



All in one

Control Connect



Návod k obsluze

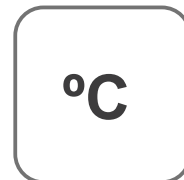

Ovládací panel bazénů

76752 CONTROL CONNECT ALL IN ONE
77420 KIT DRIVER VSP C.C.ALL IN ONE
77584 LEVEL SENSOR AND SUCTION KIT

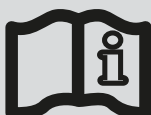

OBSAH

Krátký návod	4
1. Obecné informace	9
1.1 Obecné vlastnosti	9
1.2 Bezpečnostní upozornění a doporučení	10
1.3 Obsah	11
1.4 Technické údaje	12
1.5 Rozměry	13
2. Instalace ovládacího panelu	13
2.1 Instalace na stěnu	13
2.2 Přístup k oddílům panelu	14
2.3 Obecné schéma hydraulické instalace	15
3. Oddíly panelů a připojení	16
3.1 Elektronický panel	17
3.2 Elektrické připojení 230 V a výstupy R1-R4 (Konfigurace 1 a 2)	18
3.3 Snímače a řídicí komponenty	20
4. Uvedení do provozu a instalace součástí	21
4.1 Obecné schéma instalace vstupních a výstupních ventilů do řídicího panelu	21
4.2 Vstupní a výstupní připojení panelu	22
4.3 Instalace ventilů	23
4.4 Připojení peristaltických čerpadel pH a Cl ₂ a instalace hladinového senzoru	24
4.5 Instalace vstříkovacích bodů	25
4.6 Instalace snímačů pH a ORP	26
4.7 Indukční snímač průtoku	27
4.8 Uvedení do provozu	28
5. Uživatelské rozhraní	28
5.1 Panel a funkce	28
5.2 Úvodní obrazovka a přístup k funkcím panelu	29
5.3 Konfigurace snímačů teploty	30
5.4 Konfigurace pH	32
5.5 Menu Historie	34
5.6 Nabídka konfigurace	35
5.7 Informační nabídka	37
5.8 Nabídka relé (Fluidra Pool)	38
5.9 Konfigurace ClmV	40
6. Kalibrace snímačů (pH, ORP, teplota)	42
6.1 Kalibrace pH Fast	42
6.2 Kalibrace pH Standard	42
6.3 Kalibrace ClmV Standard (ORP)	43
6.4 Kalibrace T (°C/°F)	43
7. Alarmy	44
7.1 Alarm snímače teploty	45
7.2 Alarm indukčního/lopatkového snímače	45
7.3 Alarmy pH	46
7.4 Alarm ORP (mV) nízký/vysoký	48
7.5 Řešení základních problémů	49
8. Údržba	50
9. Přílohy	51
10. Záruka	57

UPOZORNĚNÍ

Stručný návod přiložený k tomuto výrobku obsahuje pouze základní informace o bezpečnostních opatřeních, která je třeba při instalaci, údržbě a uvedení do provozu dodržovat.



Kompletní návod je k dispozici a ke stažení ve formátu PDF prostřednictvím QR kódu nebo na následujících webových stránkách: www.astralpool.com. Veškeré montážní, elektroinstalační a údržbářské práce musí provádět kvalifikovaný a oprávněný personál, který si pečlivě přečetl všechny pokyny k instalaci a obsluze.

OBEČNÉ VLASTNOSTI

- Inteligentní řídicí jednotky umožňují nákladově efektivní a účinnou údržbu a monitorování bazénu.
- Kompatibilní se systémy elektrolýzy soli
- Udržování určité hladiny chlóru v bazénové vodě zajistí její hygienickou kvalitu.
- Řídicí jednotka dávkuje chlor, když je filtrační systém bazénu (čerpadlo a filtr) v provozu.
- Zařízení je vybaveno několika bezpečnostními zařízeními, která se aktivují v případě poruchy systému, a mikrokontrolérem pro řízení.
- Tyto řídicí systémy obsahují automatický regulátor pH a ORP, který se aktivuje podle vašich potřeb.

BEZPEČNOSTNÍ UPOZORNĚNÍ A DOPORUČENÍ

- Instalaci nebo manipulaci s přístrojem musí provádět pracovníci s příslušnou kvalifikací.
- Je třeba dodržovat platné předpisy pro prevenci úrazů a elektrická zařízení.
- Při instalaci je třeba vzít v úvahu, že pro elektrické odpojení zařízení je nutné zabudovat spínač nebo jistič odpovídající normám IEC 60947-1 a IEC 60947-3, který zajišťuje všesměrové odpojení, je přímo připojen ke svorkám napájení a musí mít ve všech svých pólech oddělené kontakty, které zajišťují úplné odpojení v podmínkách přepětí kategorie III, a to v prostoru, který odpovídá bezpečnostním požadavkům daného umístění. Spínač musí být umístěn v bezprostřední blízkosti zařízení a musí být snadno přístupný. Musí být navíc označen jako odpojovací prvek zařízení.
- Zařízení musí být napájeno z proudového chrániče, který nepřekračuje 30 mA (RDC). Zařízení musí být elektricky uzemněno.
- Zařízení musí být v souladu s normou IEC / HD 60364-7-702 a platnými národními normami pro bazény.
- Výrobce v žádném případě neodpovídá za montáž, instalaci nebo uvedení do provozu, jakož i za jakoukoli manipulaci nebo zabudování součástí, které nebyly provedeny u výrobce.
- Toto zařízení není určeno k používání osobami (včetně dětí) se sníženými fyzickými, smyslovými nebo duševními schopnostmi nebo osobami s nedostatečnými zkušenostmi nebo znalostmi, pokud jim osoba odpovědná za jejich bezpečnost neposkytne dohled nebo je nepoučila o používání zařízení. Děti by měly být pod dohledem, aby si se zařízením nehrály.- Systém pracuje s napětím 230 Vac - 50 Hz. Nepokoušejte se měnit řídicí jednotku tak, aby fungovala při jiném napětí.
- Dbejte na pevná elektrická spojení, aby nedošlo k falešným kontaktům a následnému přehřátí.
- Před instalací nebo výměnou jakékoli součásti systému se ujistěte, že byla odpojována od napájení a že jí neprotéká voda. Používejte pouze originální náhradní díly.
- Zařízení instalujte na dostatečně větraném místě. Neinstalujte v blízkosti hořlavých materiálů.
- V žádném případě nesmí být instalován v oblastech vystavených záplavám.
- Toto zařízení je vybaveno montážním držákem, viz pokyny k montáži.



Veškeré montážní, elektroinstalační a údržbové práce musí provádět kvalifikovaný a oprávněný personál, který si pečlivě přečetl návod k instalaci a údržbě.

Komponenty a instalace

76752 CONTROL CONNECT ALL IN ONE

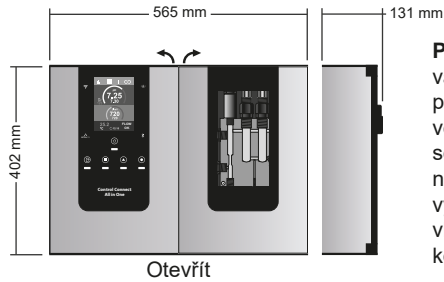

POZOR: Instalaci provádějte vždy na pevném povrchu a na suchém a větraném místě. Zařízení se doporučuje instalovat na místech, která nejsou vystavena povětrnostním vlivům. Zabraňte vzniku korozivního prostředí.

Instalace na stěnu

Zástrčky a šrouby nejsou součástí dodávky

Kolík: 7x35mm
Šroub: 5x35mm

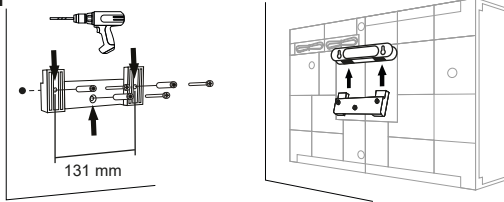

Další informace o instalaci a zapojení naleznete v podrobném návodu.

Příslušenství

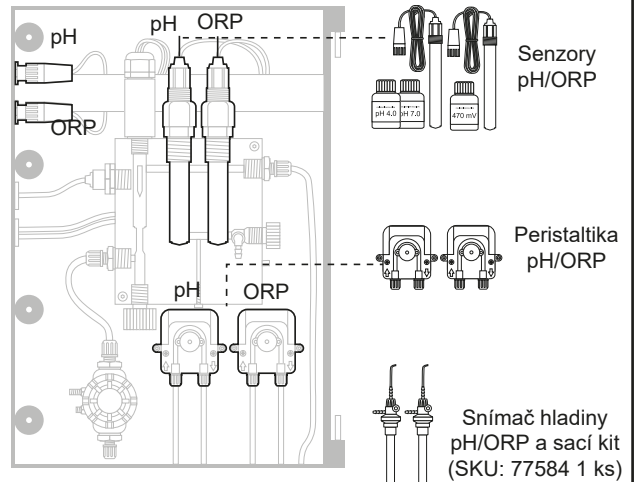

Volitelné příslušenství
KIT DRIVER VSP
C.C.ALL IN ONE (SKU: 77420)



Připojení

Control Connect ALL IN ONE

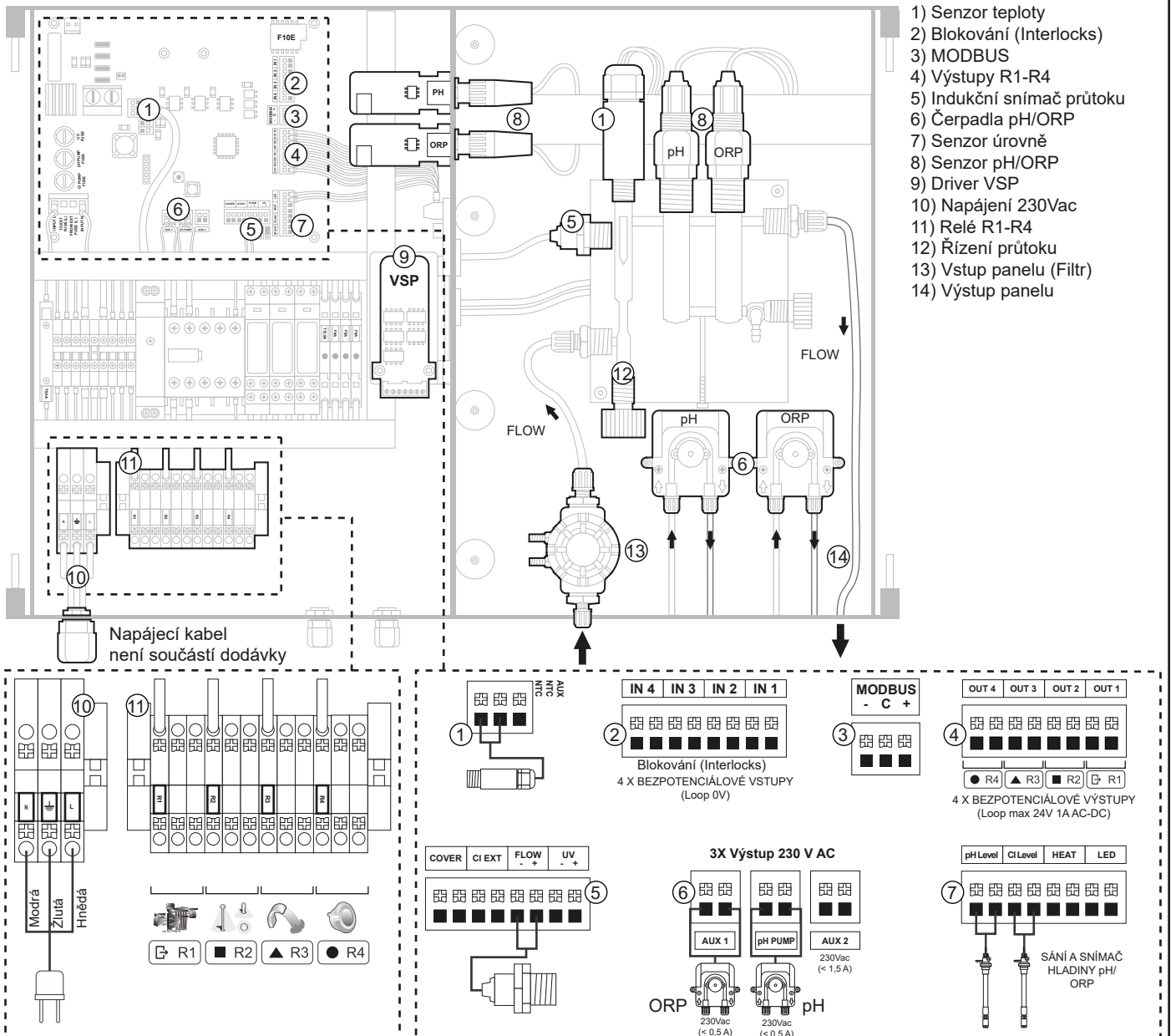

Obecné schéma instalace

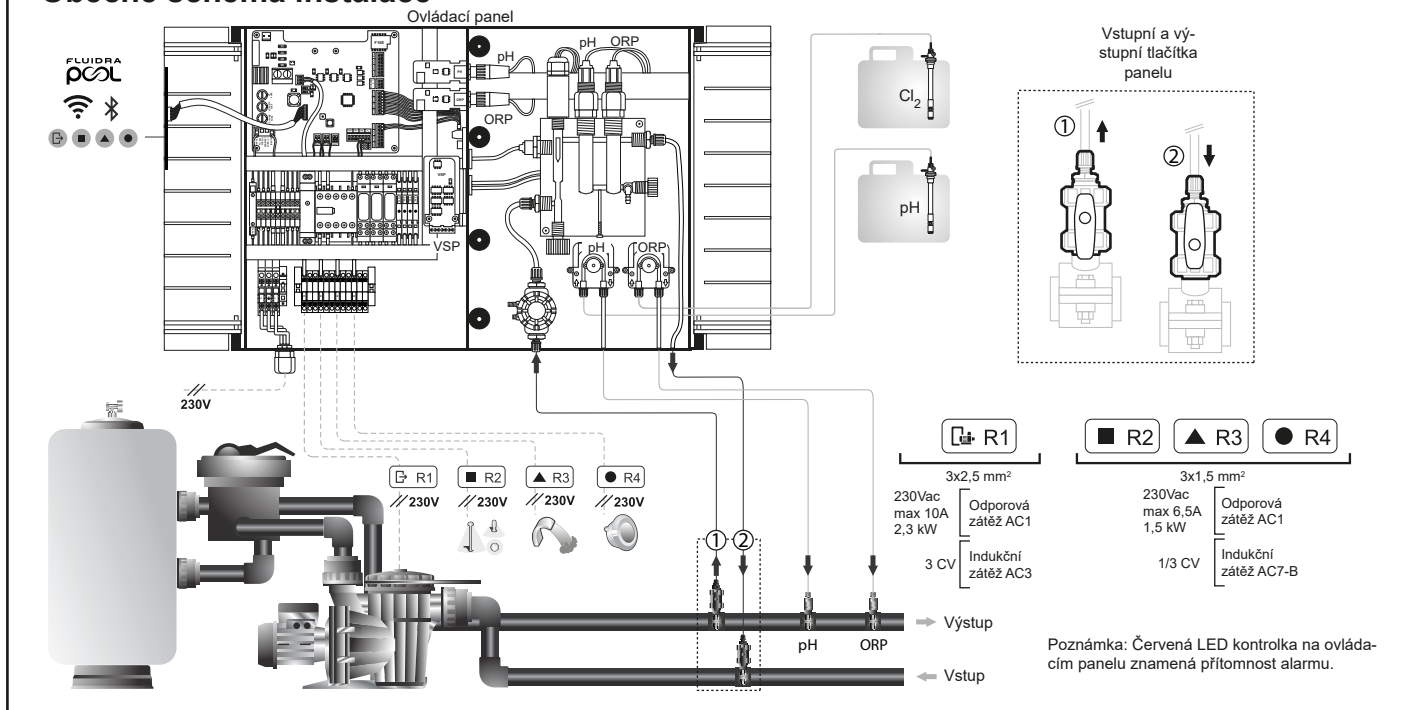

Hlavní obrazovka a funkce

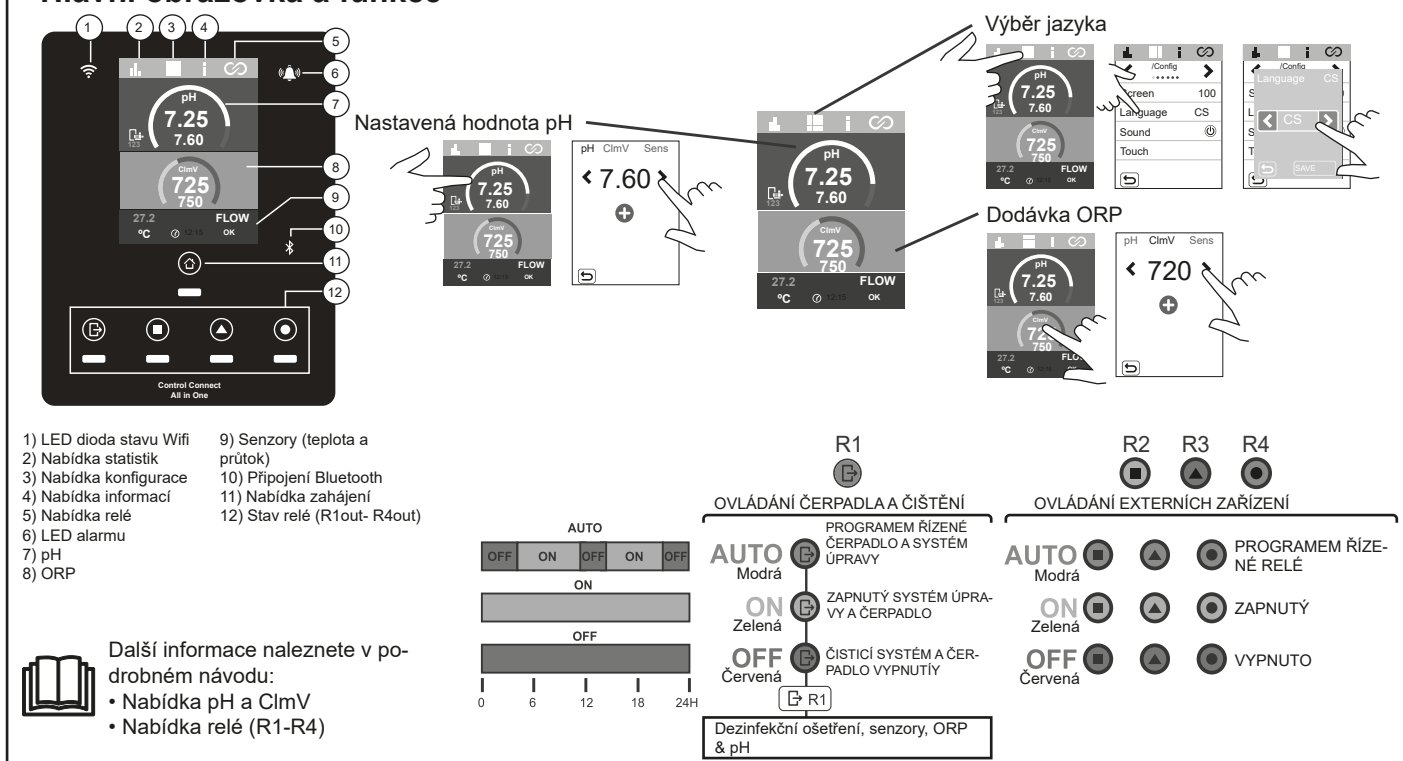

Uvedení do provozu

- Ujistěte se, že je filtr čistý a že voda v bazénu a instalace neobsahují měď a železo.
- Vyvážení vody v bazénu. To nám umožní dosáhnout účinnějšího ošetření s nižší koncentrací volného chloru ve vodě a také nižší tvorby vápenatých usazenin v bazénu.
- Pokud má být bazén používán okamžitě, je třeba provést ošetření chlorem. Počáteční dávka: 2 mg/L kyseliny trichlorisokyanurové

Vyváženost bazénu

- Udržujte následující parametry vody:
- Celková alkalita mezi 60 a 120 mg/l (ppm)
 - pH mezi 7,2 a 7,6
 - Volný chlor mezi 0,5 a 2 mg/l (ppm)
 - Chlorový stabilizátor 25-30 mg/l (ppm). V bazénech se silným slunečním zářením nebo intenzivním používáním se doporučuje udržovat úroveň stabilizátoru na 25-30 mg/L (kyseliny izokyanurové).

Kontrolujte a udržujte správnou vyváženost vody po celou sezónu.



Další informace naleznete v podrobném návodu:

- Instalace a kalibrace senzorů pH, ORP a teploty.
- Údržba peristaltických čerpadel.

Uživatelské rozhraní / funkce

PÁROVÁNÍ S BAZÉNEM FLUIDRA

1) Stáhněte a nainstalujte aplikaci FLUIDRA POOL



2) Vytvořte uživatelský účet a nakonfigurujte parametry bazénu

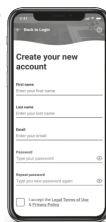

3) Aktivujte na zařízení režim párování



Stisknutí
menú home
5 Seg

4) Klikněte na přidat zařízení a postupujte podle pokynů FLUIDRA POOL

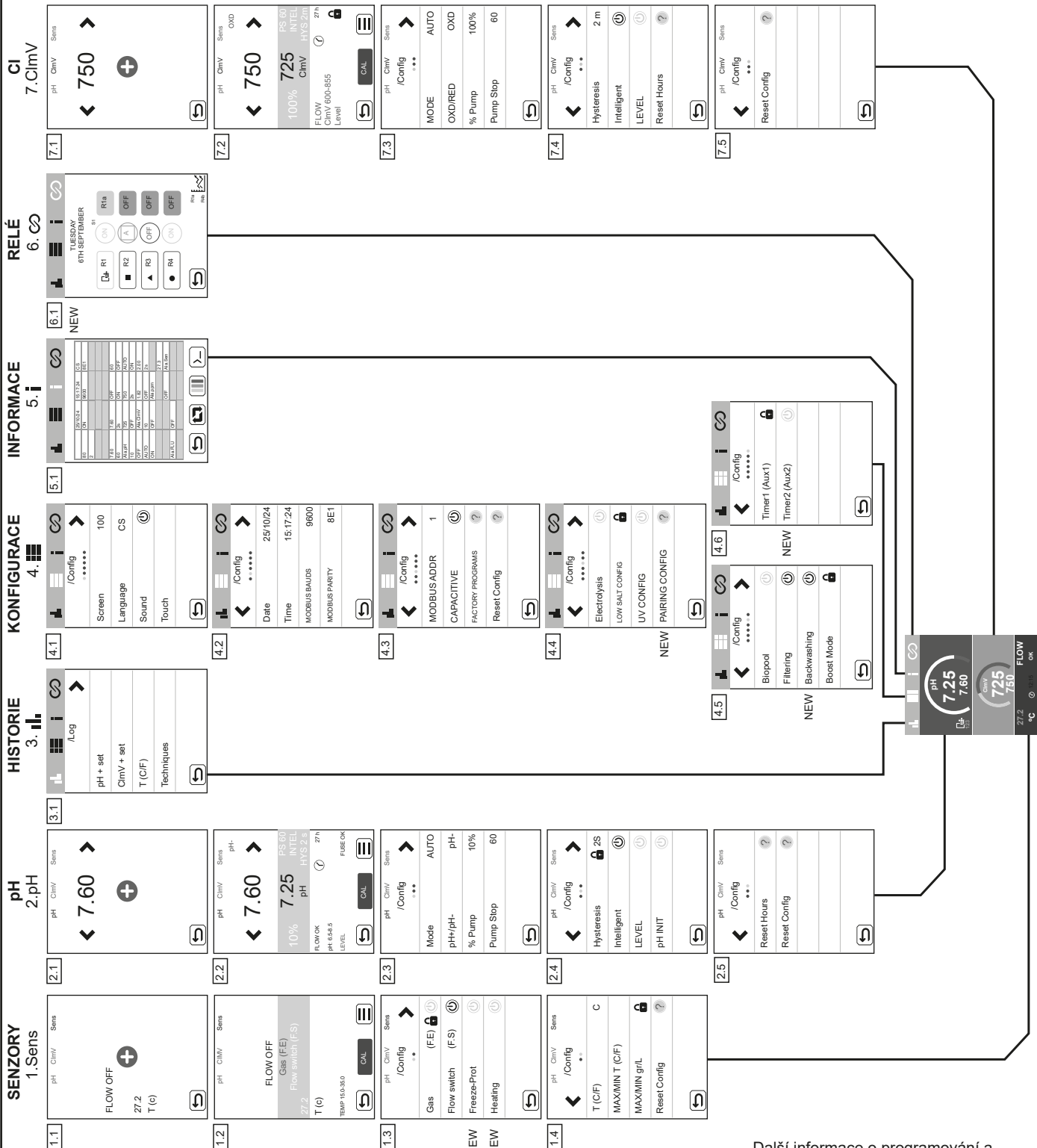
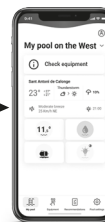
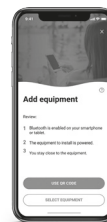

Další informace o programování a nastavení menu naleznete v podrobném návodu k obsluze.

- Senzory, konfigurace a relé.
- Nové funkce: Ochrana proti zamrznutí, Ohřev, Párování, Mytí.

ON OFF

Řešení základních problémů



Viz podrobný návod k použití pro:
• Konfigurace alarmů

Zpráva	Řešení
Alarm FLOW (průtok) Induktivní (FS)	<p>Při nulovém průtoku vody se zobrazí alarm průtoku (průtokový senzor).</p> <ul style="list-style-type: none"> - Zkontrolujte čerpadlo, filtr a ventil backwashingu. V případě potřeby je vyčistěte. - Zkontrolujte připojení kabelu průtokového senzoru.
ORP(mV) - Alarm Nízké/Vysoké	<p>Pokud je naměřená hodnota mimo nastavené bezpečné hodnoty, zobrazí se alarm nízká a vysoká. Vysoké a nízké bezpečnostní hodnoty ClmV nejsou modifikovatelné.</p> <p>Standardní režim: ClmV > 855 = ALARM VYSOKÉ ORP Režim Biopool: ClmV > 855 = ALARM VYSOKÉ ORP</p> <p>Zkontrolujte hladinu chloru v bazénu pomocí fotometru nebo testovacího proužku. V případě potřeby vyčistěte a zkalibrujte senzor ORP</p> <p>Pokud máte nízkou hodnotu volného chloru a vysokou hodnotu celkového chloru, proveďte šokové chlorování (chlornanem sodným), abyste snížili obsah chloraminů. Pokud je během kalibrace odchylka vysoká, přístroj ohlásí chybu a sondu je třeba vyměnit.</p> <p>Standardní režim: ClmV < 600 = ALARM NÍZKÉ ORP Režim Biopool: ClmV < 300 = ALARM NÍZKÉ ORP</p> <p>Zkontrolujte hladinu chloru v bazénu pomocí fotometru nebo testovacího proužku. V případě potřeby vyčistěte a zkalibrujte senzor ORP</p> <p>Pokud je hodnota ppm chloru vysoká a hodnota mV nízká, zkontrolujte koncentraci kyseliny kyanurové. V případě hodnot nad 60 ppm bazén částečně vyprázdněte. Zvyšte denní filtraci. Pokud je během kalibrace odchylka vysoká, přístroj ohlásí chybu a sondu je třeba vyměnit.</p>
Alarm pH Nízké/Vysoké	<p>Pokud je naměřená hodnota mimo nastavené bezpečné hodnoty, zobrazí se alarm nízká a vysoká. Tyto bezpečnostní hodnoty nelze měnit. Pokud se objeví alarm vysokého pH, čerpadlo pH se z bezpečnostních důvodů vypne.</p> <p>Standardní režim: pH > 8,5 = ALARM VYSOKÉHO PH = Čerpadlo vypnuto Režim Biopool: pH > 9,0 = ALARM VYSOKÉHO PH = Čerpadlo vypnuto</p> <p>Zkontrolujte hladinu pH v bazénu pomocí fotometru nebo testovacího proužku. V případě potřeby senzor pH vyčistěte a zkalibrujte</p> <p>Pokud je během kalibrace odchylka vysoká, přístroj ohlásí chybu a sondu je třeba vyměnit. Aby čerpadlo mohlo pokračovat v dávkování, je třeba ručně snížit pH bazénu na 8,45 (standardní režim) nebo 8,95 (režim biopool).</p> <p>Standardní režim: pH < 6,5 = ALARM NÍZKÉHO PH Režim Biopool: pH < 6,0 = ALARM NÍZKÉHO PH</p> <p>Zkontrolujte hladinu pH v bazénu pomocí fotometru nebo testovacího proužku. V případě potřeby senzor pH vyčistěte a zkalibrujte</p> <p>Pokud je během kalibrace odchylka vysoká, přístroj ohlásí chybu a sondu je třeba vyměnit.</p>
Alarm senzoru nízké/vysoké TEPLOTY	<p>- Teplotní alarm se zobrazí, pokud jsou uživatelem nastavené hodnoty teploty (1.Sens/1.4 Max.-Min. T(C/F)) mimo definovaný rozsah.</p>
Alarm PUMP-STOP	<p>Pokud je aktivována FUNKCE PUMP-STOP (P.STOP) pH a ORP (standardně 60 min), systém zastaví dávkovací čerpadlo po uplynutí naprogramované doby, aniž by bylo dosaženo nastavené hodnoty pH a ORP a aktivuje alarm PUMP-STOP.</p> <ul style="list-style-type: none"> - Zkontrolujte hodnoty pH a ORP v bazénu pomocí fotometru nebo testovacího proužku. - V případě potřeby vyčistěte a zkalibrujte senzor pH a ORP. - Zkontrolujte a upravte alkalitu vody (poradte se s odborníkem na bazény). - Zkontrolujte hladinu kyseliny v láhvi. <p>Chcete-li resetovat funkci Pump-Stop, musíte alarm resetovat v příslušné nabídce:</p> <ul style="list-style-type: none"> - 2.2 P.STOP-alarm / RESET P.STOP. Čerpadlo se znovu spustí, pokud je hodnota pH vyšší než nastavená hodnota a nižší než 9,0. - 7.2 P.STOP-alarm / RESET P.STOP. Čerpadlo se znovu spustí, pokud je hodnota ORP nižší než nastavená hodnota. <div style="text-align: center;"> <p>Resetování alarmu PUMP-STOP.</p> </div>
Hladinový alarm	<p>Hladinový alarm se zobrazí, když v nádobách nezůstane žádný chemický přípravek.</p> <ul style="list-style-type: none"> - Zkontrolujte hladinu v dávkovacích nádobách. Jsou-li prázdné, doplňte je. - Ověřte, že plovák hladinového senzoru je správně umístěn. <p>Černá značka musí být na spodní části plováku.</p> <div style="text-align: right;"> </div>

DŮLEŽITÉ: Návod k použití, který držíte v rukou, obsahuje důležité informace o bezpečnostních opatřeních, která je třeba dodržovat při instalaci a uvádění do provozu. Proto je nezbytné, aby si montážní firma i uživatel před instalací a uvedením do provozu přečetli tento návod.

Tento návod si uschovejte pro budoucí použití tohoto spotřebiče.

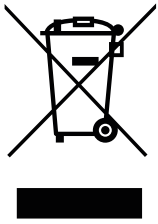

Zpracování vyřazených elektrických a elektronických zařízení (platí pouze v EU)

Jakýkoli výrobek označený tímto symbolem znamená, že jej po skončení jeho životnosti nelze likvidovat společně s ostatním domovním odpadem. Za likvidaci tohoto typu odpadu je zodpovědný uživatel, který jej odevzdá na vhodném místě pro selektivní recyklaci elektrického a elektronického odpadu. Správné zpracování a recyklace tohoto odpadu zásadně přispívá k ochraně životního prostředí a zdraví uživatelů. Přesnější informace o sběrných místech pro tento druh odpadu získáte na místních úřadech.

Pokyny obsažené v této příručce popisují obsluhu a údržbu ovládacího panelu, **76752 CONTROL CONNECT ALL IN ONE**. Pro dosažení optimálního výkonu zařízení doporučujeme dodržovat níže uvedené pokyny:

1. Obecné informace

1.1 Obecné vlastnosti

Po instalaci ovládacího panelu je nutné vybalancovat vodu v bazénu následujícím způsobem:

- Hodnota pH musí být 7,2-7,6.
- Celková alkalita musí být 60-120 ppm.
- Obsah chloru ve vodě musí být 0,5-2 ppm.

- Ovládací panel se skládá ze dvou částí, v levé části jsou elektrické instalace a v pravé části jsou snímače a ovládací prvky.

- Udržování určité hladiny chlóru v bazénové vodě zajistí její hygienickou kvalitu.

- Řídicí panel dávkuje chlor, když je v provozu recirkulační systém bazénu (čerpadlo a filtr).

- Zařízení je vybaveno několika bezpečnostními zařízeními, která se aktivují v případě poruchy systému, a mikrokontrolérem pro řízení.

- Ovládací panel obsahuje automatický regulátor pH a ORP

1.2 Bezpečnostní upozornění a doporučení

- Montáž nebo manipulaci se zařízením musí provádět pouze pracovníci s příslušnou kvalifikací.
- Je třeba dodržovat platné předpisy pro prevenci úrazů a elektrická zařízení. Při instalaci je třeba vzít v úvahu, že pro elektrické odpojení zařízení je nutné zabudovat spínač nebo jistič odpovídající normám IEC 60947-1 a IEC 60947-3, který zajišťuje všesměrové odpojení, je přímo připojen ke svorkám napájení a musí mít ve všech svých pólech oddělení kontaktů, které zajišťuje úplné odpojení v podmínkách přepětí kategorie III, a to v prostoru, který odpovídá bezpečnostním požadavkům daného místa. Spínač musí být umístěn v bezprostřední blízkosti zařízení a musí být snadno přístupný. Musí být navíc označen jako odpojovací prvek zařízení.
- Zařízení musí být napájeno z proudového chrániče, který nepřekračuje 30 mA (RDC).
- Zařízení musí být v souladu s normou IEC / HD 60364-7-702 a platnými národními normami pro bazény.
- Výrobce v žádném případě neodpovídá za montáž, instalaci nebo uvedení do provozu, jakož i za jakoukoli manipulaci nebo zabudování součástí, které nebyly provedeny u výrobce.
- Toto zařízení není určeno k používání osobami (včetně dětí) se sníženými fyzickými, smyslovými nebo duševními schopnostmi nebo osobami s nedostatečnými zkušenostmi nebo znalostmi, pokud jim osoba odpovědná za jejich bezpečnost neposkytne dohled nebo je nepoučila o používání zařízení. Děti by měly být pod dohledem, aby si se zařízením nehrály.
- Řídicí jednotka pracuje při 230 V AC / 50 Hz. Nepokoušejte se měnit napájecí zdroj tak, aby pracoval při jiném napětí.
- Dbejte na pevná elektrická spojení, aby nedošlo k falešným kontaktům a následnému přehřátí.

 - Před instalací nebo výměnou jakékoli součásti systému se ujistěte, že byla odpojena od napájení a používejte pouze náhradní díly dodané výrobcem.

- Protože zařízení vytváří teplo, je důležité, aby bylo instalováno na dostatečně větraném místě a aby větrací otvory nebyly ucpané. Neinstalujte v blízkosti hořlavých materiálů.
- Řídicí/ovládací panel má stupeň krytí IP. V žádném případě by nemělo být instalováno v oblastech vystavených záplavám.
- Zařízení musí být připojeno ke stálému přívodu vody a nemělo by být připojeno prostřednictvím dočasného přívodu.
- Toto zařízení je vybaveno montážním držákem, viz pokyny k instalaci.

Tento návod k použití si uschovejte.



Před zahájením instalace zařízení je třeba si přečíst návod k obsluze.

1.3 Obsah

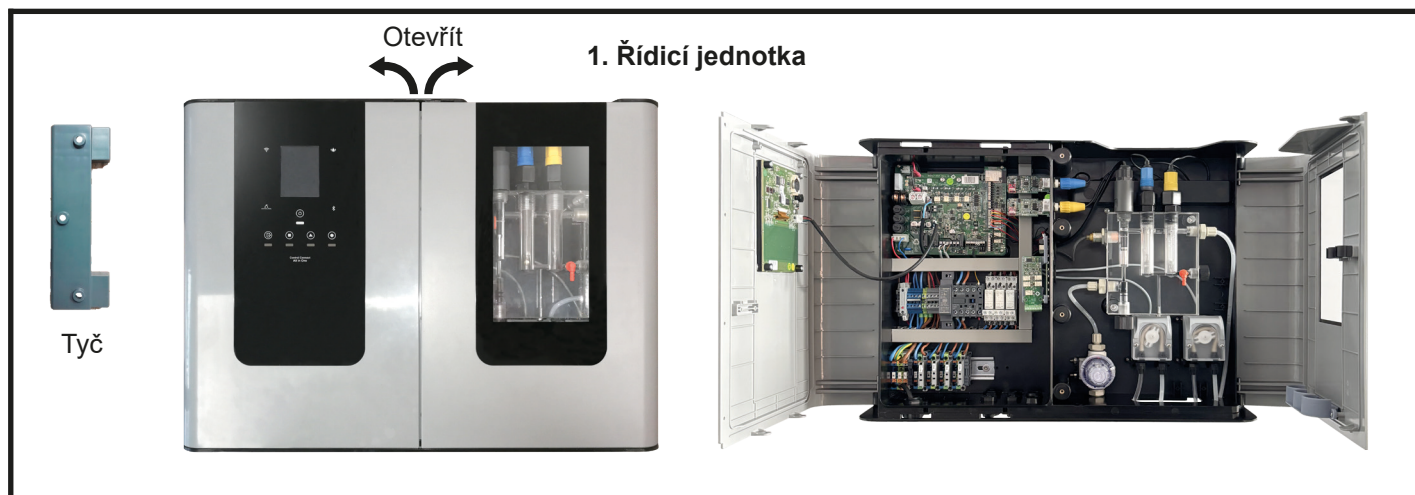

2. Sada pH



Hadice
(PVC6X4)
(průhledná)

3. Sada ORP



Hadice
(PVC6X4)
(průhledná)

4. Vstupní a výstupní připojení k panelu (x2)



Trubka
(PE6X4)
(bílá)

5. Vstřikovací body (x2)



Trubka
(PE6X4)
(bílá)

Obsah:

1) Řídicí jednotka a tyč

2) Sada PH

- Snímač pH
- Kalibrační roztoky pH7 a pH4
- Sací filtr pro nádobu pH
- Hadice (PVC6X4)(průhledná)

3) Sada ORP

- Snímač ORP
- Kalibrační roztok 470 mV
- Sací filtr pro nádobu Cl₂
- Hadice (PVC6X4)(průhledná)

4) Vstupní a výstupní připojení k panelu (po 2 kusech):

- Trubka (PE6X4)(bílá)
- Adaptér 1/2" na T6/4
- Vstupní a výstupní ventily
- 1/2" závitový kohout z PVC
- O-kroužek
- Objímka

5) Vstřikovací body (po 2 kusech):

- Trubka (PE6X4)(bílá)
- Injektor a O-kroužek
- Adaptér G1/2" – G3/8" a O-kroužek
- Objímka

Volitelný doplněk

Sada ovladačů VSP



SKU 77420

6) Sací souprava a snímač hladiny (x2)



SKU 77584

1.4 Technické údaje



Popis	
Provozní napětí	230 V AC 50 Hz.
Spotřeba (W)	27 W
Parametry	pH, ORP, T(°C)
Kontrolní výstupy	R1 (čerpadlo): 230 V AC, max. 10 A, 2,3 kW R2, R3, R4 (pomocné): 230 V AC, max. 6,5 A, 1,5 kW
Kontrolní vstupy	4 volný potenciál (blokáce)
Provozní rozsah	6,50 - 8,50 (pH) / 600 - 855 mV (ORP)
Provozní rozsah Biopool ON	6,00 - 9,00 (pH) / 300 - 855 mV (ORP)
Indukční detektor	Ano
Systémové rozhraní	Barevný dotykový displej LCD
Dálkové ovládání (kabel)	4 digitální - 4 relé
Sběr dat	pH, ORP, Teplota (24 dnů)
Okolní	ABS
Modbus & Fluidra Pool (kompatibilní)	Ano
Materiál držáku sondy	Metakrylátový derivát
Připojení potrubí	Ventily PVC-U, PN 16 Trubka PE6X4
Maximální tlak	1 Kg/cm ²
Pracovní teplota	15 - 40°C max



Senzory pH, ORP a teploty	
Rozsah měření	0,00 - 9,99 (pH) / 000 - 999 mV (ORP) / 0-50°C (Teplota)
Rozsah nastavené hodnoty	7,00 - 7,80 (pH) / 600 - 850 mV (ORP)
Rozsah nastavené hodnoty Biopool ON	6,50 - 8,50 (pH) / 300 - 850 mV (ORP)
Přesnost	± 0,01 pH / ± 1 mV (ORP) / ± 0.1°C (Teplota)
Kalibrace	Automaticky (normy pH-ORP)
Snímače pH/ORP	Skleněné těleso, jednoduchý kloub



Ovladač VSP (SKU 77420) (volitelný)	
	Ovládání čerpadla s proměnlivou rychlostí, až tři rychlosti
	Ovládání automatických pneumaticko-hydraulických ventilů
	Automatické mytí filtru
	Čadové programování při různých rychlostech filtrace

1.5 Rozměry

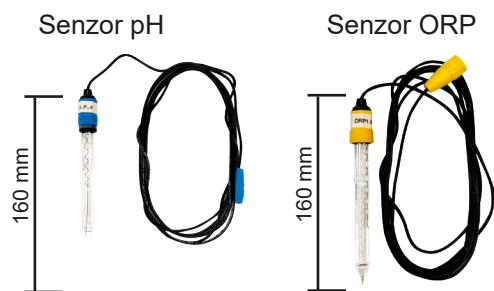
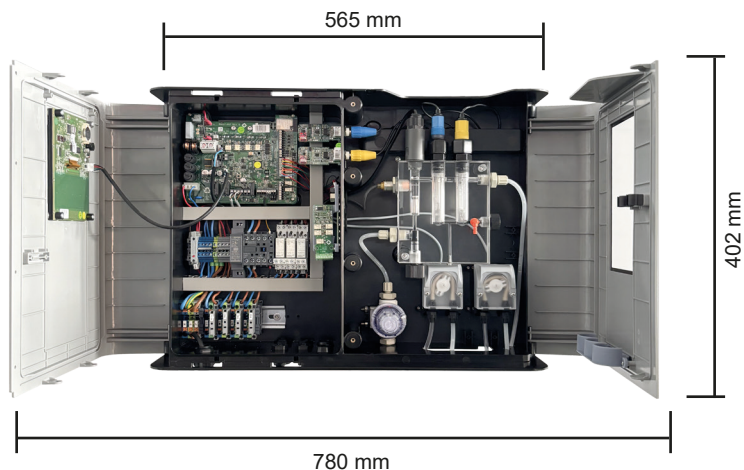

Volitelný doplněk
Sada ovladačů VSP

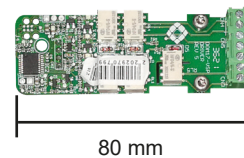

2. Instalace ovládacího panelu

2.1 Instalace na stěnu

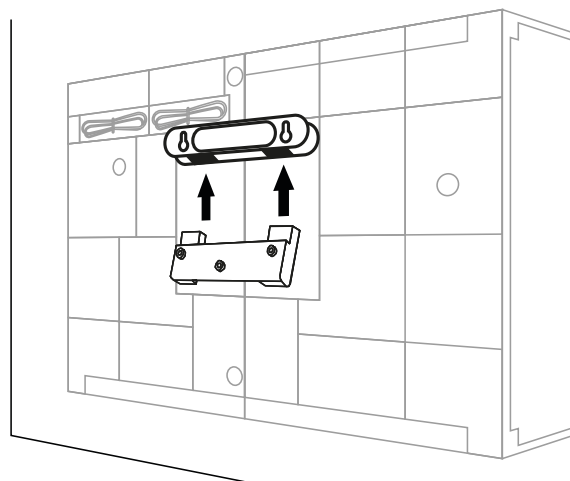
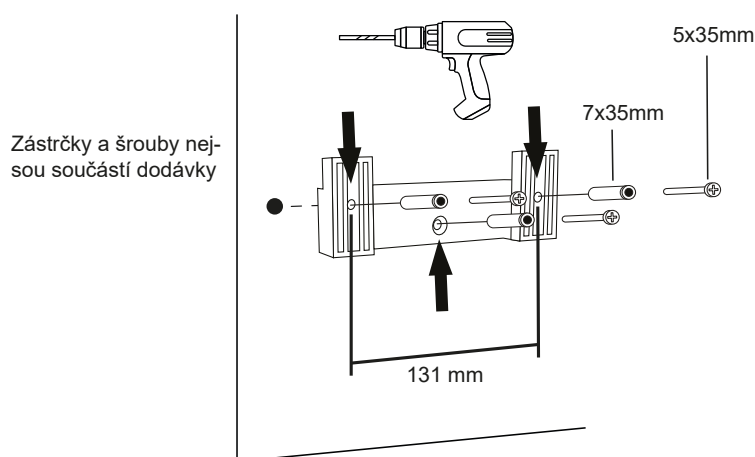

Ovládací panel vždy instalujte VERTIKÁLNĚ a na pevný povrch (stěnu), jak je znázorněno na doporučeném instalačním schématu. Aby se zařízení udržovalo v dobrém stavu, mělo by být vždy instalováno na suchém a dobře větraném místě. Zařízení neinstalujte venku.

Zejména se vyvarujte vzniku korozivního prostředí způsobeného roztoky snižujícími pH (zejména roztoky obsahujícími kyselinu chlorovodíkovou „HCl“). Neinstalujte systém v blízkosti skladovacích prostor těchto výrobků. Důrazně doporučujeme používat přípravky na bázi hydrogensíranu sodného nebo zředěné kyseliny sirové. Připojení řídicí jednotky k síti musí být provedeno na ovládacím panelu čistírny odpadních vod, aby se čerpadlo a systém zapnuly současně.

2.2 Přístup k oddílům panelu

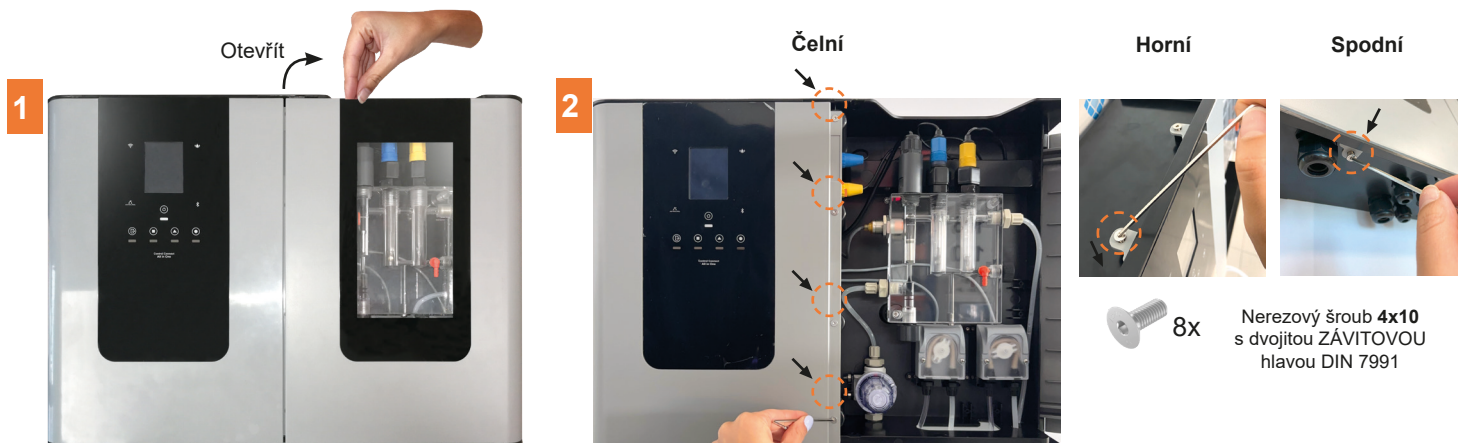

Pro přístup do oddílů snímačů a ovládacích prvků je třeba panel otevřít ručním zatažením za horní okraj pravých dvířek.

Pro přístup k části s elektrickými přípojkami je nutné otevřít dvířka levého panelu vyšroubováním 4 předních šroubů, 2 horních šroubů a 2 spodních šroubů pomocí imbusového klíče 2,5.

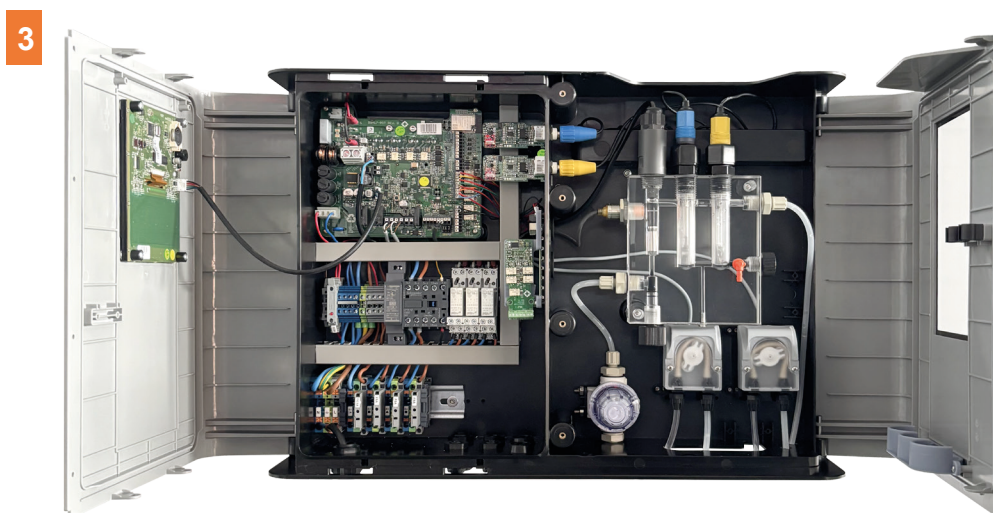

Instalace by měla umožnit snadný přístup uživatele k různým prvkům panelu.



Pozor

Uzavření zařízení

Chcete-li zařízení zavřít, musíte znovu zasunout šrouby na levé přední straně panelu a umístit je do jejich krytů, počínaje pozicí 1 až 4.

Poté by měly být zašroubovány ve stejném pořadí.

Nakonec je třeba zašroubovat šrouby v horní a spodní části panelu.

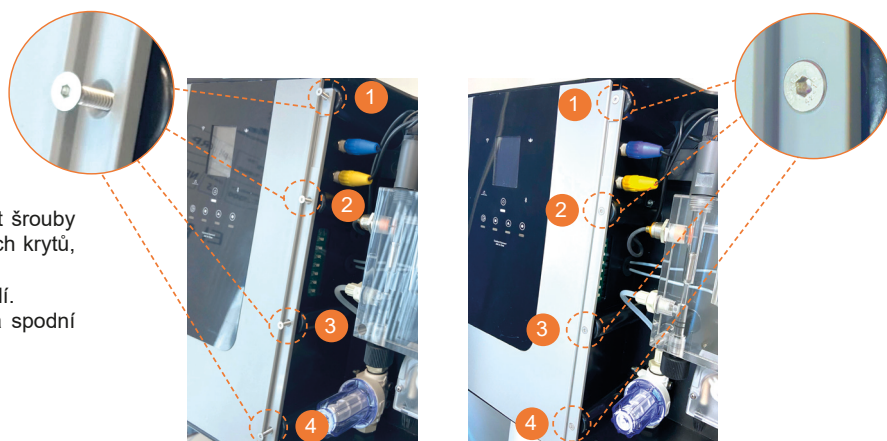

2.3 Obecné schéma hydraulické instalace



Pozor: Vstup a výstup panelu musí být připojen k odpovídajícím vstupním a výstupním ventilům. Je třeba zajistit, aby byly ventily instalovány ve správné orientaci podle doporučeného instalačního schématu. **Podrobnosti viz oddíl 4.1 až 4.3.**

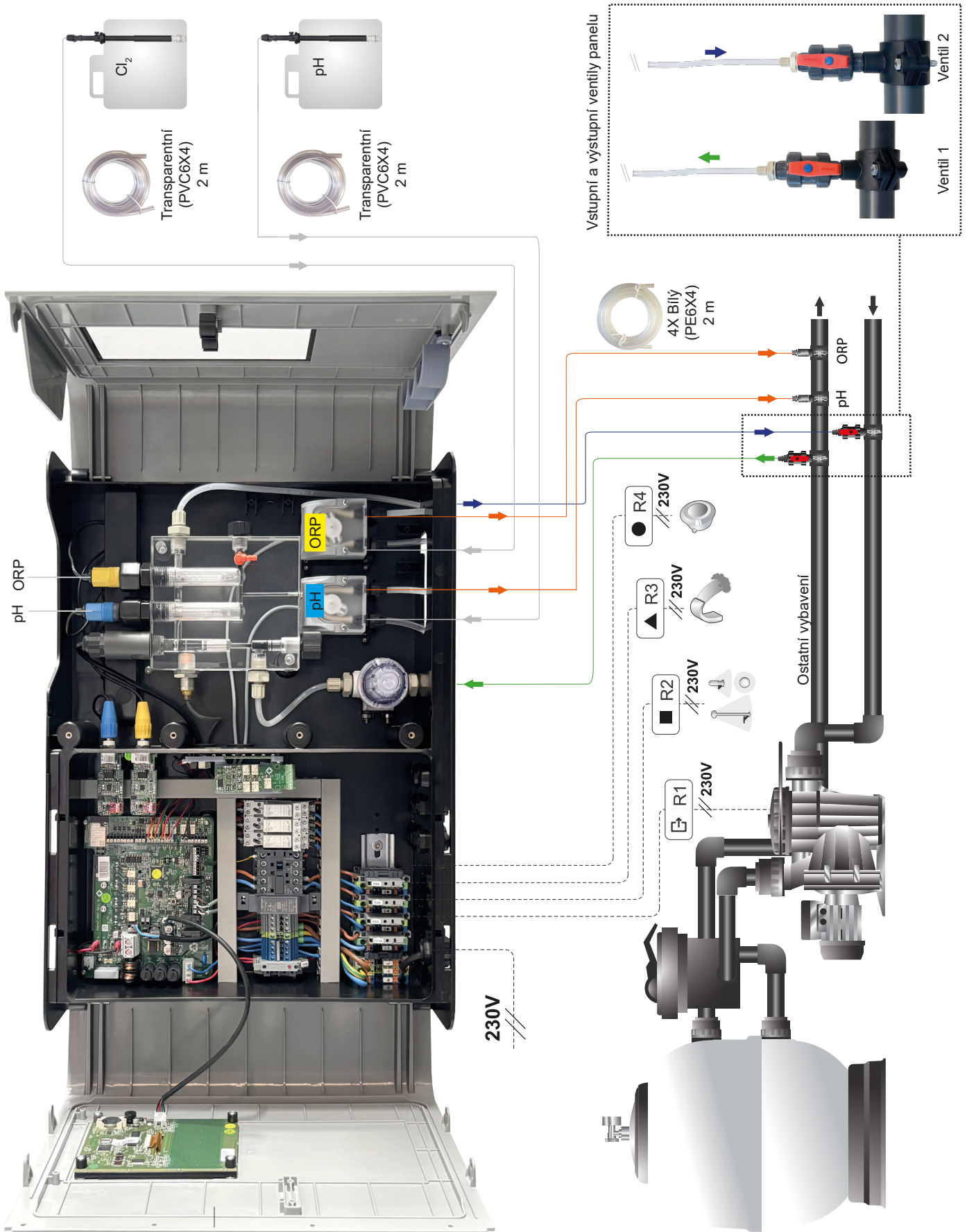

3. Oddíly panelů a připojení

A. Elektronická karta a ovladač VSP (volitelné příslušenství)

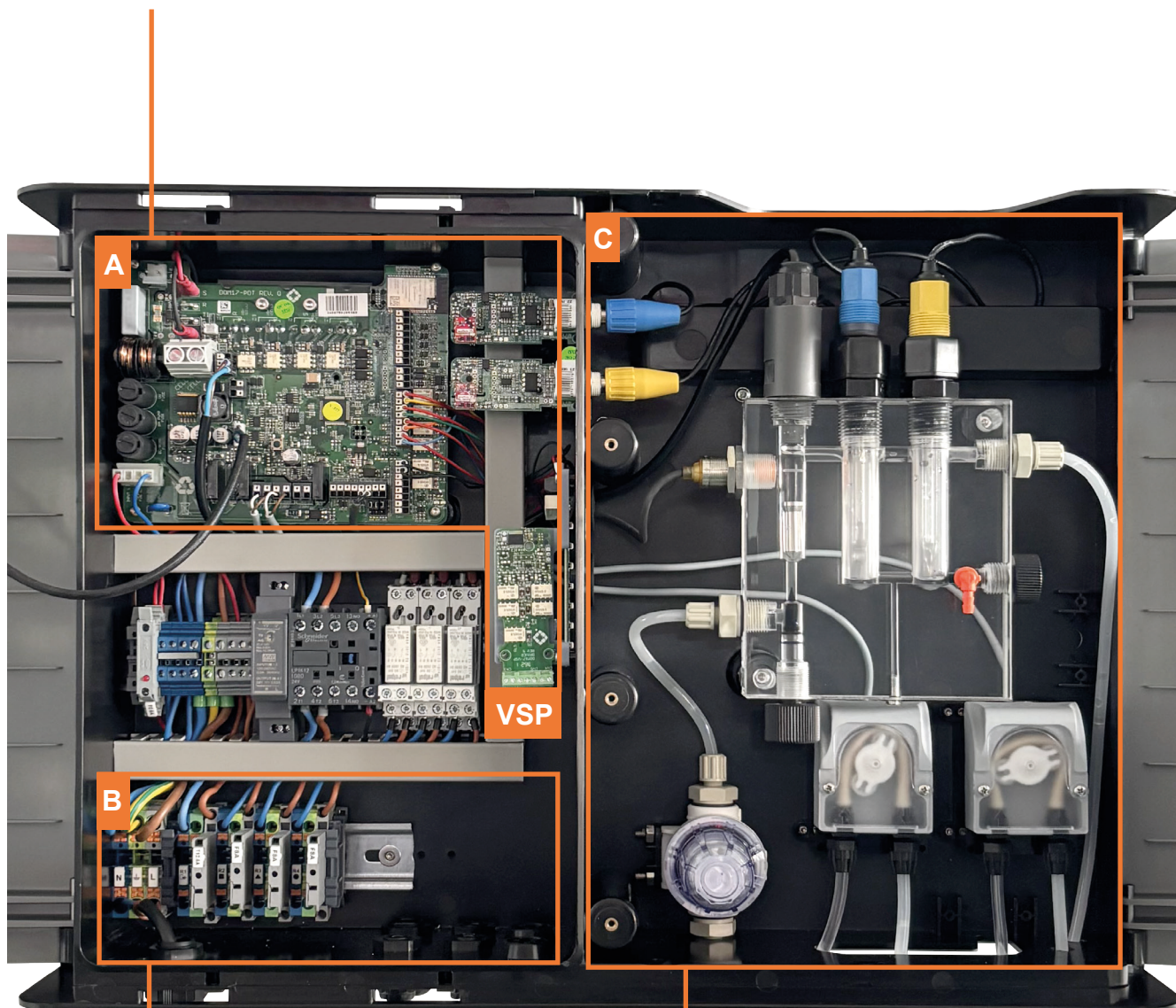

B. Elektrické připojení 230 V, R1-R4

C. Snímače a ovládání

3.1 Elektronický panel

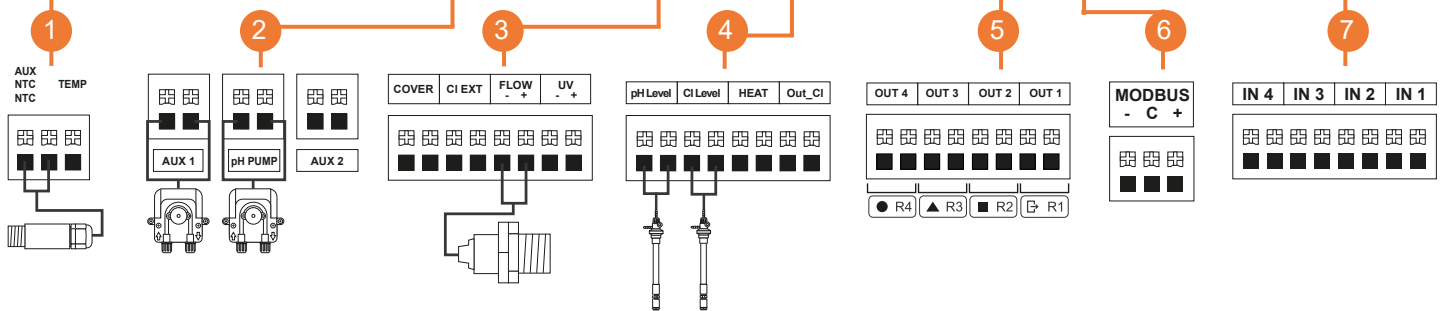
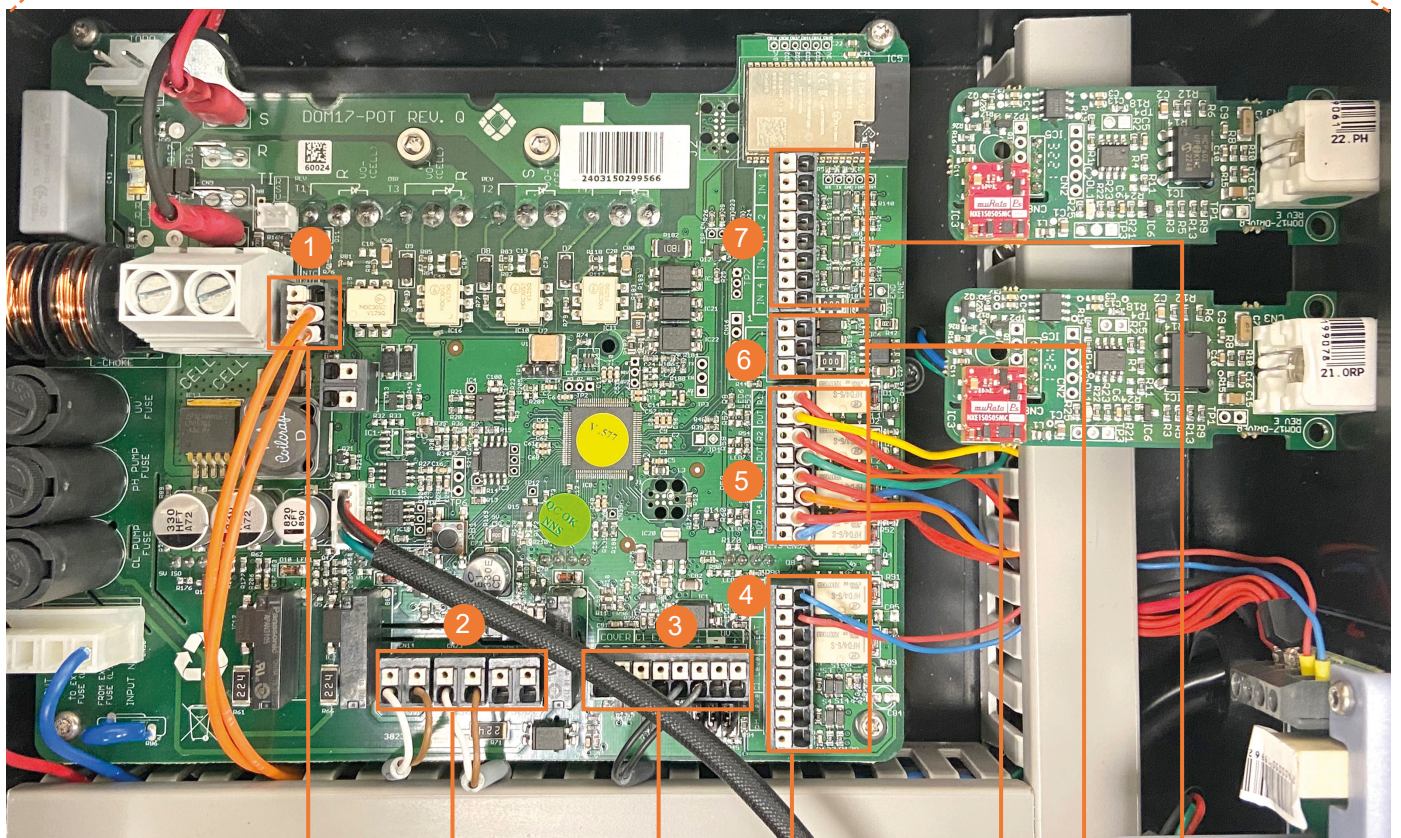
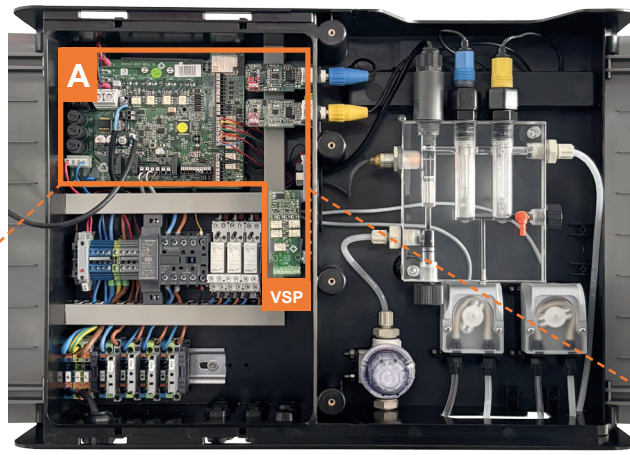

3.2 Elektrické připojení 230 V a výstupy R1-R4 (Konfigurace 1 a 2)



POZOR: Před připojením relé zkontrolujte, kterou konfiguraci má vaše zařízení:
Konfigurace 1 nebo **Konfigurace 2**

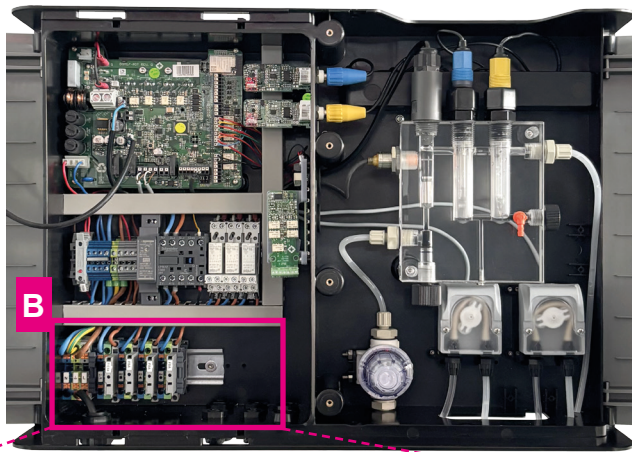

Konfigurace 1

N L



Push in Tension clamp

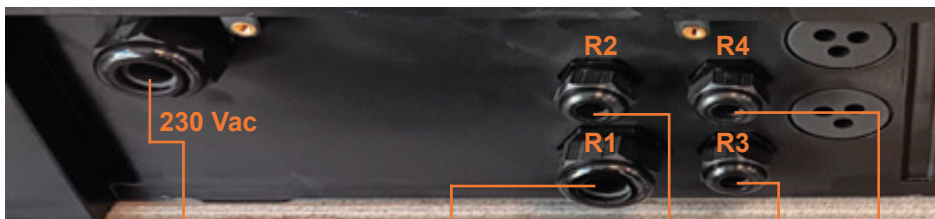
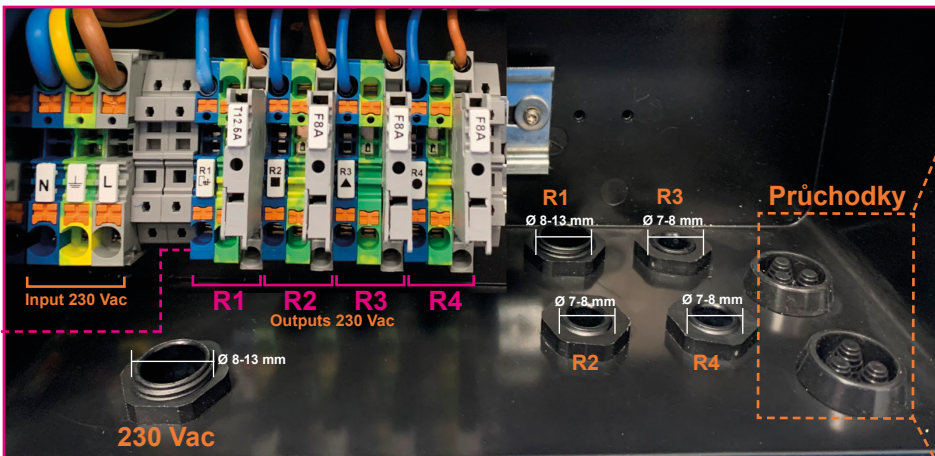
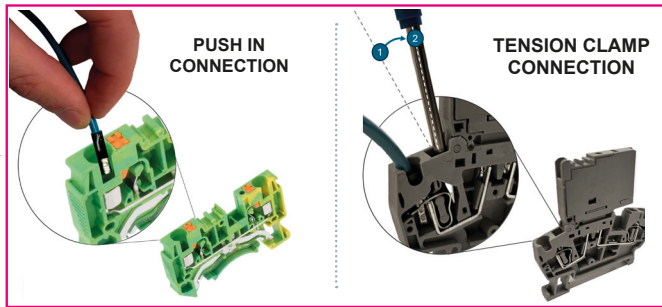

Maximální zatížení
 Doporučené kabely 3x6mm²

R1
 3x2,5 mm²

R2 **R3** **R4**
 3x1,5 mm²

230Vac
 max 30A
 6,9 kW

230Vac
 max 10A
 2,3 kW

3 CV Indukční zátěž AC3

230Vac
 max 6,5A
 1,5 kW

1/3 CV Indukční zátěž AC7-B

Připojení:
Sada VSP (volitelné) (SKU 77420),
sací sada a snímač hladiny
(SKU 77584)

Zařízení má ve spodní části panelu dva přístupové otvory pro připojení volitelného příslušenství.

Pro připojení je nutné provrtat nástěnnou průchodku pomocí šroubováku o velikosti 3x0,5 mm a poté do ní zasunout propojovací kabel.

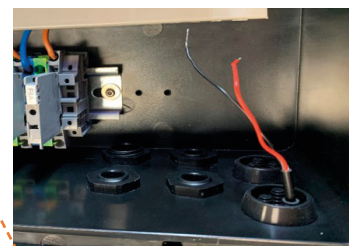
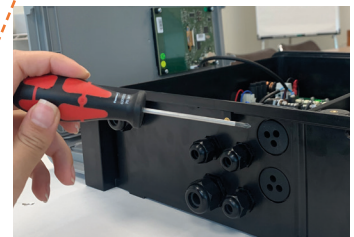

3.2 Elektrické připojení 230 V a výstupy R1-R4 (Konfigurace 1 a 2)



POZOR: Před připojením relé zkontrolujte, kterou konfiguraci má vaše zařízení:
Konfigurace 1 nebo Konfigurace 2

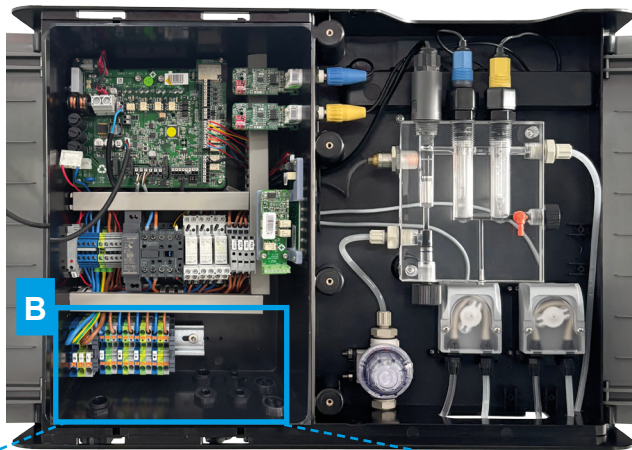

Konfigurace 2

N L



Push in

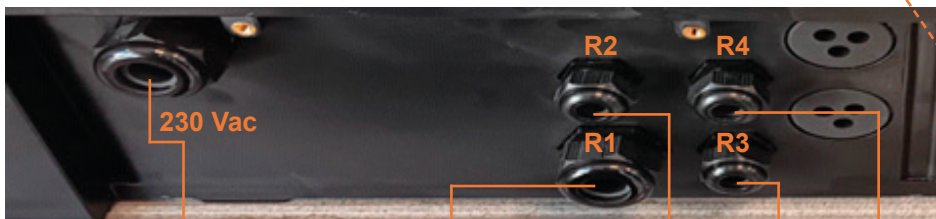
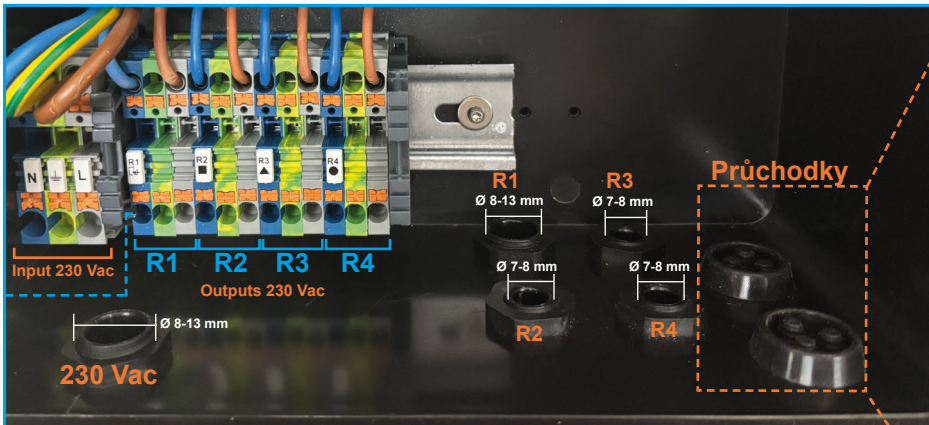
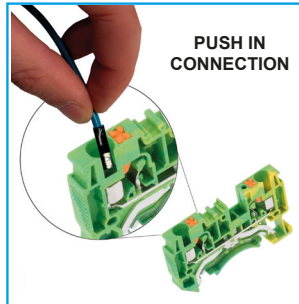

Maximální zatížení
Doporučené kabely 3x6mm²

R1
3x2,5 mm²

R2 R3 R4
3x1,5 mm²

230Vac
max 30A
6,9 kW

230Vac
max 10A
2,3 kW

Odporová
zátěž AC1

230Vac
max 6,5A
1,5 kW

Odporová zátěž
AC1

3 CV Indukční zátěž
AC3

1/3 CV Indukční zátěž
AC7-B

Připojení:
Sada VSP (volitelné) (SKU 77420),
sací sada a snímač hladiny
(SKU 77584)

Zařízení má ve spodní části panelu dva přístupové otvory pro připojení volitelného příslušenství.

Pro připojení je nutné provrtat nástěnnou průchodku pomocí šroubováku o velikosti 3x0,5 mm a poté do ní zasunout propojovací kabel.

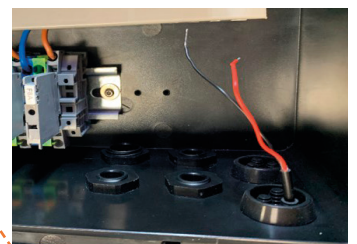
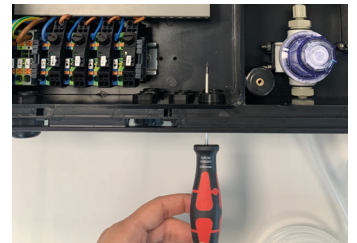
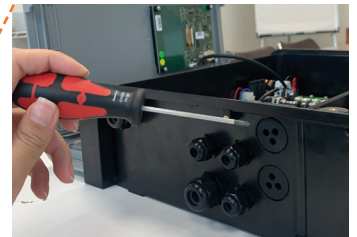

3.3 Snímače a řídicí komponenty

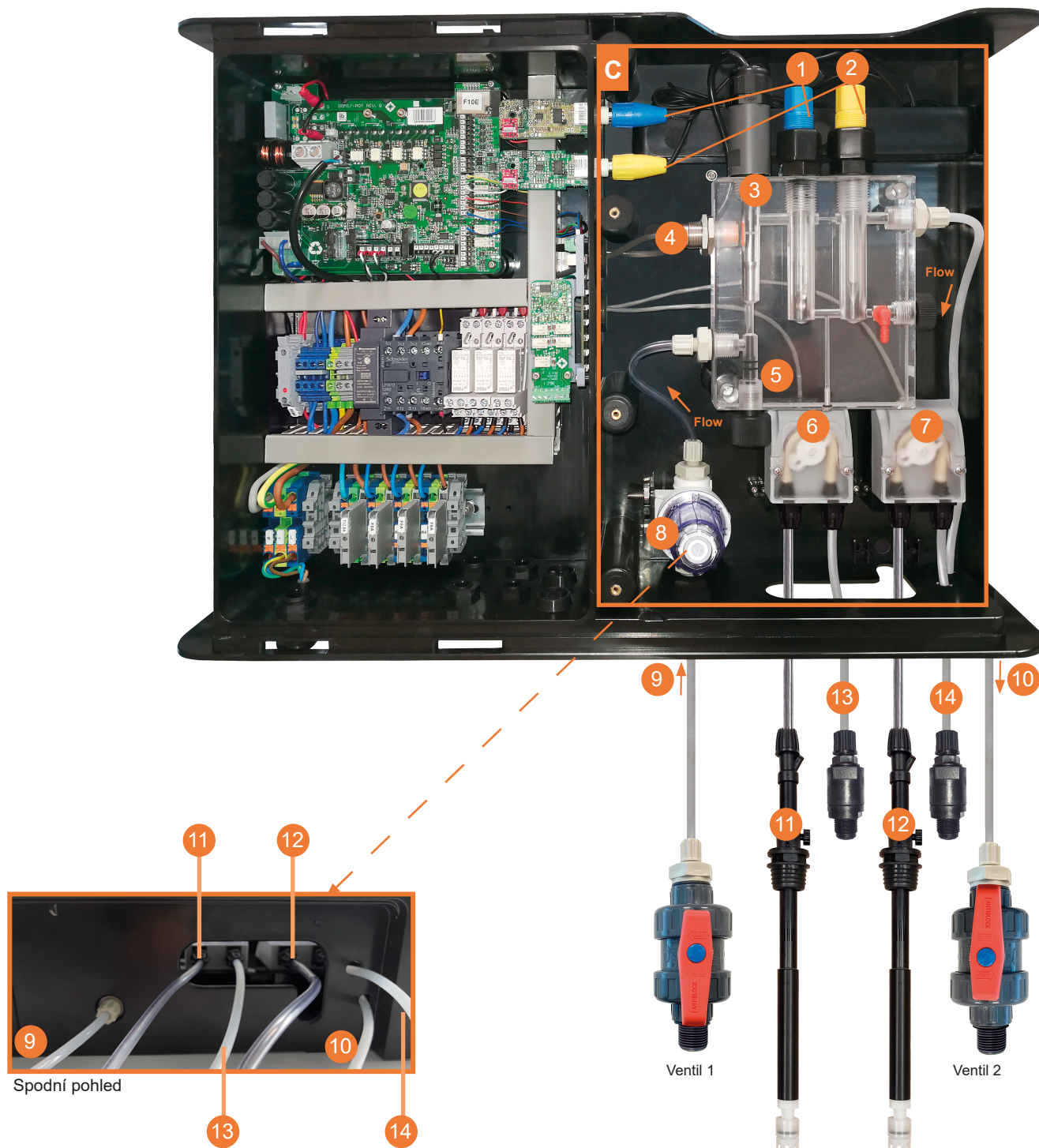

- 1) Snímač pH
- 2) Snímač RP
- 3) Snímač teploty
- 4) Indukční snímač průtoku
- 5) Řízení průtoku
- 6) Peristaltické čerpadlo pH
- 7) Peristaltické čerpadlo Cl₂
- 8) Předfiltr panelu
- 9) Vstupní připojení: bílá trubka (PE6X4) y ventil 1
- 10) Výstupní připojení: bílá trubka (PE6X4) y ventil 2
- 11) Sání pH: průhledná trubka (PVC6X4) a hladinový senzor
- 12) Sání Cl₂: průhledná trubka (PVC6X4) a hladinový senzor
- 13) Vstřikovací bod pro pH: bílá trubka (PE6X4) a injektor
- 14) Vstřikovací bod pro Cl₂: bílá trubka (PE6X4) a injektor

4. Uvedení do provozu a instalace součástí

4.1 Obecné schéma instalace vstupních a výstupních ventilů do řídicího panelu

Pro cirkulaci vody v panelu musí být objímky se vstupním (**Ventil 1** ↑) a výstupním (**Ventil 2** ↓) ventilem připojeny k zařízení ve vodovodním potrubí bazénu, jak je znázorněno na obrázku.

Ventil 1: Tento ventil odpovídá impulsnímu bodu, kde voda vstupuje do panelu, prochází předfiltrem a poté vstupuje do držáku sondy pro měření a následnou regulaci.

Ventil 2: Tento ventil odpovídá bodu sání a výstupu vody z panelu.

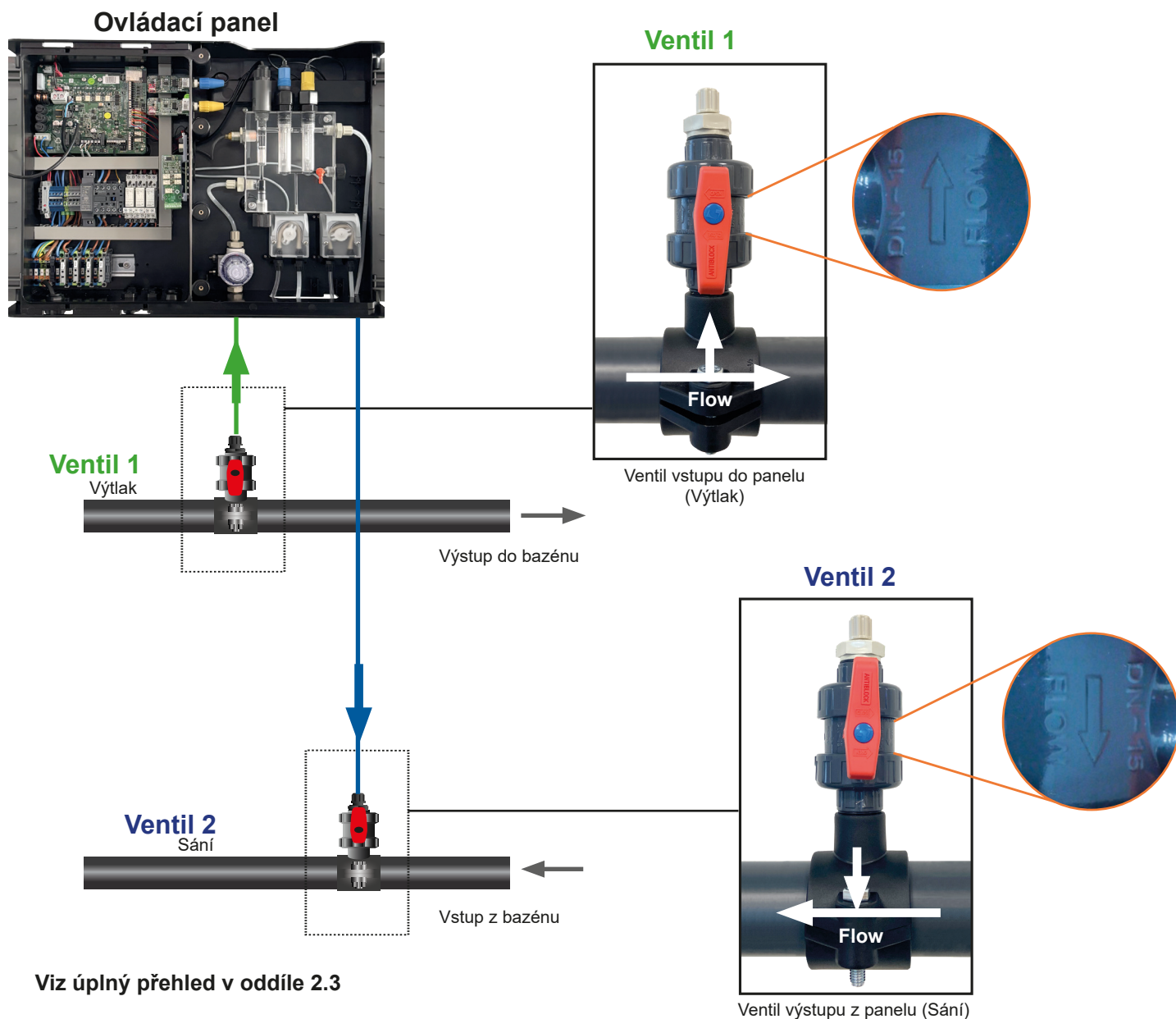

Viz úplný přehled v oddíle 2.3



Pozor

Směr průtoku je na ventilu označen šipkou FLOW.

Je nutné zkontrolovat správnou orientaci ventilů na vstupu (**Ventil 1** ↑) a výstupu (**Ventil 2** ↓) panelu.

4.2 Vstupní a výstupní připojení panelu

Vstup



1 Odšroubujte konektor vstupního šroubení (připojení k předfiltru)

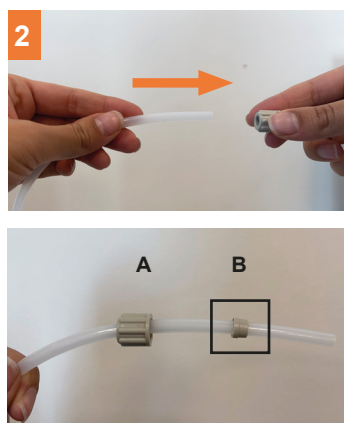

2 Vložte konektor do trubky (bílé)



3 Vložte trubku do přívodního šroubení



4 Zašroubujte konektor a zkontrolujte správné utažení trubky

Výstup



1 Odšroubujte konektor z výstupního hrdla

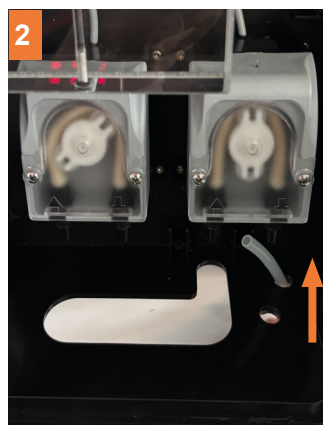

2 Vsuňte pevnou trubku do vyhrazeného prostoru ve spodní části panelu



3 Nasadte konektor a svěrný kroužek na pevnou (bílou) trubku. Ujistěte se, že orientace dílů odpovídá fotografii. Část B je uvnitř části A.

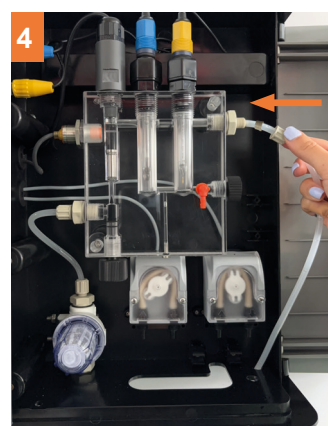

4 Zasuňte pevnou trubku do výstupního hrdla

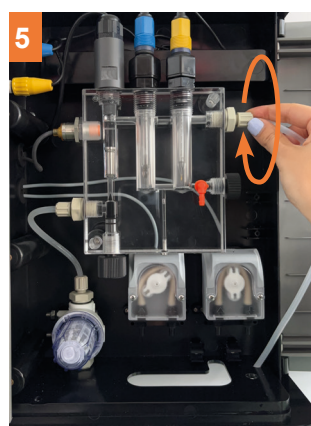

5 Zašroubujte konektor a ověřte, že je trubka správně utažena

4.3 Instalace ventilů



Pozor

Postupujte podle těchto pokynů pro instalaci jak vstupního ventilu (**Ventil 1** ↑) tak výstupního ventilu (**Ventil 2** ↓).

Je nutné zkontrolovat správnou orientaci ventilů, jak je znázorněno na instalačním schématu v **oddílu 4.1**.

Součásti ventilů

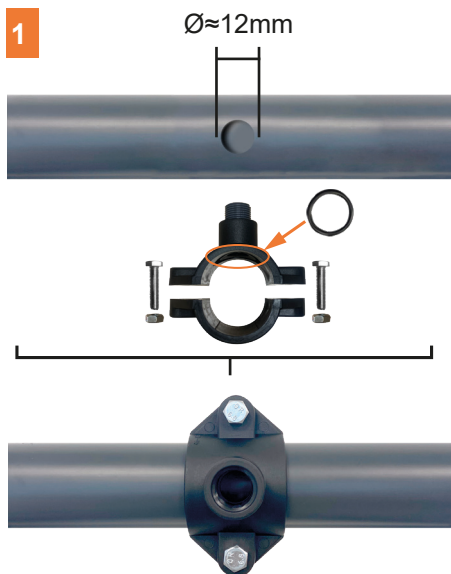
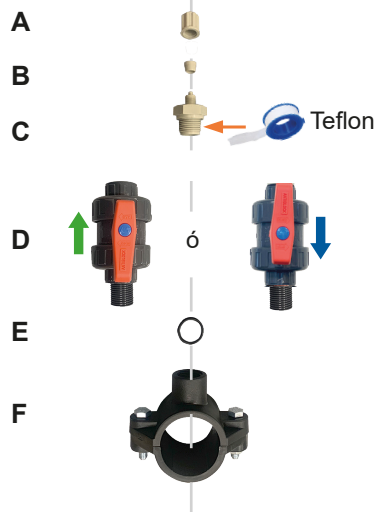

1 Provrtejte trubku korunkovým vrtákem a otvor vyčistěte. Umístěte objímku s těsněním v jejím lůžku na otvor vytvořený v trubce.



2 Našroubujte ventil na objímku podle pořadí součástí od dílu F k dílu D.



3 Před našroubováním na ventil D musí být na závit dílu C nanesen teflon (≈8 závitů).

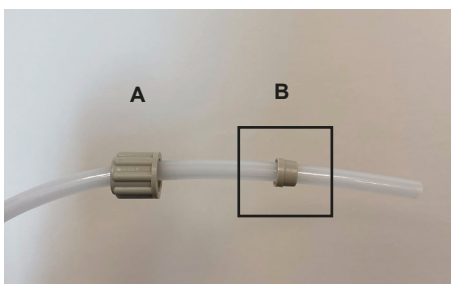
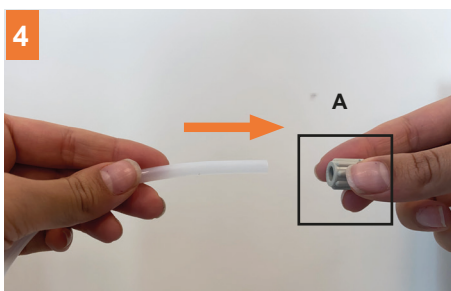

4 Vložte konektor do pevné trubky (bílé, PE6X4). Dbejte na to, aby orientace obou dílů odpovídala obrázku. Část B (objímka) se nachází uvnitř části A (šroubení).

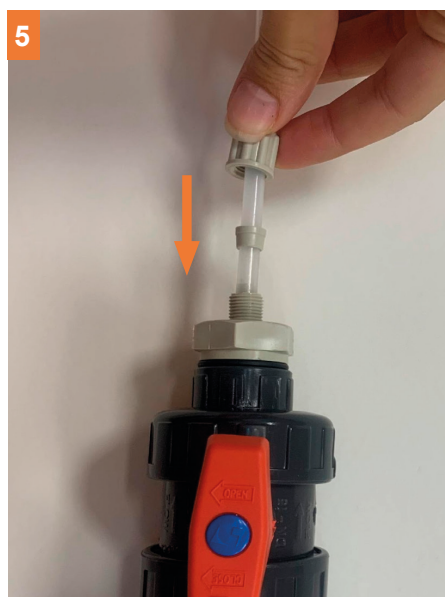

5 Vložte pevnou trubku do adaptéru ventilu.

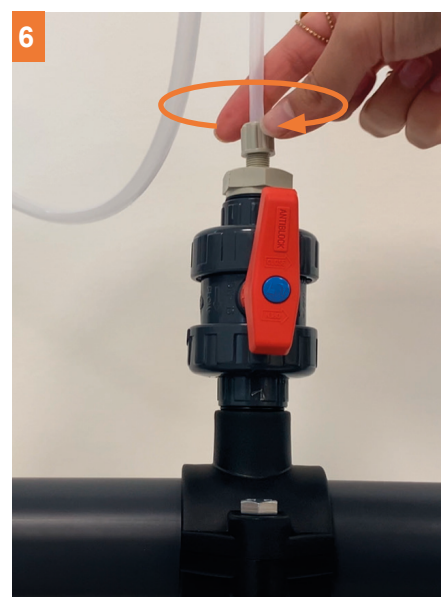

6 Zašroubujte a zkontrolujte správné utažení konektoru.

4.4 Připojení peristaltických čerpadel pH a Cl₂ a instalace hladinového senzoru



Odšroubujte vstupní (sací) šroubení peristaltického čerpadla pH (čerpadlo vlevo).

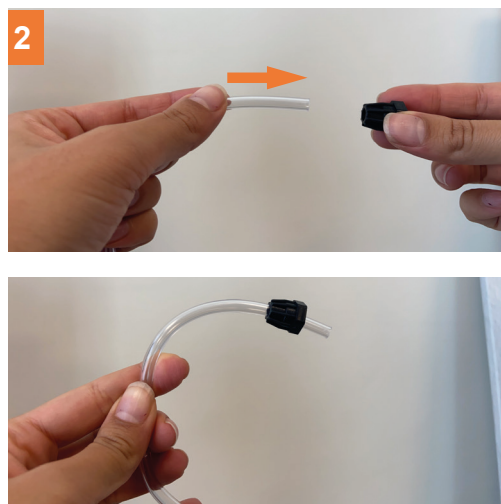

Vložte tvarovku do hadice (průhledné, PVC6X4).

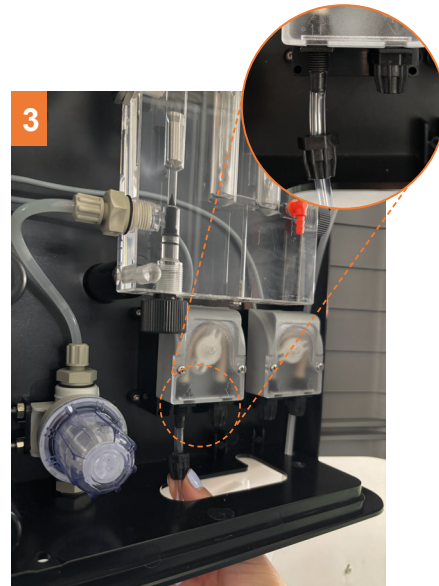

Vložte hadici do vstupního konektoru čerpadla.



Našroubujte šroubení

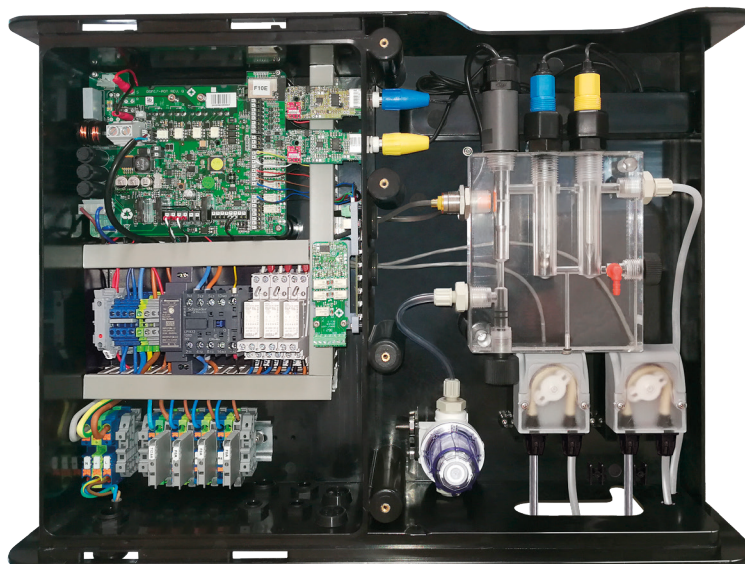

5 Zopakujte instalační kroky pro připojení čerpadla Cl₂



Pozor: Nádoby neumísťujte přímo pod zařízení, abyste zabránili riziku koroze způsobené možným odpařováním kyseliny.

Instalace hladinového senzoru

Vyberte vhodnou možnost montáže.

Možnost 1: Montáž s maticí (díl C) (d = 34 mm)

Možnost 2: Montáž s gumovou manžetou (díl D) (d = 40 mm)

V případě potřeby lze do víka nádoby vyvrtat otvor.

1. Nastavte výšku posunutím regulačního límce (díl B) podle výšky nádoby. Utáhněte upevňovací šroub (díl A), aby byl zajištěn.

2. Postupujte podle kroků odpovídajících zvolené možnosti:

Možnost 1 – S maticí

- Vsuňte hladinový senzor do nádoby.

- Utáhněte matici zevnitř nádoby. Pokud je instalace provedena přes víko, utáhněte matici zevnitř víka a poté pevně našroubujte víko na nádobu.

Možnost 2 – S gumovou manžetou

- Nejprve nasadte díl D na senzor, než jej vložíte do nádoby

- Jemně zatlačte směrem dolů, dokud senzor nespočine na dně nádoby.

3. Pro připojení pružné hadičky ji pevně zasuňte do horního otvoru hladinového senzoru.

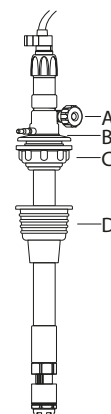

4.5 Instalace vstřikovacích bodů

Připojení k peristaltickým čerpadlům

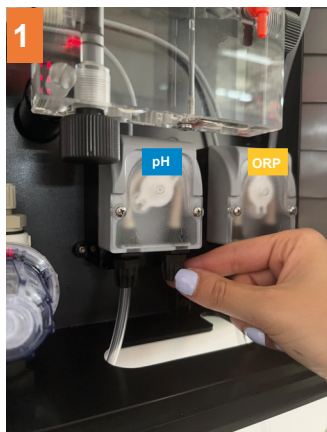

1 Odšroubujte konektor z výstupu (napájení) pH peristaltického čerpadla (levé čerpadlo).

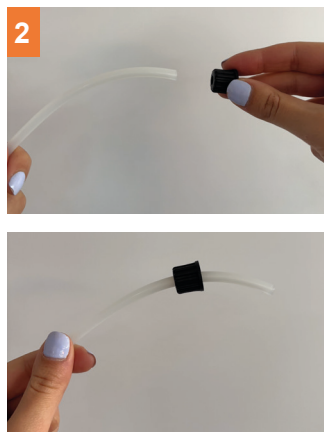

2 Nasadte konektor na pevnou trubku (bílou, PE6X4)



3 Zasuňte pevnou trubku do výstupního hrdla čerpadla.



4 Zašroubujte konektor.

Připojení ke vstřikovacím bodům

Komponenty injektoru

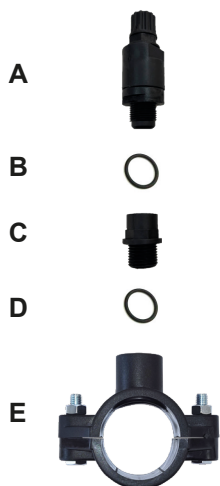

1 Umístěte O-kroužek na závit adaptéru.



2 Zašroubujte adaptér do objímky.



3 Odšroubujte konektor z injektoru.



4 Umístěte O-kroužek na závit injektoru.



5 Zašroubujte injektor do adaptéru, který je již v objímce.



6 Zasuňte pevnou trubku spolu s konektorem do injektoru.



7 Zašroubujte konektor a zkontrolujte, že je správně utažený.

8 Opakujte výše uvedené kroky pro připojení čerpadla Cl_2 ke svému vstřikovacímu bodu.

4.6 Instalace snímačů pH a ORP

Při první instalaci snímačů je třeba je připojit k zařízení a provést standardní kalibraci obou snímačů.

Viz oddíly 6.2 a 6.3.

Komponenty matice

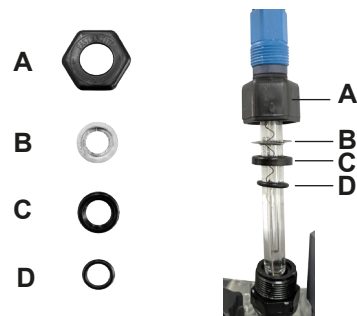

Snímač pH



Odšroubujte převlečnou matici



Vložte snímač pH (modrý) do pouzdra levého držáku sondy.



Utáhněte pevně převlečnou matici. Ujistěte se, že se kabel při zašroubování snímače neotáčí.

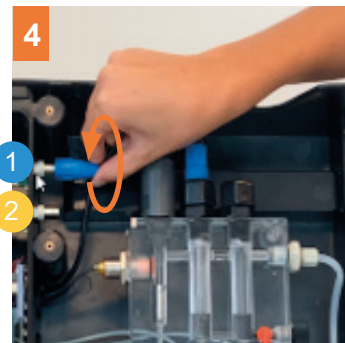

Připojte snímač k ovladači pH (Pozice 1)

Snímač ORP

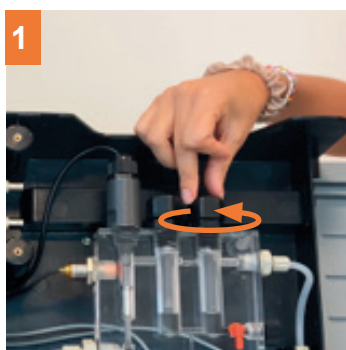

Odšroubujte převlečnou matici

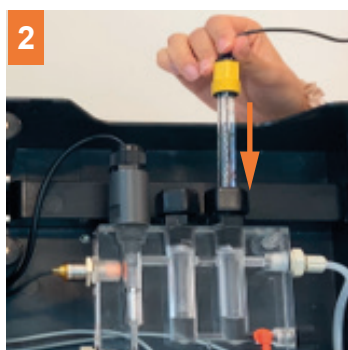

Vložte snímač ORP (žlutý) do pravého pouzdra držáku sondy.

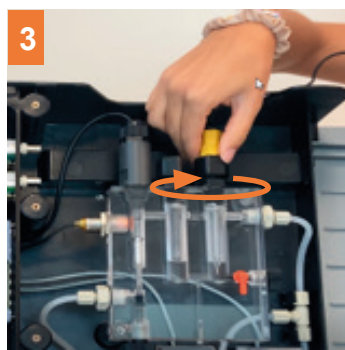

Utáhněte pevně převlečnou matici. Ujistěte se, že se kabel při zašroubování snímače neotáčí.

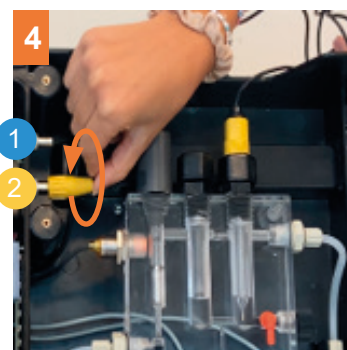

Připojte snímač k ovladači ORP (Pozice 2)



Pozor

Po ukončení instalace zkontrolujte, zda je snímač bezpečně upevněn a nelze jej vyjmout dvěma prsty, jinak znovu dotáhněte.



Správné dotažení. Nelze ho vyjmout.

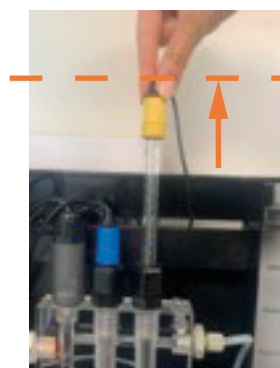

Nesprávné dotažení. Lze ho vyjmout.

4.7 Indukční snímač průtoku

Indukční detektor průtoku ukáže, zda je průtok vody držákem sondy dostatečný pro správnou funkci řídicí jednotky.

Alarm systému indukčního detektoru průtoku se aktivuje v případě, že v panelu neprobíhá žádná nebo probíhá velmi malá recirkulace (průtok) vody. Bóje při průtoku vody zůstává na úrovni indukčního snímače, což ukazuje, že voda proudí. Pokud dojde k přerušení průtoku vody, bóje se spustí a signalizuje tak průtokový alarm.

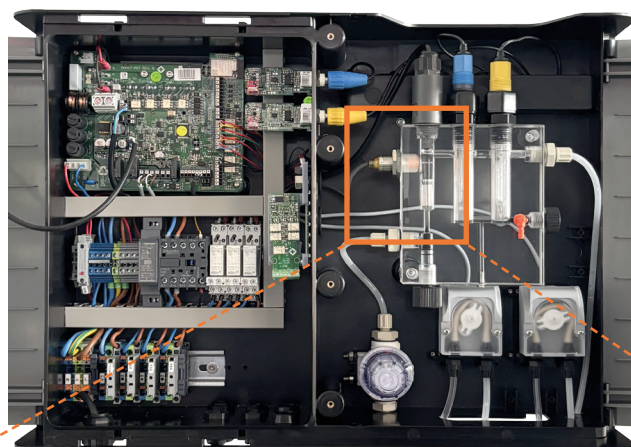

Doporučený průtok

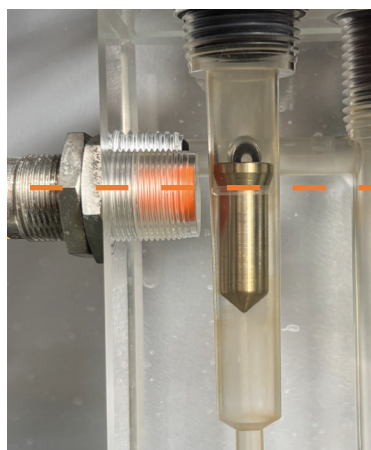

Plovák nedosahuje doporučené úrovně. Alarm se aktivuje.

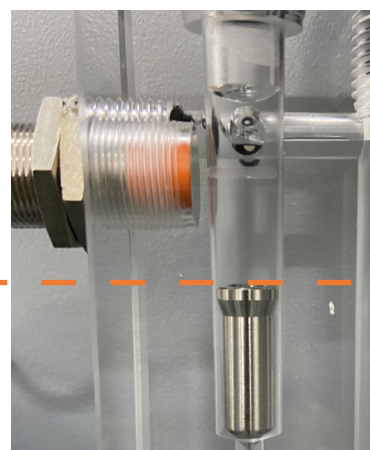

4.8 Uvedení do provozu

1. Ujistěte se, že je recirkulační filtr na 100% čistý a že bazén a instalace neobsahují měď, železo a řasy.
2. Vyvážení vody v bazénu. To nám umožní dosáhnout účinnějšího čištění s nižší koncentrací volného chloru ve vodě.
 - PH musí být 7,2-7,6
 - Celková alkalita musí být 60-120 ppm.

POZNÁMKA: ke stanovení obsahu volného chloru je třeba použít testovací soupravu.

3. V bazénech se silným slunečním zářením nebo intenzivním používáním se doporučuje udržovat úroveň stabilizátoru na 25-30 mg/L (kyseliny izokyanurové). V žádném případě nesmí být překročena hodnota 75 mg/l. Tím se zabrání destrukci volného chloru ve vodě slunečním zářením.

5. Uživatelské rozhraní

5.1 Panel a funkce

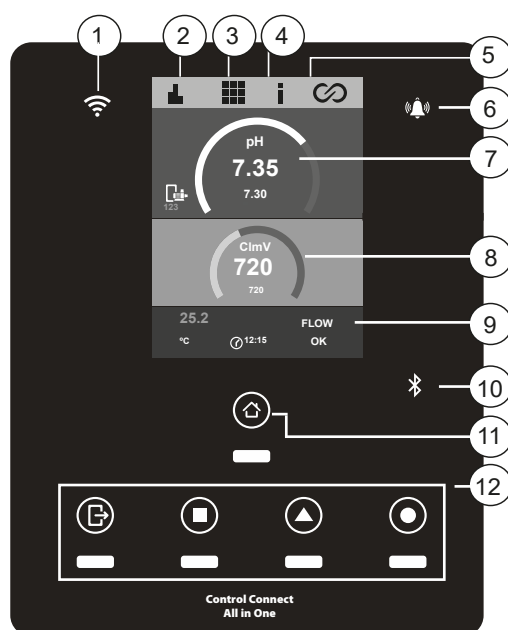

- | | |
|-------------------------|--------------------------------|
| 1) LED dioda stavu Wifi | 7) pH |
| 2) Menu Historie | 8) ORP |
| 3) Nabídka konfigurace | 9) Snímače (teploty a průtoku) |
| 4) Nabídka informací | 10) Připojení Bluetooth |
| 5) Nabídka relé | 11) Nabídka zahájení |
| 6) LED alarmu | 12) Stav relé |

5.2 Úvodní obrazovka a přístup k funkcím panelu

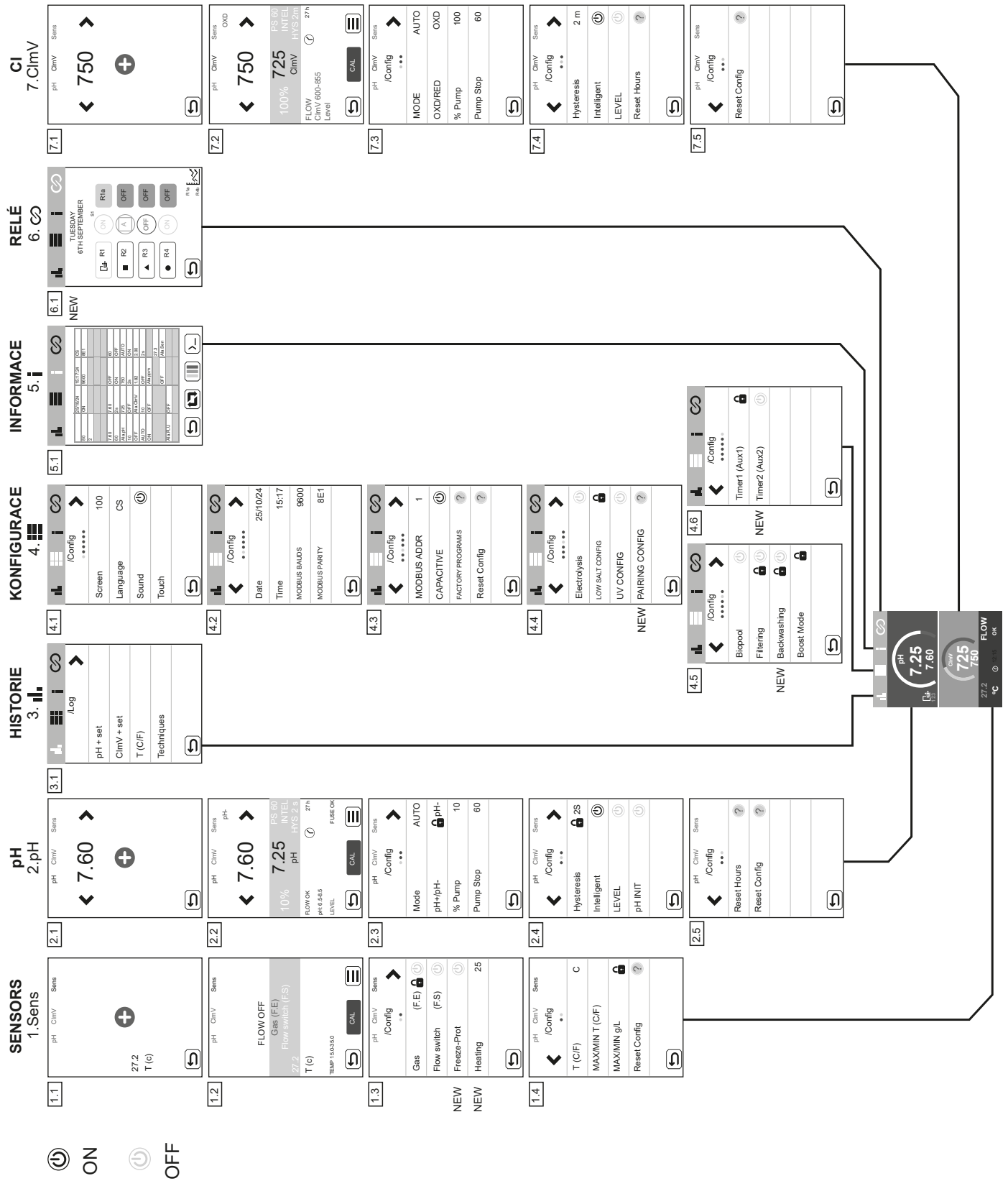

5.3 Konfigurace snímačů teploty

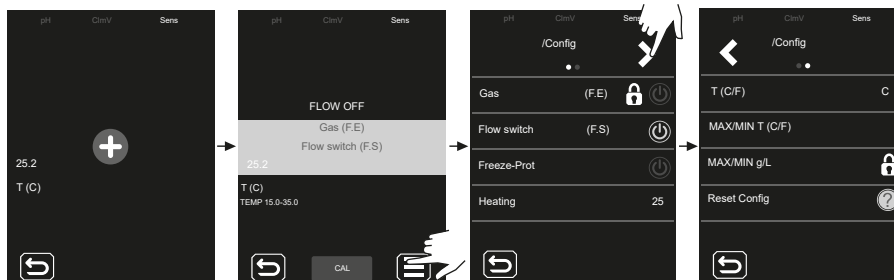
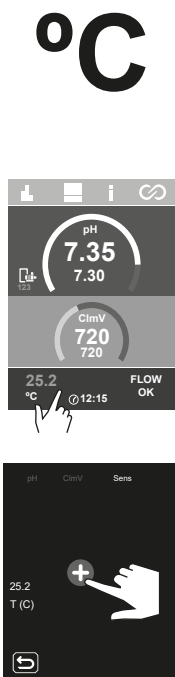

Plyn: Povolení/zákaz detekce plynového senzoru. Tato funkce bude aktivní, pokud je aktivována elektrolýza soli.

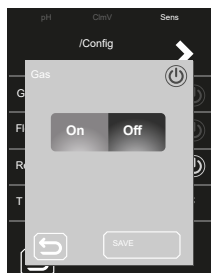

Flow switch: Povolení/zakázání detekce snímače průtoku (indukční snímač)

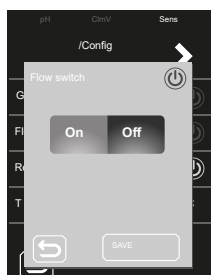

Freeze-prot: Aby voda v potrubí nezamrzala. Filtrace se zapne, pokud je teplota vody nižší než nastavená hodnota (hodnota mezi 1-5 °C). Po obnovení nastavené hodnoty se filtrace zastaví.



Ohřev: Ohřívač se aktivuje automaticky, aby udržoval požadovanou teplotu vody (standardně 25 °C). Teplotu lze nastavit v rozmezí 6-50 °C.

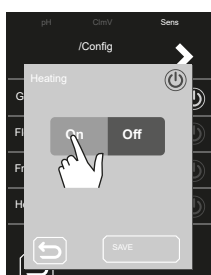

T (C/F): Výběr jednotky měření teploty, Fahrenheit nebo Celsius.

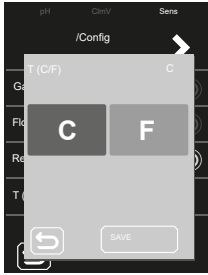

MAX/MIN T (C/F): Nastavuje maximální/minimální hodnotu teplotního alarmu. Pokud je teplota bazénu vyšší nebo nižší než definovaný rozsah, aktivuje se teplotní alarm.

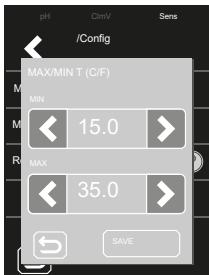

Reset Konfig: Jeho aktivací se obnoví tovární nastavení zařízení. Zobrazí se zpráva s hodnotami, které je třeba změnit.

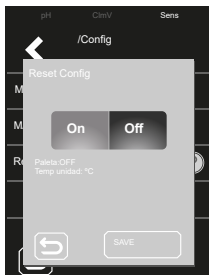

- lopatkový průtokový snímač: OFF
- Tepl. jednotky: °C

5.4 Konfigurace pH

pH

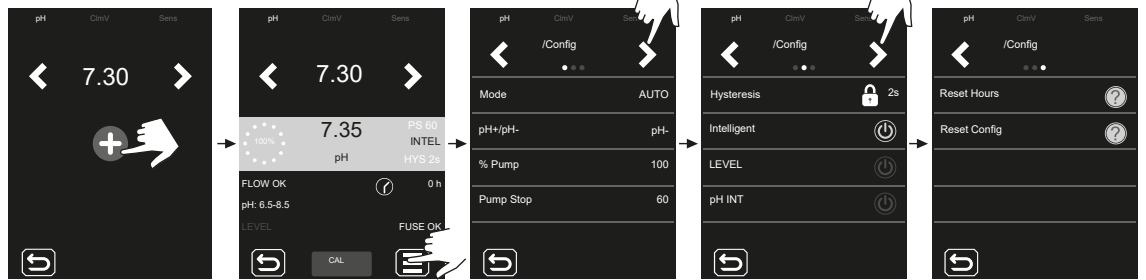
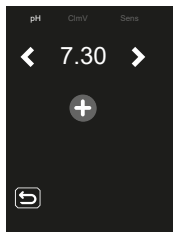
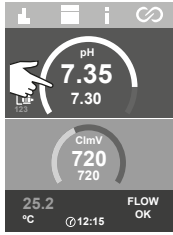

pH: Nastavte požadovanou hodnotu pomocí šipek < / >

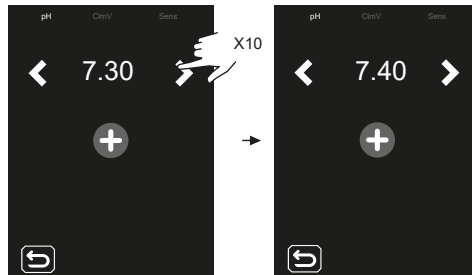

Režim: Nastavuje pracovní režim čerpadla.

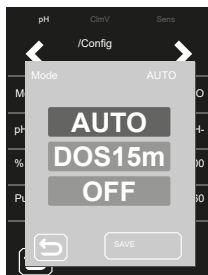

- **AUTO:** Tato funkce zapne čerpadlo, když je hodnota pH vyšší než nastavená hodnota.
- **DÁVKOVÁNÍ:** Tato funkce dávkuje hodnotu pH po dobu 15 minut nezávisle na hodnotě pH vody. Je užitečná při spuštění.
- **OFF:** Čerpadlo se nikdy nezapne.

pH- : Nastaví pH produktu, který se má použít. Je-li povolena elektrolýza, je hodnota pH nemodifikovatelná.

% čerpadla: Nastaví pracovní dobu čerpadla pro každou minutu dávkování. Př. 50% = 30 s zapnuto 30 s vypnuto.

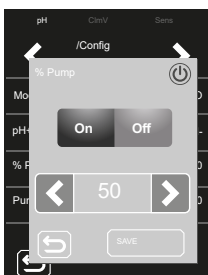

Pump Stop: PH je vybaveno bezpečnostním systémem **FUNKCE PUMP STOP** která ovlivňuje dávkovací čerpadlo a umožňuje zabránit následujícím situacím:

- Poškození způsobené chodem čerpadla na sucho (vyčerpaný produkt s pH minus).
- Předávkování přípravku s pH minus (poškozený nebo zastaralý senzor).
- Problémy s regulací pH v důsledku vysoké alkality vody (čerstvě napuštěný bazén, vysoká hladina uhličitanu).

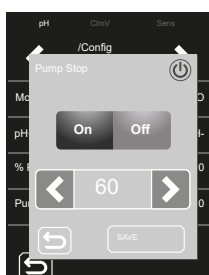

Pokud je aktivována **FUNKCE PUMP STOP** (výchozí nastavení), systém zastaví dávkovací čerpadlo po uplynutí nastavené doby v minutách, aniž by bylo dosaženo nastavené hodnoty pH.

Resetování alarmu PUMP STOP viz oddíl 7.3.

Hystereze: Doba (2 s), po kterou čerpadlo pokračuje v dávkování, když měření dosáhne požadované nastavené hodnoty (Hodnotu nelze změnit). 🔒

Intelligent: Inteligentní funkce dávkování pH - pro přesnější regulaci. Pracovní cyklus čerpadla se dynamicky aktualizuje podle měření pH.

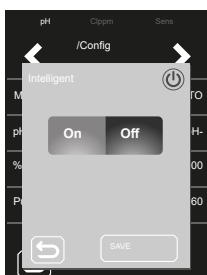

LEVEL: Funkce pro použití snímače hladiny kapaliny (pH-). Zastaví dávkování čerpadla, pokud je hladina kapaliny pod úrovní snímače hladiny.

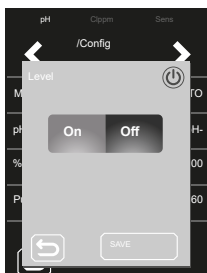

pH INIT: Doba stabilizace hodnoty pH. Po zapnutí přístroje nebo změně stavu RÉLE1 na ON / AUTO-ON lze nastavit dobu 1min/2min/4min pro získání stabilního údaje pH.

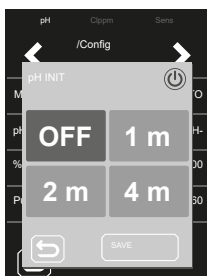

Reset času: Vynuluje hodnotu dílčích hodin čerpadla pH.

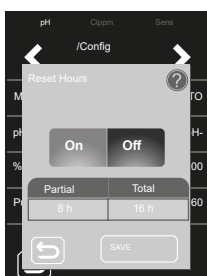

Reset Konfig: Obnoví výchozí konfigurační parametry. Zobrazí se zpráva s hodnotami, které je třeba změnit.

- **Režim:** AUTO
- **% čerpadla:** 100%
- **PS:** 60 m
- **HYS:** 2s
- **Intelligent:** ON
- **ÚROVEŇ:** ON
- **Set:** 7.20

5.5 Menu Historie

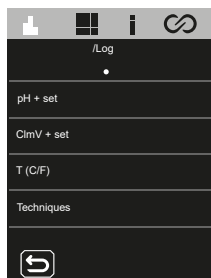
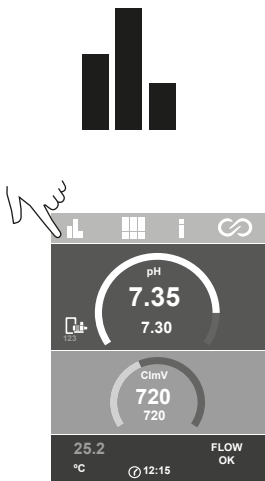

pH + set: Měření pH a nastavená hodnota.

ClmV + set: Měření ClmV (podle nainstalovaného slotu) y nastavenou požadovanou hodnotu.

T(°C): Teplota vody.

Metody: Zaznamenává 24 hodin / 24 dní měření ClmV a měření pH.

Statistiky ukazují historii výrobních parametrů, pH, ClmV, T(°C), během provozu zařízení. Můžete si vybrat mezi zobrazením statistik za posledních 24 hodin nebo za posledních 24 dní.

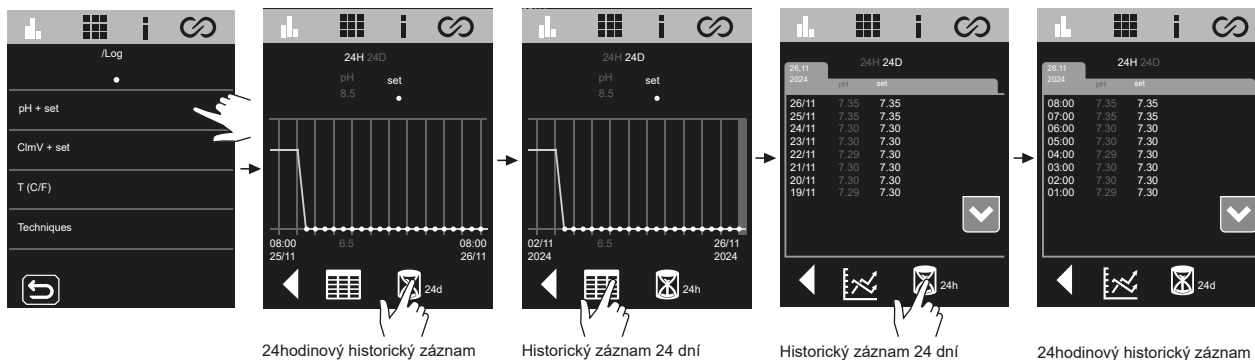

5.6 Nabídka konfigurace

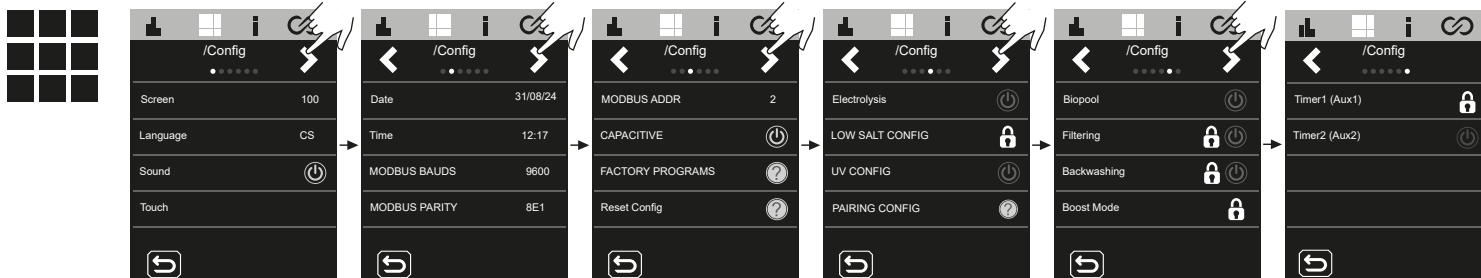

Displej: Nastavuje jas displeje.

Jazyk: Volba jazyka. Dostupné jazyky ESP, FRA, NED, ITA, POR, DUT, POL, ENG.

Zvuk: Aktivace / deaktivace zvuku zařízení.

Kalibrace TFT: Kalibrace dotykového displeje.

Datum: Nastavte den/měsíc/rok (datum vybavení). Nelze konfigurovat, pokud je zařízení připojeno k Fluidrapoolu.

Čas: Nastavte čas. Nelze konfigurovat, pokud je zařízení připojeno k Fluidrapoolu.

ModBus Bauds: Nastaví rychlost MODBUS na 9600 nebo 19200.

ModBus parity: Nastavení mezi 8E1, 8N1, 8N2.

- 8E1: 8 bitů, parita, 1 stop bit.
- 8N1: 8 bitů, bez parity, 1 stop bit.
- 8N2: 8 bitů, bez parity, 2 stop bity.

ModBus addr: Konfigurovatelná adresa MODBUS (výchozí 2).

Kapacitní: Aktivace / deaktivace kapacitních tlačítek.

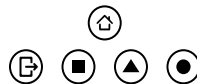

Vadné programy: Obnovení výchozích časů relé.

- | | | | |
|----------------------|----------------------|----------------------|----------------------|
| - R1a: 04:00 - 08:00 | - R2a: 08:00 - 14:00 | - R3a: 10:00 - 13:00 | - R4a: 03:00 - 06:00 |
| 21:00 - 24:00 | - R2b: 10:00 - 13:00 | 18:00 - 21:00 | - R4b: 08:00 - 24:00 |
| - R1b: 08:00 - 21:00 | | - R3b: 12:00 - 22:00 | |
| - R1c: 16:00 - 21:00 | | | |

Obnovení konfigurace: Obnovení výchozího nastavení:

- **Displej:** 90
- **Jazyk:** angličtina
- **Zvuk:** Povoleno
- **Reset** továrního nastavení dotykové kalibrace.
- **Datum a čas:** 01/01/2024 0000
- **Modbus:**
 - Baudios:** 9600
 - Parita:** 8E1
 - Adresa:** 2

Elektrolýza: Ve výchozím nastavení povoleno v zařízeních s elektrolýzou. V tomto zařízení je vypnutá.

Low Salt nastavení: Ve výchozím nastavení povoleno u zařízení s nízkou salinitou, zakázáno u zařízení se standardní salinitou nebo bez elektrolýzy. Tato funkce resetuje g/L tím, že na hlavním displeji zobrazí, že se jedná o systém s nízkým obsahem soli (LS). **Tuto funkci neaktivujte, pokud přístroj není systémem s nízkým obsahem soli, jinak nebude měření g/l správné.**

UV Konfig: Ve výchozím nastavení povoleno v systému Neolysis. Zobrazuje počet hodin lampy a stav předřadníku.

Pairing configuration: Připojení k aplikaci Fluidra Pool. Případně ji lze aktivovat stisknutím domovské nabídky (🏠) po dobu 5 sekund.



Připojení k Fluidra Pool

1. Stáhněte a nainstalujte aplikaci FLUIDRA POOL.
2. Vytvořte uživatelský účet a nakonfigurujte parametry bazénu.
3. Stisknutím domovské nabídky (🏠) po dobu 5 sekund aktivujte na zařízení režim párování.
4. Klikněte na „přidat zařízení“ a postupujte podle pokynů FLUIDRA POOL.

Biopool: Rozšíření rozsahu nastavení pH a ClmV.

pH: STANDARD = 6,50 – 8,50/ BIOPOOL = 6,00 – 9,00

ClmV: STANDARD = 600 – 855 / BIOPOOL = 300 – 855

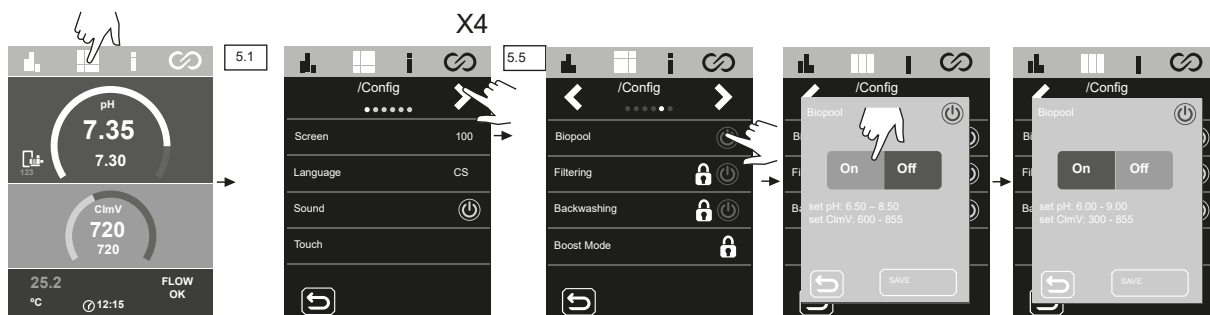

Filtřace: Tuto funkci lze aktivovat pouze pomocí ovladače VSP (volitelné příslušenství). Řízení čerpadla s proměnlivou rychlostí.

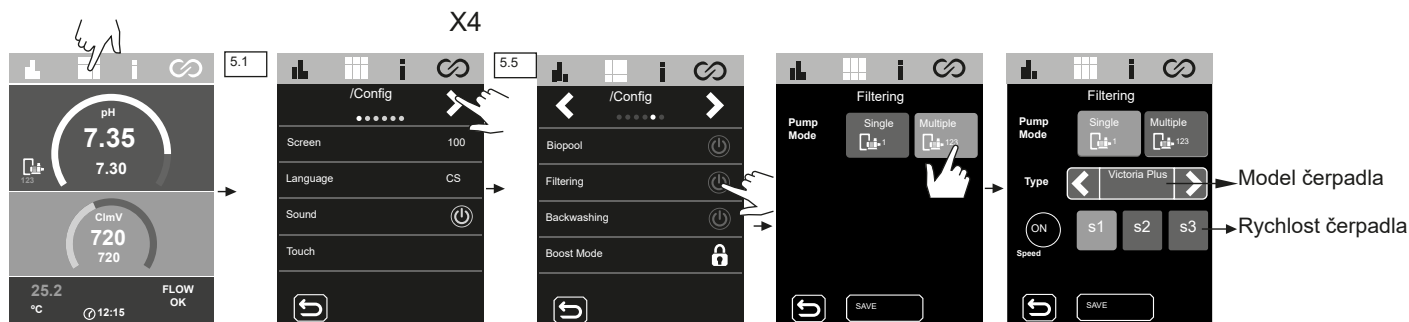

Backwashing: Čištění filtru lze zvolit ručně nebo lze naprogramovat čistící cykly. Při programování mycích cyklů můžete zvolit rychlost, frekvenci a délku trvání backwashingu. V dolní části nabídky můžete zkontrolovat datum posledního backwashingu.

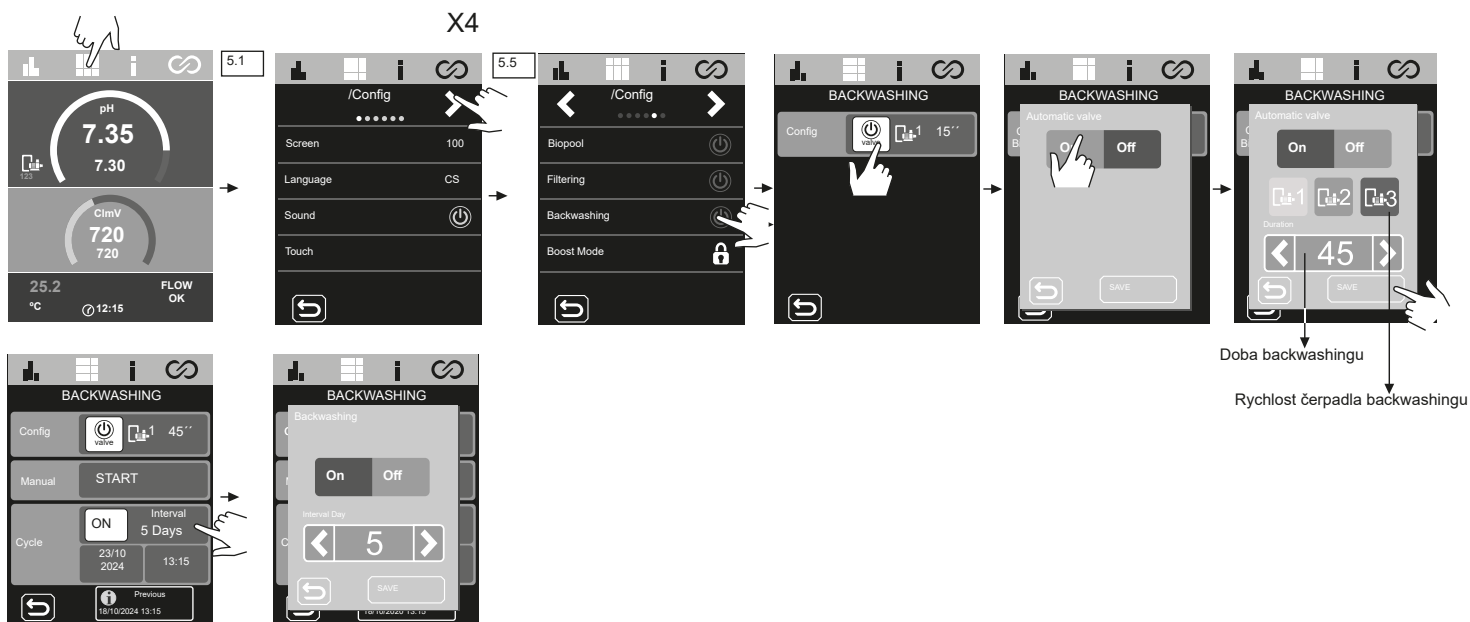

Režim Boost (Choque): Aktivuje filtraci při maximální výrobě (100 %) po dobu 24 hodin. Po uplynutí této doby se obnoví naprogramovaný režim filtrace. Ve výchozím nastavení vypnuto v zařízeních bez elektrolýzy.

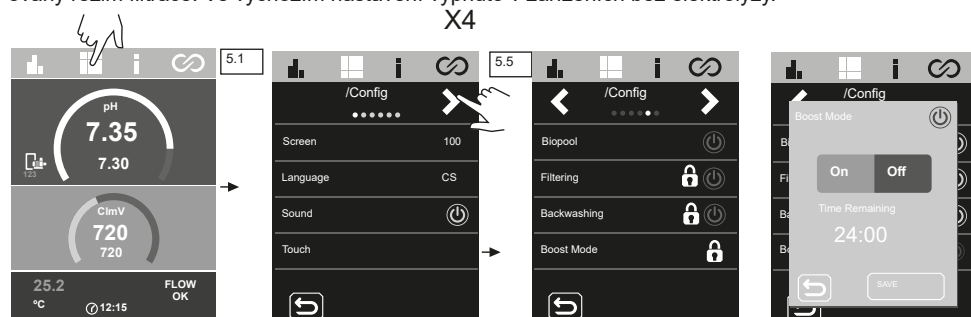

Timer 1-2 (AUX 1-2):

Konfigurace 1 dalšího pomocného relé s přidruženými časovači (např. dávkovací čerpadla flokulantu, osvětlení, BW...). Tato funkce umožňuje volit mezi manuálními, automatickými, cykly a možnostmi BW (backwashing).

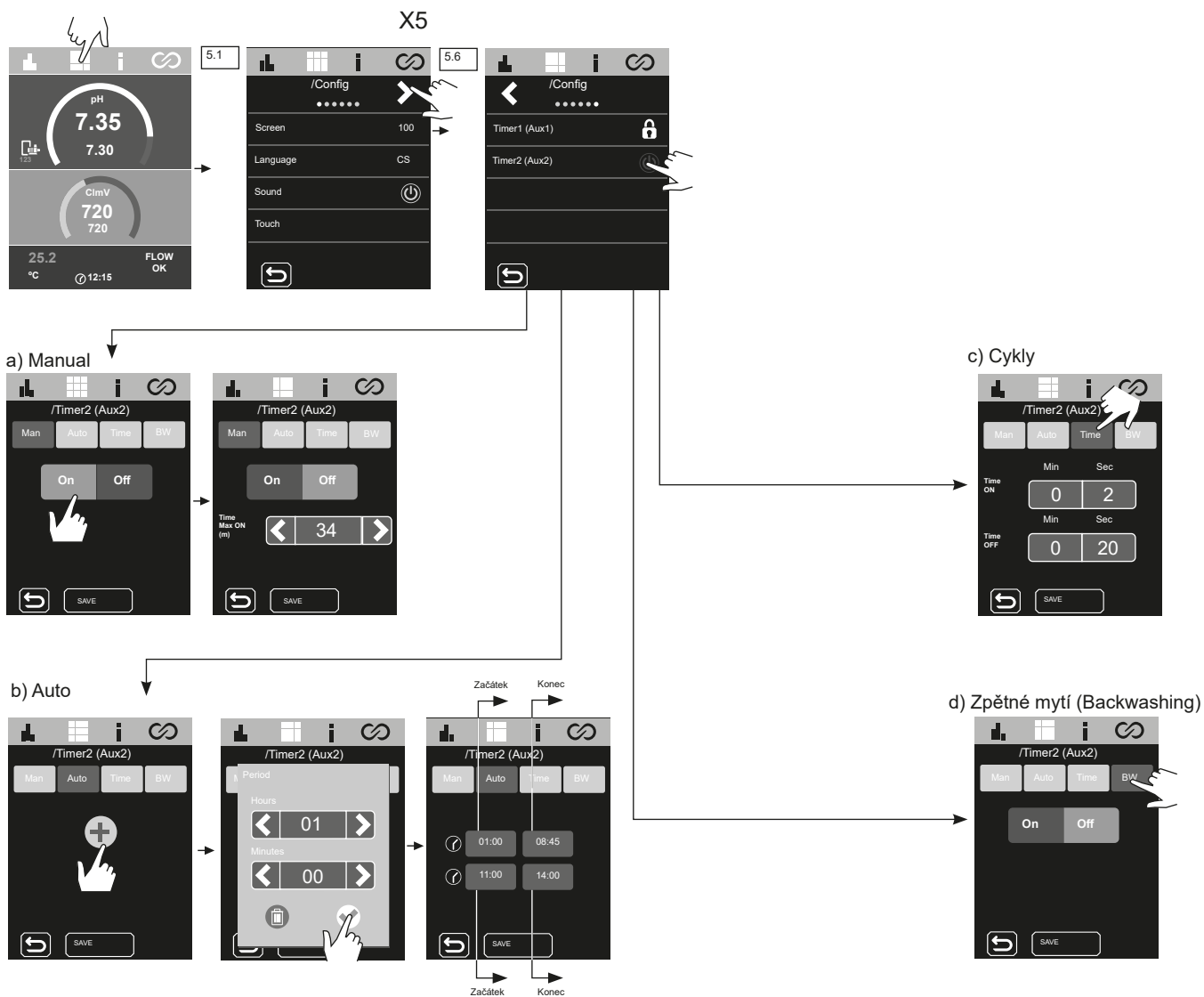

5.7 Informační nabídka

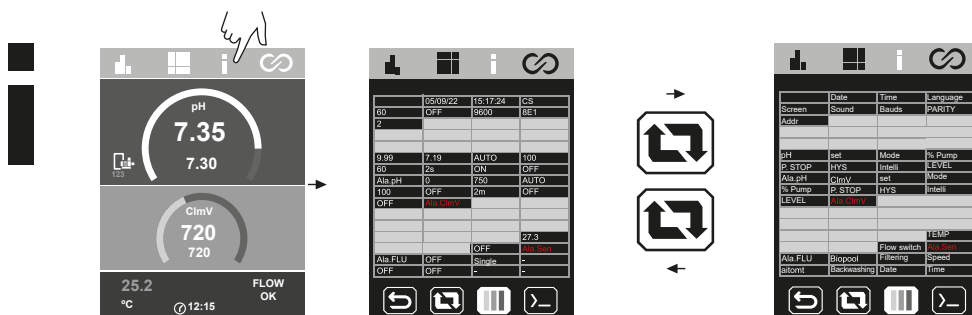

V informační nabídce se zobrazí všechny hodnoty zařízení na jedné obrazovce.

5.8 Nabídka relé (Fluidra Pool)



Umožňuje upravit programy relé a v případě potřeby nastavit blokování.

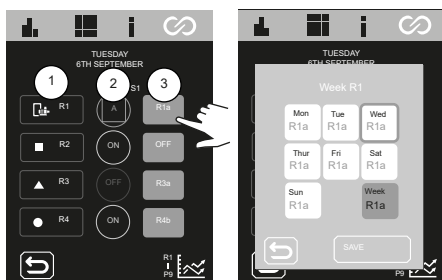
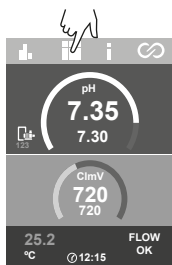

1) Volba relé.

2) Režim relé

- Automatický režim (program)

- Relé zapnuté

- Relé vypnuté

3) Zvolit program.

Úprava programů:

Relé R1-R4 mají 9 různých konfigurovatelných programů:

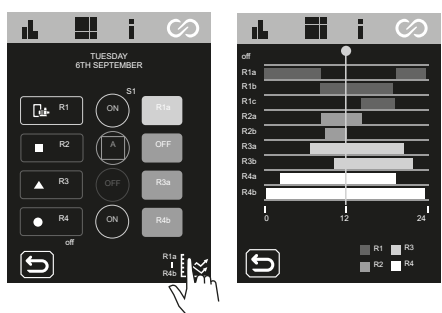
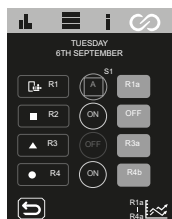

R1: R1a

R2: R2a

R3: R3a

R4: R4a

R1b

R2b

R3b

R4b

R1c

Každý program má 4 časové sloty, které lze nakonfigurovat.

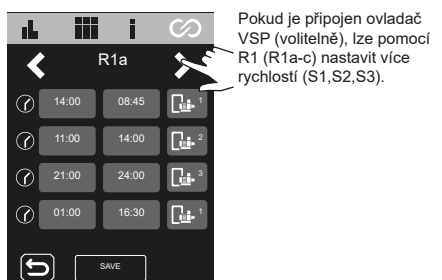
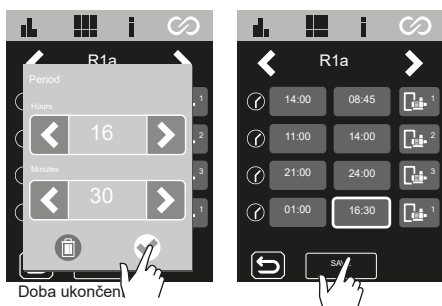
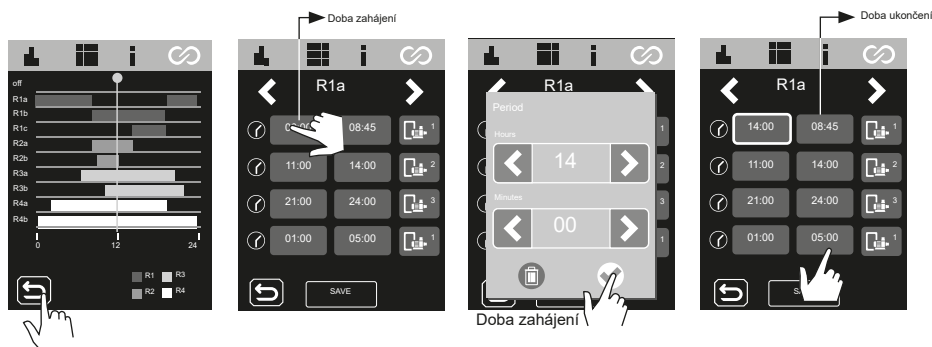

Pokud je připojen ovladač VSP (volitelně), lze pomocí R1 (R1a-c) nastavit více rychlostí (S1,S2,S3).

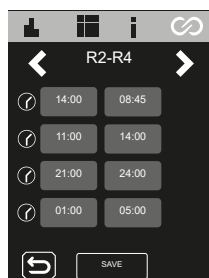

U R2-R4 lze nastavit pouze pevnou rychlost.

Blokování relé:

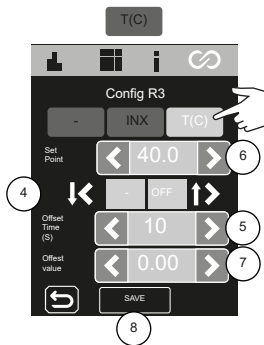
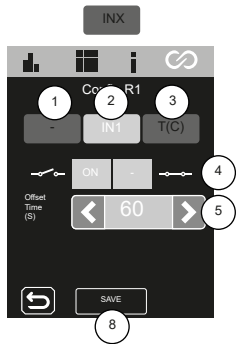
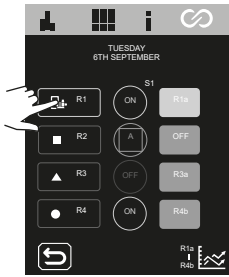

- 1) Žádné blokování.
- 2) Volba digitálního blokování (IN1, IN2, IN3, IN4).
- 3) Volba analogového blokování: teplota.
- 4) Stav digitálního vstupu

- Žádné blokování.
- Když je kontakt rozepnutý/sepnutý, relé sepne ON.
- Když je kontakt rozepnutý/sepnutý, relé sepne OFF.
- Když je kontakt sepnutý/rozpojený, režim relé se změní na AUTO.

- 5) Konfigurace časového OFFSETu: 0 ... 999s. Časový interval pro nastavení stavu relé ON / OFF/ AUTO.
- 6) Konfigurace nastavené hodnoty teploty: 0 ... 40°.
- 7) Nastavení hodnoty OFFSET: 0 ... 10°. Teplotní rozsah pro nastavení stavu relé ON / OFF/ AUTO.
- 8) Uložit změny.

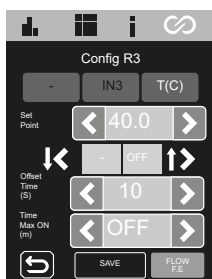
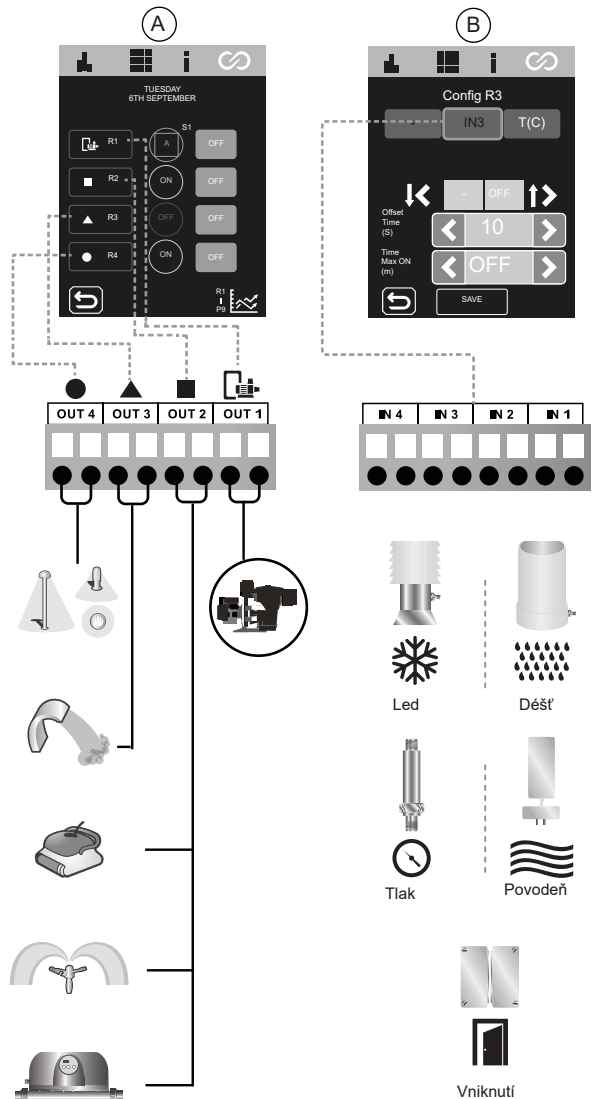
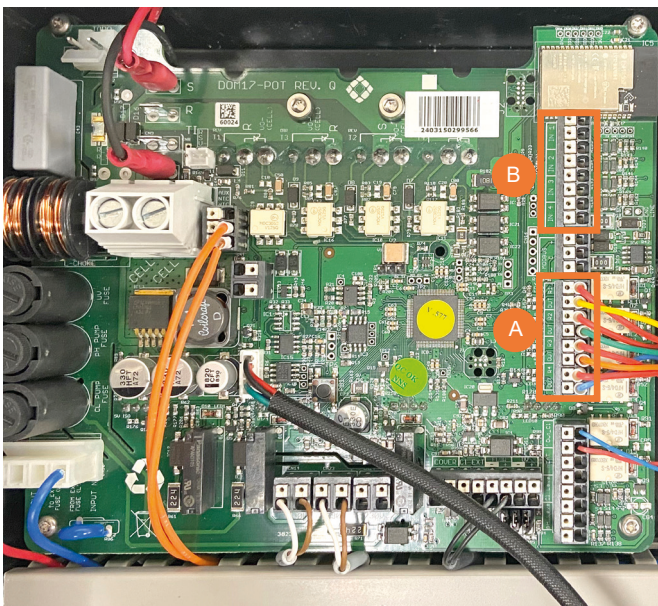

Tato funkce zastaví sepnutí relé z bezpečnostních důvodů, když dojde k alarmu průtoku (FS) nebo plynu (FE).

5.9 Konfigurace ClmV

ClmV

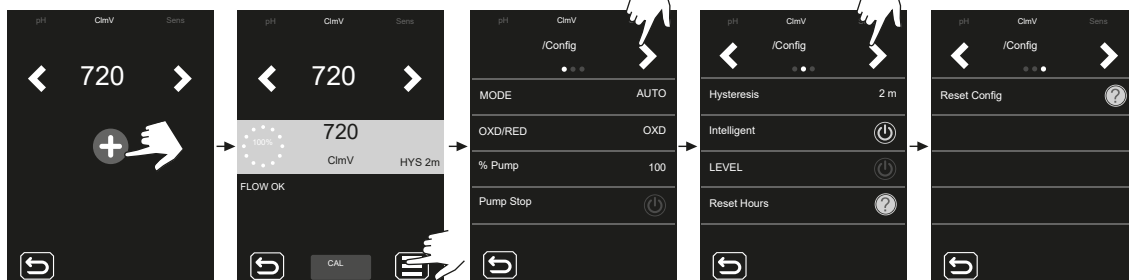
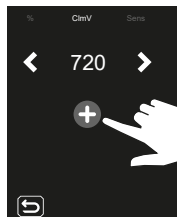
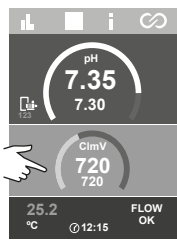

ClmV: Nastavte požadovanou hodnotu pomocí šipek < / >

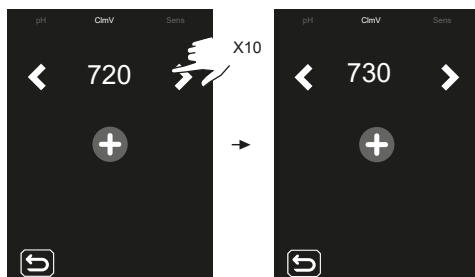

Režim: Nastavuje pracovní režim čerpadla.

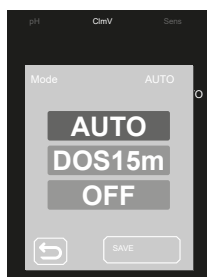

- **AUTO:** Tato funkce zapne čerpadlo, když je hodnota ClmV nižší než nastavená hodnota.
- **DÁVKOVÁNÍ:** S touto funkcí bude přípravek dávkován po dobu 15 minut bez ohledu na hodnotu ClmV vody. Je užitečná při spouštění.
- **OFF:** Čerpadlo se nikdy nezapne.

OXD/RED: Konfigurace oxidátoru/reduktoru.

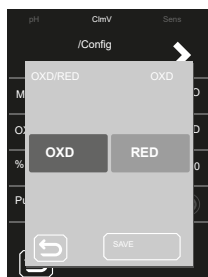

% čerpadla: Nastaví pracovní dobu čerpadla pro každou minutu dávkování. Př. 50% = 30 s zapnuto 30 s vypnuto.

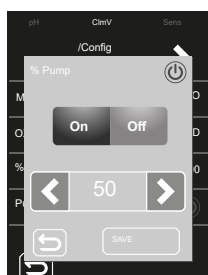

Pump Stop: ClmV je vybaveno bezpečnostním systémem **FUNKCE PUMP STOP**, který působí na dávkovací čerpadlo a zabraňuje následujícím situacím:

- Poškození způsobené chodem čerpadla na sucho (vyčerpaný produkt CI).
- Předávkování přípravkem CI (poškozený nebo zastaralý snímač).

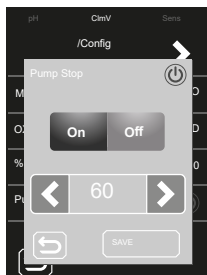

Pokud je **FUNKCE PUMP STOP** zapnutá, systém zastaví dávkovací čerpadlo po nastavené době v minutách, aniž by bylo dosaženo nastavené hodnoty CI.

Hystereze: Doba, po kterou čerpadlo pokračuje v dávkování, když měření dosáhne požadované nastavené hodnoty.

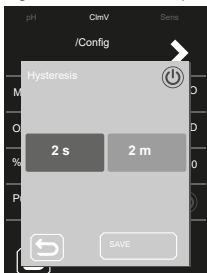

Intelligent: Inteligentní funkce dávkování ClmV pro přesnější regulaci. Pracovní cyklus čerpadla je dynamicky aktualizován v závislosti na měření.

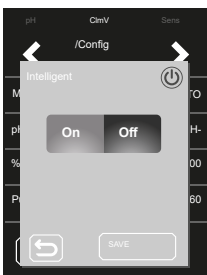

LEVEL: Funkce pro použití snímače hladiny kapaliny (CI). Zastaví dávkování čerpadla, pokud je hladina kapaliny pod úrovní snímače hladiny.

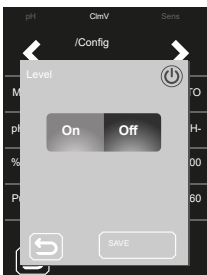

Reset času: Vynuluje hodnotu dílčího času čerpadla.

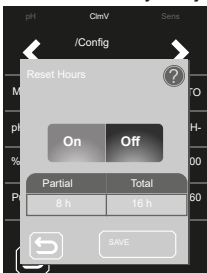

Reset Konfig: Obnoví výchozí konfigurační parametry. Zobrazí se zpráva s hodnotami, které je třeba změnit.

- **Režim:** AUTO
- **% čerpadla:** 100%
- **PS:** OFF
- **HYS:** 2 m
- **Intelligent:** ON
- **ÚROVEŇ:** ON
- **Set:** 750

6. Kalibrace snímačů (pH, ORP, teplota)

6.1 Kalibrace pH Fast

Režim „Fast“ umožňuje rutinní kalibraci senzoru proti malým odchylkám senzoru **bez nutnosti vyjmutí senzoru z instalace nebo použití standardních roztoků**.

POSTUP:

1. Ujistěte se, že je místo, kam je snímač vložen, zaplaveno a že je čistička v recirkulaci.
2. Pomocí soupravy pro měření pH změřte aktuální pH vody v bazénu.
3. Postupujte podle obrázků níže:

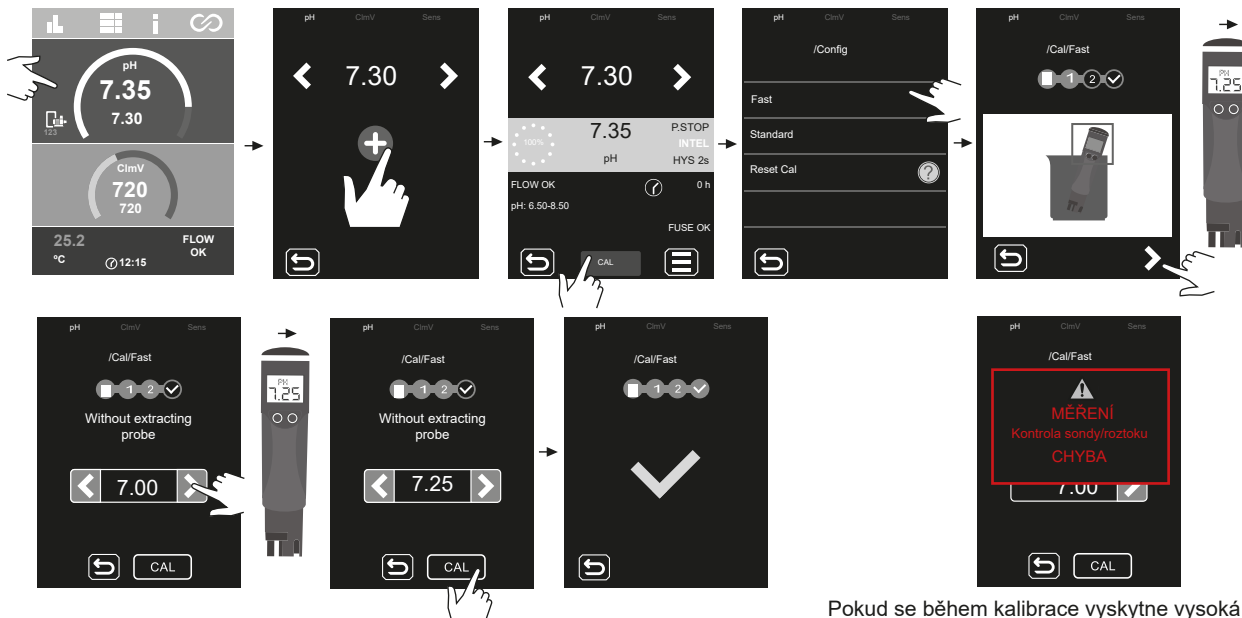

Pokud se během kalibrace vyskytne vysoká odchylka (± 1 jednotka pH), zobrazí se následující alarm.

6.2 Kalibrace pH Standard

Režim „Standard“ umožňuje přesnou kalibraci senzoru pomocí dvou standardních roztoků pH 7,0 a 4,0, ale vyžaduje vyjmutí snímače ze systému.

POSTUP:

DŮLEŽITÉ: Před kalibrací snímačů uzavřete vstupní a výstupní ventily panelu. Pokud zařízení aktivovalo elektrolýzu soli, zastavte výrobu zařízení před uzavřením vstupních a výstupních ventilů panelu.

1. Vyjměte senzor z držáku sondy a omyjte jej velkým množstvím vody.
2. Postupujte podle obrázků níže:

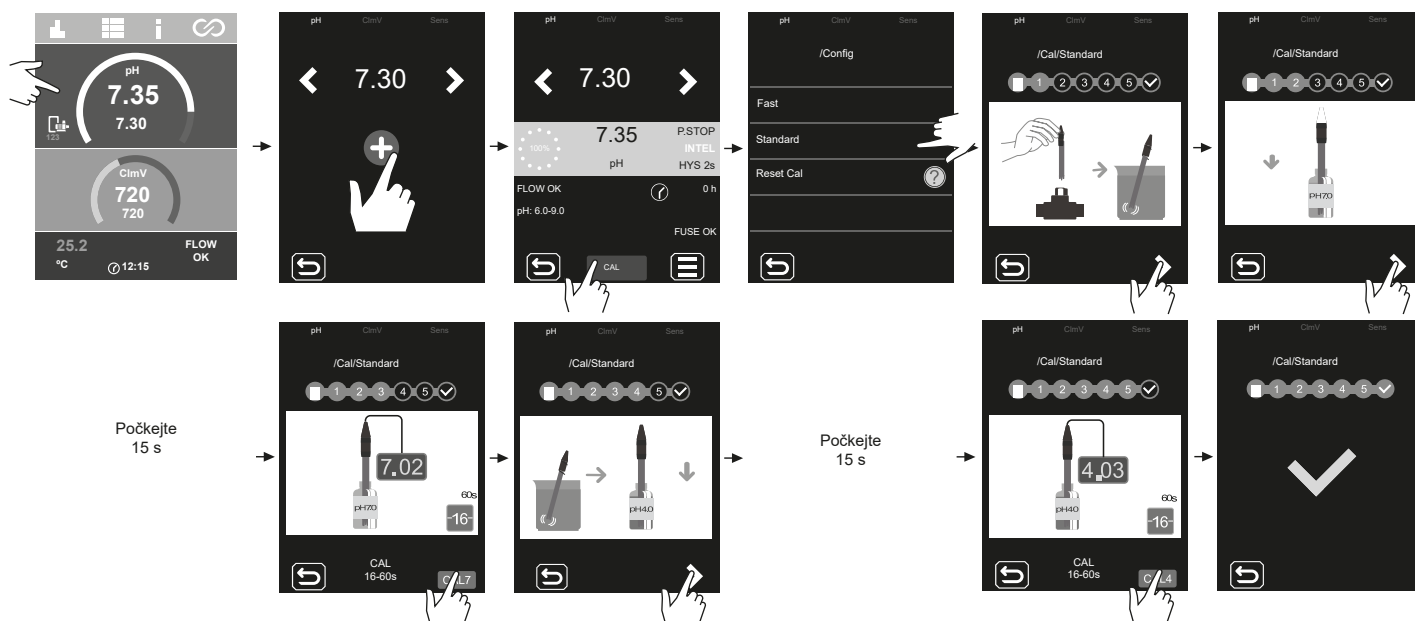

6.3 Kalibrace ClmV Standard (ORP)

Četnost kalibrace regulátoru se stanoví pro každou konkrétní aplikaci. Doporučuje se však, abyste tak činili alespoň jednou měsíčně po dobu používání bazénu. ClmV má automatický kalibrační systém pro senzory ORP založený na použití standardního roztoku 470 mV.

POSTUP:

DŮLEŽITÉ: Před kalibrací snimačů uzavřete vstupní a výstupní ventily panelu. Pokud zařízení aktivovalo elektrolyzu soli, zastavte výrobu zařízení před uzavřením vstupních a výstupních ventilů panelu.

1. Vyjměte senzor ORP z držáku a opláchněte jej vodou z vodovodu.
2. Postupujte podle obrázků níže:

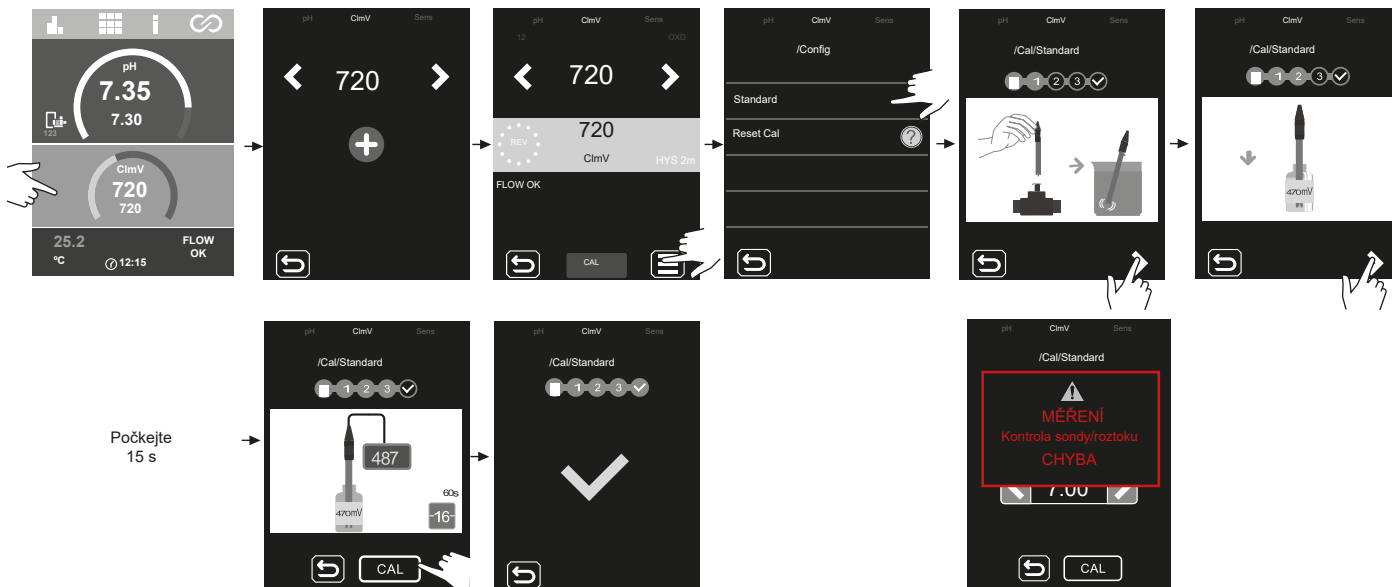

Pokud během kalibrace dojde k vysoké odchylce (± 60 mV v roztoku 470 mV), zobrazí se následující alarm.

6.4 Kalibrace T (°C/°F)

Teplotní kalibrace umožňuje přizpůsobení malým odchylkám teploty.

POSTUP:

1. Pomocí externího teplotního čidla změřte aktuální hodnotu vody v bazénu.
2. Postupujte podle obrázků níže:

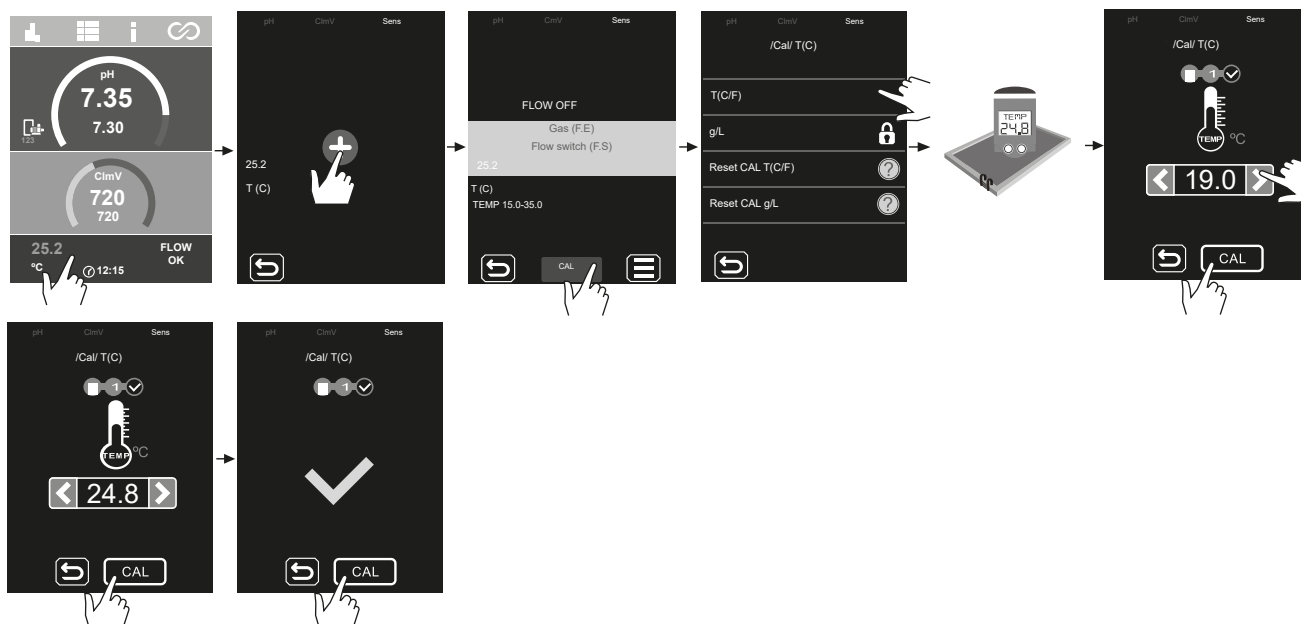

7. Alarmy

Červená LED dioda na ovládacím panelu signalizuje přítomnost alarmu.

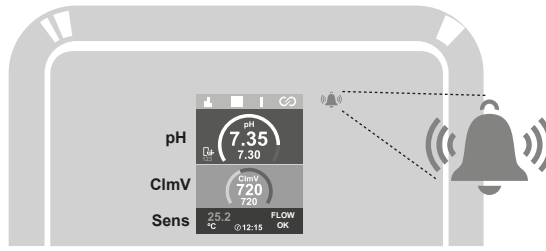

- Ext Šedý text =Volba vypnuta
- Int Bílý text = možnost povolena
- grid Červený text = Alarmy

7.1 Alarm teploty

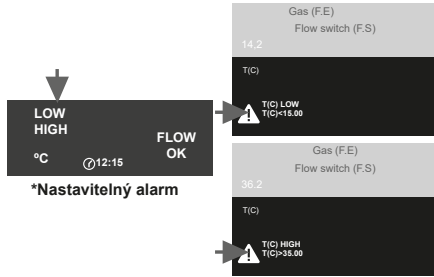

Sens

7.2 Alarm Indukční/flow switch

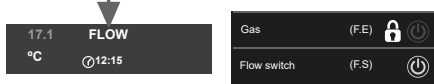

pH

7.3 Alarmy pH

Alarm nízkého/vysokého pH



Alarm zastavení čerpadla

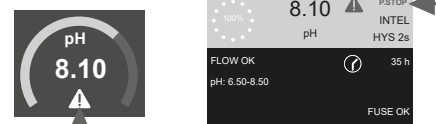

Alarm zpětného čerpadla

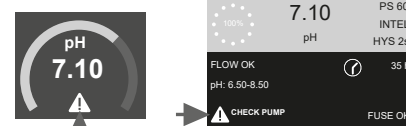

Alarm úrovně

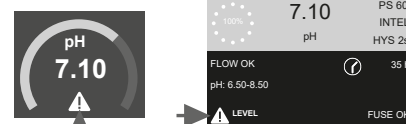

Alarm pojistek

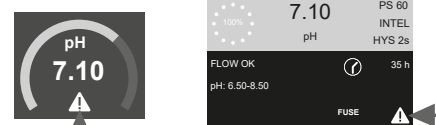

7.4 Alarm ORP (mV) nízký/vysoký

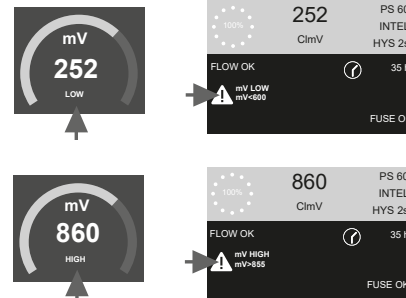

ClmV

7.1 Alarm snímače teploty

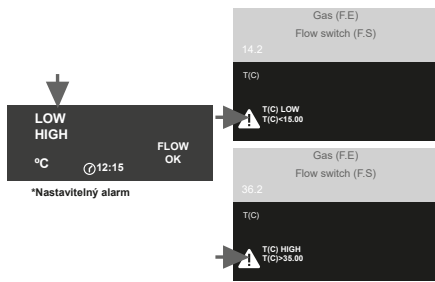

Teplotní alarm se zobrazí, pokud jsou hodnoty teploty mimo rozsah nastavený uživatelem.

Při aktivaci elektrolýzy, pokud je teplota vody velmi nízká, zařízení nedosáhne 100% výroby z důvodu nízké vodivosti.

Snímač teploty - Nastavení teplotního rozsahu (max/min).

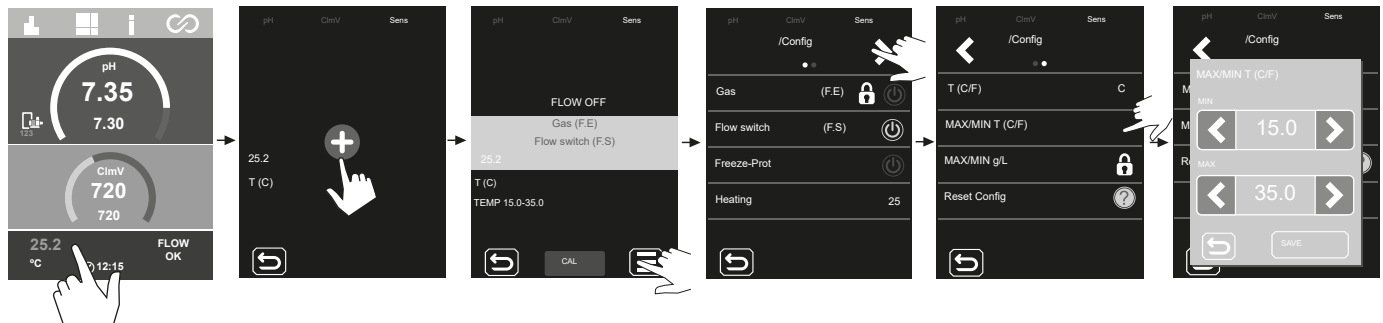

7.2 Alarm indukčního/lopatkového snímače



Pokud voda neproudí (indukční nebo lopatkový snímač), zobrazí se alarm průtoku.

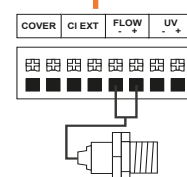
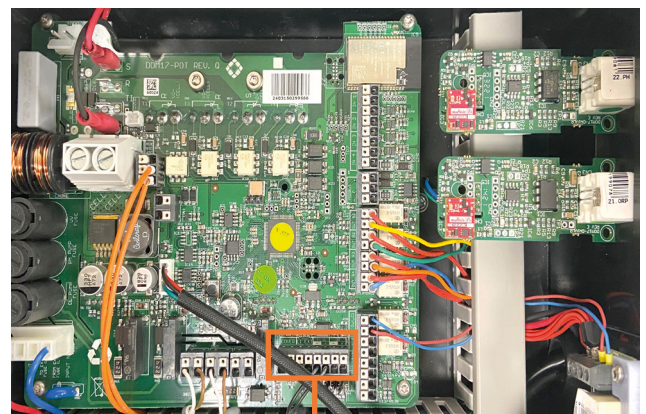
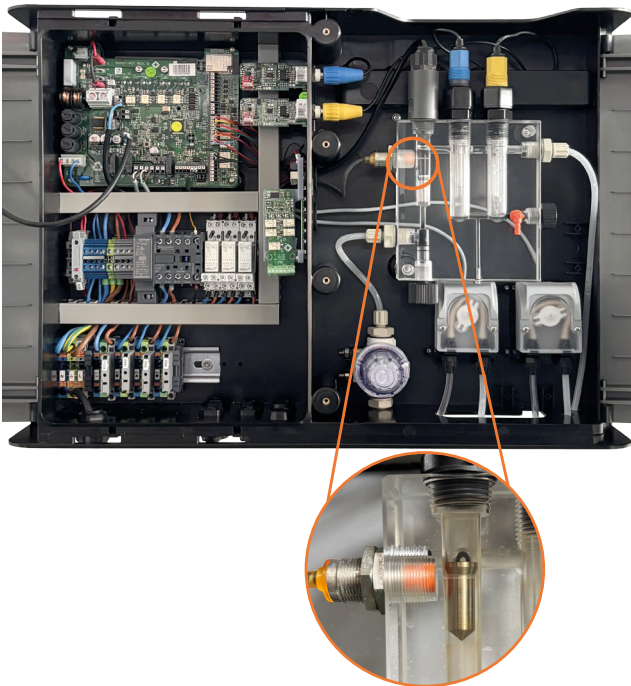

Když je kontakt připojený k tomuto vstupu rozeptnutý (detektor průtoku v klidu), aktivuje se na zařízení alarm [FS], dávkovací systém se vypne kvůli alarmu průtoku.

7.3 Alarmy pH

Alarm nízkého/vysokého pH

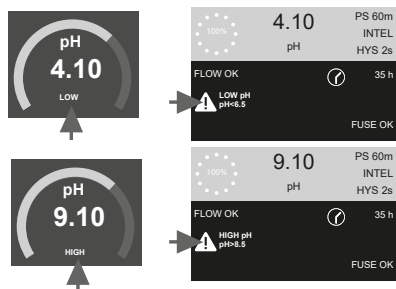

Pokud je naměřená hodnota pH mimo nastavené hodnoty, zobrazí se low a high alarm. Tyto hodnoty nelze měnit.

Pokud se objeví alarm vysokého pH, čerpadlo pH se vypne podle nastavených bezpečnostních hodnot.

Standardní režim

pH > 8,5 = ALARM HIGH pH = Čerpadlo je vypnuté
pH < 6,5 = ALARM LOW pH

Režim Biopool

pH > 9,0 = ALARM HIGH pH = Čerpadlo je vypnuté
pH < 6,0 = ALARM LOW pH

Aby čerpadlo opět začalo dávkovat, je třeba ručně snížit pH bazénu na 8,45 (standardní režim) nebo 8,95 (režim biopool).

pH - Alarm zastavení čerpadla

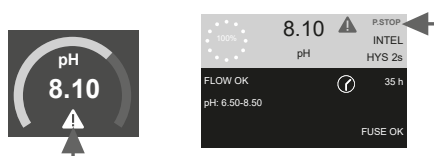

Integrované pH má bezpečnostní systém (PUMP-STOP), který působí na dávkovací čerpadlo a zabraňuje následujícím situacím.

- Poškození způsobené chodem čerpadla na sucho (spotřebovaný produkt s pH minus).
- Předávkování přípravku s pH minus (poškozený nebo zastaralý senzor).
- Problémy s regulací pH způsobené vysokou alkalitou vody (čerstvě napuštěný bazén, vysoký obsah uhličitánů).

- Pokud je aktivována FUNKCE PUMP-STOP (výchozí nastavení), systém zastaví dávkovací čerpadlo po uplynutí naprogramované doby, aniž by bylo dosaženo nastavené hodnoty pH.

FUNKCE PUMP-STOP je z výroby nastavena na 60 minut.

Resetování alarmu PUMP-STOP

Po resetování alarmu PUMP-STOP se čerpadlo znovu spustí, pokud je hodnota pH vyšší než 0,02 nastavené hodnoty a nižší než 9,0.

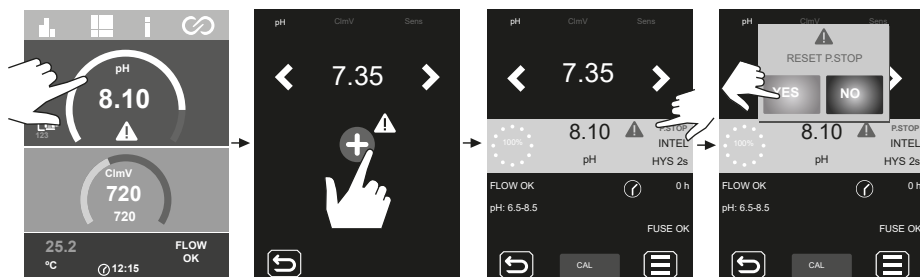

Konfigurace funkce PUMP-STOP

ON - OFF.

Hodnota: 0... 120 min.

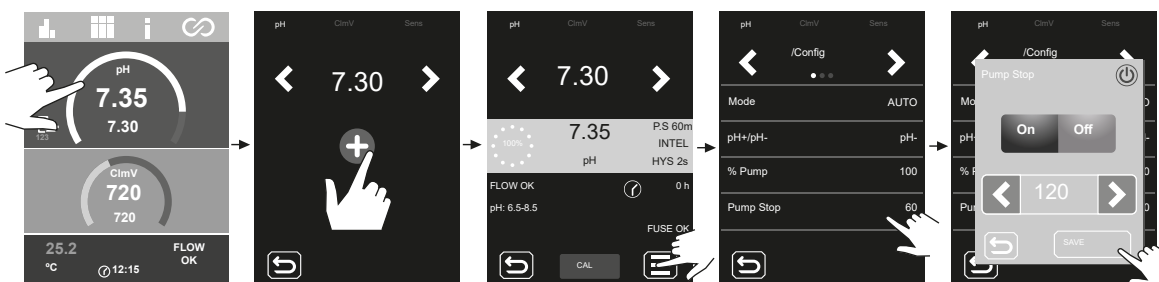

pH - Alarm zpětného čerpadla

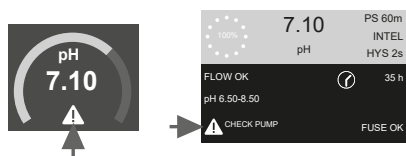

- Kontrolní alarm čerpadla je vizuální upozornění na kontrolu stavu peristaltické trubice.

- Tento alarm se zobrazí každých 500 hodin (hodnota není konfigurovatelná), ale neovlivní spuštění/zastavení čerpadla.

- Abychom alarm vymazali, musíme vynulovat dílčí dávkovací hodiny čerpadla.

Resetování hodin dávkovacího čerpadla

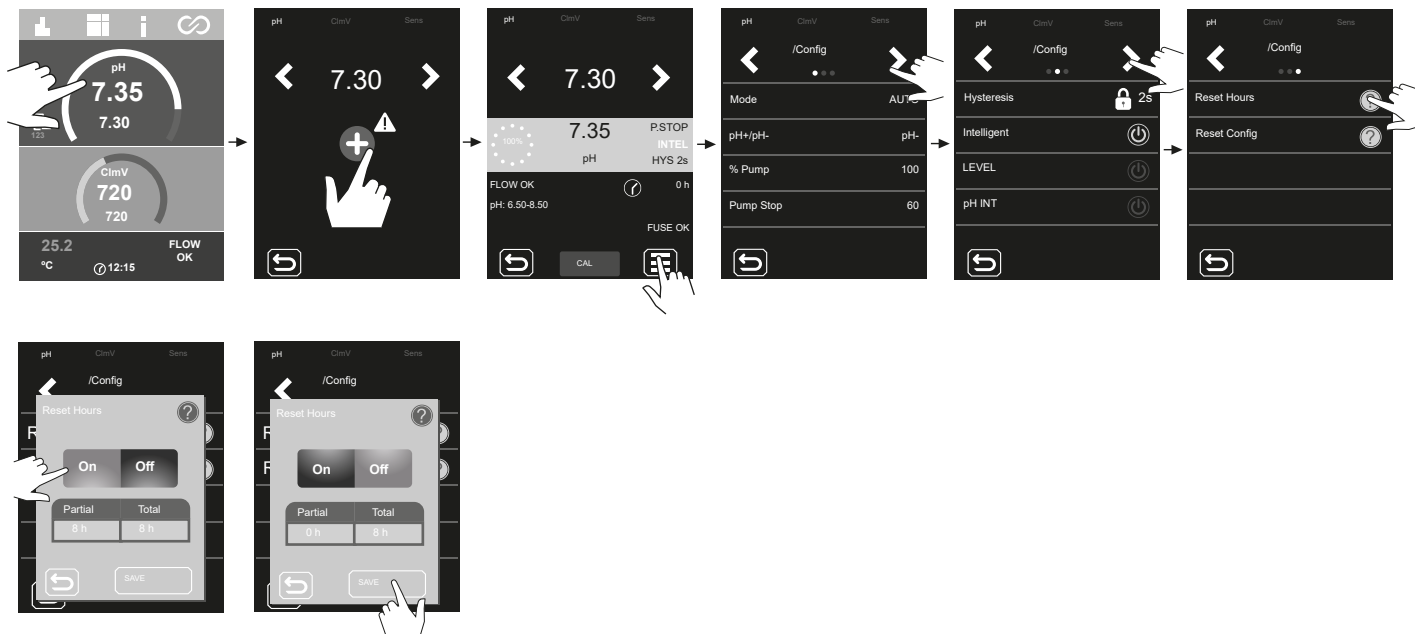

pH - Alarm snímače úrovně (Nádoba)

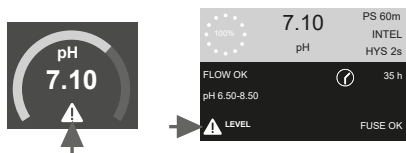

Snímač hladiny je elektronické zařízení, které měří výšku kapaliny v nádrži nebo jiné nádobě. Obecně tento typ snímače funguje jako alarm, který signalizuje nízkou hladinu.

Provozní logika:

- Úroveň nad nastavenou úrovní = sepnutí kontaktu
- Hladina pod nastavenou úrovní = rozepne kontakt a zobrazí hladinový alarm.

Připojení senzoru hladiny (Karafa).

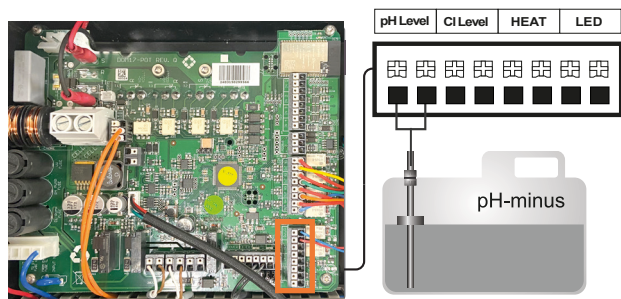

ON/OFF Senzor úrovně (Karafa).

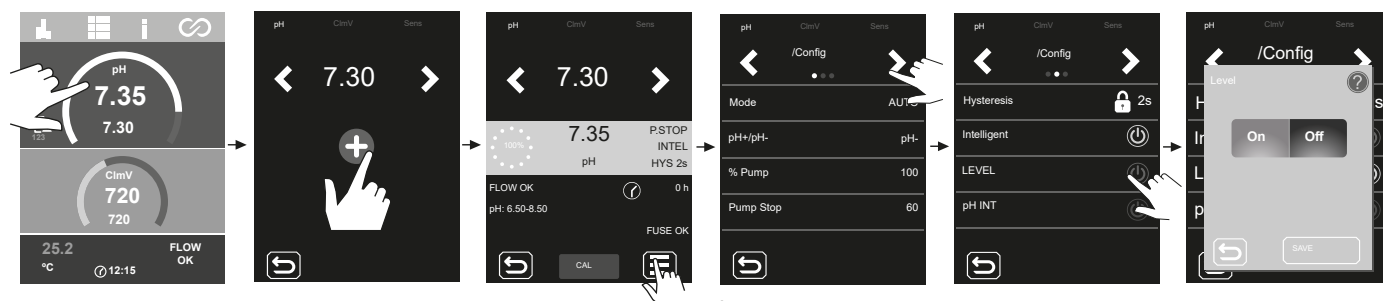

pH - Alarm pojistky

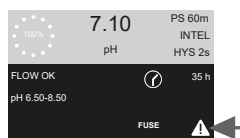
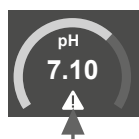

Tento alarm se zobrazí, když dojde k přepálení vnitřní pojistky desky.

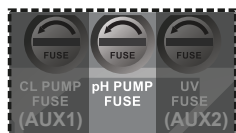

Zkontrolujte pojistku a vyměňte ji za novou.

Pojistka typu „T“ (zpožděná pojistka)

T 500mA

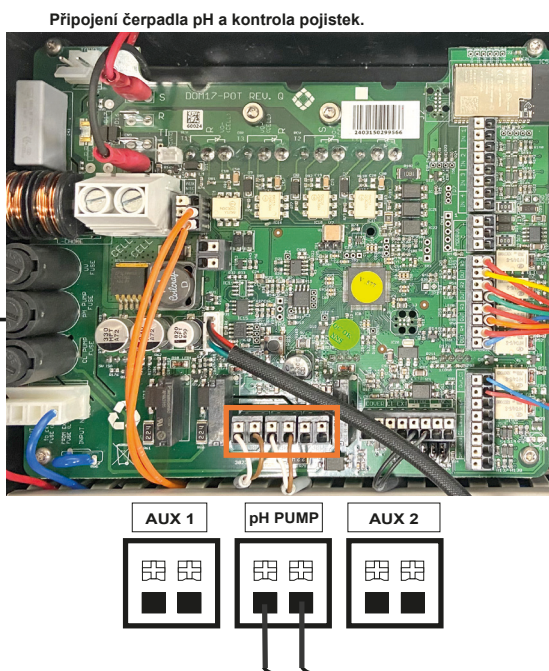

7.4 Alarm ORP (mV) nízký/vysoký

Alarm mV

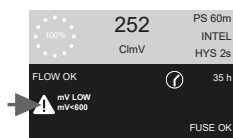
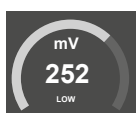

- Pokud je naměřená hodnota mimo nastavené bezpečnostní hodnoty, zobrazí se alarm nízké a vysoké hodnoty. Vysoké a nízké hodnoty ClmV nejsou modifikovatelné.

- Pokud se objeví alarm vysokého ClmV, dávkování se zastaví. V případě zařízení s elektrolyzou soli se výroba zpomalí.

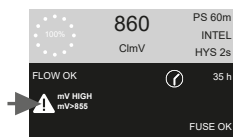
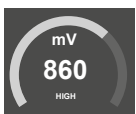

Rozsahy definované výrobcem jsou:

Standard:

ClmV > 855 = ALARM HIGH ORP = Dávkování se zastaví

ClmV < 600 = ALARM LOW ORP

Biopool:

ClmV > 855 = ALARM HIGH ORP = Dávkování se zastaví

ClmV < 300 = ALARM LOW ORP

7.5 Řešení základních problémů

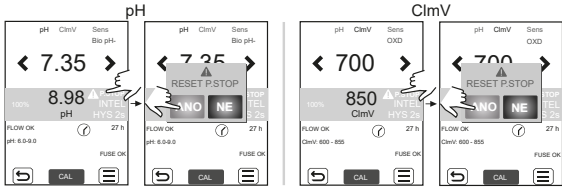
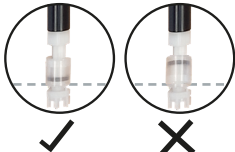
Zpráva	Řešení
Alarm FLOW (průtok) Induktivní (FS)	Při nulovém průtoku vody se zobrazí alarm průtoku (průtokový senzor). - Zkontrolujte čerpadlo, filtr a ventil backwashingu. V případě potřeby je vyčistěte. - Zkontrolujte připojení kabelu průtokového senzoru.
ORP(mV) - Alarm Nízké/Vysoké	Pokud je naměřená hodnota mimo nastavené bezpečné hodnoty, zobrazí se alarm nízká a vysoká. Vysoké a nízké bezpečnostní hodnoty ClmV nejsou modifikovatelné. Standardní režim: ClmV > 855 = ALARM VYSOKÉ ORP Režim Biopool: ClmV > 855 = ALARM VYSOKÉ ORP Zkontrolujte hladinu chloru v bazénu pomocí fotometru nebo testovacího proužku. V případě potřeby vyčistěte a zkalibrujte senzor ORP Pokud máte nízkou hodnotu volného chloru a vysokou hodnotu celkového chloru, proveďte šokové chlorování (chlornanem sodným), abyste snížili obsah chloraminů. Pokud je během kalibrace odchylka vysoká, přístroj ohlásí chybu a sondu je třeba vyměnit. Standardní režim: ClmV < 600 = ALARM NÍZKÉ ORP Režim Biopool: ClmV < 300 = ALARM NÍZKÉ ORP Zkontrolujte hladinu chloru v bazénu pomocí fotometru nebo testovacího proužku. V případě potřeby vyčistěte a zkalibrujte senzor ORP Pokud je hodnota ppm chloru vysoká a hodnota mV nízká, zkontrolujte koncentraci kyseliny kyanurové. V případě hodnot nad 60 ppm bazén částečně vyprázdněte. Zvyšte denní filtraci. Pokud je během kalibrace odchylka vysoká, přístroj ohlásí chybu a sondu je třeba vyměnit.
Alarm pH Nízké/Vysoké	Pokud je naměřená hodnota mimo nastavené bezpečné hodnoty, zobrazí se alarm nízká a vysoká. Tyto bezpečnostní hodnoty nelze měnit. Pokud se objeví alarm vysokého pH, čerpadlo pH se z bezpečnostních důvodů vypne. Standardní režim: pH > 8,5 = ALARM VYSOKÉHO PH = Čerpadlo vypnuto Režim Biopool: pH > 9,0 = ALARM VYSOKÉHO PH = Čerpadlo vypnuto Zkontrolujte hladinu pH v bazénu pomocí fotometru nebo testovacího proužku. V případě potřeby senzor pH vyčistěte a zkalibrujte Pokud je během kalibrace odchylka vysoká, přístroj ohlásí chybu a sondu je třeba vyměnit. Aby čerpadlo mohlo pokračovat v dávkování, je třeba ručně snížit pH bazénu na 8,45 (standardní režim) nebo 8,95 (režim biopool). Standardní režim: pH < 6,5 = ALARM NÍZKÉHO PH Režim Biopool: pH < 6,0 = ALARM NÍZKÉHO PH Zkontrolujte hladinu pH v bazénu pomocí fotometru nebo testovacího proužku. V případě potřeby senzor pH vyčistěte a zkalibrujte Pokud je během kalibrace odchylka vysoká, přístroj ohlásí chybu a sondu je třeba vyměnit.
Alarm senzoru nízké/vysoké TEPLOTY	- Teplotní alarm se zobrazí, pokud jsou uživatelem nastavené hodnoty teploty (1.Sens/1.4 Max.-Min. T(C/F)) mimo definovaný rozsah.
Alarm PUMP-STOP	Pokud je aktivována FUNKCE PUMP-STOP (P.STOP) pH a ORP (standardně 60 min), systém zastaví dávkovací čerpadlo po uplynutí naprogramované doby, aniž by bylo dosaženo nastavené hodnoty pH a ORP a aktivuje alarm PUMP-STOP. - Zkontrolujte hodnoty pH a ORP v bazénu pomocí fotometru nebo testovacího proužku. - V případě potřeby vyčistěte a zkalibrujte senzor pH a ORP. - Zkontrolujte a upravte alkalitu vody (poradte se s odborníkem na bazény). - Zkontrolujte hladinu kyseliny v láhvi. Chcete-li resetovat funkci Pump-Stop, musíte alarm resetovat v příslušné nabídce: - 2.2 P.STOP-alarm / RESET P.STOP. Čerpadlo se znovu spustí, pokud je hodnota pH vyšší než nastavená hodnota a nižší než 9,0. - 7.2 P.STOP-alarm / RESET P.STOP. Čerpadlo se znovu spustí, pokud je hodnota ORP nižší než nastavená hodnota. <div style="text-align: center;">  <p>Resetování alarmu PUMP-STOP.</p> </div>
Hladinový alarm	Hladinový alarm se zobrazí, když v nádobách nezůstane žádný chemický přípravek. - Zkontrolujte hladinu v dávkovacích nádobách. Jsou-li prázdné, doplňte je. - Ověřte, že plovák hladinového senzoru je správně umístěn. Černá značka musí být na spodní části plováku. <div style="text-align: right;">  </div>

8. Údržba

Údržba senzorů pH/ORP (údržba 2 - 12 měsíců).

1. Doporučuje se provádění pravidelných vizuálních kontrol pro kontrolu správného stavu snímačů.
2. Zkontrolujte, zda je membrána snímače stále mokrá.
3. Pokud se senzor nebude delší dobu používat, uchovávejte jej ponořený v konzervačním roztoku.
4. K čištění snímače od případných nečistot nepoužívejte abrazivní materiály, které by mohly poškrábat měřicí povrch.
5. V případě, že nečistoty nelze odstranit měkkým vlhkým hadříkem, lze použít čistící roztok.
6. Sensory jsou spotřebním materiálem a po určité době provozu je třeba je vyměnit.

Údržba trubek (Údržba každých 3 - 6 měsíců).

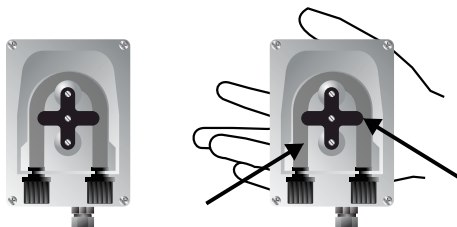

KONTROLA TRUBEK A ROTORU

pH minus (Kyselina): 2-12 MĚSÍCŮ

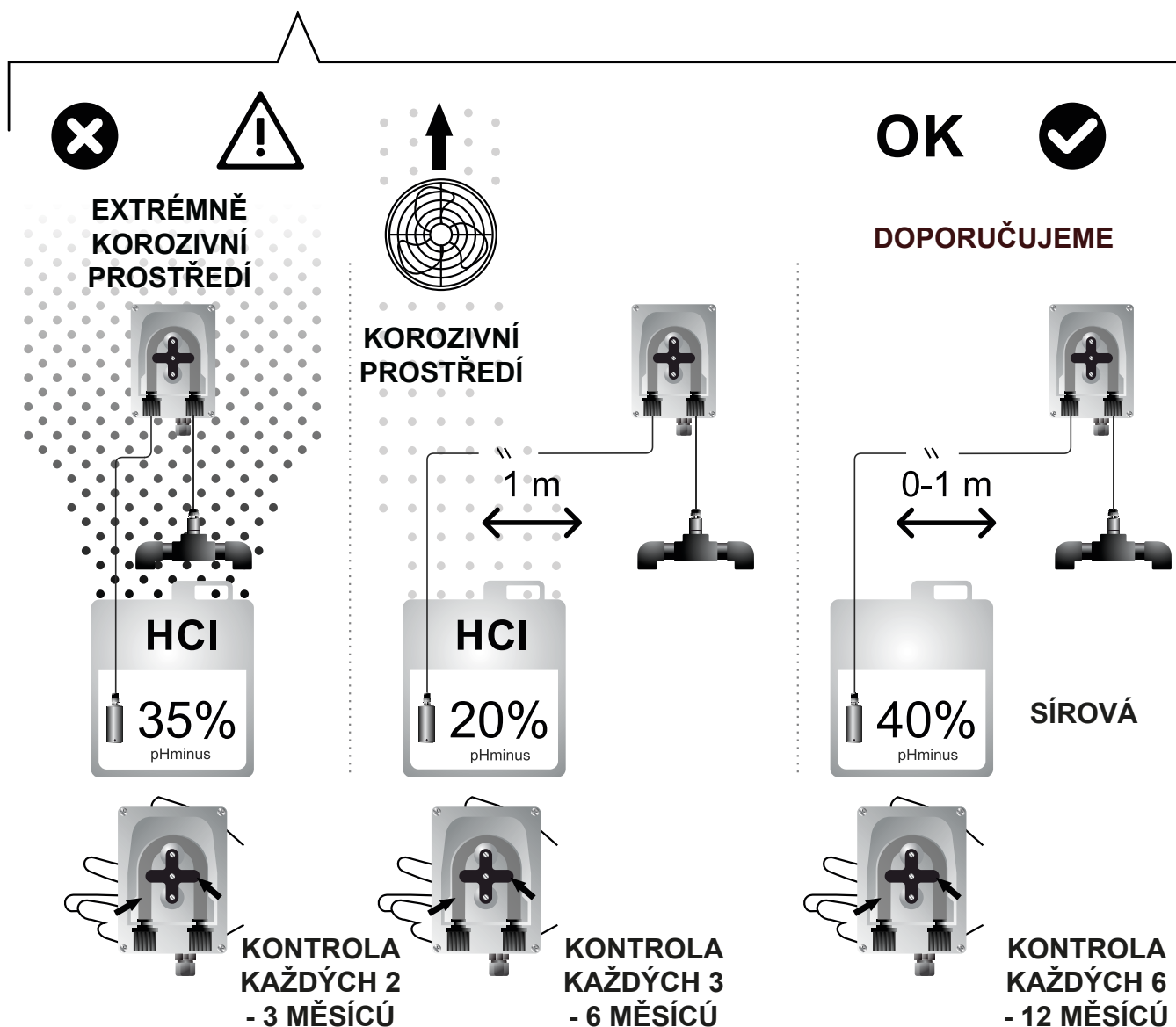

9. Přílohy

1) Čerpadlo řízené Fluidrapoolem (s připojením k internetu)

PŘIPOJTE KONTRONÍ SYSTÉM ALL IN ONE VŽDY PROSTŘEDNICTVÍM A 230V
ČERPADLO ŘÍZENÉ R1-FLUIDRA POOL

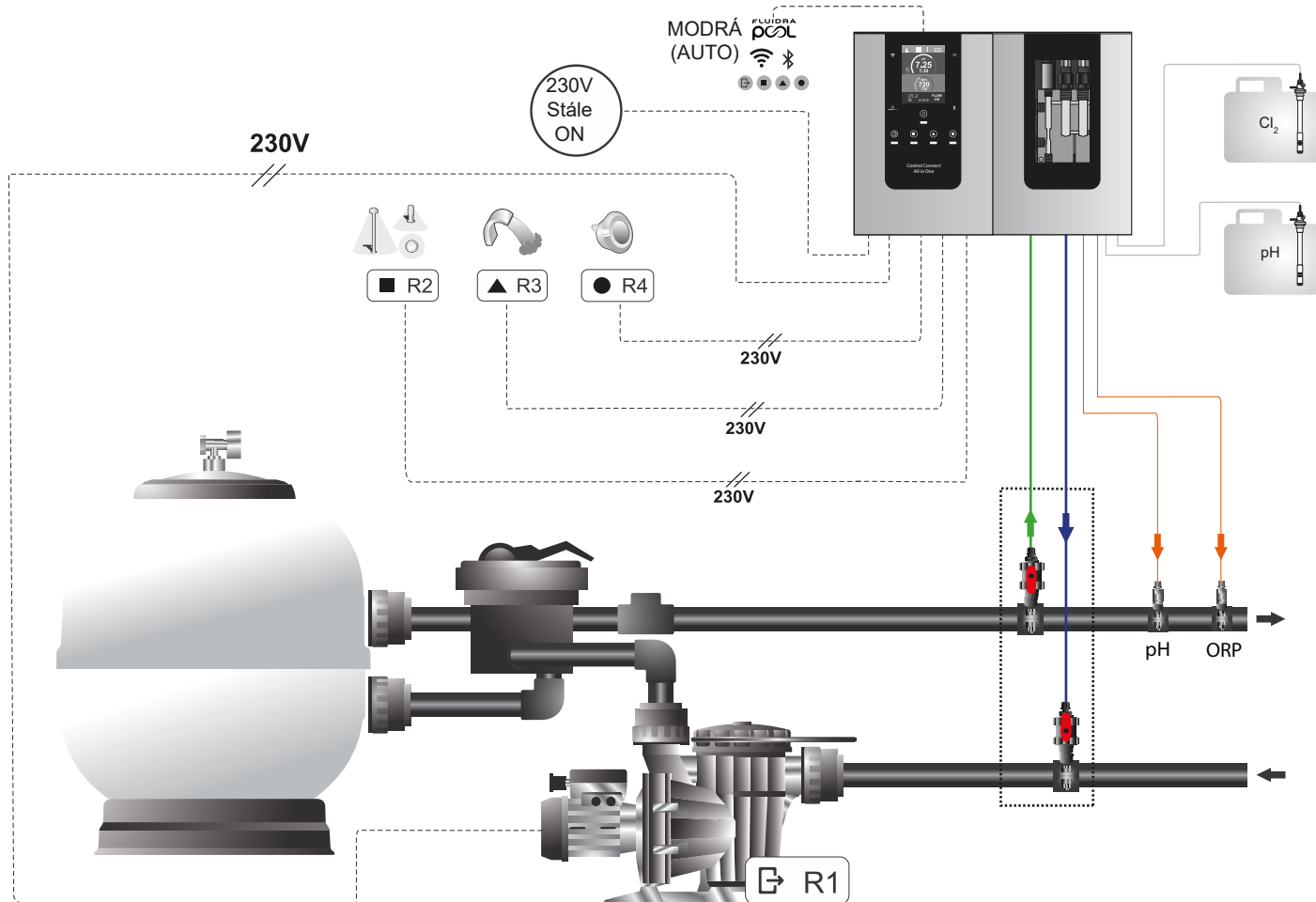

Nastavení relé lze upravit pomocí nabídky nastavení relé v zařízení All in One nebo v aplikaci Fluidra Pool.

Čerpadlo ON
Úprava ON
Fluidra pool ON

Čerpadlo OFF
Úprava OFF
Fluidra pool ON

Prog R1 **Prog R2** **Prog R3** **Prog R4**

DOPORUČENO PRO BĚŽNÉ POUŽITÍ

NEFOPORUČUJEME

ÚDRŽBA

AUTO (ON/R1)

AUTO (OFF/R1)

Prog R1 OFF ON OFF ON OFF

0 6 12 18 24h

2) Čerpadlo a systém ALL IN ONE řízený externím časovačem (stop-run)

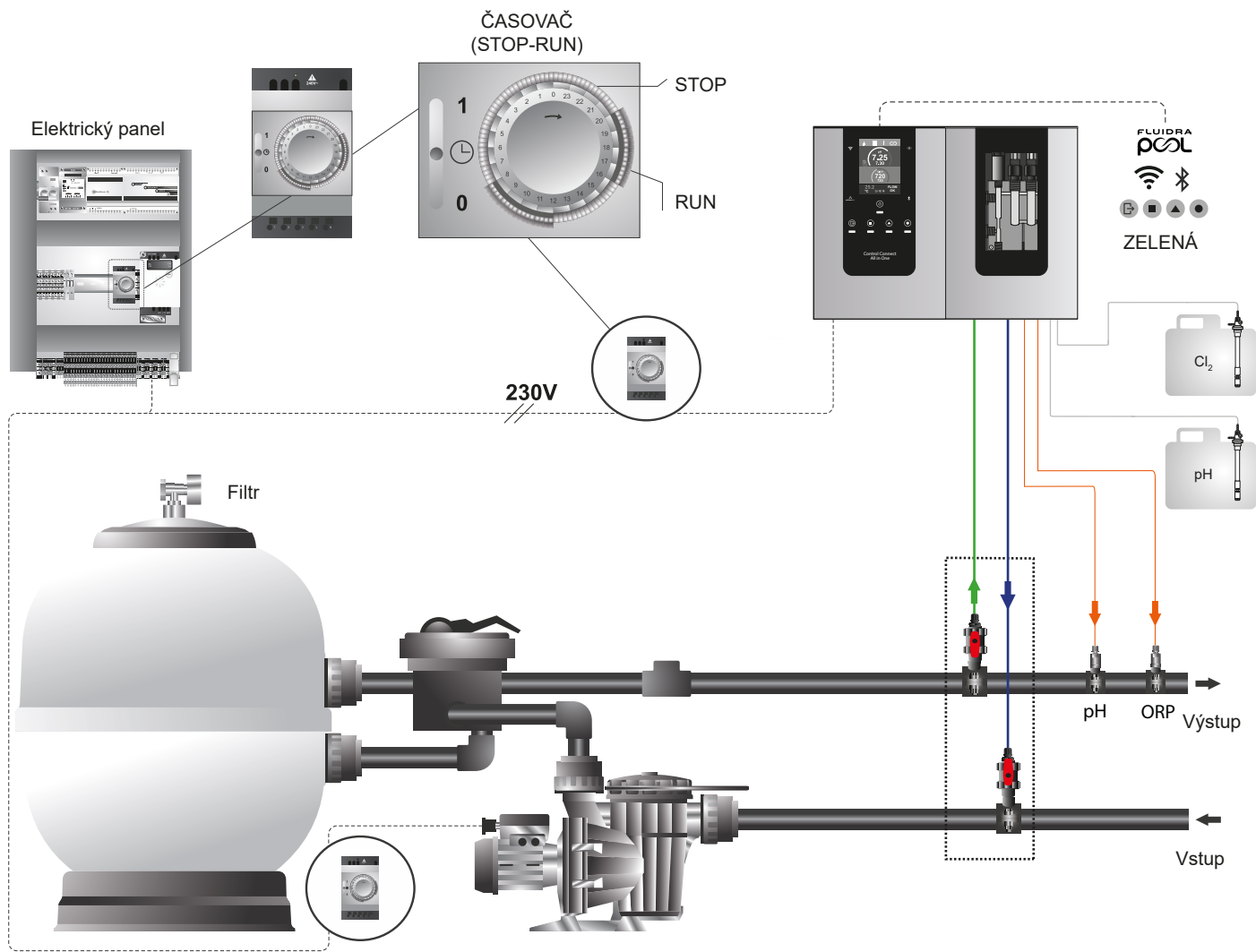

Lze používat s připojením k internetu i bez něj.

Připojení k internetu je k dispozici pouze v režimu **TIMER:ON**

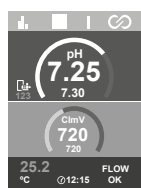

Čerpadlo ON (Časovač: ON)
Úprava ON
Fluidra pool ON



ČERPADLO ON (Časovač: RUN)
Úprava OFF
Fluidra pool ON

NEFOPORUČUJEME AUTO

DOPORUČUJEME ON

ÚDRŽBA OFF

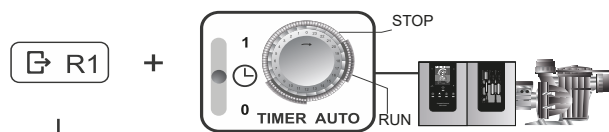

ČASOVAČ: AUTO + R1: ZAPNUTÝ
Pokud je „ČASOVAČ: AUTO(RUN)“: Úprava Aktivní + (Fluidra pool Aktivní & ČERPADLO V PROVOZU).

ČASOVAČ: AUTO + R1: VYPNUTO
Pokud je „ČASOVAČ: AUTO(RUN)“: Úprava není aktivní + (Fluidra pool Aktivní & ČERPADLO BĚŽÍ).

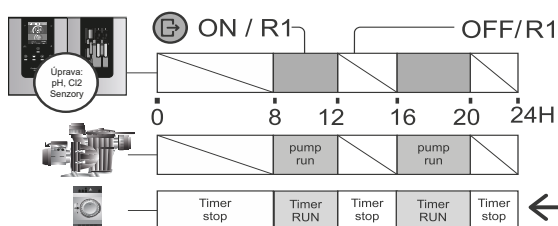

EXTERNÍ ČASOVAČ AUTO (stop-run)
ZAPNUTO= 8-12 hod + 16-20 hod

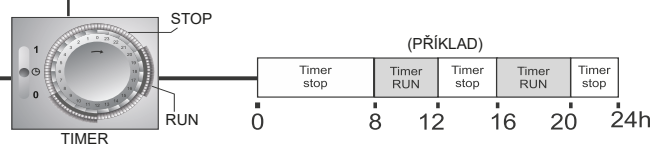

3) Elektronická karta ALL IN ONE

① Snímač teploty

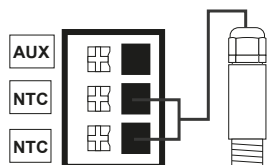

② Čerpadla pH/ORP

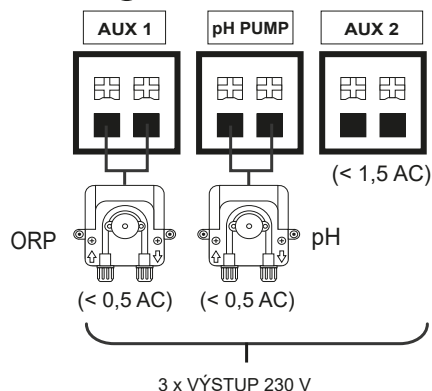

③ Indukční snímač průtoku

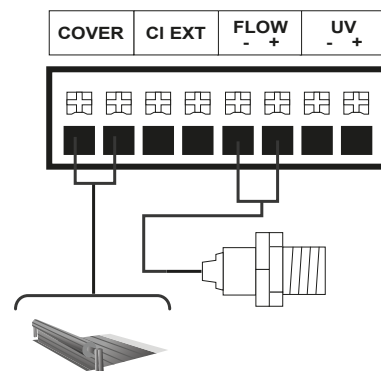

④ Snímač úrovně

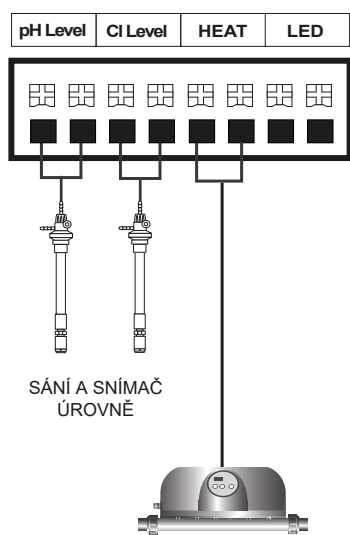

⑤ Výstupy R1-R4

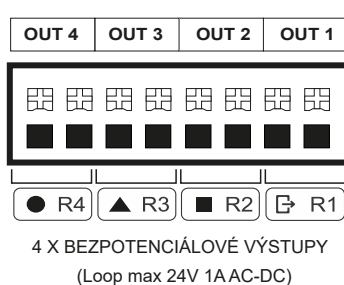

⑥ Modbus

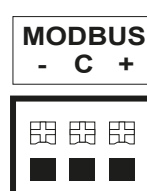

⑦ Blokování (Interlocks)

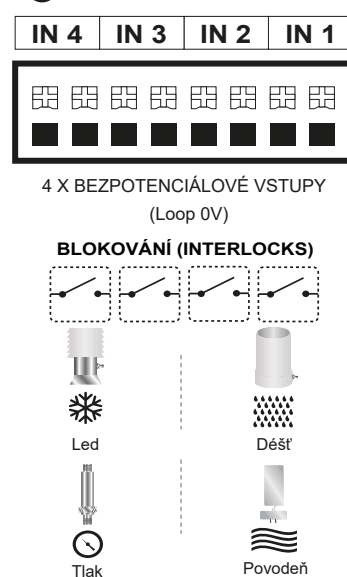

4) VSP driver installation (optional accessory)

The VSP (variable speed pump) driver enables the Filtering function.

Once the VSP driver has been installed, multiple speeds (S1, S2, S3) can be set in R1.

Contents

PIN						
B1	B2	P1	P2	P3	P4	PG
Valve 1	Valve 2	Out 1	Out 2	Out 3	Out 4	Com

Valve VSP:
Variable speed pump
0%, S1,S2,S3



1 Open cable channel to access the VSP cable



2 Locate the VSP cable and position it as shown in the photo (red on the right) ■ ■ ■ ■ ■



3 Connect the VSP driver pins to the VSP cable. Make sure the connector and pins are positioned correctly ■ ■ ■ ■ ■



4 Tighten the two screws and press at the top of the driver to secure it and close the cable channel

ATTENTION:

The cable must be connected with the orientation shown to ensure the equipment functions properly.

■

■

■

■

Black Green Blue Red

COMPATIBLE VSP MODELS	
MANUFACTURER	MODEL
ASTRAL	Victoria+ Silent Vs
ZODIAC	Flopro VS
BADU	Eco Touch-pro II
BADU	Easyfit Eco
BADU	Prime/bronze Eco Vs
DAB	E. Swim
HAYWARD	Vstd Max Flo

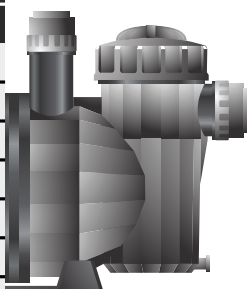

To connect the VSP driver to the pump, the connecting cables must be passed through the feedthroughs at the bottom of the equipment.



5) SD-VSP variable speed pump configuration (S1,S2,S3)

Filter pump status: OFF(0%) / ON: 3 speeds (S1,S2,S3)

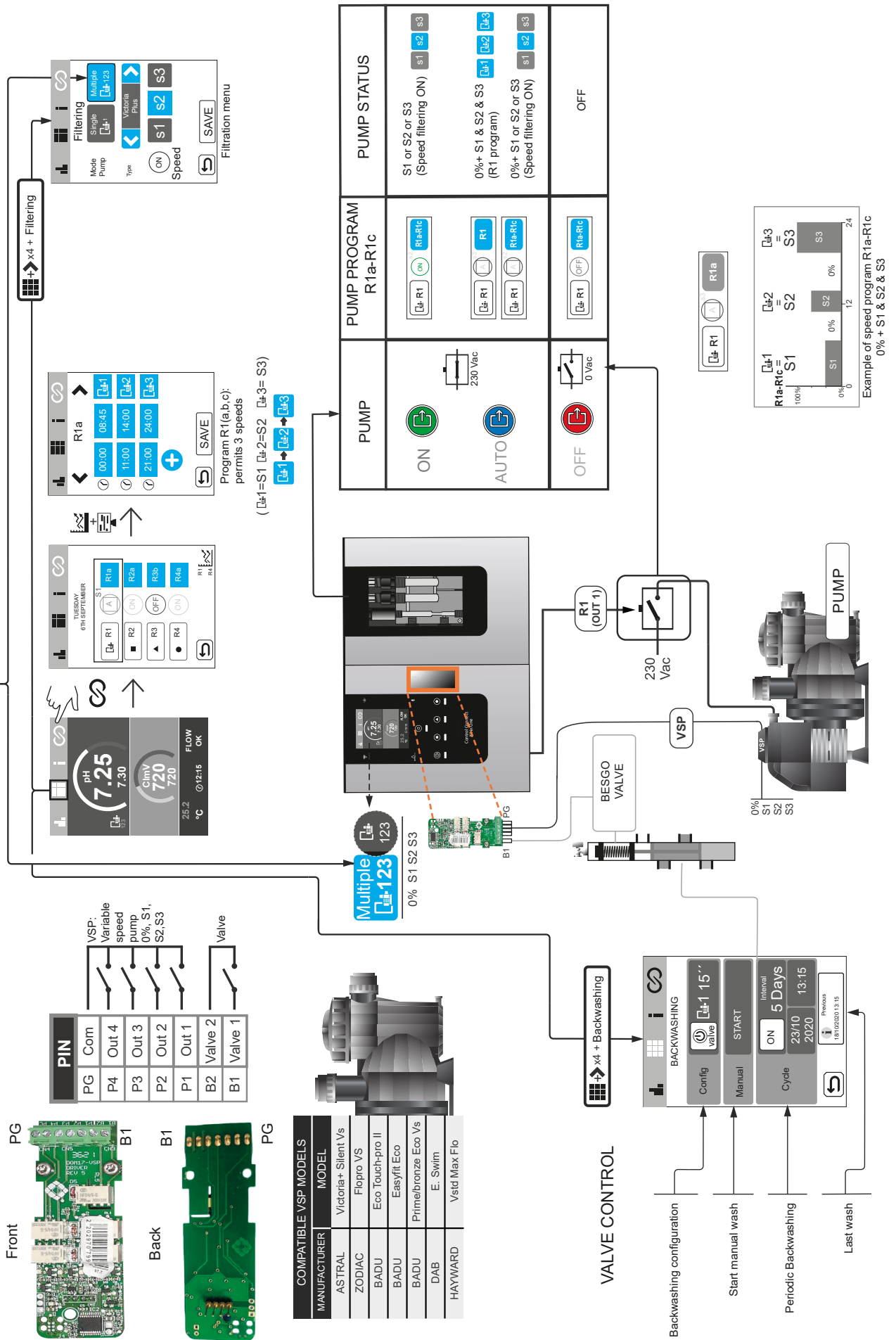

10. Záruka

OBECNÉ ASPEKTY

- V souladu s těmito ustanoveními prodávající zaručuje, že výrobek, na který se vztahuje tato záruka, je v době dodání bez jakýchkoli nedostatků.
- Záruční doba výrobku se řídí právními předpisy země, ve které spotřebitel výrobek zakoupil.
- Záruční doba se počítá od okamžiku dodání výrobku kupujícím.

Zvláštní záruky:

- * Na senzory pH se vztahuje záruka 2 ROK bez možnosti prodloužení.
- * Na senzory ORP se vztahuje záruka 1 ROK bez možnosti prodloužení.
- * Na tyto konkrétní záruční lhůty se vztahují zejména omezení uvedená v části „OMEZENÍ“
- Pokud dojde k nesouladu výrobku s předpisy a kupující to oznámí prodávajícímu během záruční doby, prodávající výrobek opraví nebo vymění na vlastní náklady v místě, kde to považuje za vhodné, pokud to není nemožné nebo neúměrné.
- Pokud výrobek nelze opravit nebo vyměnit, může kupující požadovat poměrné snížení ceny nebo, je-li nesoulad dostatečně závažný, odstoupení od kupní smlouvy.
- Díly vyměněné nebo opravené v rámci této záruky neprodlužují záruční dobu původního výrobku, ale vztahují se na ně vlastní záruky.
- Aby byla tato záruka účinná, musí kupující prokázat datum nákupu a dodání výrobku.
- Pokud od dodání výrobku kupujícímu uplynulo více než šest měsíců a kupující namítá nesoulad výrobku, musí kupující prokázat původ a existenci údajné vady.
- Tímto záručním listem nejsou omezena ani dotčena práva spotřebitelů podle závazných vnitrostátních předpisů.

ZVLÁŠTNÍ PODMÍNKY

- Aby byla tato záruka účinná, musí kupující přesně dodržovat pokyny výrobce obsažené v dokumentaci přiložené k výrobku, případně podle řady a modelu výrobku.
- Pokud je stanoven harmonogram výměny, údržby nebo čištění určitých dílů nebo součástí výrobku, je záruka platná pouze v případě, že byl tento harmonogram řádně dodržen.

OMEZENÍ

- Tato záruka se vztahuje pouze na prodej spotřebitelům, přičemž „spotřebitelem“ se rozumí osoba, která nabývá Výrobek pro účely, které nespádají do její profesionální činnosti.
- Záruka se neposkytuje na běžné opotřebení výrobku, ani na díly, součásti a/nebo zastupitelný materiál či spotřební materiál.
- Záruka se nevztahuje na případy, kdy výrobek: (1) bylo s ním nesprávně zacházeno; (2) byl kontrolován, opravován, udržován nebo do něj zasahovala neoprávněná osoba; (3) byl opravován nebo udržován s použitím neoriginálních dílů; nebo (4) byl nesprávně instalován nebo uveden do provozu.
- Pokud je nesoulad výrobku důsledkem nesprávné instalace nebo uvedení do provozu, platí tato záruka pouze tehdy, pokud je taková instalace nebo uvedení do provozu zahrnuto v kupní smlouvě výrobku a bylo provedeno prodávajícím nebo na jeho odpovědnost.
- Poškození nebo selhání výrobku v důsledku některé z následujících příčin:
 1. Nesprávné naprogramování systému a/nebo nesprávná kalibrace senzorů pH/ORP uživatelem.
 2. Použití chemických látek, které nejsou výslovně povoleny.
 3. Vystavení korozivnímu prostředí a/nebo teplotám pod 0°C nebo nad 50°C.

Copyright © 2025 I.D. Electroquímica, S.L.

Všechna práva vyhrazena. IDEGIS je registrovanou ochrannou známkou I.D. Electroquímica, S.L. v ES. Modbus je registrovaná ochranná známka společnosti Modbus Organization, Inc. Ostatní názvy produktů, značek nebo společností mohou být ochrannými známkami nebo registrovanými ochrannými známkami příslušných vlastníků.

