



All in one

Control Connect



FR Manuel d'utilisation

pH
ORP

°C

VSP

Wi Fi

BLUETOOTH



Panneau de commande pour piscines

76752 CONTROL CONNECT ALL IN ONE
77420 KIT DRIVER VSP C.C.ALL IN ONE
77584 LEVEL SENSOR AND SUCTION KIT



TABLE DES MATIÈRES

Guide rapide	4
1. Informations générales	9
1.1 Caractéristiques générales	9
1.2 Consignes de sécurité et recommandations	10
1.3 Contenu	11
1.4 Fiche technique	12
1.5 Dimensions	13
2. Installation du panneau de régulation	13
2.1 Installation murale	13
2.2 Accès aux sections du panneau	14
2.3 Schéma général de l'installation hydraulique	15
3. Sections du panneau et connexions	16
3.1 Carte électronique	17
3.2 Connexions électriques 230 Vac et sorties R1-R4 (Configuration 1 et 2)	18
3.3 Sondes et composants de régulation	20
4. Mise en marche et installation des composants	21
4.1 Schéma d'installation des valves d'entrée et de sortie du panneau de régulation	21
4.2 Connexions d'entrée et de sortie du panneau	22
4.3 Installation des valves	23
4.4 Connexion des pompes péristaltiques de pH et Cl ₂ et installation de la sonde de niveau	24
4.5 Installation des points d'injection	25
4.6 Installation des sondes de pH et ORP	26
4.7 Sonde de débit inductive	27
4.8 Mise en marche	28
5. Interface utilisateur	28
5.1 Boîtier et fonctions	28
5.2 Écran de démarrage et accès aux fonctions du panneau	29
5.3 Configuration des sondes de température (°C)	30
5.4 Configuration du pH	32
5.5 Menu historique	34
5.6 Menu de configuration	35
5.7 Menu d'information	37
5.8 Menu relais (Fluidra Pool)	38
5.9 Configuration ClmV	40
6. Calibrage des sondes (pH, ORP, température)	42
6.1 Calibrage pH rapide	42
6.2 Calibrage pH Standard	42
6.3 Calibrage de ClmV Standard (ORP)	43
6.4 Calibrage de la température (°C/F)	43
7. Alarmes	44
7.1 Alarme de sonde de température	45
7.2 Alarme de sonde inductive/Inter Débit	45
7.3 Alarmes de pH	46
7.4 Alarme ORP (mV) de niveau faible/élevé	48
7.5 Résolution de problèmes de base	49
8. Entretien	50
9. Annexes	51
10. Garantie	57

**AVERTISSEMENT**

Le guide concis qui accompagne ce produit contient uniquement les informations essentielles sur les mesures de sécurité qui doivent être respectées lors de l'installation, de l'entretien et de la mise en service.



Le manuel complet peut être consulté et téléchargé sous forme de fichier PDF en utilisant le code QR ou sur le site web suivant : www.astralpool.com. Toutes les opérations de montage, d'installation électrique et d'entretien doivent être effectuées par du personnel qualifié et autorisé, ayant suivi attentivement toutes les instructions d'installation et d'entretien.

CARACTÉRISTIQUES GÉNÉRALES

- Les contrôleurs intelligents permettent d'assurer un entretien et une surveillance rentables et efficaces de la piscine.
- Compatibles avec les systèmes d'électrolyse saline.
- Le maintien d'un certain niveau de chlore dans l'eau de la piscine permet de garantir sa qualité sanitaire.
- Le contrôleur effectue le dosage du chlore lorsque le système de filtration de la piscine (pompe et filtre) est opérationnel.
- L'équipement est doté de plusieurs dispositifs de sécurité, qui s'activent en cas de fonctionnement anormal du système, et d'un microcontrôleur.
- Ces systèmes de régulation intègrent des contrôleurs automatiques de pH et ORP qui s'activent en fonction de vos besoins.

**CONSIGNES DE SÉCURITÉ ET RECOMMANDATIONS**

- Le montage et la manipulation doivent être effectués par un personnel dûment qualifié.
- Les normes en vigueur en matière de prévention d'accidents et d'installations électriques doivent être respectées.
- Dans l'installation, pour la mise hors tension de l'équipement, il convient d'intégrer un interrupteur ou un interrupteur automatique conforme aux normes CEI 60947-1 et CEI 60947-3 qui assure une coupure omnipolaire, directement connecté aux bornes d'alimentation et qui doit être équipé d'un dispositif de coupure de contact à tous ses pôles. Cet interrupteur permet une déconnexion totale en cas de surtension de catégorie III dans une zone qui respecte les prescriptions de sécurité de l'emplacement. L'interrupteur doit se trouver à proximité immédiate de l'équipement et doit être facilement accessible. En outre, il doit être identifié comme dispositif de mise hors tension de l'équipement.
- L'installation doit être conforme à la norme IEC / HD 60364-7-702 et aux normes nationales applicables aux piscines.
- L'équipement doit être alimenté à partir d'un dispositif de courant différentiel-résiduel qui ne dépasse pas 30 mA (RDC). L'équipement doit être relié électriquement à la terre.
- Le fabricant n'est en aucun cas responsable du montage, de l'installation ou de la mise en service de l'équipement, ni de toute autre manipulation ou incorporation de composants n'ayant pas été effectuée dans ses installations.
- Cet appareil n'est pas destiné à être utilisé par des personnes (et notamment des enfants) dont les capacités physiques, sensorielles ou mentales sont réduites ou qui manquent d'expérience ou des connaissances nécessaires, sauf si elles le font sous surveillance d'une personne responsable de leur sécurité ou que celle-ci leur a fourni des instructions concernant l'utilisation de l'appareil. Les enfants doivent être surveillés pour s'assurer qu'ils ne jouent pas avec l'appareil.
- Le système fonctionne à 230 Vac – 50 Hz. N'essayez pas de modifier l'unité de contrôle pour faire fonctionner le système à une autre tension.
- Assurez-vous d'effectuer correctement les branchements électriques afin d'éviter tout faux contact qui pourrait provoquer leur surchauffe.
- Avant de procéder à l'installation ou au remplacement d'un composant du système, assurez-vous d'abord d'avoir déconnecté ce dernier de l'alimentation électrique et qu'il n'y a pas d'eau circulant à l'intérieur. Utilisez exclusivement des pièces de rechange d'origine.
- Installez l'équipement dans un endroit suffisamment aéré. N'installez pas cet appareil à proximité de produits inflammables.
- Il ne doit en aucun cas être installé dans des zones présentant un risque d'inondation.
- Cet appareil est équipé d'un support de fixation ; se reporter aux instructions de montage.



Toutes les opérations de montage, d'installation électrique et d'entretien doivent être effectuées par du personnel qualifié et autorisé, ayant suivi attentivement toutes les instructions d'installation et d'entretien.

Composants et installation

76752 CONTROL CONNECT ALL IN ONE

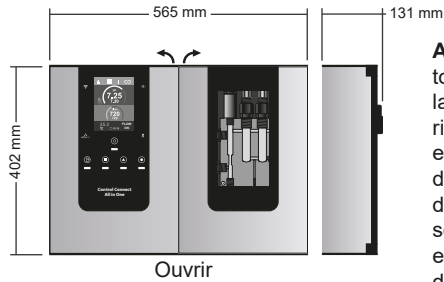

ATTENTION : installer toujours cet équipement à la verticale sur une surface rigide et dans un endroit sec et aéré. Il est recommandé d'effectuer l'installation dans des endroits qui ne sont pas soumis à des températures extrêmes. Éviter la formation d'ambiances corrosives.

Installation sur mur

Cheilles et vis non fournies

Cheville : 7 x 35 mm
Vis : 5 x 35 mm

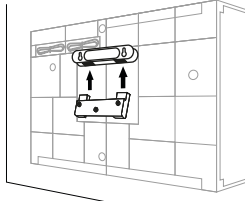
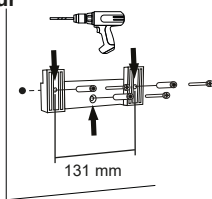

Consultez le manuel complet pour plus d'informations sur l'installation et le câblage.

Accessoires

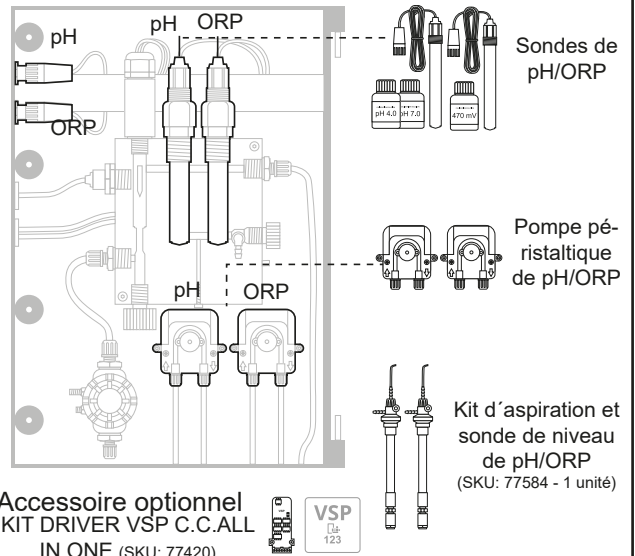

Connexion

Control Connect ALL IN ONE



Schéma général d'installation



Affichage principal et fonctions

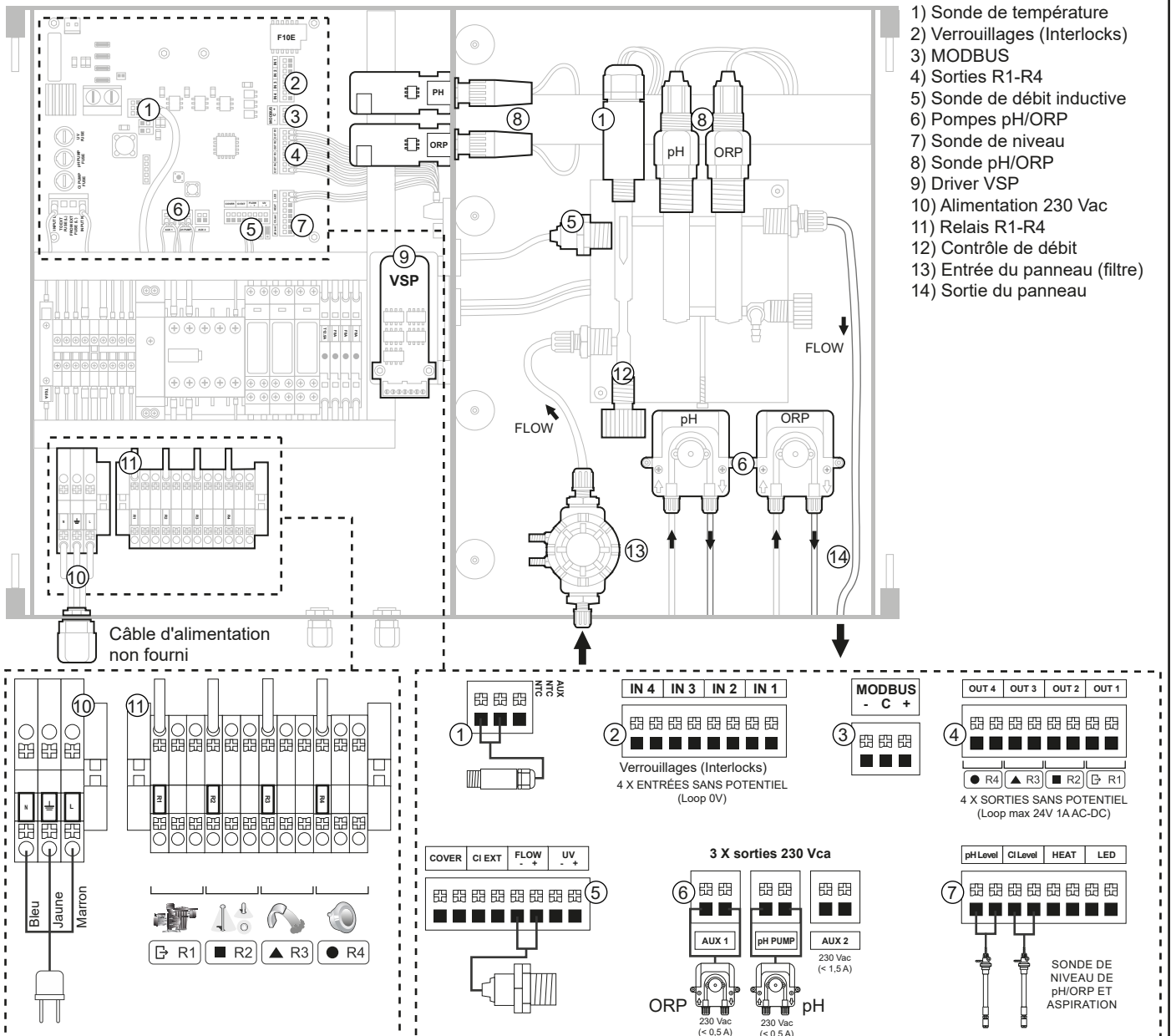
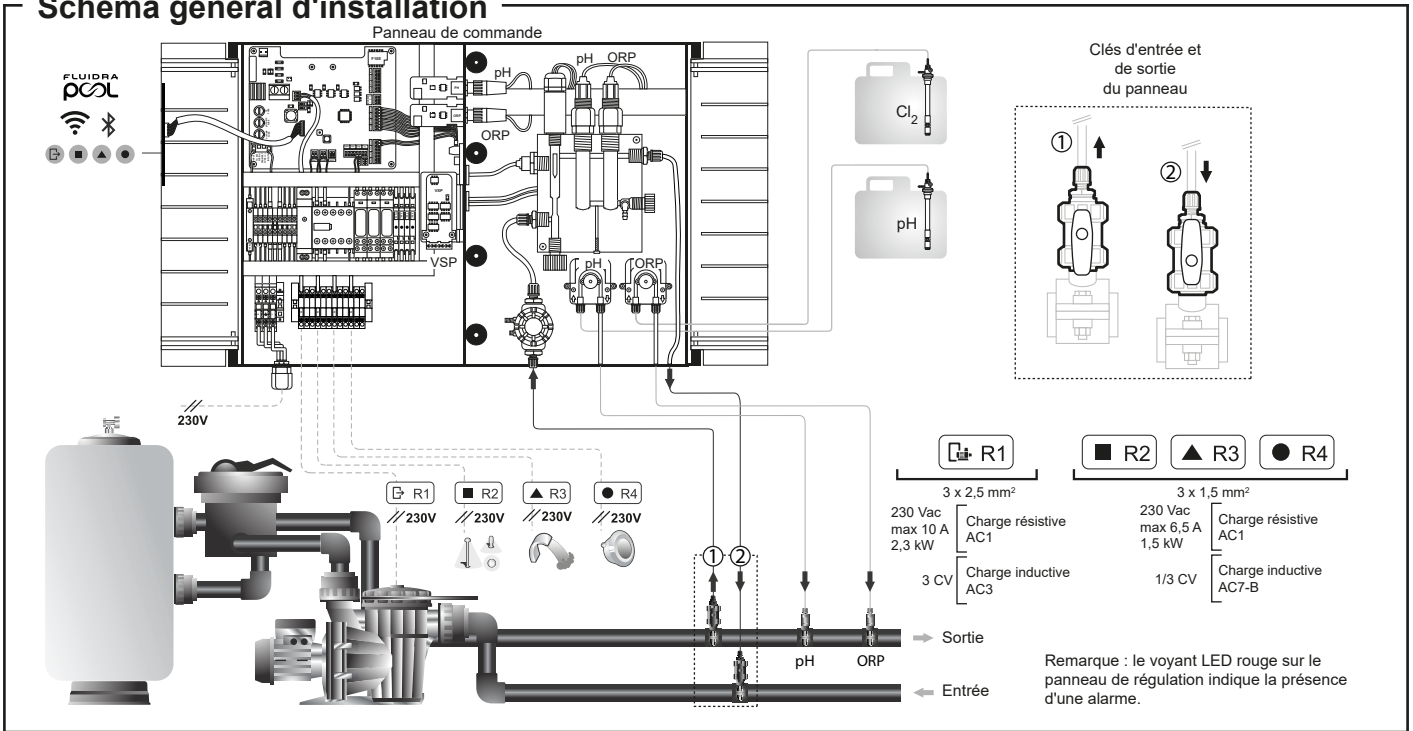
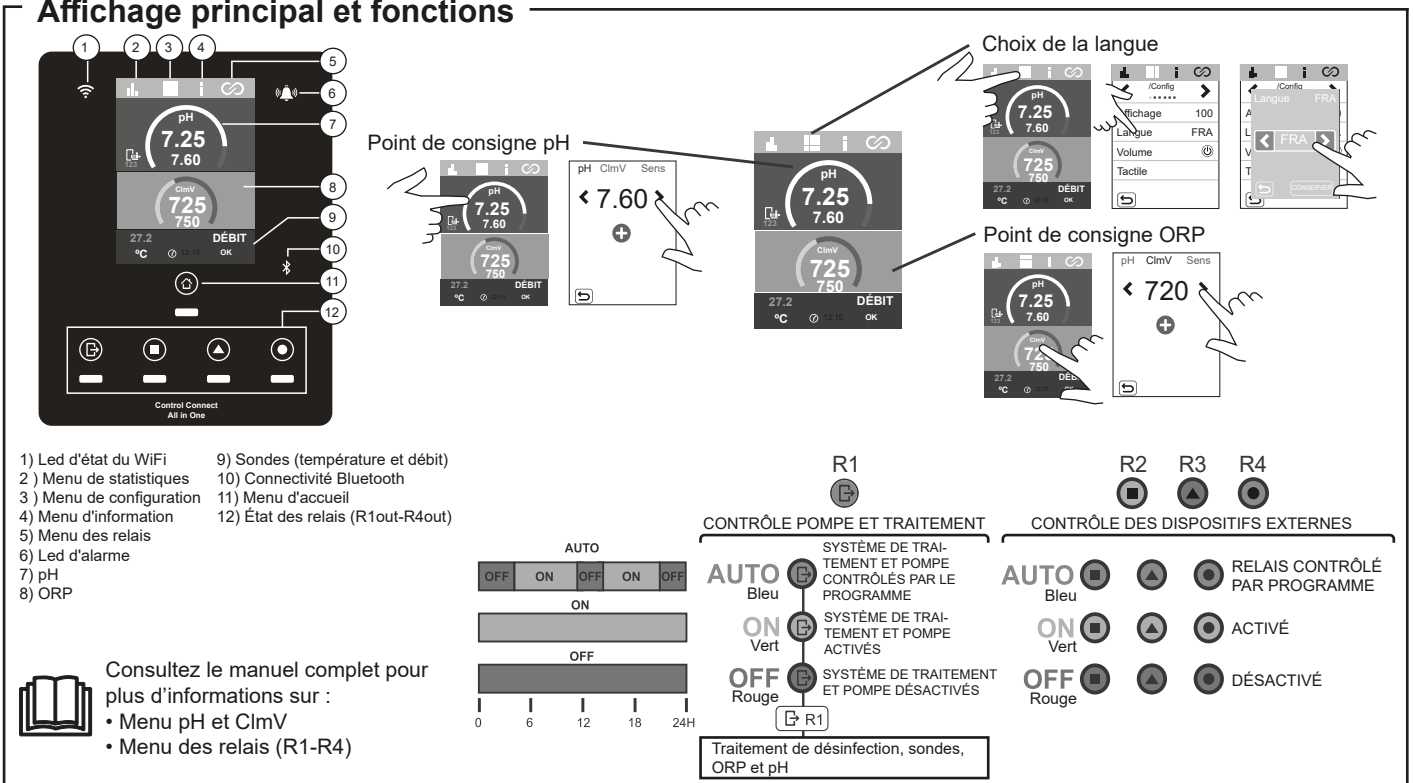

Mise en marche

1. Vérifiez que le filtre est propre et que l'eau de la piscine et l'installation ne contiennent pas de cuivre ni de fer.
2. Équilibrez l'eau de la piscine. Cela permettra un traitement plus efficace avec une faible concentration de chlore libre dans l'eau, ainsi qu'une limitation de la formation de dépôts calcaires dans la piscine.
3. Si la piscine va être utilisée immédiatement, effectuez un traitement au chlore. Dose initiale : 2 mg/l d'acide trichloroisocyanurique

Équilibre de la piscine

Maintenez les paramètres suivants pour l'eau :

- Alcalinité totale entre 60 et 120 mg/l (ppm)
- pH entre 7,2 et 7,6
- Chlore libre entre 0,5 et 2 mg/l (ppm)
- Stabilisateur de chlore 25-30 mg/l (ppm).

Pour les piscines exposées à un fort ensoleillement ou soumises à une utilisation intensive, il est conseillé de maintenir un niveau de 25-30 mg/l de stabilisant (acide isocyanurique).

Vérifiez et maintenez le bon équilibre hydrique tout au long de la saison.



Consultez le manuel complet pour plus d'informations sur :

- Installation et calibrage de sondes de pH, ORP et température.
- Entretien des pompes péristaltiques.

Interface utilisateur / fonctions

APPAIRAGE AVEC FLUIDRA POOL

1) Télé-charger et installer l'application FLUIDRA POOL



2) Créer un compte utilisateur et configurer les paramètres de la piscine



3) Activer le mode paireur sur l'appareil



En appuyant sur le menu home pendant 5 s

4) Appuyer sur ajouter un équipement et suivre les instructions de FLUIDRA POOL

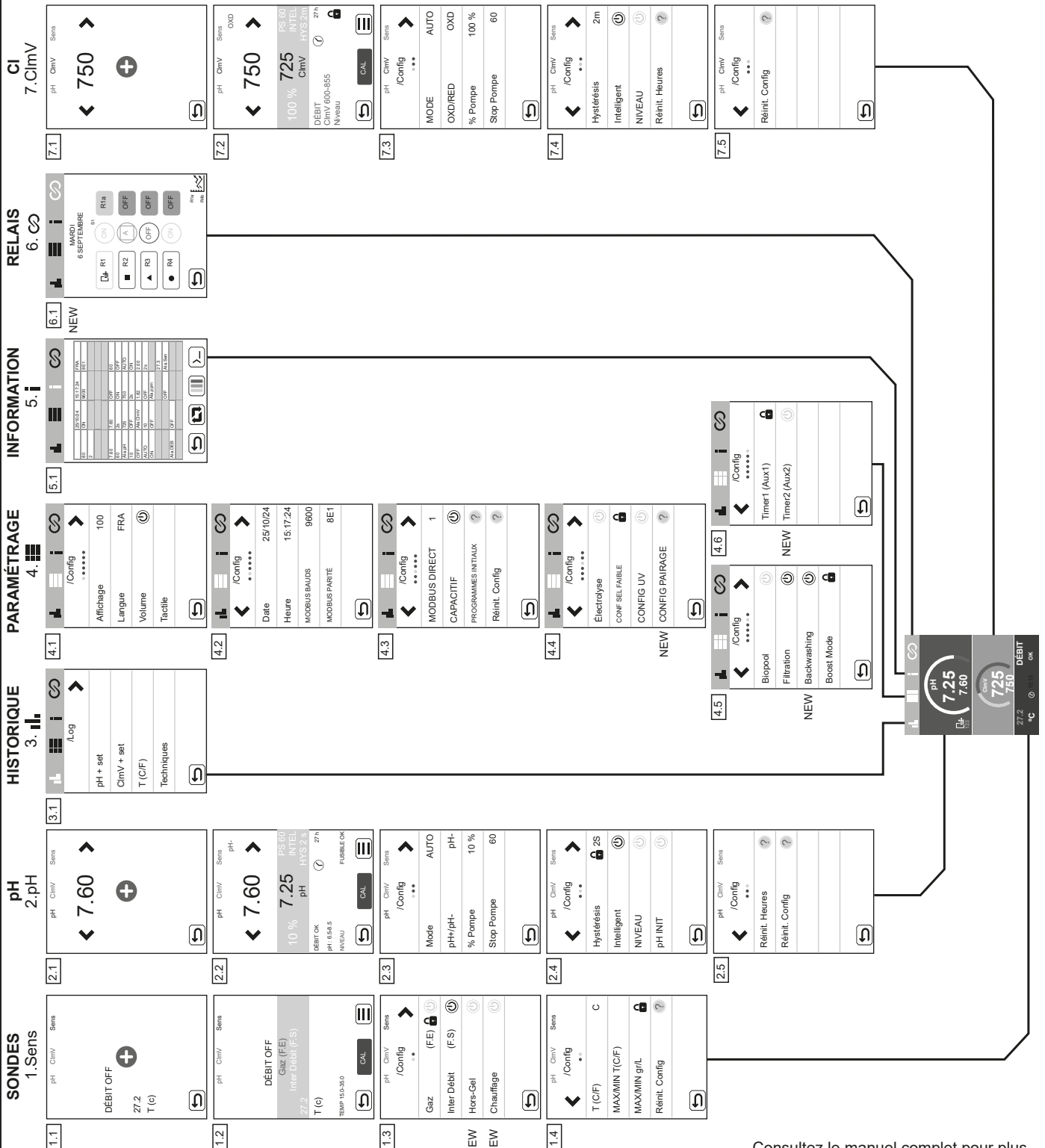
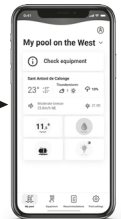
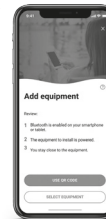

Consultez le manuel complet pour plus d'informations sur la programmation et les paramètres des menus.

- Sondes, Configuration et Relais.
- Nouvelles fonctions : Hors-Gel, Chauffage, Pairage, Backwashing.

Résolution de problèmes de base



Consultez le manuel complet pour :

- Configuration des alarmes

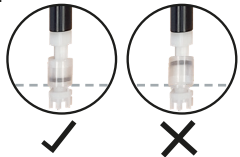
Message	Solution
Alarme DE DÉBIT Sonde inductive (FS)	L'alarme de débit apparaît en cas d'absence de débit d'eau (sonde de débit inductive). - Vérifiez la pompe, le filtre et la valve de lavage. Nettoyez si nécessaire. - Vérifiez les connexions des câbles de la sonde de débit.
ORP(mV) - Alarme de niveau faible/élevé	Les alarmes de niveau faible et élevé apparaissent si la mesure est située en dehors des valeurs de sécurité établies. Les valeurs de sécurité ClmV faible et élevé ne sont pas modifiables. Mode standard : ClmV > 855 = ALARME ORP ÉLEVÉ Mode Biopool : ClmV > 855 = ALARME ORP ÉLEVÉ Vérifiez le niveau de chlore dans la piscine avec un photomètre ou une bandelette réactive. Nettoyez et calibrez la sonde ORP si nécessaire. Si la valeur de chlore libre est faible et la valeur de chlore total est élevée, effectuez un chlore choc (avec de l'hypochlorite de sodium) pour réduire les chloramines. Si pendant le processus de calibrage l'écart est élevé, l'équipement signalera une erreur et la sonde devra être remplacée. Mode standard : ClmV < 600 = ALARME ORP FAIBLE Mode Biopool : ClmV < 300 = ALARME ORP FAIBLE Vérifiez le niveau de chlore dans la piscine avec un photomètre ou une bandelette réactive. Nettoyez et calibrez la sonde ORP si nécessaire. - Si le ppm de chlore est élevé et la lecture en mV est faible, vérifiez la concentration d'acide cyanurique. Si des valeurs supérieures à 60 ppm sont obtenues, videz partiellement la piscine. Augmentez la filtration quotidienne. Si pendant le processus de calibrage l'écart est élevé, l'équipement signalera une erreur et la sonde devra être remplacée.
Alarme de pH faible/élevé	Les alarmes de niveau faible et élevé apparaissent si la mesure est située en dehors des valeurs de sécurité établies. Ces valeurs de sécurité ne sont pas modifiables. Si l'alarme de pH élevé apparaît, la pompe de pH s'arrête par sécurité. Mode standard : pH > 8,5 = ALARME DE pH ÉLEVÉ = pompe arrêtée Mode Biopool : pH > 9,0 = ALARME DE pH ÉLEVÉ = pompe arrêtée Vérifiez le niveau de pH dans la piscine avec un photomètre ou une bandelette réactive. Nettoyez et calibrez la sonde pH si nécessaire. Si pendant le processus de calibrage l'écart est élevé, l'équipement signalera une erreur et la sonde devra être remplacée. Le pH de la piscine doit être réduit manuellement à 8,45 (mode standard) ou 8,95 (mode Biopool) pour que la pompe réeffectue le dosage. Mode standard : pH < 6,5 = ALARME DE pH FAIBLE Mode Biopool : < pH 6,0 = ALARME DE pH FAIBLE Vérifiez le niveau de pH dans la piscine avec un photomètre ou une bandelette réactive. Nettoyez et calibrez la sonde pH si nécessaire. Si pendant le processus de calibrage l'écart est élevé, l'équipement signalera une erreur et la sonde devra être remplacée.
Alarme Sonde de TEMPÉRATURE basse/élevée	- L'alarme de température apparaîtra lorsque les valeurs de température définies par l'utilisateur (1.Sens/1.4 Max.-Min. T(C/F)) sont en dehors de la plage définie.
Alarme PUMP-STOP	- Lorsque la FONCTION PUMP-STOP (P.STOP) pH et ORP est activée (par défaut 60 min), le système arrête la pompe de dosage après un temps programmé sans que la valeur du point de consigne du pH et de l'ORP ait été atteinte, et l'alarme PUMP-STOP s'active. - Vérifiez les valeurs de pH et ORP dans la piscine avec un photomètre ou une bandelette réactive. - Nettoyez et calibrez la sonde pH et ORP si nécessaire. - Vérifiez et ajustez l'alcalinité de l'eau (consultez votre spécialiste piscine). - Vérifiez les niveaux d'acide dans la carafe. Pour rétablir la fonction Pump-Stop, l'alarme doit être réinitialisée dans le menu correspondant : - 2.2 P.STOP-alarme / RESET P.STOP. La pompe fonctionnera à nouveau si la valeur du pH dépasse la valeur de consigne et si elle est inférieure à 9,0. - 7.2 P.STOP-alarme / RESET P.STOP. La pompe fonctionnera à nouveau si la valeur de l'ORP dépasse la valeur de consigne. Réinitialisation de l'alarme PUMP-STOP.
Alarme de niveau	L'alarme de niveau s'affiche lorsqu'il n'y a plus de produit chimique dans les réservoirs. - Vérifiez le niveau des réservoirs de dosage. S'ils sont vides, remplissez-les. - Vérifiez que le flotteur du capteur de niveau est correctement positionné. Le repère noir doit être au bas du flotteur. 

IMPORTANT : le présent manuel d'utilisation contient des informations essentielles relatives aux mesures de sécurité à respecter lors de l'installation et la mise en service de l'équipement. À cette fin, l'installateur comme l'utilisateur doivent lire attentivement ces instructions avant de procéder à son montage et à sa mise en marche. Conservez ce manuel en lieu sûr afin de pouvoir vous y reporter à tout moment en cas de doute sur le fonctionnement de l'appareil.

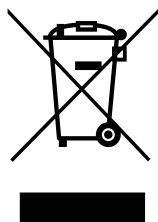

Traitement des équipements électriques et électroniques en fin de vie (uniquement applicable à l'Union européenne)

La présence de ce symbole sur un produit signifie qu'en fin de vie, celui-ci ne doit pas être jeté avec le reste des déchets ménagers. Il incombe à l'utilisateur de mettre correctement au rebut ce type de déchet en le déposant dans un centre approprié de recyclage sélectif de déchets électriques et électroniques. Le traitement et le recyclage corrects de ces déchets contribuent de manière significative à la protection de l'environnement et à la préservation de la santé des utilisateurs. Pour des informations plus détaillées sur les centres de collecte de ce type de déchets, veuillez contacter les autorités locales.

Les instructions contenues dans le présent manuel décrivent le fonctionnement et l'entretien du panneau de commande, **76752 CONTROL CONNECT ALL IN ONE**. Pour obtenir un rendement optimal de l'équipement veuillez suivre les instructions indiquées ci-après :

1. Informations générales

1.1 Caractéristiques générales

Après avoir installé le panneau de commande, il est nécessaire d'équilibrer l'eau de la piscine de la manière suivante :

- Le pH doit être compris entre 7,2 et 7,6.
 - L'alcalinité totale doit être comprise entre 60 et 120 ppm.
 - Le niveau de chlore dans l'eau doit être compris entre 0,5 et 2 ppm.
- Le panneau de commande comprend deux sections : dans la section de gauche figure les installations électriques et dans la section de droite figurent les sondes et les composants de régulation.
- Le maintien d'un certain niveau de chlore dans l'eau de la piscine permet de garantir sa qualité sanitaire.
- Le panneau de commande effectue le dosage du chlore lorsque le système de recirculation de la piscine (pompe et filtre) est opérationnel.
- L'équipement est doté de plusieurs dispositifs de sécurité, qui s'activent en cas de fonctionnement anormal du système, et d'un microcontrôleur.
- Le panneau de commande intègre un contrôleur automatique de pH, ORP.

⚠ 1.2 Consignes de sécurité et recommandations

- Le montage et la manipulation de l'équipement doivent être effectués par un personnel dûment qualifié.
 - Les normes en vigueur en matière de prévention d'accidents et d'installations électriques doivent être respectées. Dans l'installation, pour la mise hors tension de l'équipement, il convient d'intégrer un interrupteur ou un interrupteur automatique conforme aux normes CEI 60947-1 et CEI 60947-3 qui assure une coupure omnipolaire, directement connecté aux bornes d'alimentation et qui doit être équipé d'un dispositif de coupure de contact à tous ses pôles. Cet interrupteur permet une déconnexion totale en cas de surtension de catégorie III dans une zone qui respecte les prescriptions de sécurité de l'emplacement. L'interrupteur doit se trouver à proximité immédiate de l'équipement et doit être facilement accessible. En outre, il doit être identifié comme dispositif de mise hors tension de l'équipement.
 - L'équipement doit être alimenté à partir d'un dispositif de courant différentiel-résiduel qui ne dépasse pas 30 mA (RDC).
 - L'installation doit être conforme à la norme IEC / HD 60364-7-702 et aux normes nationales applicables aux piscines.
 - Le fabricant n'est en aucun cas responsable du montage, de l'installation ou de la mise en service de l'équipement, ni de toute autre manipulation ou incorporation de composants n'ayant pas été effectuée dans ses installations.
 - Cet appareil n'est pas destiné à être utilisé par des personnes (et notamment des enfants) dont les capacités physiques, sensorielles ou mentales sont réduites ou qui manquent d'expérience ou des connaissances nécessaires, sauf si elles le font sous surveillance d'une personne responsable de leur sécurité ou que celle-ci leur a fourni des instructions concernant l'utilisation de l'appareil. Les enfants doivent être surveillés pour s'assurer qu'ils ne jouent pas avec l'appareil.
 - L'unité de contrôle fonctionne à 230 Vac / 50 Hz. N'essayez pas de modifier la source d'alimentation pour la faire fonctionner à une autre tension.
 - Assurez-vous d'effectuer correctement les branchements électriques afin d'éviter tout faux contact qui pourrait provoquer leur surchauffe.
- ⚠** - Avant de procéder à l'installation ou au remplacement d'un composant du système, assurez-vous tout d'abord de l'avoir déconnecté de l'alimentation électrique et utilisez exclusivement des pièces de rechange fournies par le fabricant.
- Cet équipement génère de la chaleur, il est donc important de l'installer dans un endroit suffisamment aéré et de veiller à ce que les orifices de ventilation ne soient pas obstrués. Ne pas installer cet appareil à proximité de matériaux inflammables.
 - Le panneau de régulation/commande a un degré de protection IP. Il ne doit en aucun cas être installé dans des zones présentant un risque d'inondation.
 - L'équipement doit être connecté à l'alimentation en eau en permanence et ne doit pas être raccordé à un système d'alimentation temporaire.
 - Cet appareil est équipé d'un support de fixation ; se reporter aux instructions de montage.

Conservez ce manuel d'utilisation en lieu sûr.



Veuillez lire le manuel d'instructions avant de poursuivre l'installation de l'équipement.

1.3 Contenu

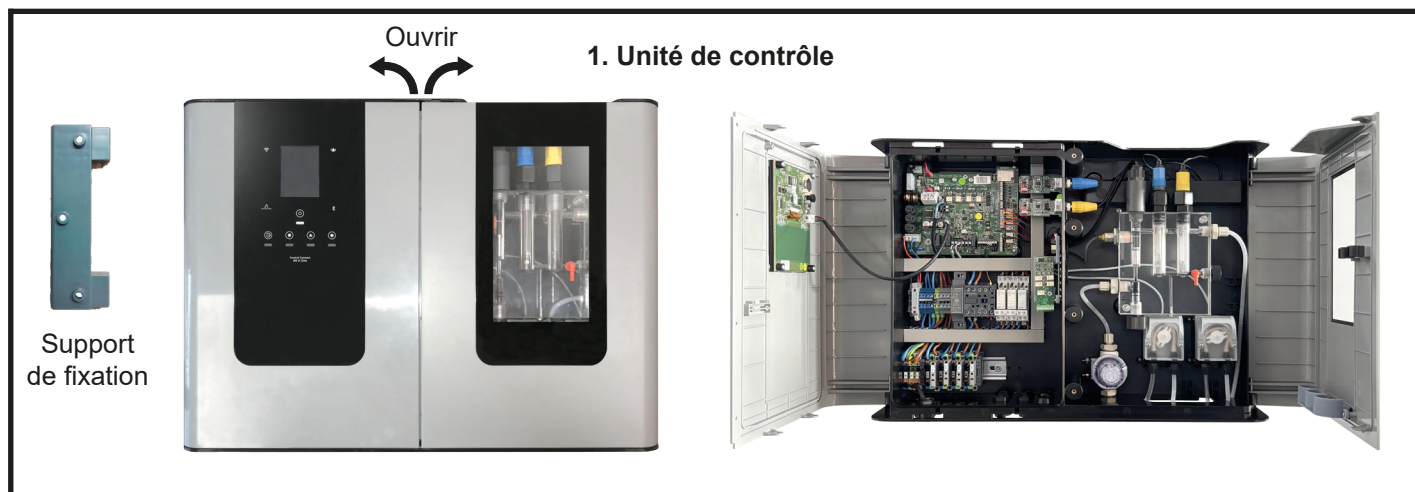

2. Kit pH



3. Kit ORP



4. Connexions d'entrée et de sortie du panneau (x2)



5. Points d'injection (x2)



Contenu :

1) Unité de contrôle et support de fixation

2) Kit PH

- Sonde pH
- Solution d'étalonnage de pH7 et pH4
- Filtre d'aspiration pour bidon de pH
- Tuyau flexible (PVC6X4) (transparent)

3) Kit ORP

- Sonde ORP
- Solution d'étalonnage de 470 mV
- Filtre d'aspiration pour bidon de Cl₂
- Tuyau flexible (PVC6X4) (transparent)

4) Connexions d'entrée et de sortie du panneau (2 de chaque):

- Tuyau rigide (PE6X4) (blanc)
- Adaptateur 1/2" T6/4
- Valves d'entrée et sortie
- Raccord mâle fileté PVC 1/2"
- Joint torique
- Collier

5) Points d'injection (2 de chaque):

- Tuyau rigide (PE6X4) (blanc)
- Injecteur et joint torique
- Adaptateur G1/2" - G3/8" et joint torique
- Collier

Accessoire optionnel

Kit Driver VSP

SKU 77420



6) Kit d'aspiration et sonde de niveau (x2)



1.4 Fiche technique



Description	
Tension de service	230 Vac - 50 Hz.
Consommation (W)	27 W
Paramètres	pH, ORP, T(°C)
Sorties (contrôle)	R1 (pompe): 230 Vac, 10A max, 2.3 kW R2, R3, R4 (aux): 230 Vac, 6.5A max, 1.5 kW
Entrées (contrôle)	4 sans potentiel (enclenchements)
Plage de fonctionnement	6.50 - 8.50 (pH) / 600 - 855 mV (ORP)
Plage de fonctionnement Biopool ON	6.00 - 9.00 (pH) / 300 - 855 mV (ORP)
Détecteur de flux inductif	Oui
Interface du système	Écran tactile LCD couleur
Télécommande (câble)	4 numériques - 4 relais
Acquisition de données	pH, ORP, Température (24 jours)
Boîtier	ABS
Modbus & Fluidra Pool (compatible)	Oui
Matériau du porte-sondes	Dérivé de méthacrylate
Raccordement au tuyau	Valves PVC-U, PN 16 Tuyau rigide PE6X4
Pression maximale	1 kg/cm ²
Température de fonctionnement	15 - 40 °C max



Sondes de pH, ORP et température	
Plage de mesure	0,00 - 9,99 (pH) / 000 - 999 mV (ORP) / 0-50°C (Température)
Plage de consigne Biopool OFF	7,00 - 7,80 (pH) / 600 - 850 mV (ORP)
Plage de consigne Biopool ON	6,50 - 8,50 (pH) / 300 - 850 mV (ORP)
Précision	± 0,01 (pH) / ±1 mV (ORP) / ± 0.1°C (Température)
Calibrage	Automatique (étalonnages pH-ORP)
Sondes de pH/ORP	Corps en verre, raccord simple



Driver VSP (SKU 77420) (en option)	
	Contrôle de la pompe à vitesse variable, jusqu'à 3 vitesses
	Contrôle des valves automatiques pneumatiques-hydrauliques
	Lavages automatiques du filtre
	Programmation horaire à différentes vitesses de filtration

1.5 Dimensions

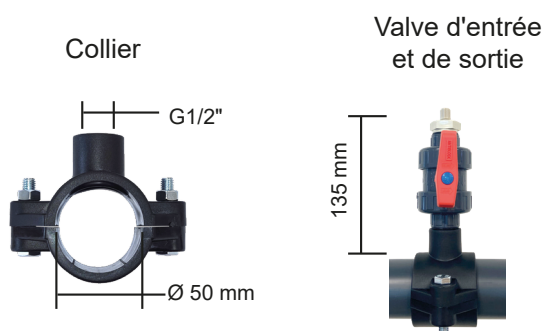
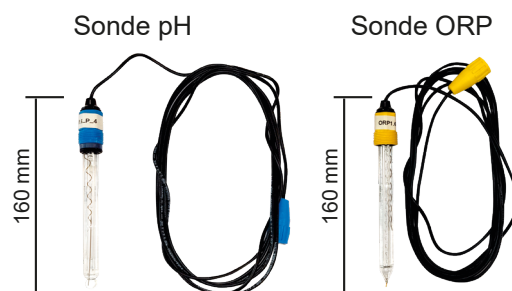
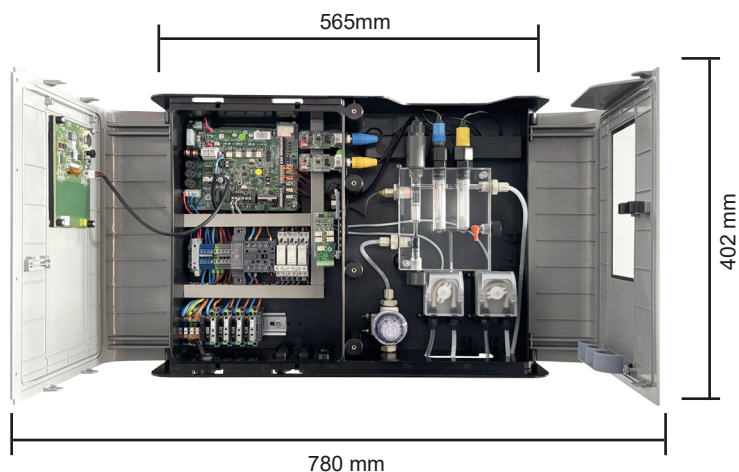

Accessoire optionnel

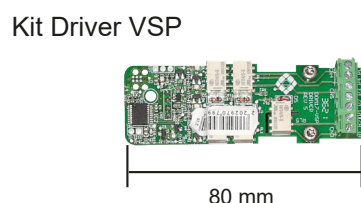

2. Installation du panneau de régulation

2.1 Installation murale

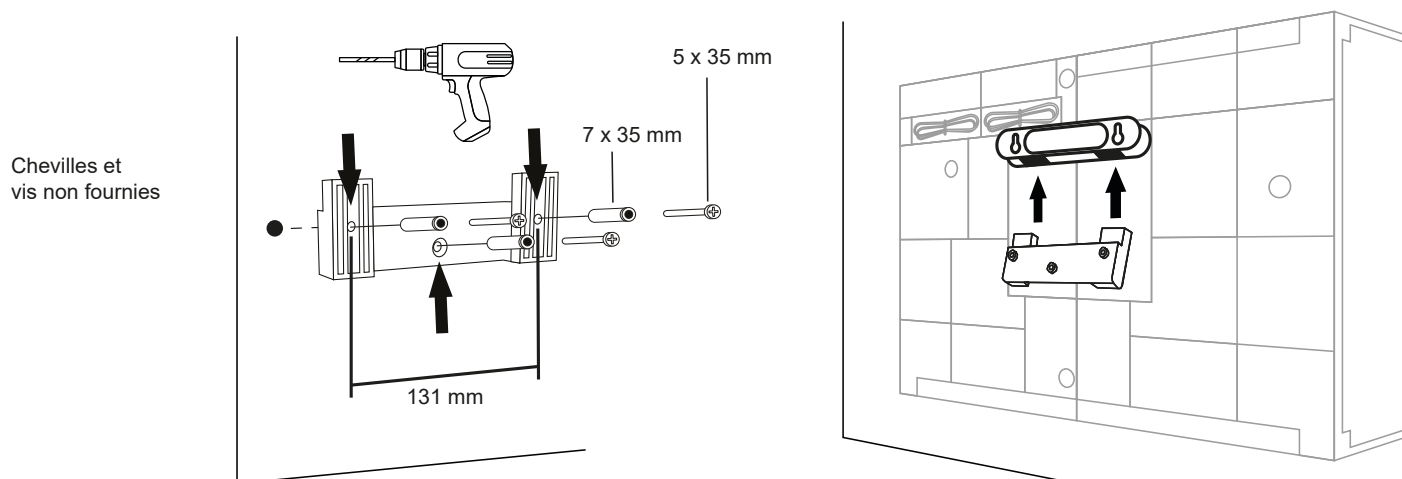

Installez toujours le panneau de commande VERTICALEMENT et sur une surface (mur) rigide, comme indiqué sur le schéma d'installation recommandée. Afin de garantir son bon état de conservation, l'équipement doit toujours être installé dans un endroit sec et bien aéré. N'installez pas l'équipement à l'extérieur.

Évitez notamment la formation de milieux corrosifs dus à l'utilisation de solutions de réduction du pH (en particulier les solutions formulées avec de l'acide chlorhydrique « HCl »). N'installez pas le système à proximité des lieux de stockage de ces produits. Il est vivement recommandé d'utiliser des produits à base de bisulfate de sodium ou d'acide sulfurique dilué. Le raccordement de l'unité de contrôle au réseau électrique doit s'effectuer dans le panneau de commande du système d'épuration, de sorte que la pompe et le système soient connectés simultanément.

2.2 Accès aux sections du panneau

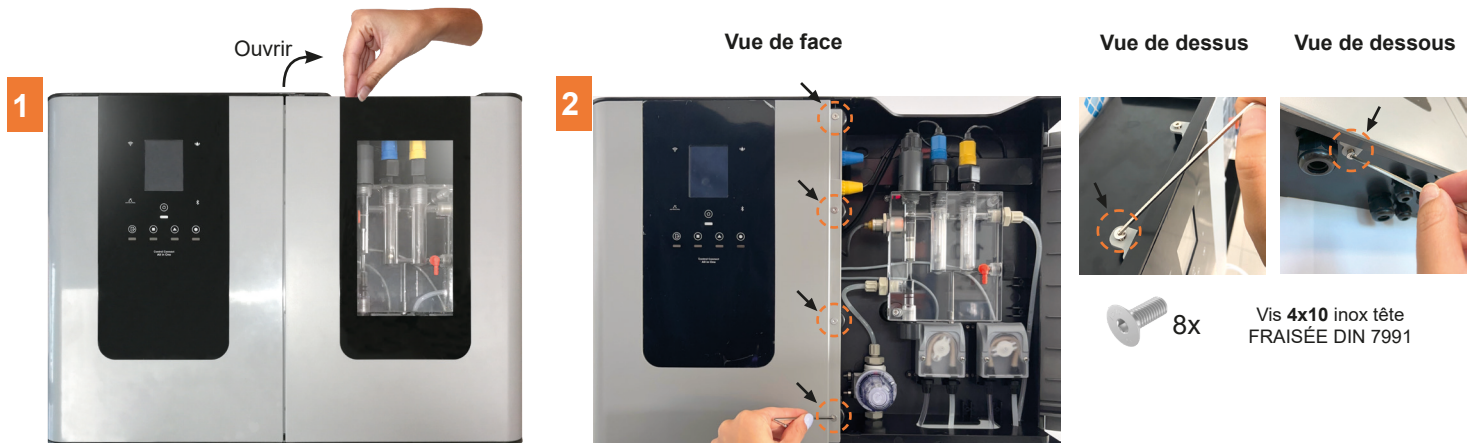

Pour accéder à la section des sondes et composants de régulation, ouvrez le panneau en tirant le bord supérieur de la porte de droite avec votre main.

Pour accéder à la section des connexions électriques, ouvrez la porte de gauche du panneau en dévissant les 4 vis frontales, les 2 situées dans la partie supérieure et les 2 situées dans la partie inférieure, avec une clé Allen de 2,5.

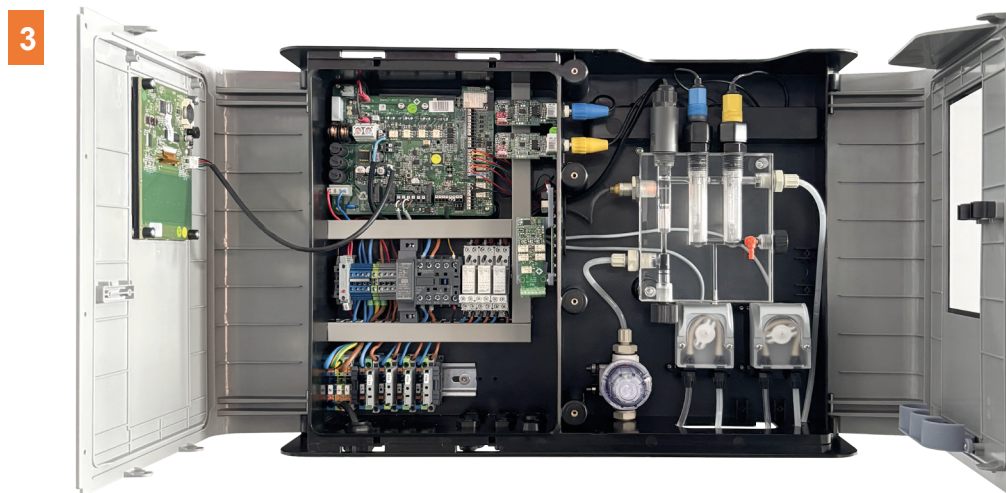

L'installation doit permettre aux utilisateurs d'accéder facilement aux différents éléments du panneau.



Attention

Fermeture de l'équipement

Pour fermer l'équipement, vous devez réinsérer les vis dans la partie frontale côté gauche du panneau, en les plaçant dans leurs logements, de la position 1 à la position 4.

Puis vissez-les dans le même ordre.

Enfin, vissez les vis situées dans les parties supérieure et inférieure du panneau.

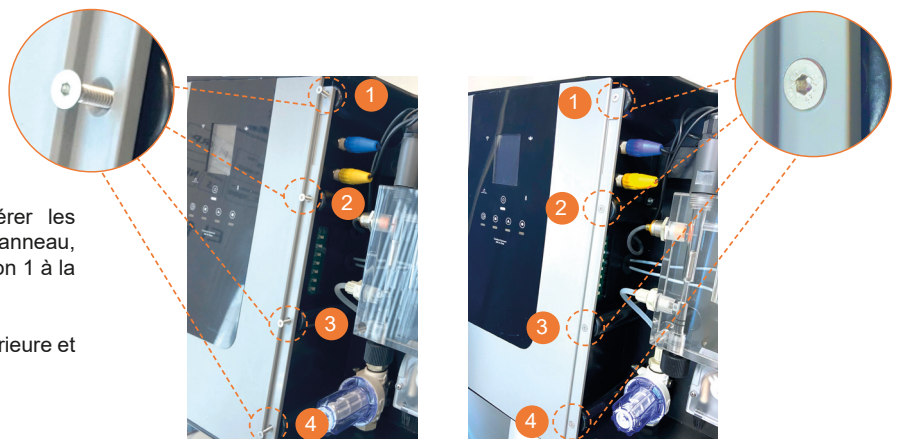

2.3 Schéma général de l'installation hydraulique



Attention : l'entrée et la sortie du panneau doivent être connectées aux valves d'entrée et de sortie correspondantes. Vous devez vous assurer que les valves sont installées dans le bon sens, comme indiqué sur le schéma d'installation recommandé. Voir les détails dans les sections 4.1 à 4.3.

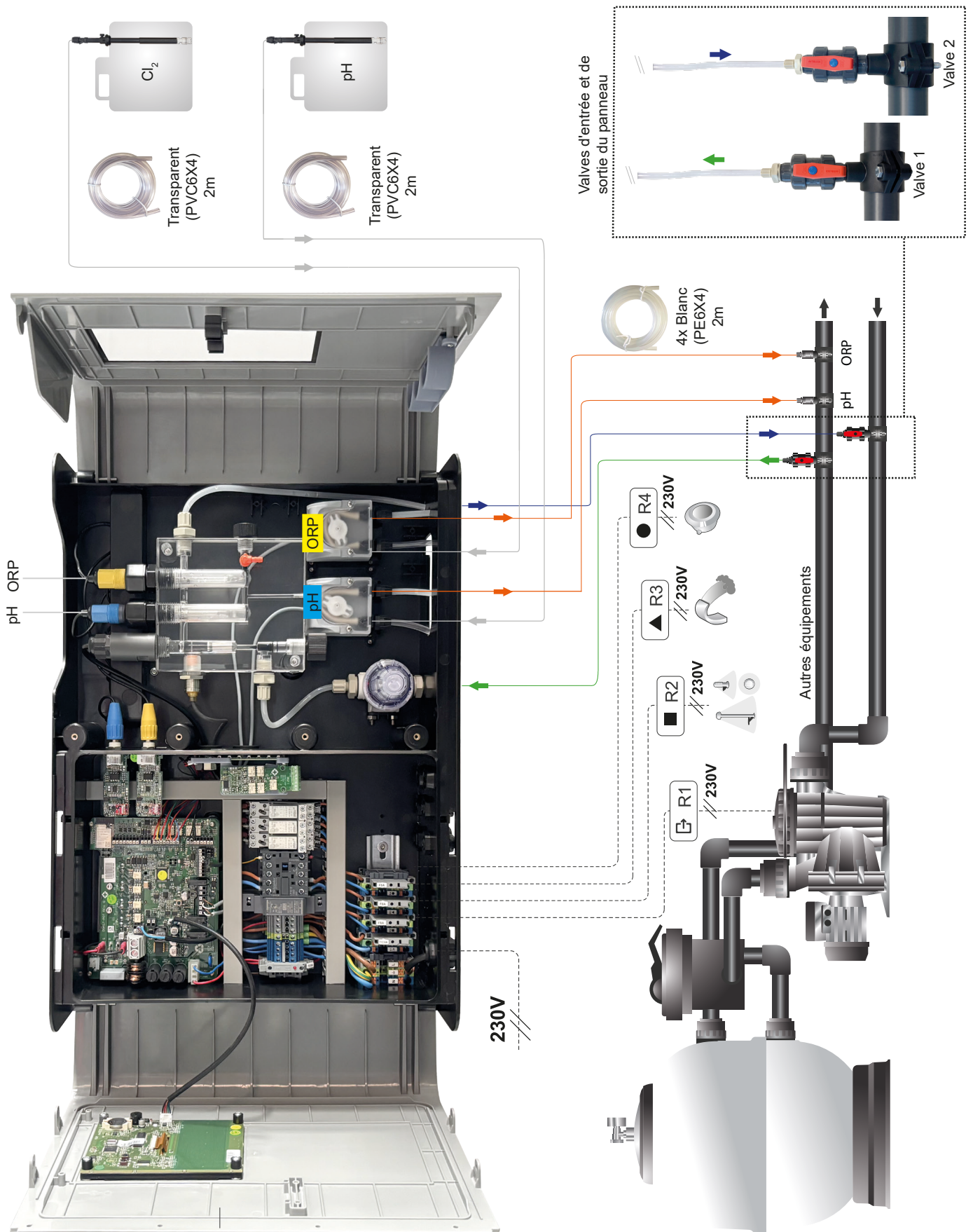

3. Sections du panneau et connexions

A. Carte électronique et driver VSP (accessoire en option)

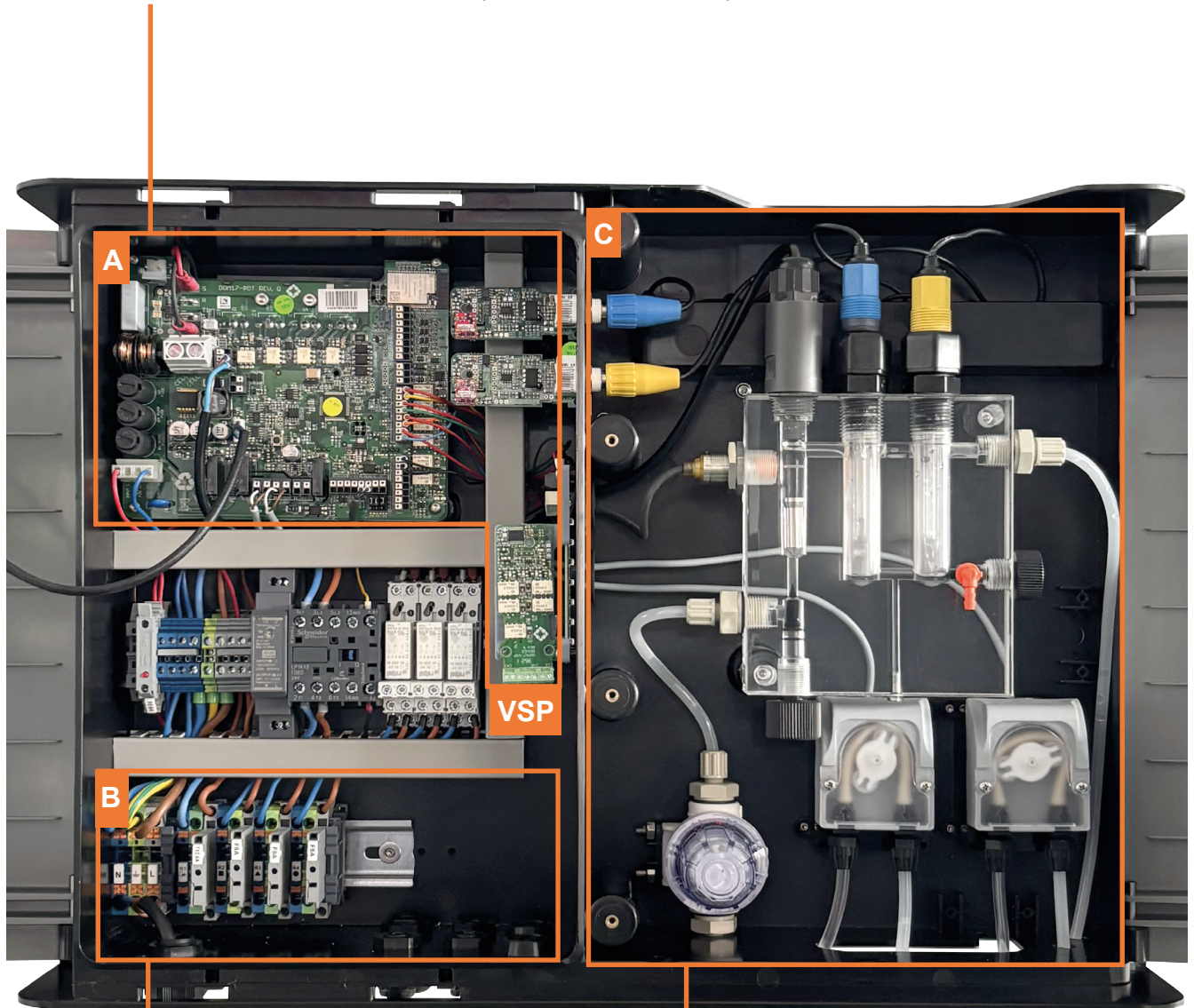

B. Connexions électriques 230 Vac, R1-R4

C. Sondes et régulation

3.1 Carte électronique

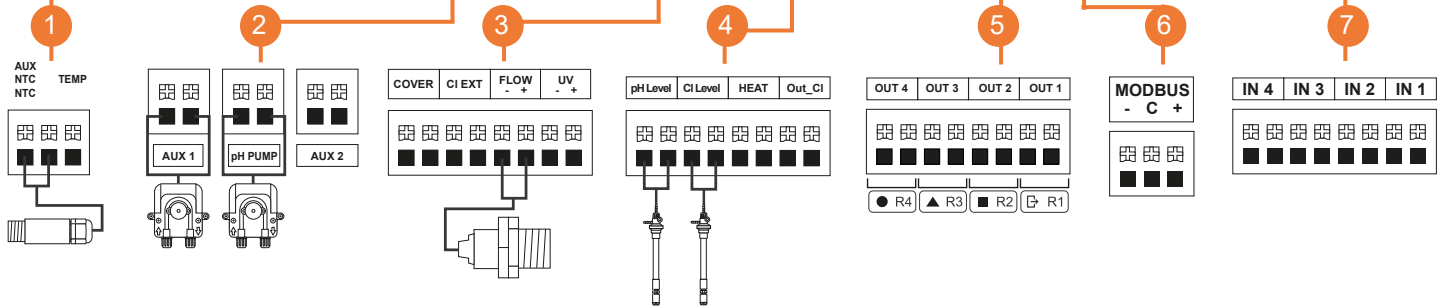
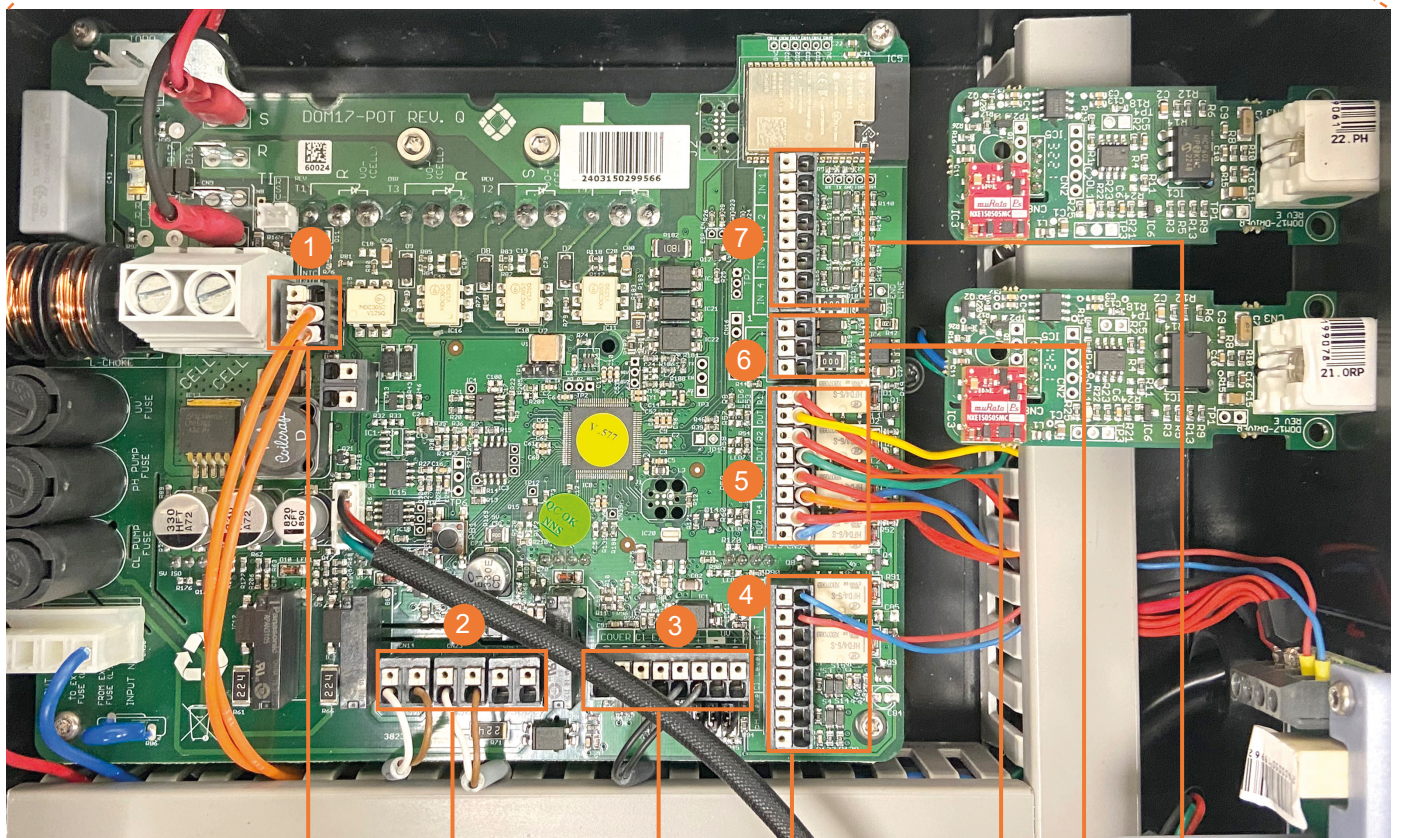
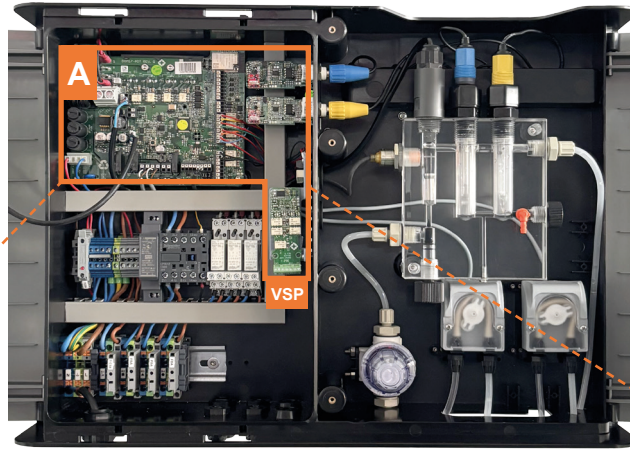

3.2 Connexions électriques 230 Vac et sorties R1-R4 (Configuration 1 et 2)



ATTENTION: Avant de procéder au raccordement électrique des relais, vérifiez quelle configuration possède votre appareil: **Configuration 1** ou **Configuration 2**.

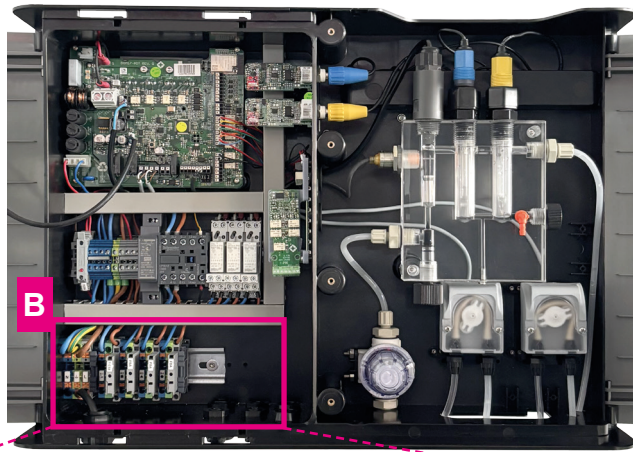

Configuration 1

N L



Push in Tension clamp

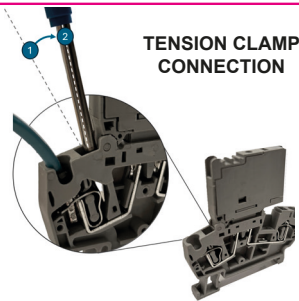
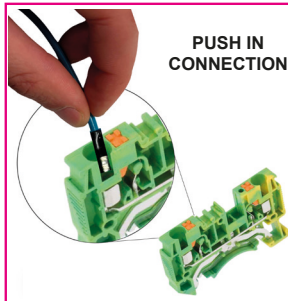

Connexions:
Kit VSP (en option) (SKU 77420),
kit d'aspiration et sonde de niveau (SKU 77584)

L'équipement est doté de deux presse-étoupes dans la partie inférieure du panneau, pour connecter des accessoires en option.

Pour réaliser les connexions, il est nécessaire de percer un trou dans le presse-étoupe à l'aide d'un tournevis 3 x 0,5 mm, puis d'y insérer le câble de connexion.

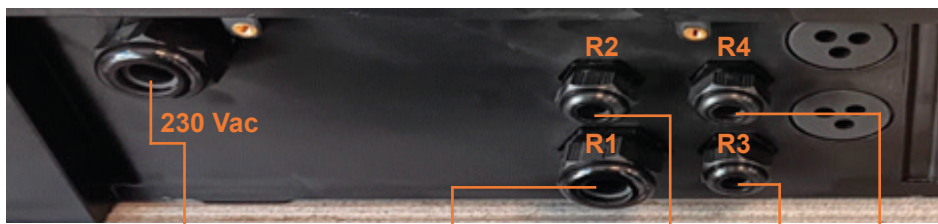
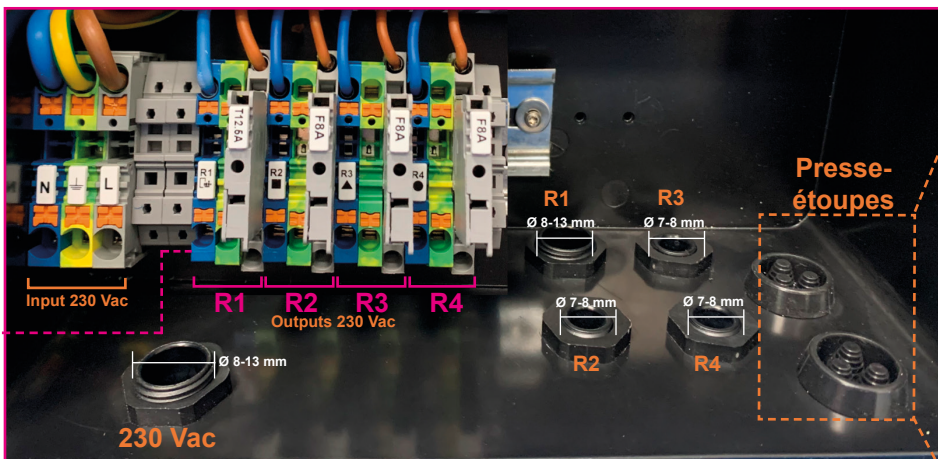
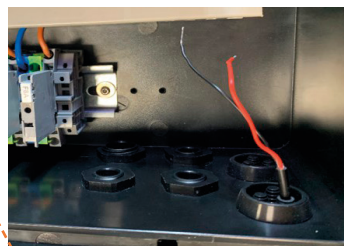
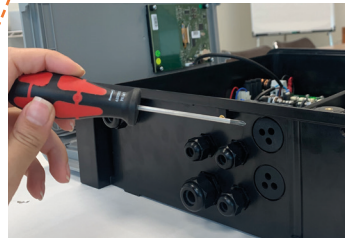

Charge maximale
 Câble recommandé 3 x 6 mm²

230 Vac
 max 30 A
 6,9 kW

230 Vac
 max 10 A
 2,3 kW

3 CV Charge inductive AC3

230 Vac
 max 6,5 A
 1,5 kW

1/3 CV Charge inductive AC7-B

R1
 3 x 2,5 mm²

R2 R3 R4
 3 x 1,5 mm²

3.2 Connexions électriques 230 Vac et sorties R1-R4 (Configuration 1 et 2)



ATTENTION: Avant de procéder au raccordement électrique des relais, vérifiez quelle configuration possède votre appareil: **Configuration 1** ou **Configuration 2**.

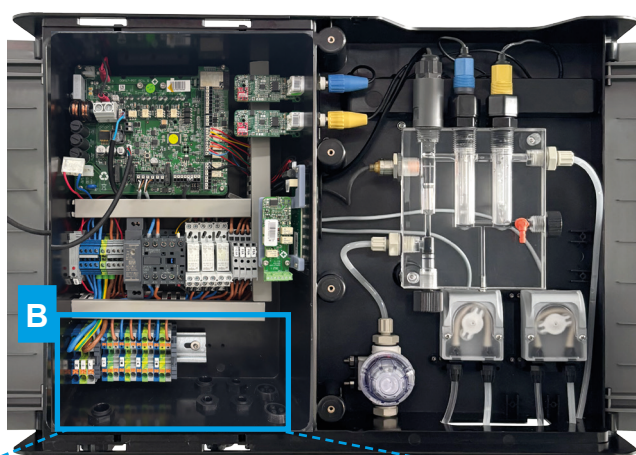

Configuration 2

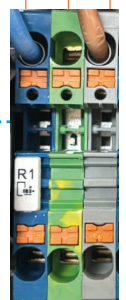

Push in

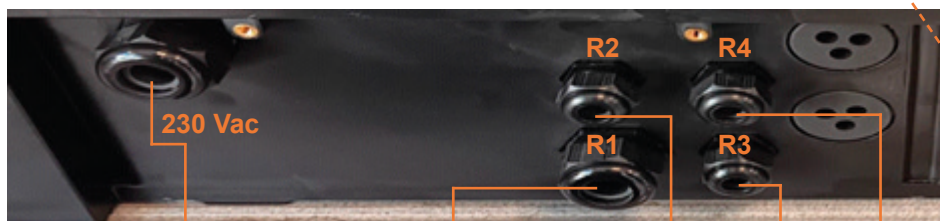
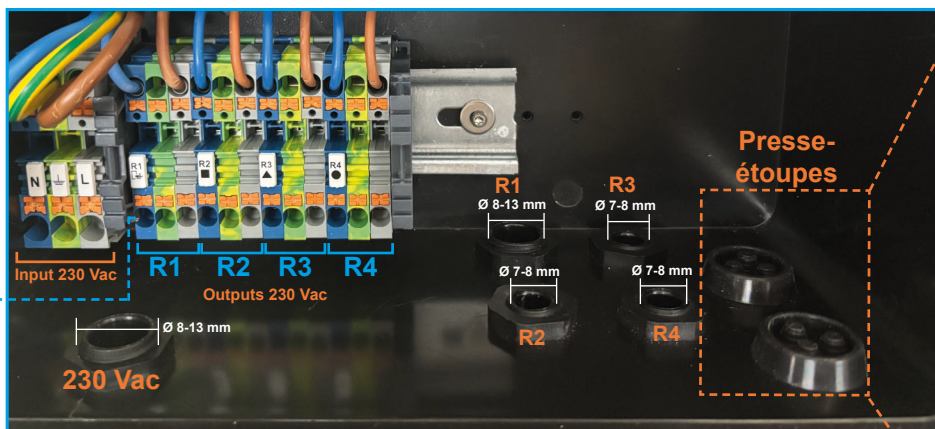
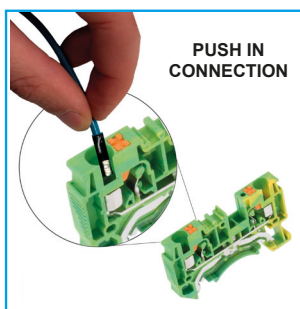

Charge maximale
Câble recommandé 3 x 6 mm²



3 x 2,5 mm²



3 x 1,5 mm²



3 x 1,5 mm²



3 x 1,5 mm²

230 Vac
max 30 A
6,9 kW

230 Vac
max 10 A
2,3 kW

Charge
résistive AC1

230 Vac
max 6,5 A
1,5 kW

Charge
résistive AC1

3 CV
Charge
inductive AC3

1/3 CV
Charge
inductive AC7-B

Connexions:
Kit VSP (en option) (SKU 77420),
kit d'aspiration et sonde de
niveau (SKU 77584)

L'équipement est doté de deux presse-étoupes dans la partie inférieure du panneau, pour connecter des accessoires en option.

Pour réaliser les connexions, il est nécessaire de percer un trou dans le presse-étoupe à l'aide d'un tournevis 3 x 0,5 mm, puis d'y insérer le câble de connexion.

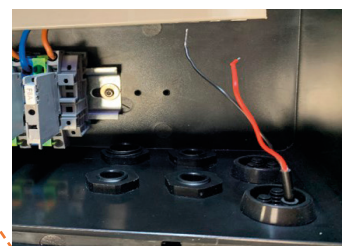
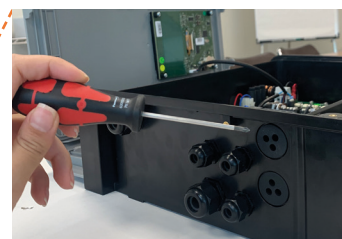

3.3 Sondes et composants de régulation

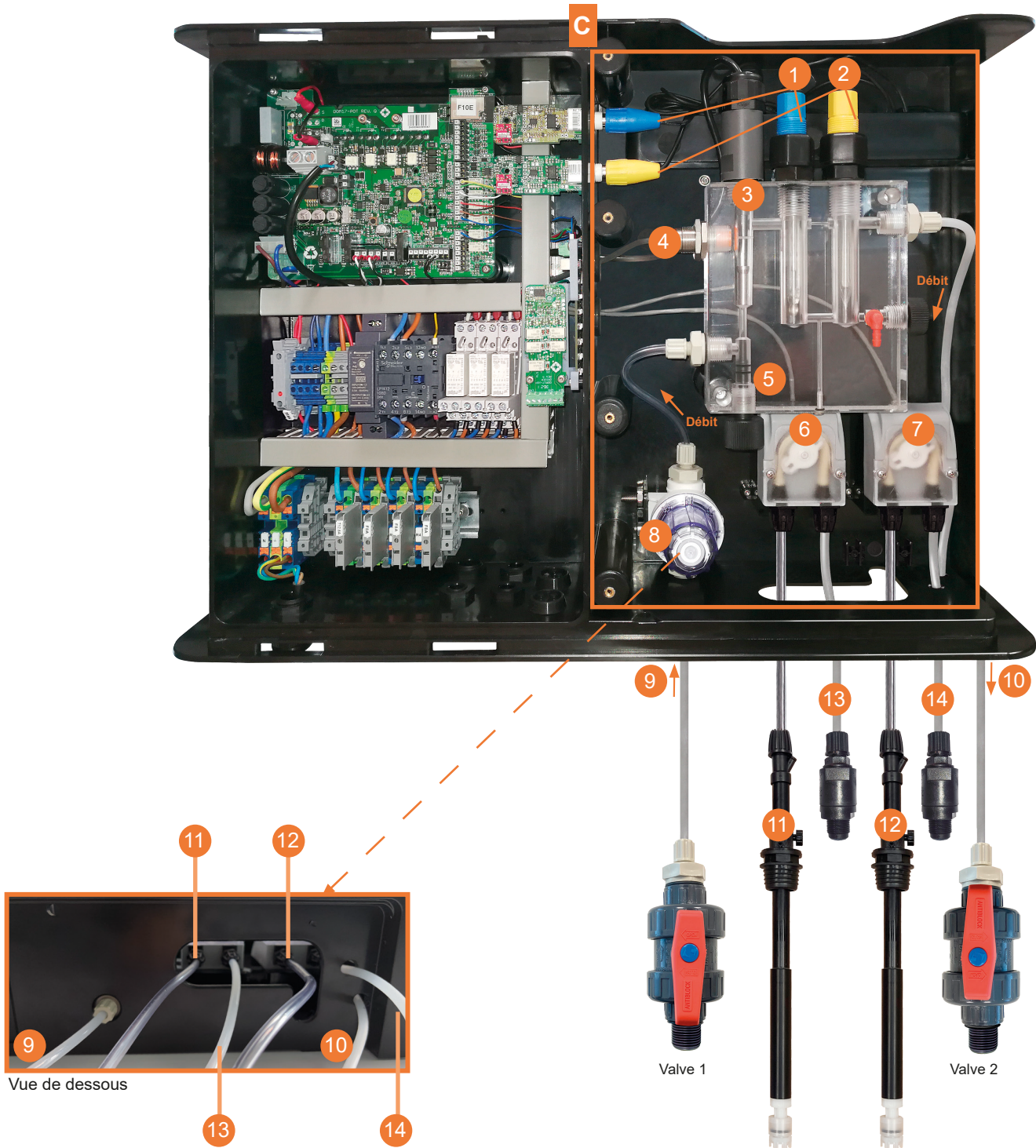

- 1) Sonde pH
- 2) Sonde ORP
- 3) Sonde de température
- 4) Sonde de débit inductive
- 5) Contrôle de débit
- 6) Pompe péristaltique de pH
- 7) Pompe péristaltique de Cl₂
- 8) Préfiltre du panneau
- 9) Connexion d'entrée : tuyau blanc (PE6X4) et valve 1
- 10) Connexion de sortie : tuyau blanc (PE 6X4) et valve 2
- 11) Aspiration pH : tuyau transparent (PVC6X4) et sonde de niveau
- 12) Aspiration Cl₂ : tuyau transparent (PVC6X4) et sonde de niveau
- 13) Point d'injection du pH : tuyau blanc (PE6X4) et injecteur
- 14) Point d'injection du Cl₂ : tuyau blanc (PE6X4) et injecteur

4. Mise en marche et installation des composants

4.1 Schéma d'installation des valves d'entrée et de sortie du panneau de régulation

Pour la circulation de l'eau dans le panneau, les colliers doivent être connectés avec les valves d'entrée (**Valve 1** ↑) et de sortie (**Valve 2** ↓) de l'équipement aux conduites d'eau de la piscine, comme indiqué sur le schéma.

Valve 1 : cette valve correspond au point d'impulsion, où l'eau entre dans le panneau, traverse le préfiltre puis pénètre dans le porte-sondes, pour sa mesure et régulation ultérieure.

Valve 2 : cette valve correspond au point d'aspiration et de sortie d'eau du panneau.

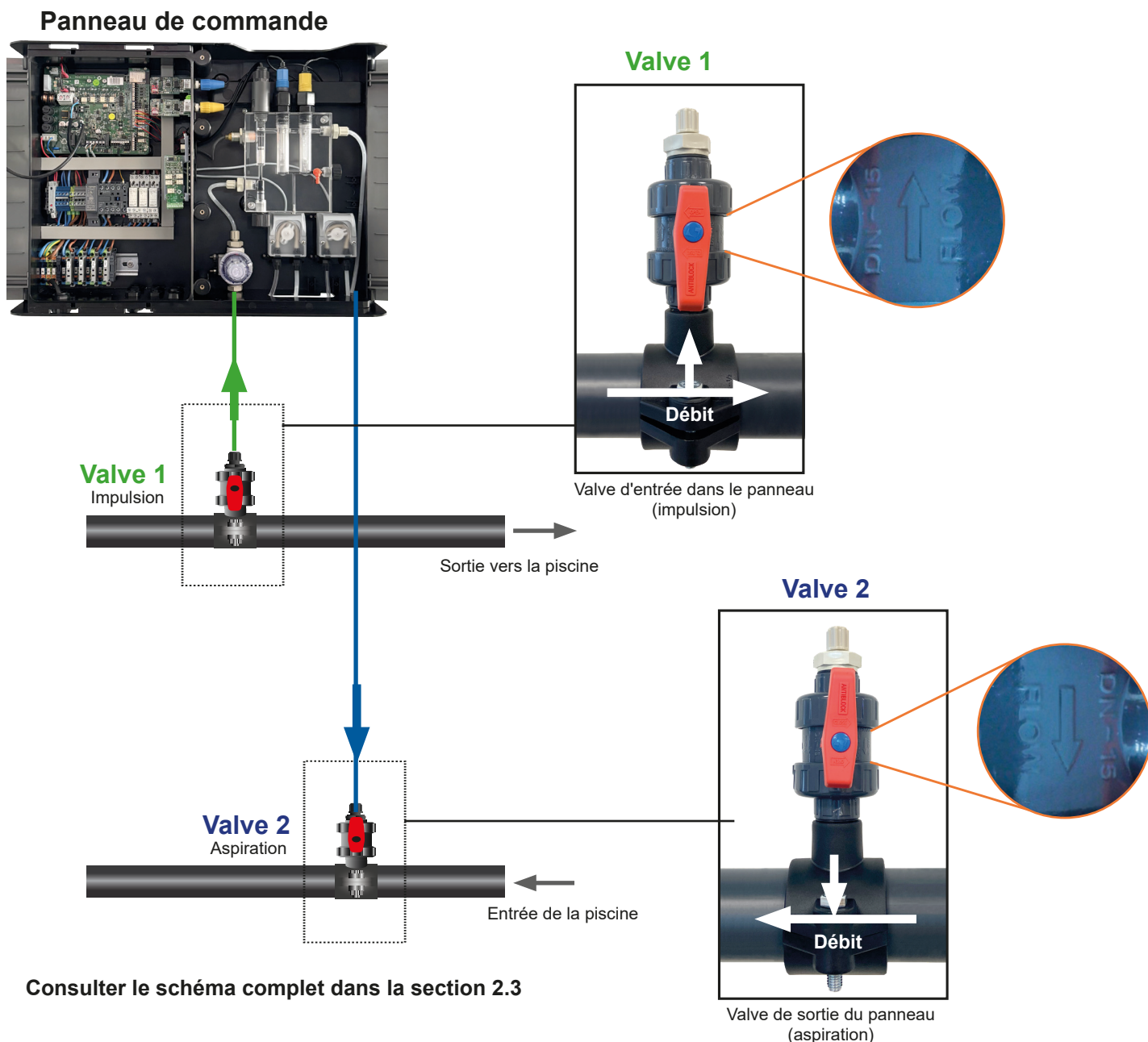

Consulter le schéma complet dans la section 2.3



Attention

Le sens d'écoulement est indiqué sur la vanne par la flèche FLOW.

Il est essentiel de vérifier que les valves sont installées dans le bon sens pour l'entrée (**Valve 1** ↑) et la sortie (**Valve 2** ↓) du panneau.

4.2 Connexions d'entrée et de sortie du panneau

Entrée



1 Dévisser le connecteur du raccord d'entrée (connexion au préfiltre)

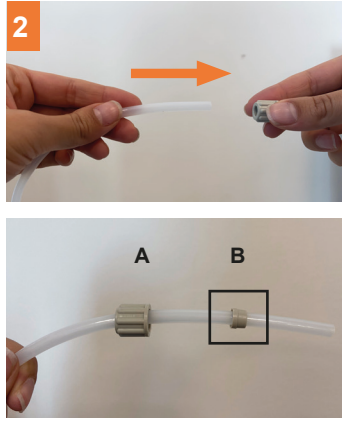

2 Insérer le connecteur dans le tuyau rigide (blanc, PE6X4). **S'assurer que les deux pièces sont bien dans le sens indiqué sur la photo. La pièce B (butée) doit être à l'intérieur de la pièce A (raccord).**

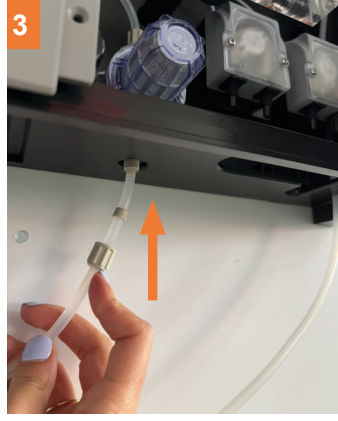

3 Insérer le tuyau rigide dans le raccord d'entrée



4 Visser le connecteur et vérifier que le tuyau est bien serré

Sortie



1 Dévisser le connecteur de sortie

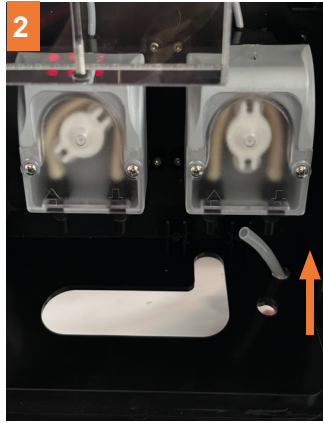

2 Insérez le tuyau rigide dans son espace désigné au bas du panneau



3 Insérer le connecteur dans le tuyau rigide (blanc, PE6X4). **S'assurer que les deux pièces sont bien dans le sens indiqué sur la photo. La pièce B (butée) doit être à l'intérieur de la pièce A (raccord).**

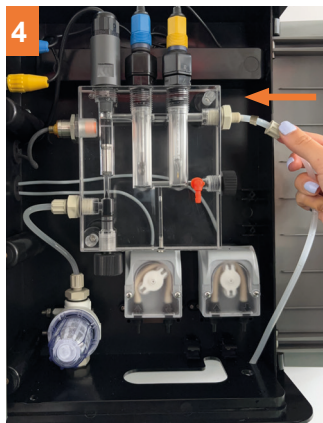

4 Insérez le tuyau rigide dans le raccord de sortie



5 Visser le connecteur et vérifier que le tuyau est bien serré

4.3 Installation des valves



Attention

Suivre ces instructions d'installation pour la valve d'entrée (Valve 1 ↑) et la vanne de sortie (Valve 2 ↓).

Il est essentiel de vérifier que les vannes sont installées dans le bon sens, comme indiqué sur le schéma d'installation de la section 4.1.

Composants des valves

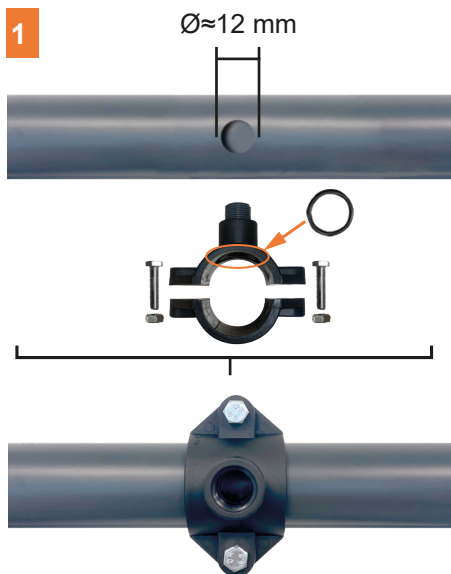
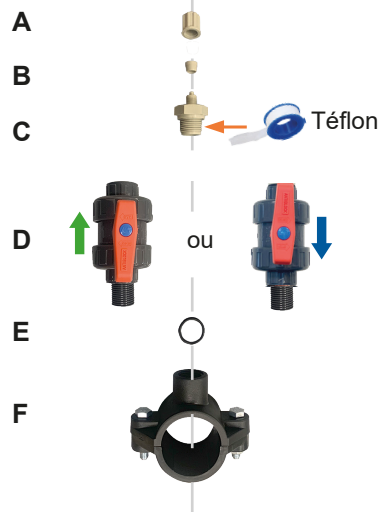

1 Percer un trou dans le tuyau et nettoyer l'orifice. Placer le collier avec le joint dans son logement, au niveau du trou réalisé dans le tuyau.



2 Visser la valve dans le collier en suivant l'ordre des composants de la pièce F à la pièce D.



3 Entourer le filetage de la pièce C de Téflon (≈8 tours) avant de la visser dans la valve D

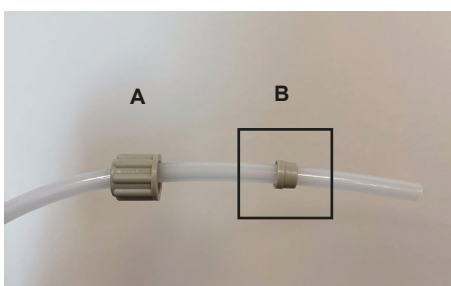
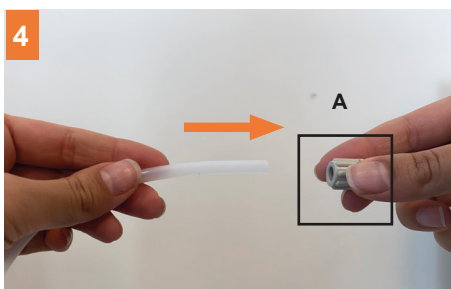

4 Insérer le connecteur dans le tuyau rigide (blanc, PE6X4). S'assurer que les deux pièces sont bien dans le sens indiqué sur la photo. La pièce B (butée) doit être à l'intérieur de la pièce A (raccord).

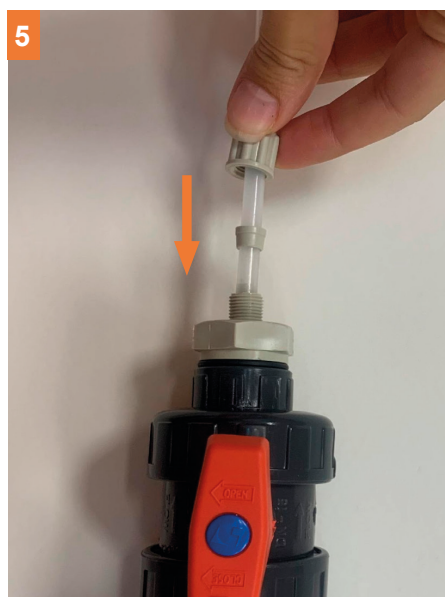

5 Insérer le tuyau rigide dans l'adaptateur de la valve.

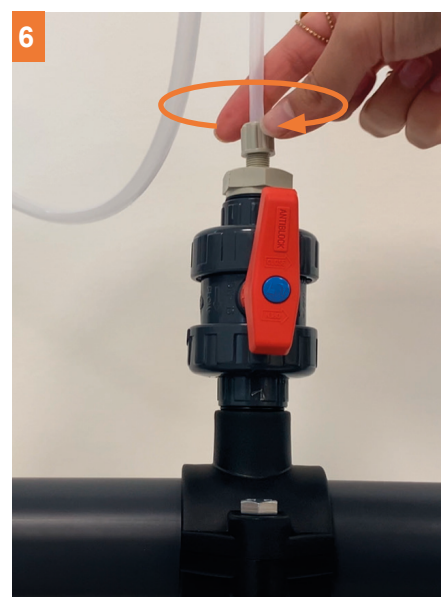

6 Visser et vérifier que le connecteur est bien serré.

4.4 Connexion des pompes péristaltiques de pH et Cl₂ et installation de la sonde de niveau



1 Dévisser le raccord d'entrée (aspiration) de la pompe péristaltique de pH (pompe de gauche)

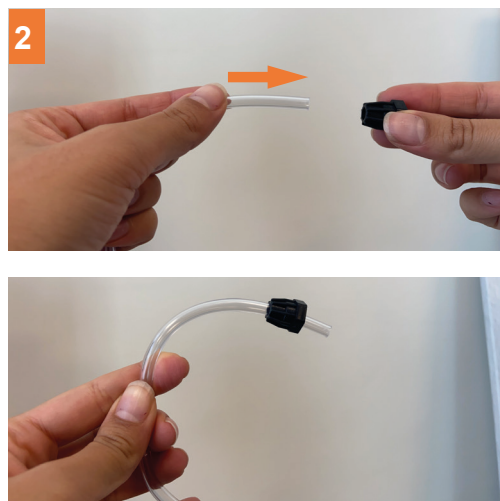

2 Insérer le raccord dans le tuyau flexible (transparent, PVC6X4)

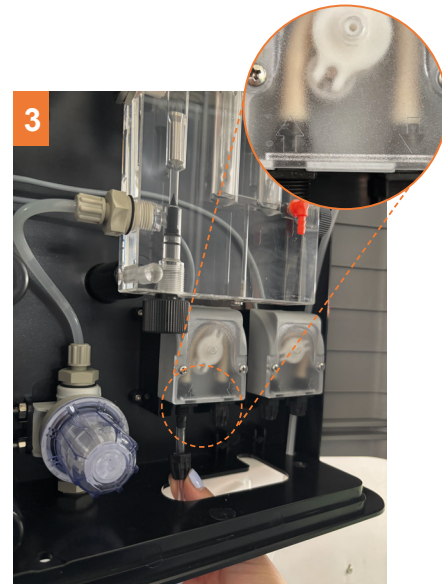

3 Insérer le tuyau flexible dans le connecteur d'entrée de la pompe



4 Visser le raccord

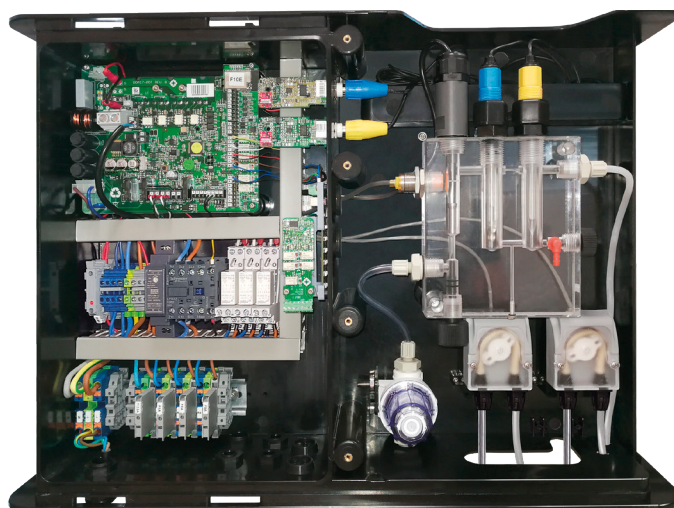

5 Répéter les étapes d'installation pour connecter la pompe de Cl₂



Attention : Ne pas placer les bidons directement sous l'équipement, afin d'éviter tout risque de corrosion provoqué par une éventuelle évaporation de l'acide.

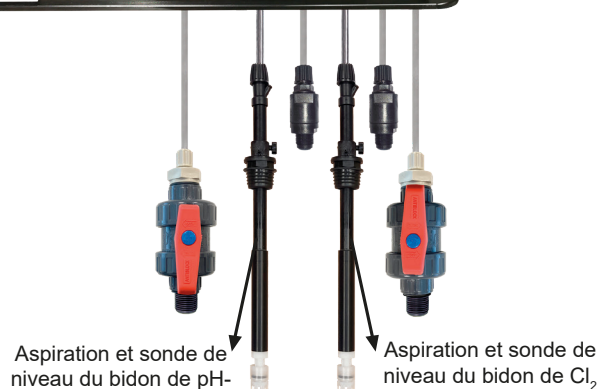

Installation de la sonde de niveau

Sélectionnez l'option de montage appropriée.

Option 1 : Montage avec écrou (pièce C) (d = 34 mm)

Option 2 : Montage avec manchon en caoutchouc (pièce D) (d = 40 mm)

Si nécessaire, un trou peut être percé dans le couvercle du récipient.

1. Ajustez la hauteur en faisant glisser le collier de réglage (pièce B) selon la hauteur du récipient. Serrez la vis de fixation (pièce A) pour le sécuriser.

2. Suivez les étapes correspondant à l'option choisie :

Option 1 – Avec écrou

- Insérez le capteur de niveau dans le récipient.

- Serrez l'écrou depuis l'intérieur du récipient. S'il est installé à travers le couvercle, serrez l'écrou par l'intérieur du couvercle puis vissez fermement le couvercle sur le récipient.

Option 2 – Avec manchon en caoutchouc

- Placez d'abord la pièce D sur le capteur avant de l'insérer dans le récipient.

- Appuyez doucement vers le bas jusqu'à ce que le capteur repose au fond du récipient.

3. Pour connecter le tube flexible, insérez-le en appuyant fermement dans l'ouverture supérieure du capteur de niveau.

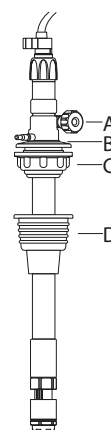

4.5 Installation des points d'injection

Connexion aux pompes péristaltiques

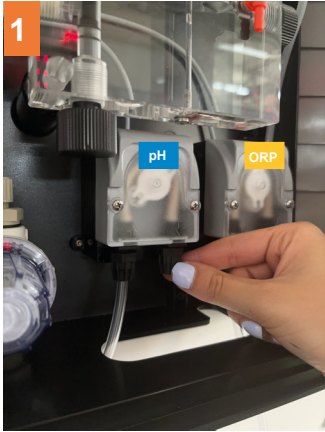

1 Dévisser le raccord de sortie (impulsion) de la pompe péristaltique de pH (pompe de gauche).

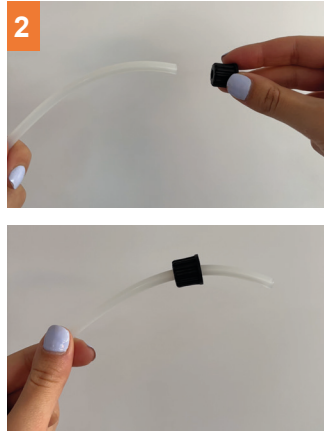

2 Insérer le raccord dans le tuyau rigide (blanc, PE6X4)

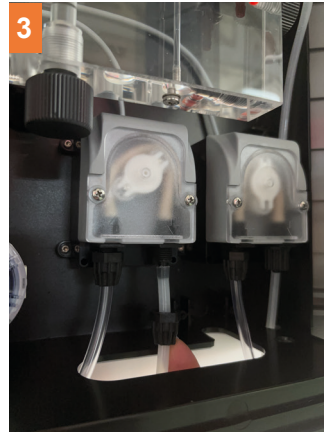

3 Insérer le tuyau rigide dans le connecteur de sortie de la pompe



4 Visser le raccord

Connexion aux points d'injection

Composants de l'injecteur

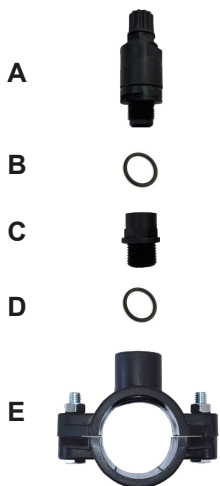

1 Placer le joint torique sur le filetage de l'adaptateur.



2 Enroscar el adaptador al collarín.



3 Dévisser le raccord de l'injecteur.



4 Placer le joint torique sur le filetage de l'injecteur.



5 Visser l'injecteur sur l'adaptateur préalablement installé sur le collier.



6 Insérer le tuyau rigide (blanc) avec le raccord (étape 3) dans l'injecteur.



7 Visser et vérifier le serrage correct du raccord.

8 Répéter les étapes d'installation précédentes pour connecter la pompe de Cl₂ à son point d'injection.

4.6 Installation des sondes de pH et ORP

Lors de la première installation des sondes, celles-ci doivent être connectées à l'équipement et un calibrage standard des deux sondes doit être effectué.

Consulter les sections 6.2 et 6.3.

Écrous

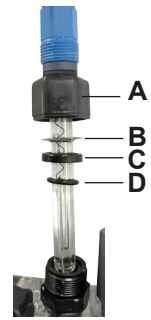
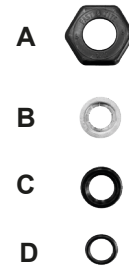

Sonde pH



Dévisser l'écrou du raccord



Insérer la sonde de pH (bleu) dans le logement de gauche du porte-sondes.

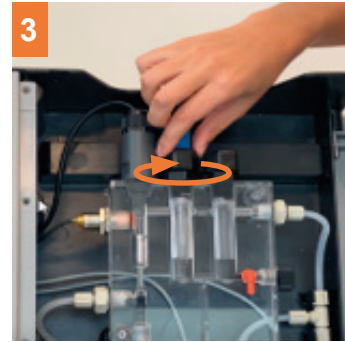

Visser l'écrou du raccord jusqu'à ce qu'il soit bien serré. S'assurer que le câble ne tourne pas lorsque la sonde est vissée.

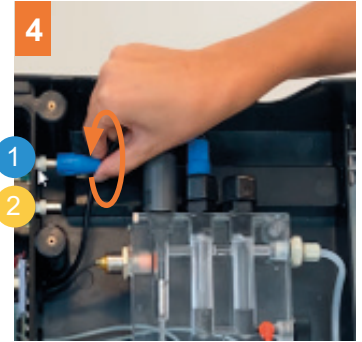

Connecter la sonde au contrôleur de pH (position 1)

Sonde ORP



Dévisser l'écrou du raccord

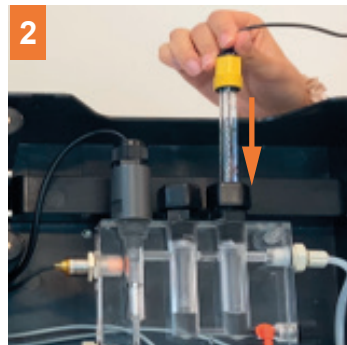

Insérer la sonde ORP (jaune) dans le logement de droite du porte-sondes.

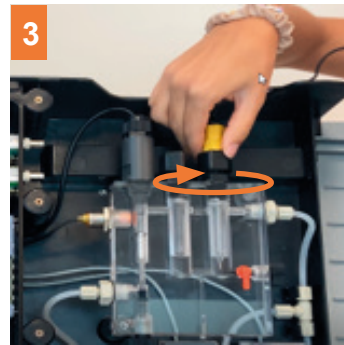

Visser l'écrou du raccord jusqu'à ce qu'il soit bien serré. S'assurer que le câble ne tourne pas lorsque la sonde est vissée.

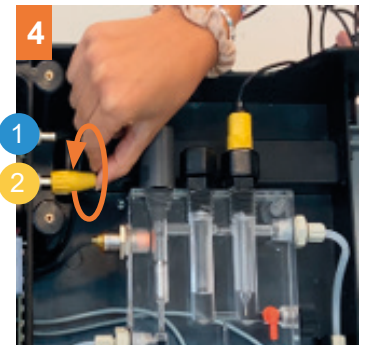

Connecter la sonde au contrôleur ORP (position 2)



Attention

À la fin de l'installation, vérifier que la sonde est bien fixée et ne peut pas être retirée avec deux doigts ; si ce n'est pas le cas, serrer davantage le raccord.



Bien serrée.
Elle ne peut pas être retirée.

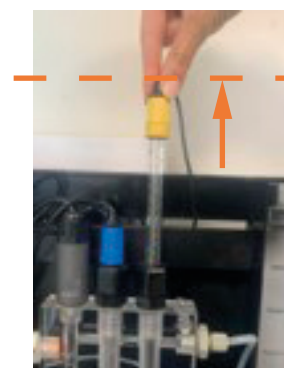

Mal serrée.
Elle peut être retirée.

4.7 Sonde de débit inductive

La sonde de débit inductive indique si le débit d'eau dans le porte-sondes est suffisant pour le bon fonctionnement du panneau de régulation.

L'alarme de la sonde de débit inductive s'active en l'absence de recirculation (débit) d'eau dans le panneau ou si le débit est très faible. Le flotteur reste au niveau de la sonde inductive, indiquant que l'eau s'écoule. Si le débit d'eau est interrompu, le flotteur s'abaisse et déclenche une alarme de débit.

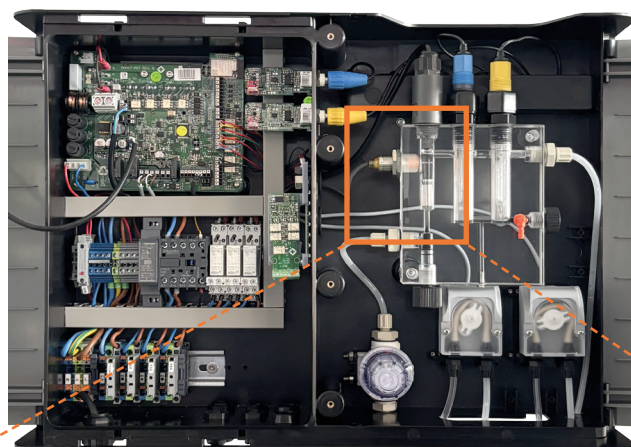

Niveau
de débit
recommandé

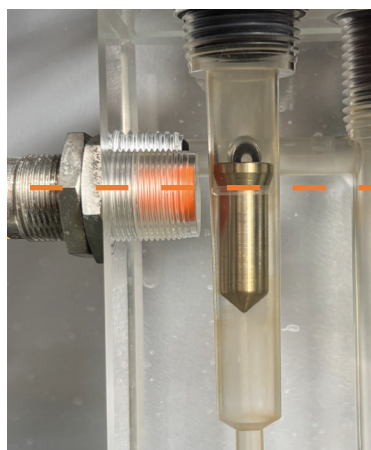

Le flotteur n'atteint
pas le niveau
recommandé.
L'alarme se
déclenche.

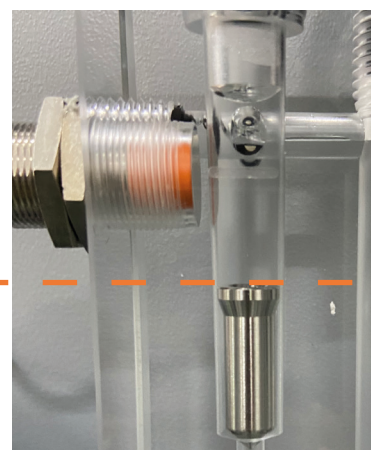

4.8 Mise en marche

1. Vérifiez que le filtre de recirculation est parfaitement propre et que la piscine et l'installation ne contiennent pas de cuivre, de fer ou d'algues.
2. Équilibrez l'eau de la piscine. Cela permettra un traitement plus efficace avec une faible concentration de chlore libre dans l'eau.
 - Le pH doit être compris entre 7,2 et 7,6
 - L'alcalinité totale doit être comprise entre 60 et 120 ppm.

REMARQUE : afin de déterminer le niveau de chlore libre, vous devez utiliser un kit de test.

3. Pour les piscines exposées à un fort ensoleillement ou soumises à une utilisation intensive, il est conseillé de maintenir un niveau de 25-30 mg/l de stabilisant (acide isocyanurique). En aucun cas, un niveau de 75 mg/l ne doit être dépassé. Cela est très utile pour éviter la destruction du chlore libre présent dans l'eau sous l'action de la lumière du soleil.

5. Interface utilisateur

5.1 Boîtier et fonctions

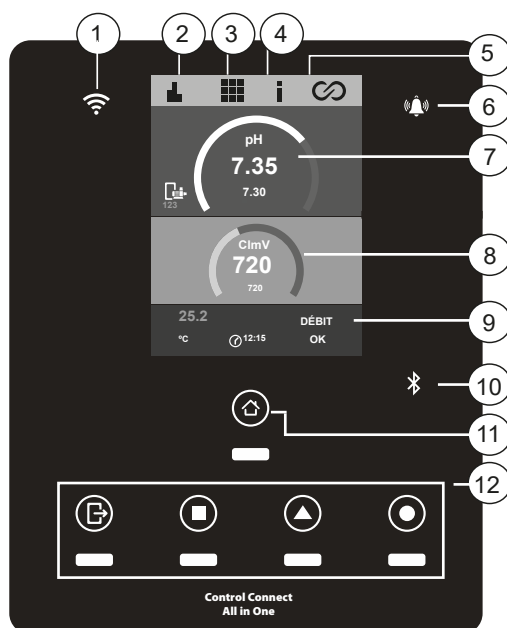

- | | |
|--------------------------|----------------------------------|
| 1) Led d'état du WiFi | 7) pH |
| 2) Menu historique | 8) ORP |
| 3) Menu de configuration | 9) Sondes (température et débit) |
| 4) Menu d'information | 10) Connectivité Bluetooth |
| 5) Menu des relais | 11) Menu d'accueil |
| 6) Led d'alarme | 12) État des relais |

5.2 Écran de démarrage et accès aux fonctions du panneau

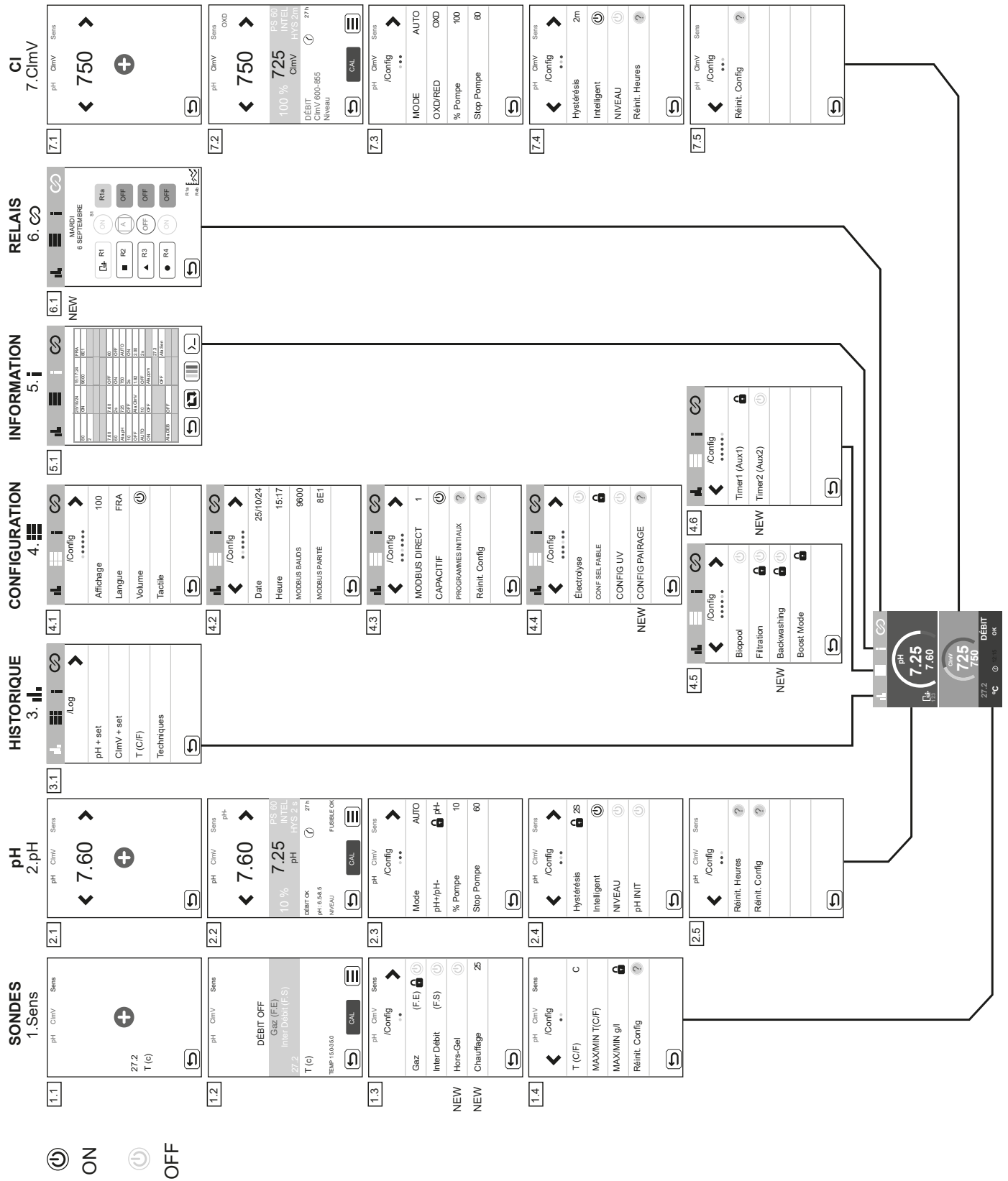

5.3 Configuration des sondes de température (°C)

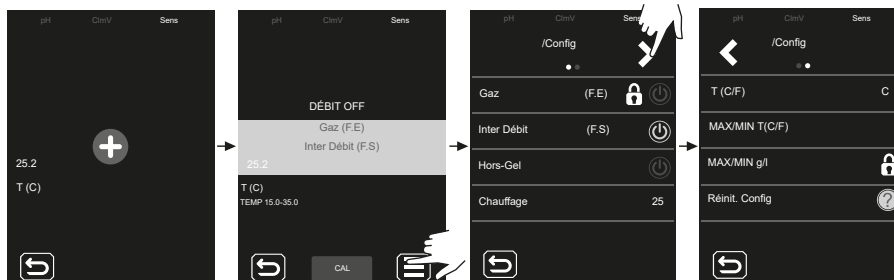
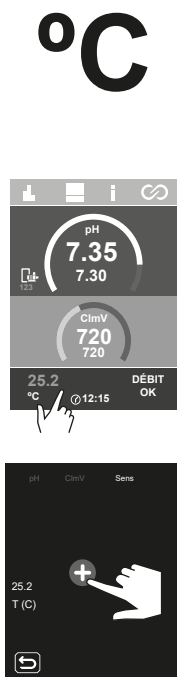

Gaz : active/désactive la détection de gaz par la sonde. Cette fonction est active si l'électrolyse saline est activée.



Inter Débit : active/désactive la détection du débit par la sonde (sonde inductive)

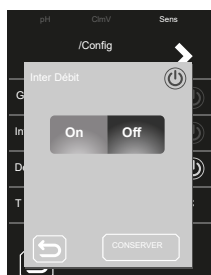

Hors-Gel : pour éviter que l'eau ne gèle dans les canalisations. La filtration est activée si la température de l'eau est inférieure à la valeur définie (valeur comprise entre 1 °C et 5 °C). Une fois que la valeur de consigne est atteinte, la filtration s'arrête.

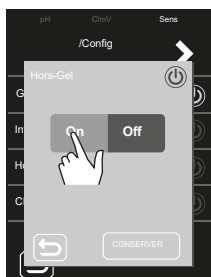

Chauffage : il s'active automatiquement pour maintenir la température de l'eau (25°C par défaut) souhaitée. La température peut être réglée dans une plage comprise entre 6 °C et 50 °C.

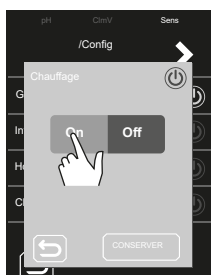

T (C/F) : sélection de l'unité de température, Fahrenheit ou Celsius.

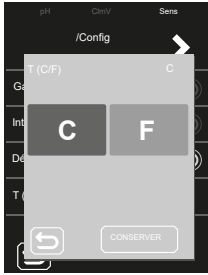

MAX/MIN T(C/F) : établit la valeur maximale/minimale de l'alarme de température. Si la température de la piscine est supérieure ou inférieure à la plage définie, l'alarme de température sera activée.

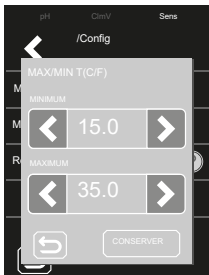

Réinit. Config : si cette option est activée, l'équipement sera réinitialisé aux paramètres d'usine. Un message apparaît indiquant les valeurs qui seront modifiées.



- Inter Débit : OFF
- Temp unité : °C

5.4 Configuration du pH

pH

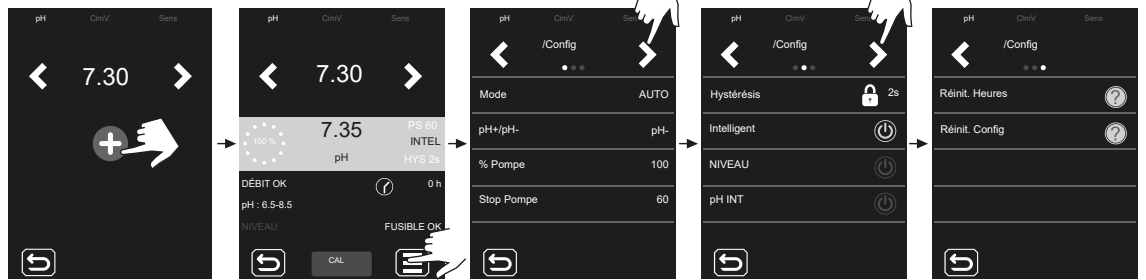
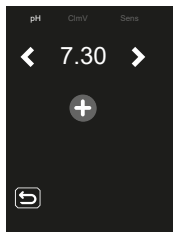
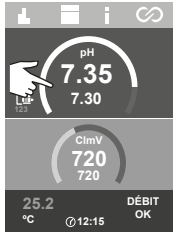

pH : permet de définir la valeur de consigne à l'aide des flèches < / >

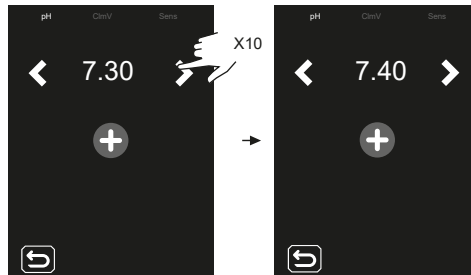

Mode : établit le mode de fonctionnement de la pompe.

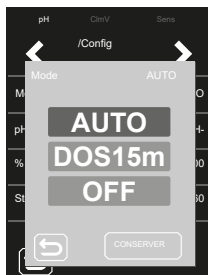

- **AUTO** : cette fonction active la pompe lorsque la valeur du pH est supérieure au point de consigne.
- **DOSE** : lorsque cette fonction est activée, le pH est dosé pendant 15 minutes, quelle que soit la valeur du pH de l'eau. Cela est utile lors de la mise en marche.
- **OFF** : la pompe ne se mettra jamais en marche.

pH- : établit le pH du produit qui va être utilisé. Lorsque l'électrolyse est activée, la valeur pH- ne peut pas être modifiée.

% Pompe : établit la période de fonctionnement de la pompe pour chaque minute de dosage.
Par ex. : 50 % = 30 secondes en marche, 30 secondes arrêtée.

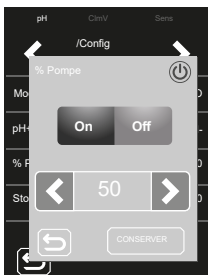

Stop Pompe : Le système de pH intègre un dispositif de sécurité, la **FONCTION STOP POMPE**, qui agit sur la pompe de dosage afin d'éviter les situations suivantes :

- Dommages causés par le fonctionnement à sec de la pompe (le produit n'a plus de réducteur de pH).
- Surdosage de réducteur de pH du produit (sonde endommagée ou usée).
- Problèmes de régulation du pH dus à l'alcalinité élevée de l'eau (piscine récemment remplie, taux de carbonates élevé).

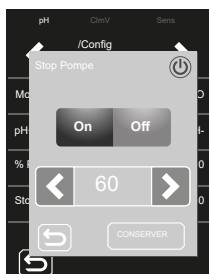

Lorsque la **FONCTION STOP POMPE** est activée (par défaut), le système arrête la pompe de dosage après un temps défini en minutes sans que la valeur du point de consigne du pH ait été atteinte.

Pour la réinitialisation de l'alarme STOP POMPE, se reporter à la section 7.3.

Hystérésis : temps (2 s) pendant lequel la pompe continue de doser lorsque la mesure atteint le point de consigne souhaité (valeur non modifiable).

Intelligent : fonction de dosage intelligent du pH- qui permet une régulation plus précise. Le cycle de travail de la pompe est actualisé de façon dynamique en fonction de la mesure du pH.

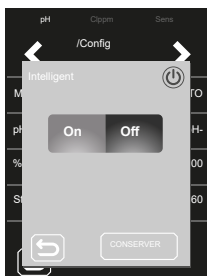

NIVEAU : fonction relative à l'utilisation d'un capteur de niveau de liquide (pH-). Elle arrête le dosage de la pompe si le niveau de liquide est inférieur à la valeur indiquée par le capteur de niveau.

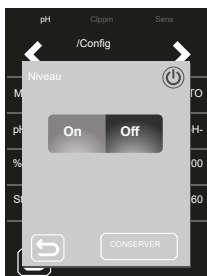

pH INIT : temps de stabilisation de la lecture du pH. Après avoir mis l'équipement en marche ou changé l'état du RELAIS1 sur ON / AUTO-ON, un temps de 1min/2min/4min peut être réglé pour obtenir une lecture du pH stable.

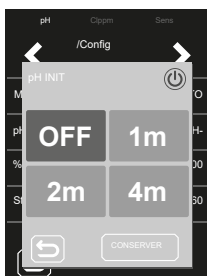

Réinit. Heures : réinitialise la valeur des heures partielles de la pompe de pH.

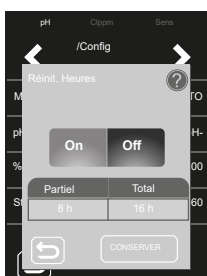

Réinit. Config : rétablit les paramètres de configuration par défaut. Un message apparaît indiquant les valeurs qui seront modifiées.

- Mode : AUTO
- % Pompe : 100 %
- PS : 60m
- HYS : 2s
- Intelligent : ON
- NIVEAU : ON
- set : 7.20

5.5 Menu historique

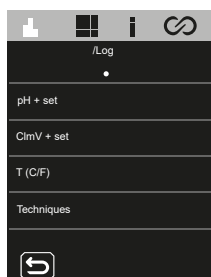
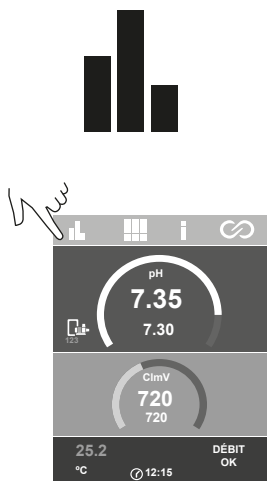

pH + set : mesure du pH et point de consigne.

ClmV + set : mesure de ClmV (selon le slot installé) et point de consigne établi.

T(°C) : température de l'eau.

Techniques : enregistre 24 heures / 24 jours de mesure ClmV et mesure du pH.

Les statistiques montrent un historique des paramètres de production, pH, ClmV, T(°C), g/l, pendant le fonctionnement de l'appareil. Vous pouvez choisir d'afficher les statistiques des dernières 24 heures ou des 24 derniers jours.

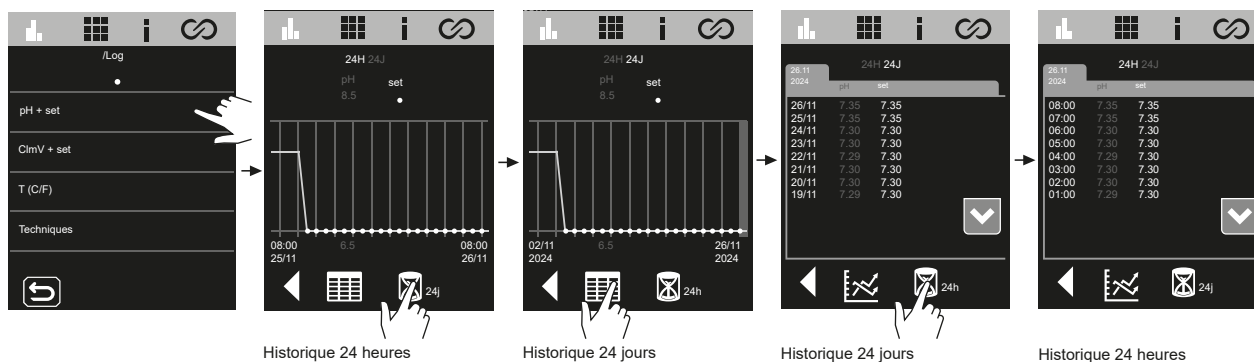

5.6 Menu de configuration

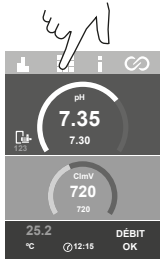
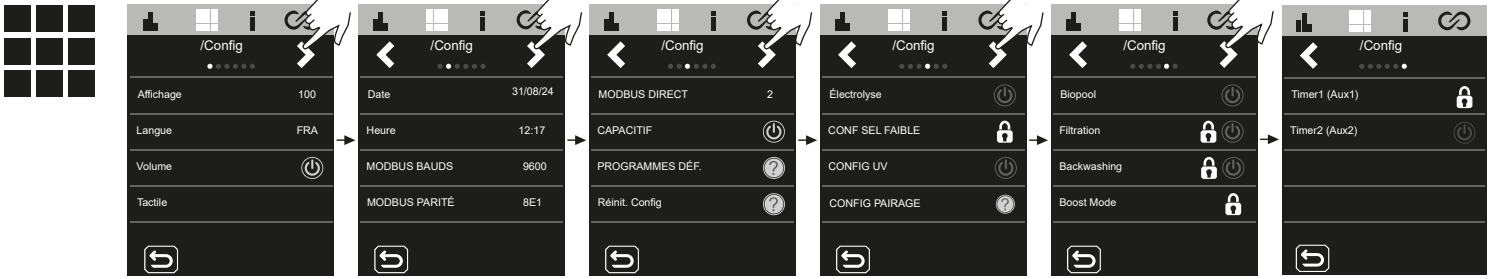

Affichage : établit la luminosité de l'écran.

Langue : choix de la langue. Langues disponibles : ESP, FRA, NED, ITA, POR, DEU, POL, ENG.

Volume : activation/désactivation du son de l'équipement.

Tactile : calibrage de l'écran tactile.

Date : établit le jour/mois/année (date de l'équipement). Ce paramètre n'est pas configurable si l'appareil est connecté à la Fluidra Pool.

Heure : établit l'heure. Ce paramètre n'est pas configurable si l'appareil est connecté à la Fluidra Pool.

ModBus Bauds : établit la vitesse du MODBUS sur 9600 ou 19200.

ModBus Parité : établit la valeur entre 8E1, 8N1, 8N2.

- 8E1 : 8 bits, parité paire, 1 bit d'arrêt.
- 8N1 : 8 bits, sans parité, 1 bit d'arrêt.
- 8N2 : 8 bits, sans parité, 2 bit d'arrêt.

ModBus Direct : adresse MODBUS configurable (par défaut 2).

Capacitif : activation / désactivation des boutons capacitifs.

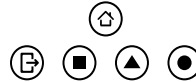

Programmes déf. : rétablit les horaires par défaut des relais.

- | | | | |
|-----------------------|-----------------------|-----------------------|-----------------------|
| - R1a : 04:00 - 08:00 | - R2a : 08:00 - 14:00 | - R3a : 10:00 - 13:00 | - R4a : 03:00 - 06:00 |
| 21:00 - 24:00 | - R2b : 10:00 - 13:00 | 18:00 - 21:00 | - R4b : 08:00 - 24:00 |
| - R1b : 08:00 - 21:00 | | - R3b : 12:00 - 22:00 | |
| - R1c : 16:00 - 21:00 | | | |

Réinitialiser la configuration : rétablit les valeurs par défaut :

- **Affichage** : 90
- **Langue** : anglais
- **Volume** : activé
- **Réinit.** : retour aux valeurs d'usine de calibrage tactile.
- **Date et heure** : 01/01/2024 0000
- **Modbus** :
 - Bauds** : 9600
 - Parité** : 8E1
 - Direct** : 2

Électrolyse : activé par défaut sur les appareils à électrolyse. Activé sur cet équipement.

Conf sel faible : activé par défaut sur les appareils à basse salinité, désactivé sur les appareils à salinité standard ou sans électrolyse. Cette fonction réajuste les g/l en indiquant sur l'écran principal que l'appareil est un système à faible teneur en sel (LS). **N'activez pas cette fonction si l'appareil n'est pas un système à faible teneur en sel, sinon, la mesure en g/l ne sera pas correcte.**

Config UV : activé par défaut sur le système Neolysis. Affiche les heures de la lampe et l'état du ballast.

Config Pairage : pour connecter l'application de Fluidra Pool. Cette option peut être également activée en appuyant sur le menu home  pendant 5 secondes.



Connexion à Fluidra Pool

1. Télécharger et installez l'application FLUIDRA POOL.
2. Créer un compte utilisateur et configurer les paramètres de la piscine.
3. Activer le mode pairage sur l'équipement, en appuyant sur le menu home  pendant 5 secondes.
4. Appuyer sur « Ajouter un équipement » et suivre les instructions de FLUIDRA POOL.

Biopool : augmente la plage de réglage du pH et du ClmV.

pH : STANDARD = 6,50 – 8,50 / BIOPOOL = 6,00 – 9,00

ClmV : STANDARD = 600 – 855 / BIOPOOL = 300 – 855

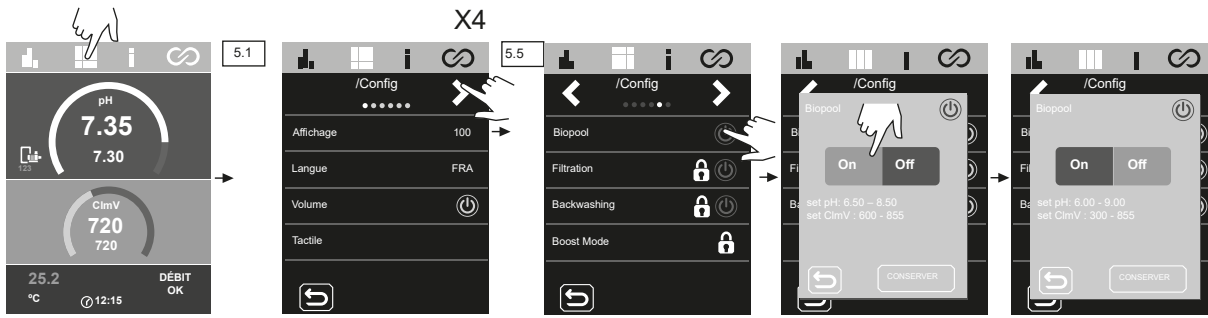

Filtrage : cette fonction ne peut être activée qu'avec le driver VSP (accessoire en option). Contrôle des pompes à vitesse variable.

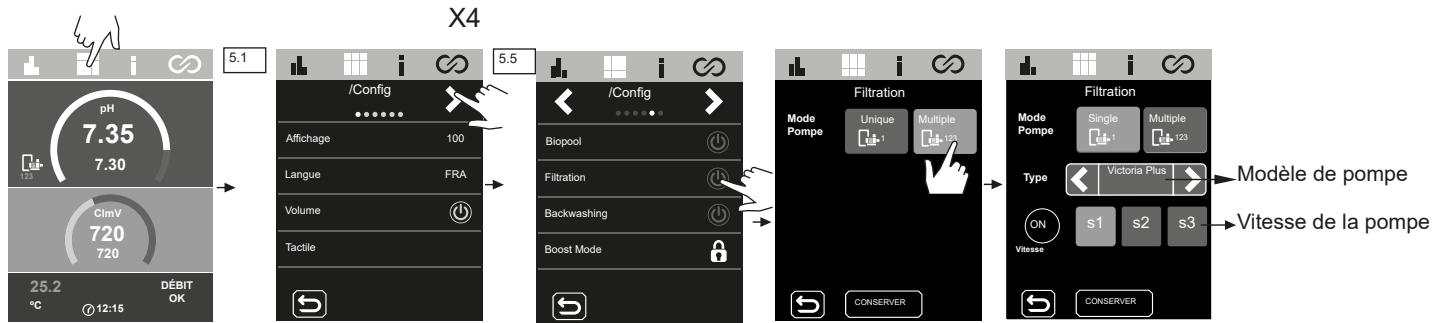

Backwashing : Il est possible de sélectionner le nettoyage du filtre manuellement ou de planifier des cycles de nettoyage. Pour programmer les périodes de lavage (backwashing), vous pouvez sélectionner la vitesse, la fréquence et la durée. En bas du menu, la date du dernier lavage effectué est indiqué.

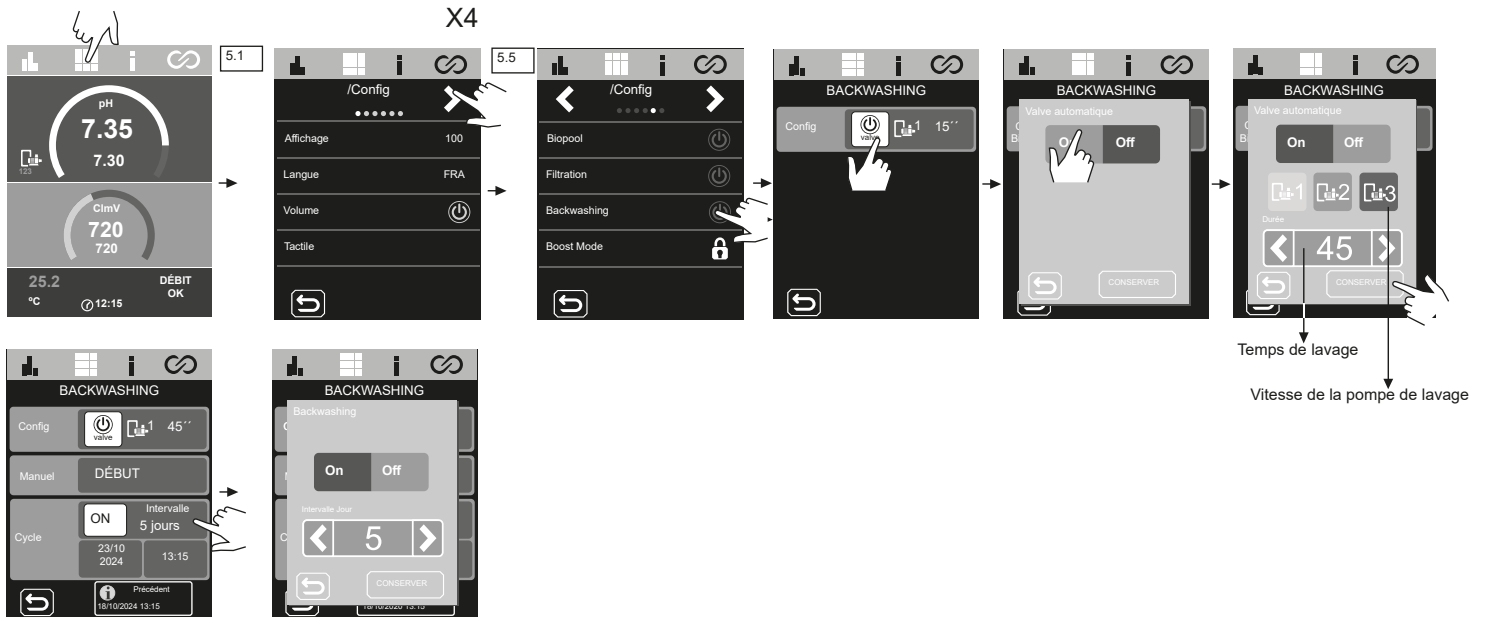

Boost Mode (Choc) : active la filtration au niveau de production maximale (100 %) pendant 24 heures. Au bout des 24 heures, le système revient au mode de filtration programmé. Désactivé par défaut sur les dispositifs sans électrolyse.

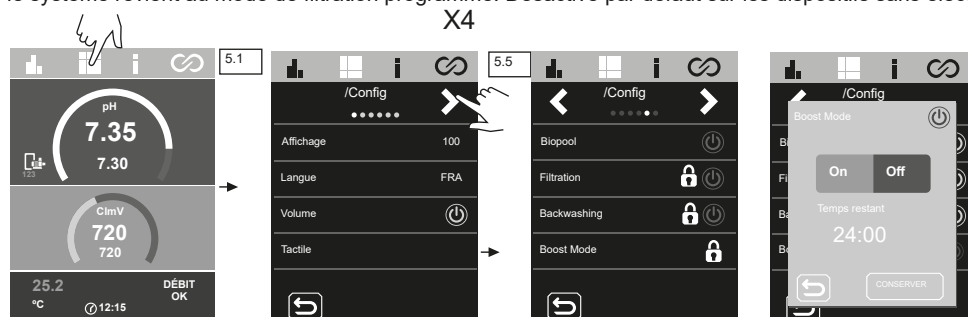

Timer 1-2 (AUX 1-2) :

Pour configurer 1 relais auxiliaire supplémentaire avec minuteries associées (par exemple, pompes de dosage de floculant, éclairage, BW, etc.). Cette fonction vous permet de choisir entre les options manuel, automatique, cycles et BW.(Backwashing).

X5

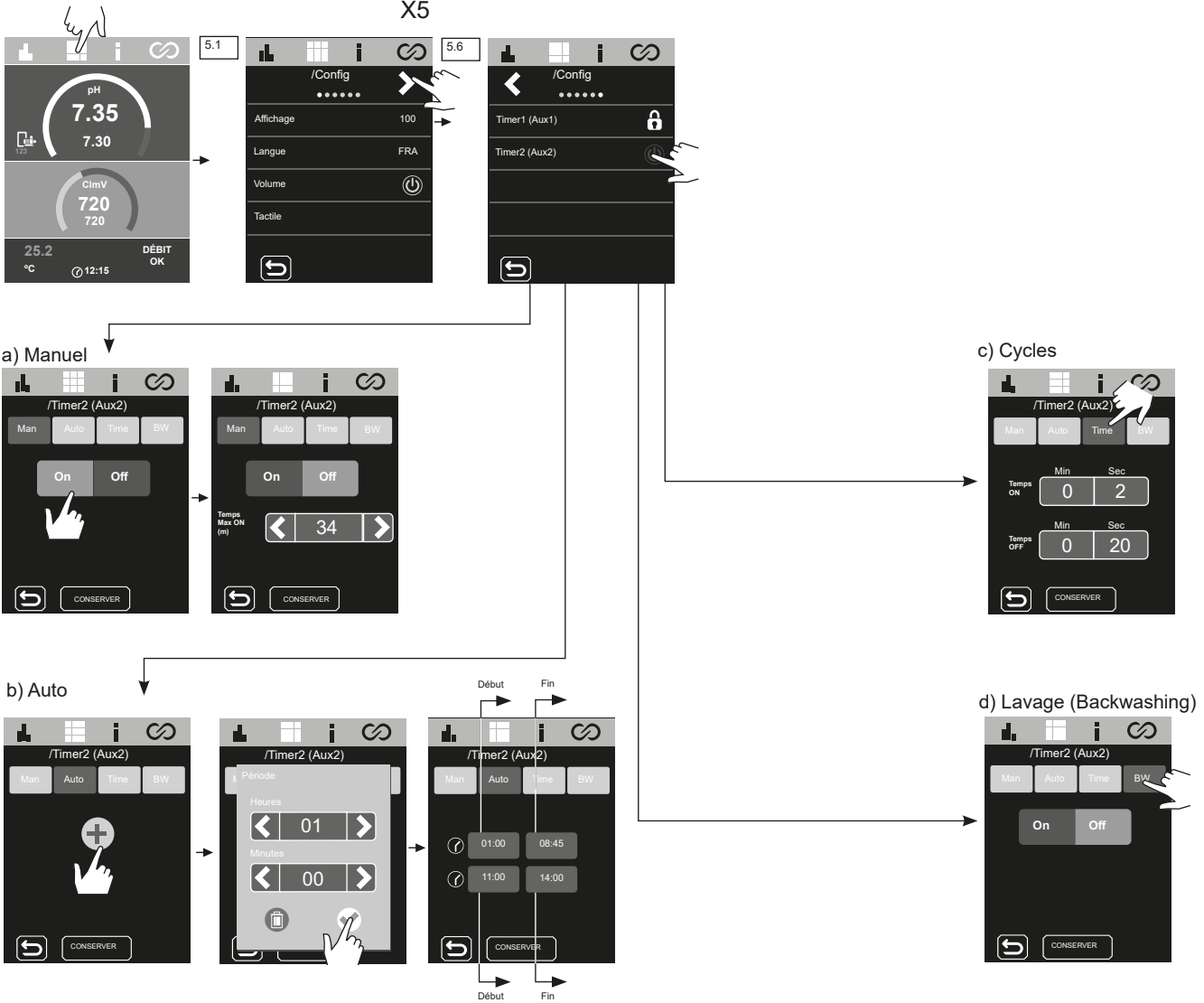

5.7 Menu d'information

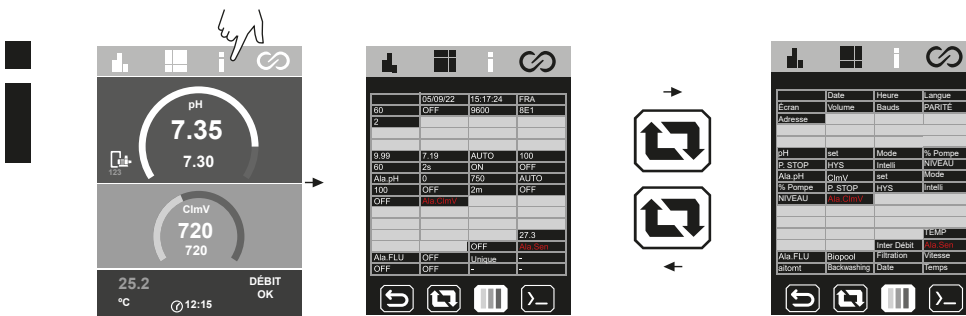

Le menu d'information affiche toutes les valeurs de l'équipement sur un seul écran.

5.8 Menu relais (Fluidra Pool)



Il permet de modifier les programmes des relais et d'établir des enclenchements si nécessaire.

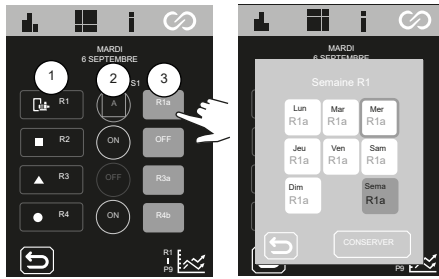
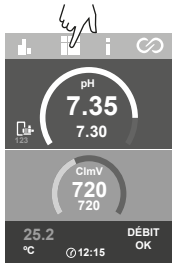

1) Sélection du relais.

2) Mode relais

- Mode automatique (programme)

- Relais activé

- Relais désactivé

3) Sélectionnez les programmes.

Modification des programmes :

Les relais R1-R4 ont 9 programmes configurables différents :

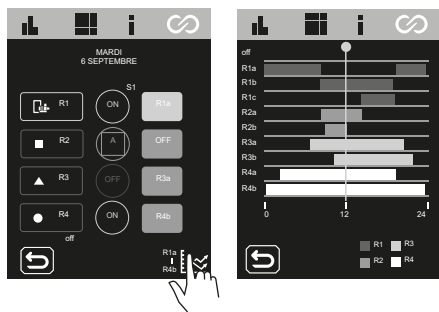

R1 : R1a
R2 : R2a
R3 : R3a
R4 : R4a

R1b
R2b
R3b
R4b

R1c

Chaque programme dispose de 4 plages horaires configurables.

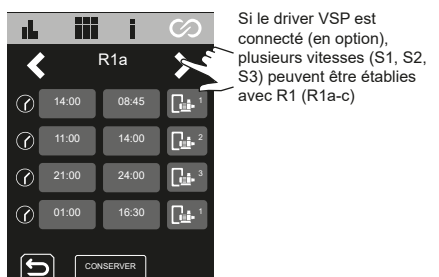
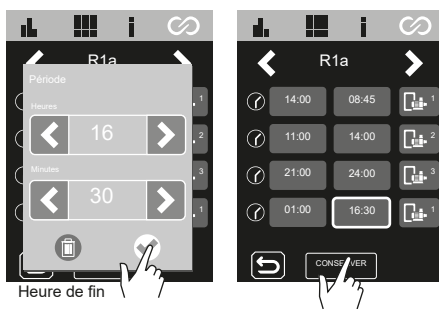
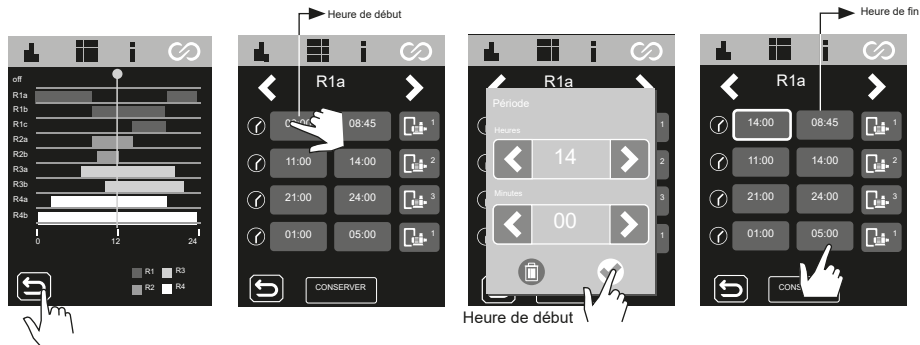

Si le driver VSP est connecté (en option), plusieurs vitesses (S1, S2, S3) peuvent être établies avec R1 (R1a-c)

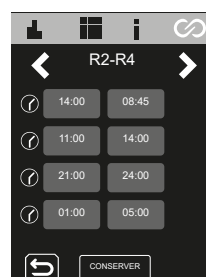

R2-R4 permettent uniquement de définir une vitesse fixe.

Enclenchement de relais :

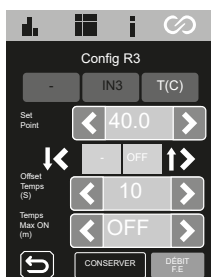
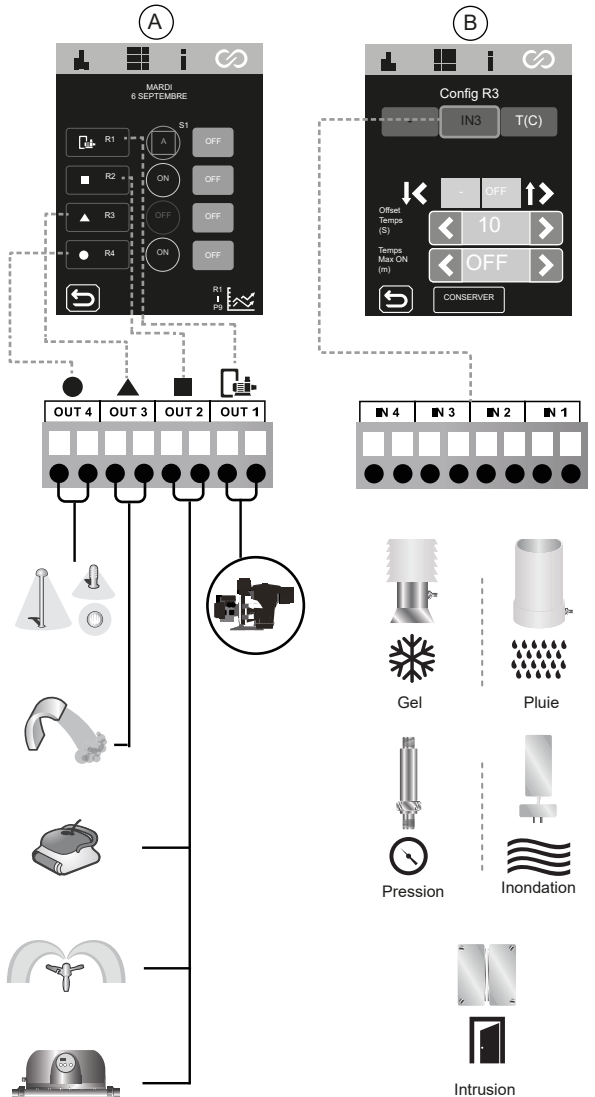
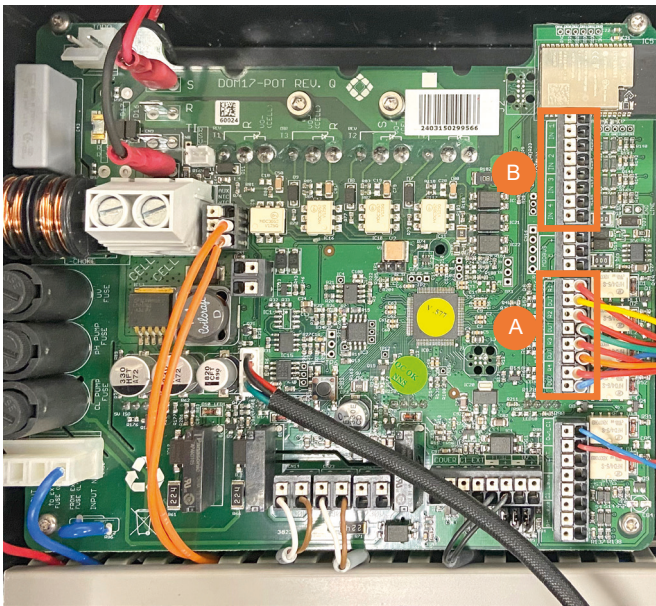
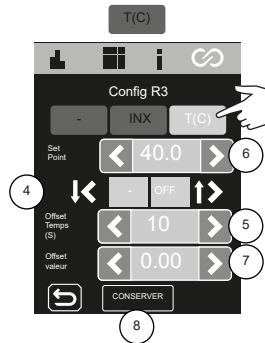
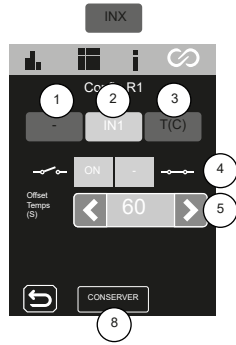
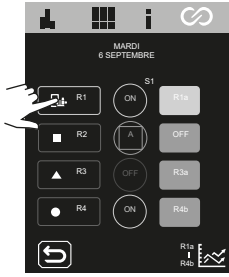

Cette fonction stoppe l'enclenchement du relais par sécurité lorsqu'une alarme de débit (FS) ou de gaz (FE) se déclenche.

- 1) Sans enclenchement.
- 2) Sélection de l'enclenchement numérique (IN1, IN2, IN3, IN4).
- 3) Sélection de l'enclenchement analogique : température.
- 4) État de l'entrée numérique.
 - Il n'y a pas d'enclenchement.
 - Lorsque le contact est ouvert/fermé, le relais passe sur ON.
 - Lorsque le contact est ouvert/fermé, le relais passe sur OFF.
 - Lorsque le contact est ouvert/fermé, le relais passe en mode AUTO.
- 5) Configuration de la valeur OFFSET du temps : 0... 999 s Intervalle de temps pour établir l'état du relais ON / OFF / AUTO.
- 6) Configuration de la valeur de consigne de la température : 0... 40°.
- 7) Configuration de la valeur OFFSET : 0... 10°. Intervalle de température pour établir l'état du relais ON / OFF / AUTO.
- 8) Enregistrer les modifications.

5.9 Configuration ClmV

ClmV

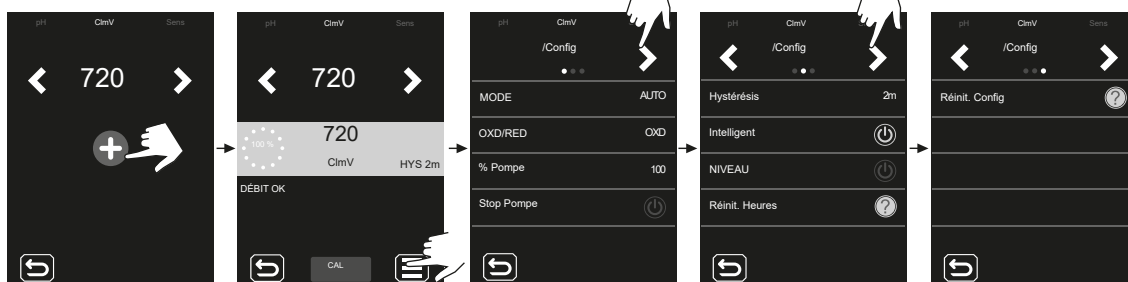
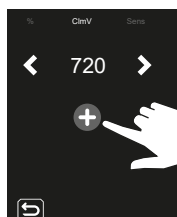
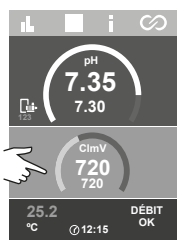

ClmV : permet de définir la valeur de consigne à l'aide des flèches < / >

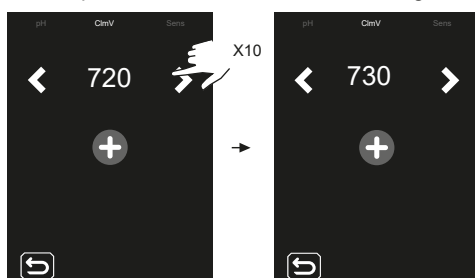

Mode : établit le mode de fonctionnement de la pompe.

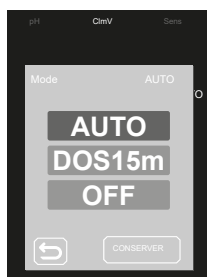

- **AUTO** : cette fonction active la pompe lorsque la valeur ClmV est inférieure au point de consigne.
- **DOSE** : lorsque cette fonction est activée, le produit est dosé pendant 15 minutes, quelle que soit la valeur ClmV de l'eau. Cela est utile lors de la mise en marche.
- **OFF** : la pompe ne se mettra jamais en marche.

OXD/RED : configuration Oxydant/Réducteur.

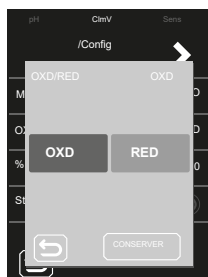

% Pompe : établit la période de fonctionnement de la pompe pour chaque minute de dosage. Par ex. : 50 % = 30 secondes en marche, 30 secondes arrêtée.

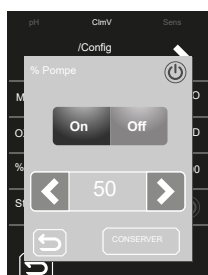

Stop Pompe : Le contrôleur de ClmV intègre un système de sécurité, la **FONCTION STOP POMPE**, qui agit sur la pompe de dosage afin d'éviter les situations suivantes :

- Dommages causés par le fonctionnement à sec de la pompe (le produit n'a plus de Cl).
- Surdosage de Cl (sonde endommagée ou usée).

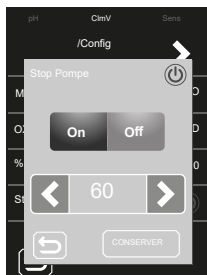

Lorsque la **FONCTION STOP POMPE** est activée, le système arrête la pompe de dosage après un temps défini en minutes sans avoir atteint le point de consigne Cl.

Hystérésis : temps pendant lequel la pompe continue de doser lorsque la mesure atteint le point de consigne souhaité.

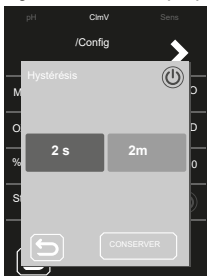

Intelligent : fonction de dosage intelligent du ClmV qui permet une régulation plus précise. Le cycle de travail de la pompe est actualisé de façon dynamique en fonction de la mesure.

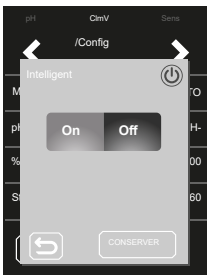

NIVEAU : fonction relative à l'utilisation d'une sonde de niveau de liquide (Cl). Elle arrête le dosage de la pompe si le niveau de liquide est inférieur à la valeur indiquée par le capteur de niveau.

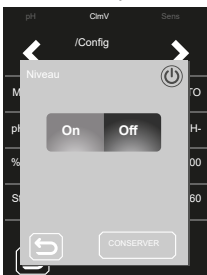

Réinit. Heures : réinitialise la valeur des heures partielles de la pompe.

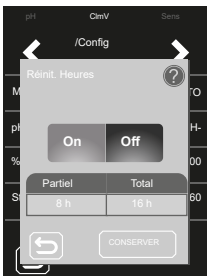

Réinit. Config : rétablit les paramètres de configuration par défaut. Un message apparaît indiquant les valeurs qui seront modifiées.

- **Mode :** AUTO
- **% Pompe :** 100 %
- **PS :** OFF
- **HYS :** 2m
- **Intelligent :** ON
- **NIVEAU :** ON
- **set :** 750

6. Calibrage des sondes (pH, ORP, température)

6.1 Calibrage pH rapide

Le mode « Rapide » permet d'effectuer un calibrage de routine de la sonde si des petits écarts sont constatés, **sans avoir à retirer la sonde de l'installation ni à utiliser de solutions d'étalonnage.**

PROCÉDURE :

1. Assurez-vous que le point auquel est introduit la sonde est immergé et que le système d'épuration se trouve en mode de recirculation.
2. Utilisez un kit de mesure du pH pour mesurer le pH actuel de l'eau de la piscine.
3. Suivez la procédure indiquée sur les images suivantes :

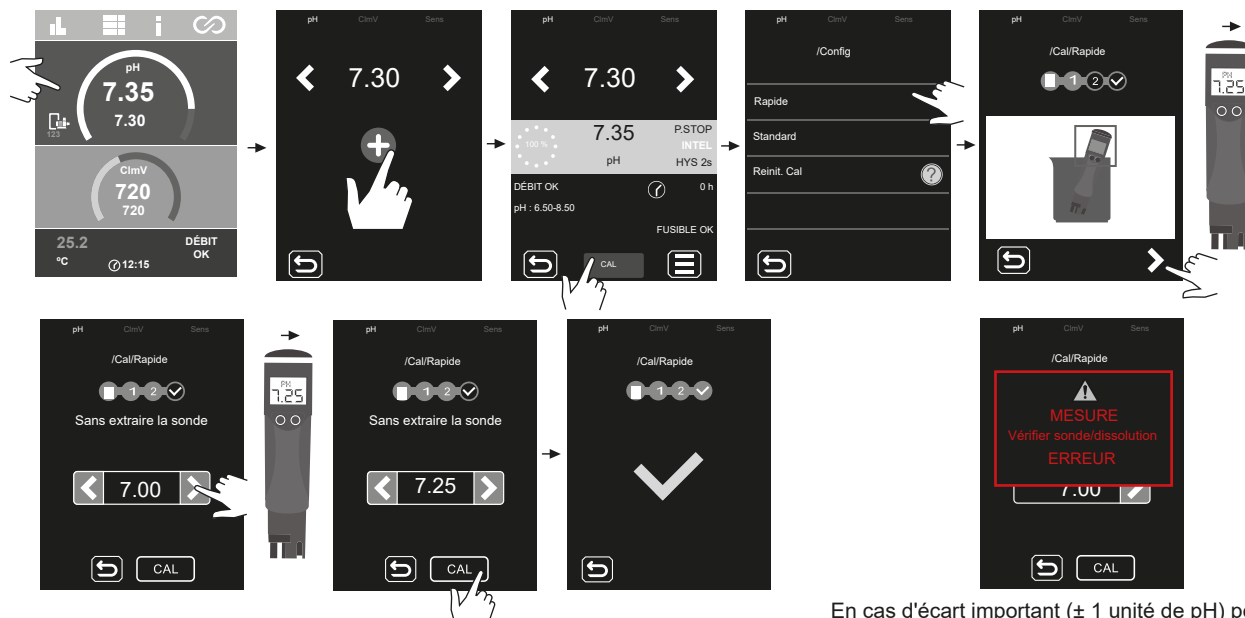

6.2 Calibrage pH Standard

Le mode « Standard » permet de calibrer la sonde avec précision à l'aide de deux solutions d'étalonnage de pH 7 et 4. Il est toutefois nécessaire de retirer la sonde de l'installation.

PROCÉDURE :

IMPORTANT : avant de calibrer les sondes, fermez les vannes d'entrée et de sortie du panneau. Si l'électrolyse saline de l'équipement est activée, arrêtez la production de l'équipement avant de fermer les vannes d'entrée et de sortie du panneau.

1. Retirez la sonde du porte-sondes et lavez-la à grande eau.
2. Suivez la procédure indiquée sur les images suivantes :

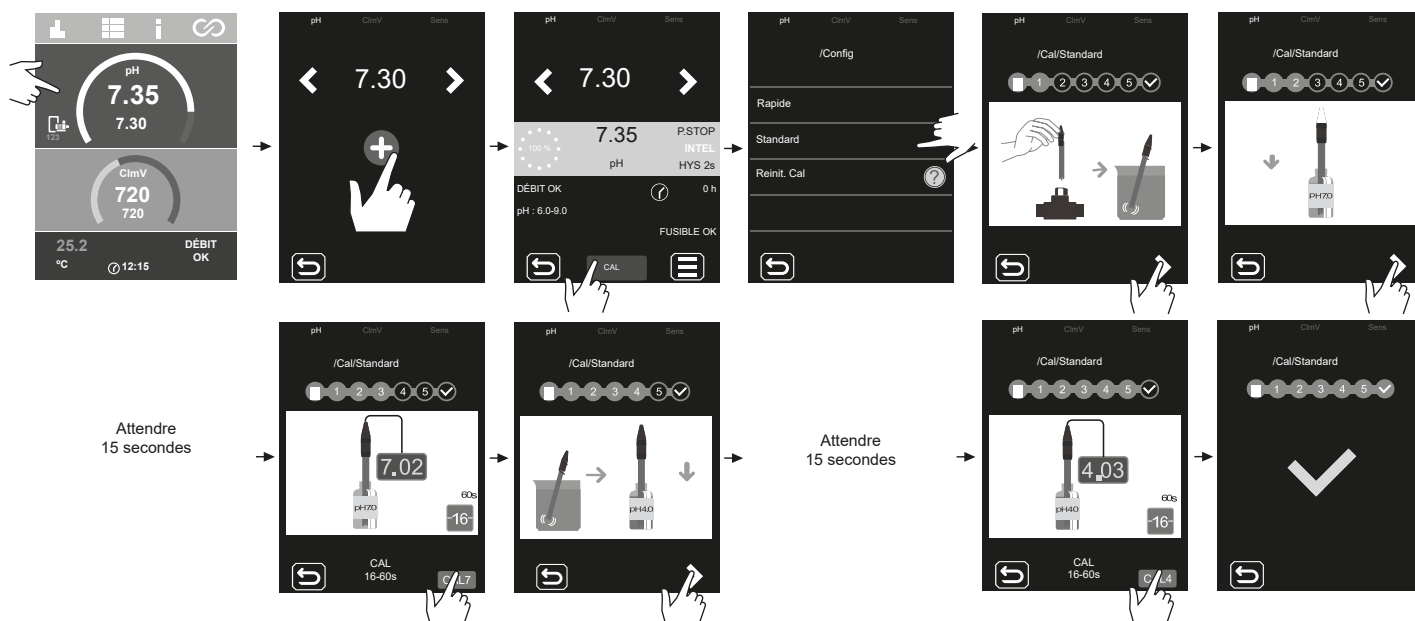

6.3 Calibrage de ClmV Standard (ORP)

La fréquence de calibrage du contrôleur doit être déterminée pour chaque application spécifique. Il est toutefois recommandé de l'effectuer au moins une fois par mois pendant la période d'utilisation de la piscine. Pour ClmV, l'appareil est doté d'un système de calibrage automatique des sondes ORP basé sur l'utilisation d'une solution d'étalonnage de 470 mV.

PROCÉDURE :

IMPORTANT : avant de calibrer les sondes, fermez les valves d'entrée et de sortie du panneau. Si l'électrolyse saline de l'équipement est activée, arrêtez la production de l'équipement avant de fermer les valves d'entrée et de sortie du panneau.

1. Retirez la sonde ORP du support et lavez-la à l'eau du robinet.
2. Suivez la procédure indiquée sur les images suivantes :

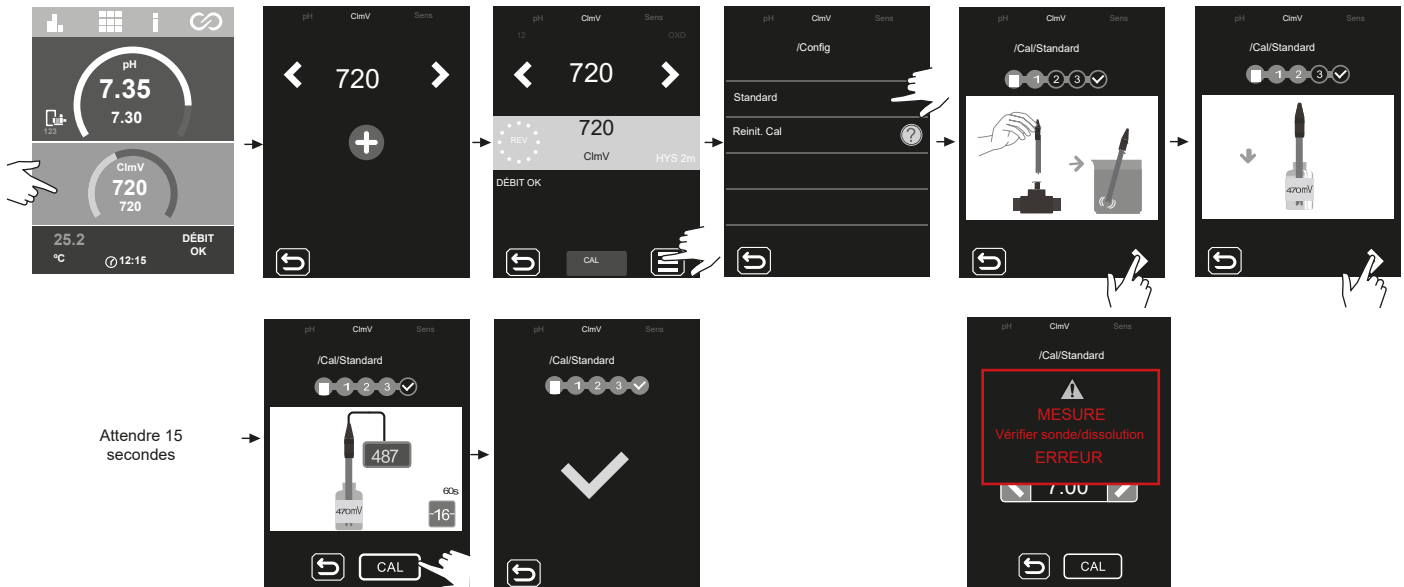

En cas d'écart important (± 60 mV pour une solution de 470 mV) pendant la procédure de calibrage, l'alarme suivante apparaîtra.

6.4 Calibrage de la température (°C/F)

Le calibrage de la température permet d'ajuster la valeur si des petits écarts sont constatés.

PROCÉDURE :

1. Utilisez une sonde de température externe pour mesurer la valeur actuelle de l'eau de la piscine.
2. Suivez la procédure indiquée sur les images suivantes :

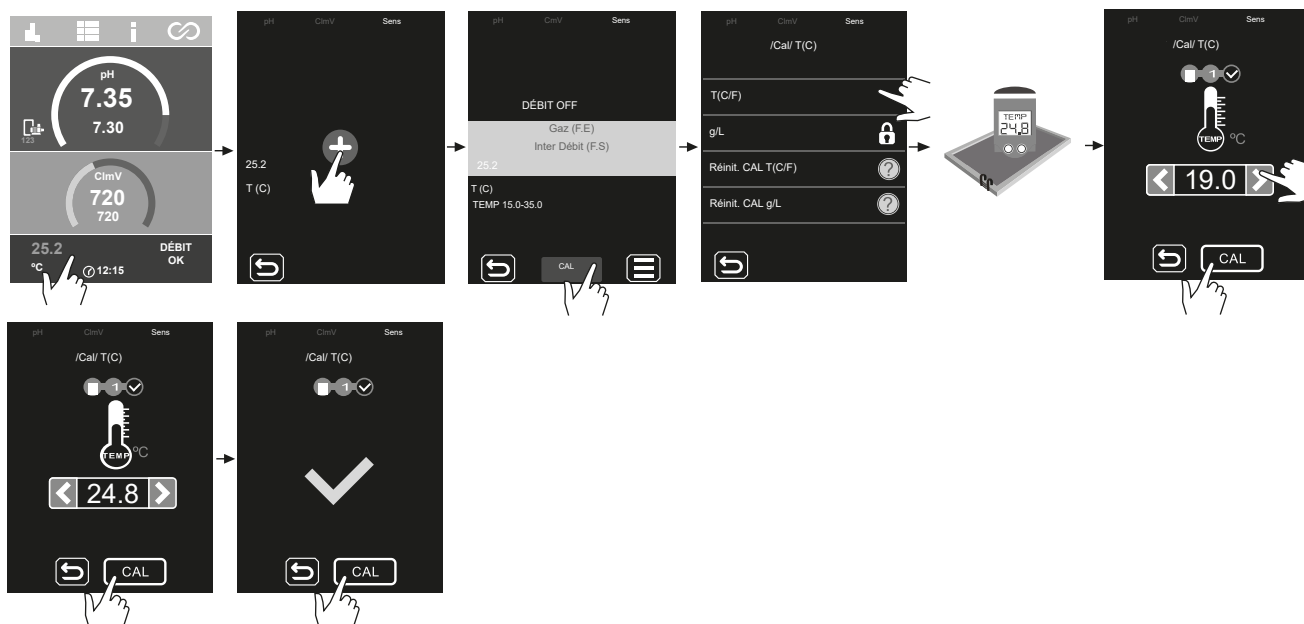

7. Alarmes

Le voyant LED rouge sur le panneau de régulation indique la présence d'une alarme.

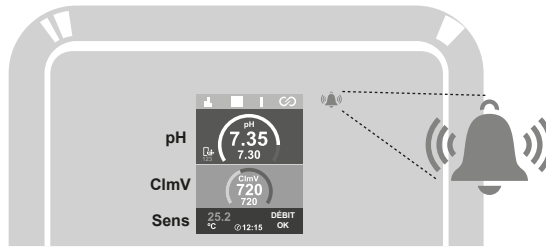

- Ext Texte grisé : option désactivée
- Int Texte blanc = option activée
- grj Texte rouge = alarmes

7.1 Alarme de température



Sens

7.2 Alarme de sonde inductive/Inter Débit

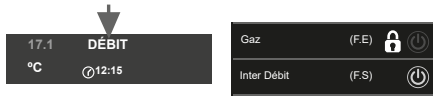

pH

7.3 Alarmes de pH

Alarme de pH faible/élevé

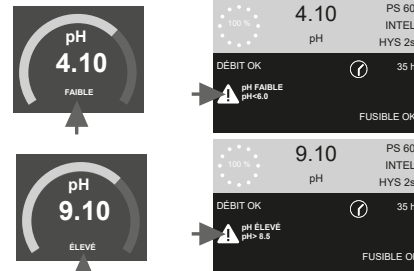

Alarme Stop Pompe

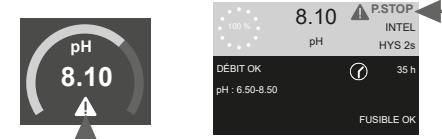

Alarme Check Pump

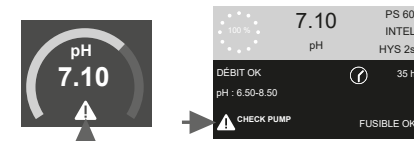

Alarme de niveau

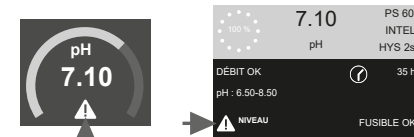

Alarme de fusible

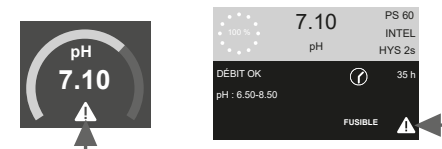

7.4 Alarme ORP (mV) de niveau faible/élevé

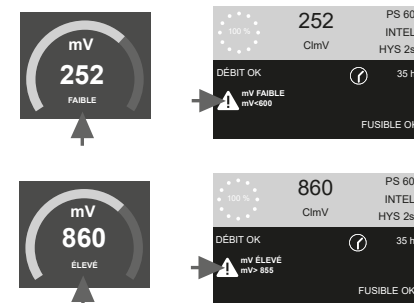

ClmV

7.1 Alarme de sonde de température

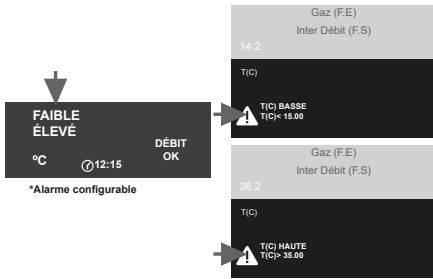

L'alarme de température apparaît lorsque les valeurs de température se situent en dehors de la plage configurée par l'utilisateur.

Lorsque l'électrolyse est activée, si la température de l'eau est très basse, l'équipement n'atteint pas 100 % de la production en raison d'une faible conductivité.

Sonde de température - Configuration de la plage de température (max/min).



7.2 Alarme de sonde inductive/Inter Débit



L'alarme de débit apparaît en cas d'absence de débit d'eau (sonde de débit inductive ou Inter Débit).

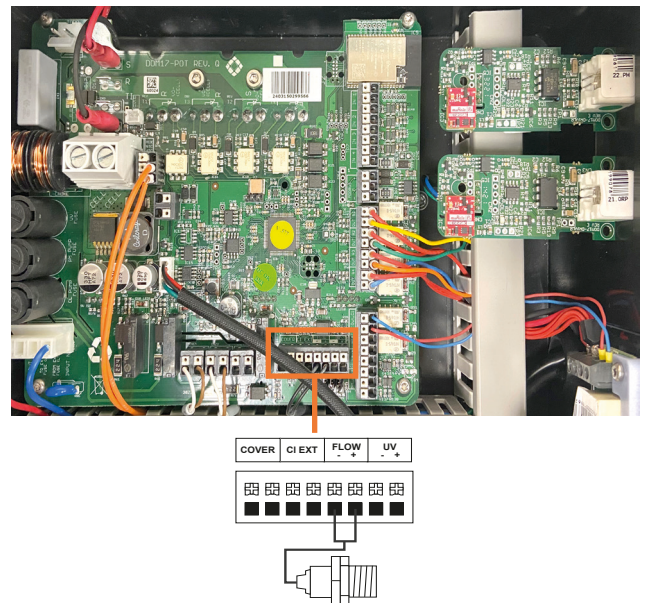
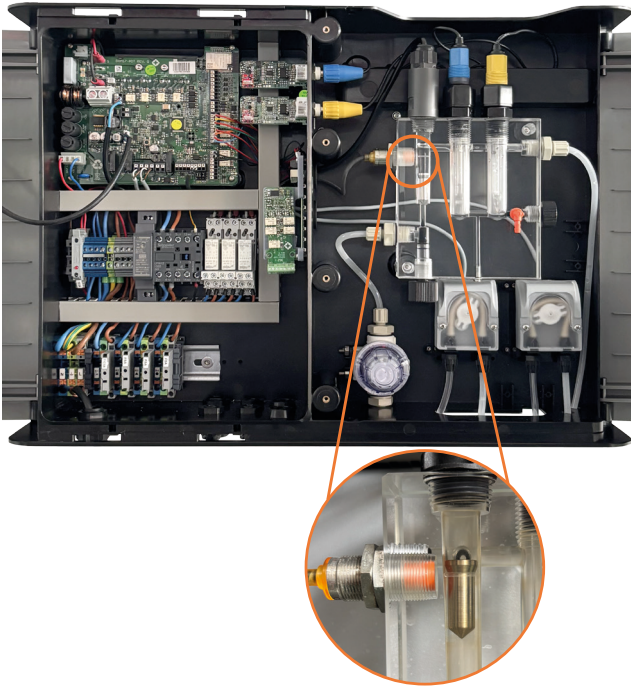

Lorsque le contact connecté à cette entrée est ouvert (détecteur de débit au repos), l'alarme de [FS] est activée dans l'équipement, le système de dosage s'arrête en raison du déclenchement de l'alarme de débit.

7.3 Alarmes de pH

Alarme de pH faible/élevé



Les alarmes de niveau faible et élevé apparaissent si la mesure du pH est située en dehors des valeurs établies. Ces valeurs ne sont pas modifiables.

Si l'alarme de pH élevé apparaît, la pompe de pH s'arrête en fonction des valeurs de sécurité établies.

Mode standard

pH > 8,5 = ALARME DE pH ÉLEVÉ = pompe arrêtée
pH < 6,5 = ALARME DE pH FAIBLE

Mode Biopool

pH > 9,0 = ALARME DE pH ÉLEVÉ = pompe arrêtée
pH < 6,0 = ALARME DE pH FAIBLE

Le pH de la piscine doit être réduit manuellement à 8,45 (mode Standard) ou 8,95 (mode Biopool) pour que la pompe réeffectue le dosage.

pH - Alarme Stop Pompe

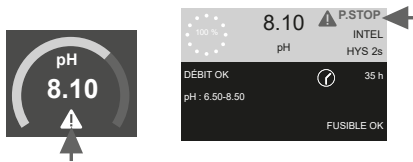

Le contrôleur de pH intègre un système de sécurité (STOP POMPE), qui agit sur la pompe de dosage afin d'éviter les situations suivantes :

- Dommages causés par le fonctionnement à sec de la pompe (le produit n'a plus de réducteur de pH).
- Surdosage de réducteur de pH du produit (sonde endommagée ou usée).
- Problèmes de régulation du pH dus à l'alcalinité élevée de l'eau (piscine récemment remplie, taux de carbonates élevé).

- Lorsque la FONCTION STOP POMPE est activée (par défaut), le système arrête la pompe de dosage après un temps programmé sans que la valeur du point de consigne du pH ait été atteinte.

La fonction STOP POMPE est configurée par défaut sur 60 minutes.

Réinitialisation de l'alarme STOP POMPE

Après la réinitialisation de l'alarme STOP POMPE, la pompe fonctionnera à nouveau si la valeur du pH dépasse la valeur de consigne de 0,02 et si elle est inférieure à 9,0.

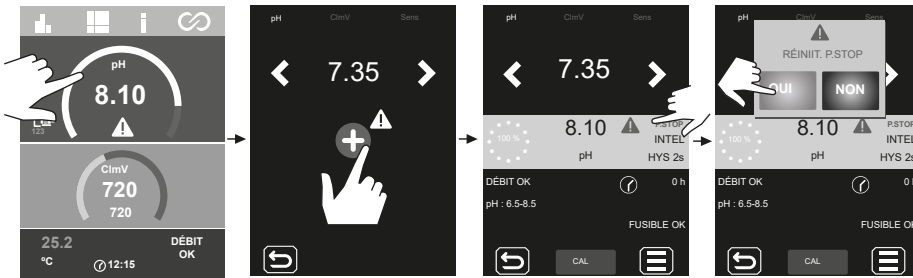

Configuration de la fonction STOP POMPE

ON - OFF.

Valeur : 0...120 min.

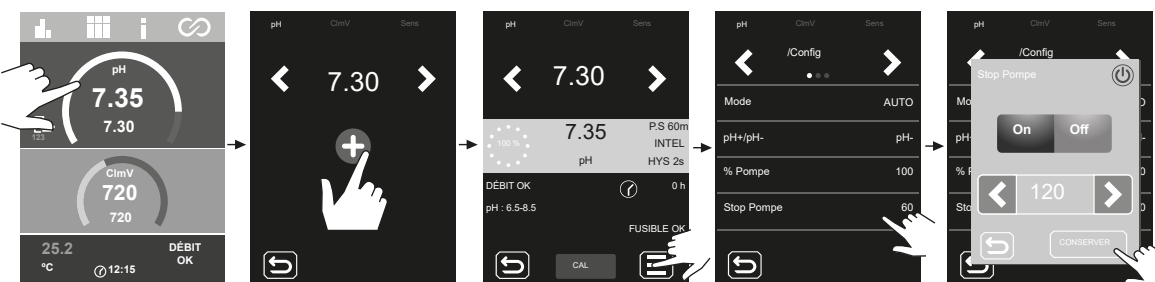

pH - Alarme Check Pump

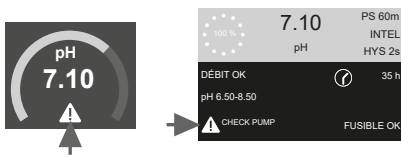

- L'alarme de vérification de la pompe est un avertissement visuel pour vérifier l'état du tube péristaltique.
- Cette alarme apparaît toutes les 500 heures (valeur non configurable), mais elle n'affecte pas le démarrage/l'arrêt de la pompe.
- Pour effacer l'alarme, il faut remettre à zéro les heures de dosage partiel de la pompe.

Remise à zéro des heures de dosage

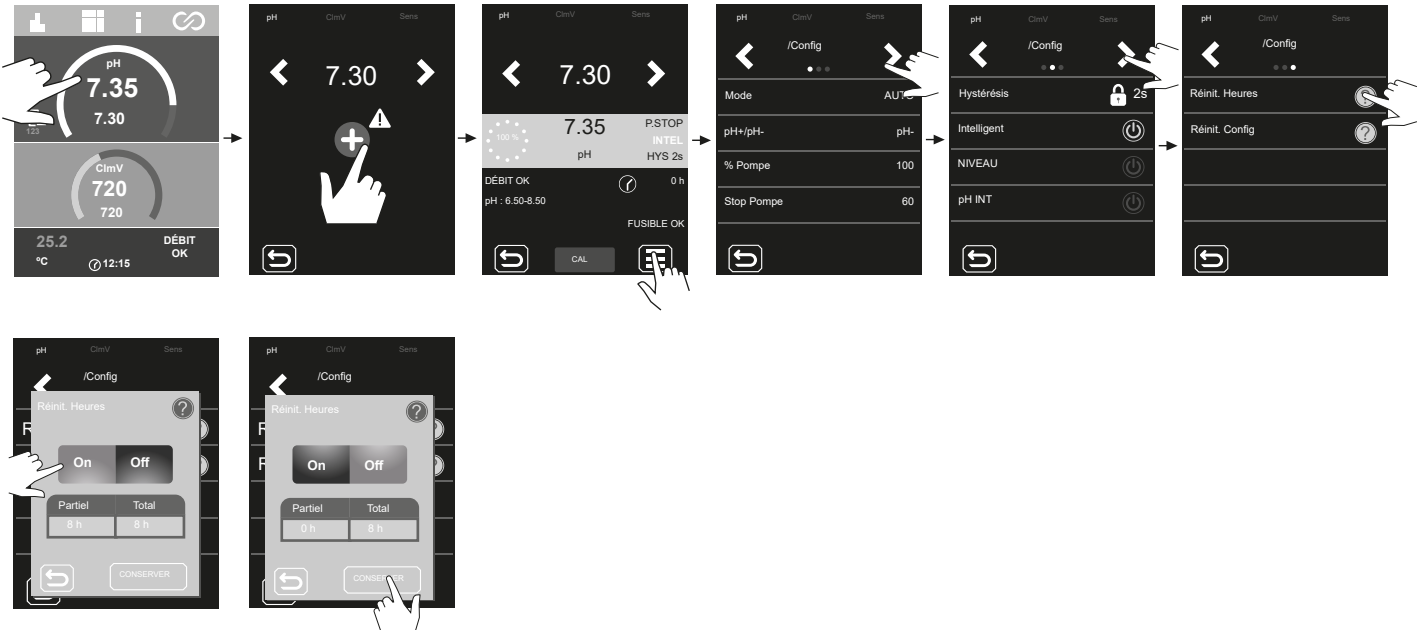

pH - Alarme de la sonde de niveau (bidon)

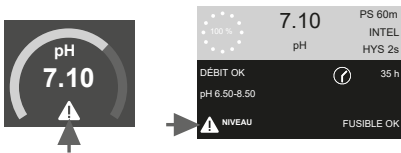

La sonde de niveau est un appareil électronique qui mesure la hauteur de liquide à l'intérieur d'un réservoir ou tout autre récipient. Généralement, ce type de capteur fonctionne comme une alarme, qui indique que le niveau est bas.

Principe de fonctionnement :

- Niveau supérieur au niveau établi = provoque la fermeture du contact
- Niveau inférieur au niveau établi = provoque l'ouverture du contact et affiche l'alarme de niveau.

Connexion de la sonde de niveau (bidon).

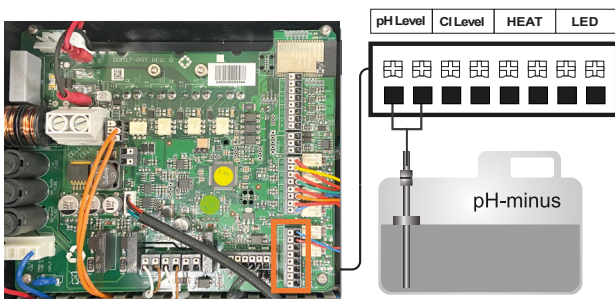

ON/OFF Sonde de niveau (bidon).



pH - Alarme du fusible

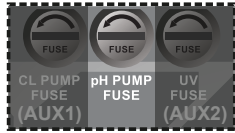
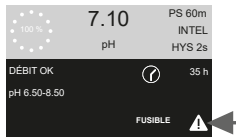
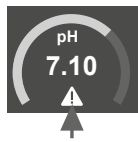

Vérifiez le fusible et remplacez-le.

Fusible de type « T »
(à action retardée)

T 500 mA

Cette alarme apparaît lorsque le fusible interne de la carte est grillé.

Connexion de la pompe de pH et vérification des fusibles.

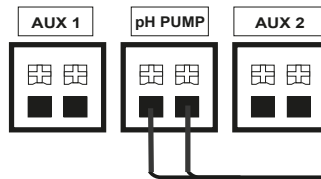
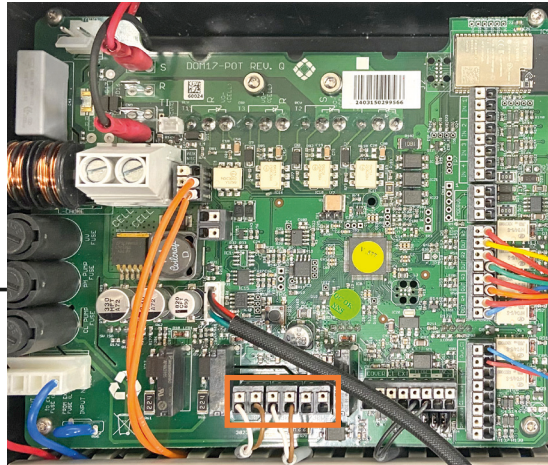

Connexion de la pompe péristaltique de pH



7.4 Alarme ORP (mV) de niveau faible/élevé

Alarme de mV

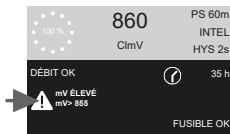
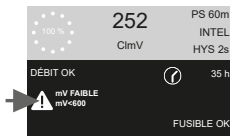
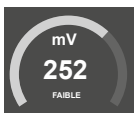

- Les alarmes de niveau faible et élevé apparaissent si la mesure est située en dehors des valeurs de sécurité établies. Les valeur de niveau de ClmV bas et élevé ne sont pas modifiables.

- Une alarme de niveau de ClmV élevé entraînera l'arrêt du dosage. Dans le cas des équipements à électrolyse saline, la production s'arrêtera.

Les plages définies en usine sont les suivantes :
Standard :

ClmV > 855 = ALARME ORP ÉLEVÉ = arrêt du dosage
ClmV < 600 = ALARME ORP FAIBLE

Biopool :

ClmV > 855 = ALARME ORP ÉLEVÉ = arrêt du dosage
ClmV < 300 = ALARME ORP FAIBLE

7.5 Résolution de problèmes de base

Message	Solution
Alarme DE DÉBIT Sonde inductive (FS)	L'alarme de débit apparaît en cas d'absence de débit d'eau (sonde de débit inductive). - Vérifiez la pompe, le filtre et la valve de lavage. Nettoyez si nécessaire. - Vérifiez les connexions des câbles de la sonde de débit.
ORP(mV) - Alarme de niveau faible/élevé	Les alarmes de niveau faible et élevé apparaissent si la mesure est située en dehors des valeurs de sécurité établies. Les valeurs de sécurité ClmV faible et élevé ne sont pas modifiables. Mode standard : ClmV > 855 = ALARME ORP ÉLEVÉ Mode Biopool : ClmV > 855 = ALARME ORP ÉLEVÉ Vérifiez le niveau de chlore dans la piscine avec un photomètre ou une bandelette réactive. Nettoyez et calibrez la sonde ORP si nécessaire. Si la valeur de chlore libre est faible et la valeur de chlore total est élevée, effectuez un chlore choc (avec de l'hypochlorite de sodium) pour réduire les chloramines. Si pendant le processus de calibrage l'écart est élevé, l'équipement signalera une erreur et la sonde devra être remplacée. Mode standard : ClmV < 600 = ALARME ORP FAIBLE Mode Biopool : ClmV < 300 = ALARME ORP FAIBLE Vérifiez le niveau de chlore dans la piscine avec un photomètre ou une bandelette réactive. Nettoyez et calibrez la sonde ORP si nécessaire. - Si le ppm de chlore est élevé et la lecture en mV est faible, vérifiez la concentration d'acide cyanurique. Si des valeurs supérieures à 60 ppm sont obtenues, videz partiellement la piscine. Augmentez la filtration quotidienne. Si pendant le processus de calibrage l'écart est élevé, l'équipement signalera une erreur et la sonde devra être remplacée.
Alarme de pH faible/élevé	Les alarmes de niveau faible et élevé apparaissent si la mesure est située en dehors des valeurs de sécurité établies. Ces valeurs de sécurité ne sont pas modifiables. Si l'alarme de pH élevé apparaît, la pompe de pH s'arrête par sécurité. Mode standard : pH > 8,5 = ALARME DE pH ÉLEVÉ = pompe arrêtée Mode Biopool : pH > 9,0 = ALARME DE pH ÉLEVÉ = pompe arrêtée Vérifiez le niveau de pH dans la piscine avec un photomètre ou une bandelette réactive. Nettoyez et calibrez la sonde pH si nécessaire. Si pendant le processus de calibrage l'écart est élevé, l'équipement signalera une erreur et la sonde devra être remplacée. Le pH de la piscine doit être réduit manuellement à 8,45 (mode standard) ou 8,95 (mode Biopool) pour que la pompe réeffectue le dosage. Mode standard : pH < 6,5 = ALARME DE pH FAIBLE Mode Biopool : < pH 6,0 = ALARME DE pH FAIBLE Vérifiez le niveau de pH dans la piscine avec un photomètre ou une bandelette réactive. Nettoyez et calibrez la sonde pH si nécessaire. Si pendant le processus de calibrage l'écart est élevé, l'équipement signalera une erreur et la sonde devra être remplacée.
Alarme Sonde de TEMPÉRATURE basse/élevée	- L'alarme de température apparaîtra lorsque les valeurs de température définies par l'utilisateur (1.Sens/1.4 Max.-Min. T(C/F)) sont en dehors de la plage définie.
Alarme PUMP-STOP	- Lorsque la FONCTION PUMP-STOP (P.STOP) pH et ORP est activée (par défaut 60 min), le système arrête la pompe de dosage après un temps programmé sans que la valeur du point de consigne du pH et de l'ORP ait été atteinte, et l'alarme PUMP-STOP s'active. - Vérifiez les valeurs de pH et ORP dans la piscine avec un photomètre ou une bandelette réactive. - Nettoyez et calibrez la sonde pH et ORP si nécessaire. - Vérifiez et ajustez l'alcalinité de l'eau (consultez votre spécialiste piscine). - Vérifiez les niveaux d'acide dans la carafe. Pour rétablir la fonction Pump-Stop, l'alarme doit être réinitialisée dans le menu correspondant : - 2.2 P.STOP-alarme / RESET P.STOP. La pompe fonctionnera à nouveau si la valeur du pH dépasse la valeur de consigne et si elle est inférieure à 9,0. - 7.2 P.STOP-alarme / RESET P.STOP. La pompe fonctionnera à nouveau si la valeur de l'ORP dépasse la valeur de consigne. Réinitialisation de l'alarme PUMP-STOP.
Alarme de niveau	L'alarme de niveau s'affiche lorsqu'il n'y a plus de produit chimique dans les réservoirs. - Vérifiez le niveau des réservoirs de dosage. S'ils sont vides, remplissez-les. - Vérifiez que le flotteur du capteur de niveau est correctement positionné. Le repère noir doit être au bas du flotteur. 

8. Entretien

Entretien des sondes de pH/ORP (Entretien 2 - 12 mois).

1. Des inspections visuelles périodiques sont recommandées pour vérifier le bon état des sondes.
2. Veillez à ce que la membrane de la sonde soit toujours humide.
3. Si vous n'allez pas utiliser la sonde pendant une longue période, maintenez-la immergée dans une solution de conservation.
4. Pour nettoyer la sonde, évitez d'utiliser des matériaux abrasifs qui pourraient rayer la surface de mesure.
5. Si la saleté ne peut pas être éliminée à l'aide d'un chiffon doux et humide, une solution de nettoyage peut être utilisée.
6. Les sondes sont des pièces à usure normale qui doivent être remplacées après un certain temps d'utilisation.

Entretien du tube (tous les 3 - 6 mois).

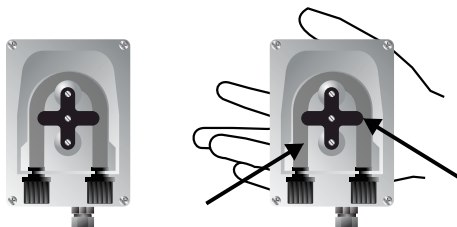

VÉRIFICATION DU TUBE ET DU ROTOR

Niveau du réducteur de pH (ACIDE) : 2-12 MOIS

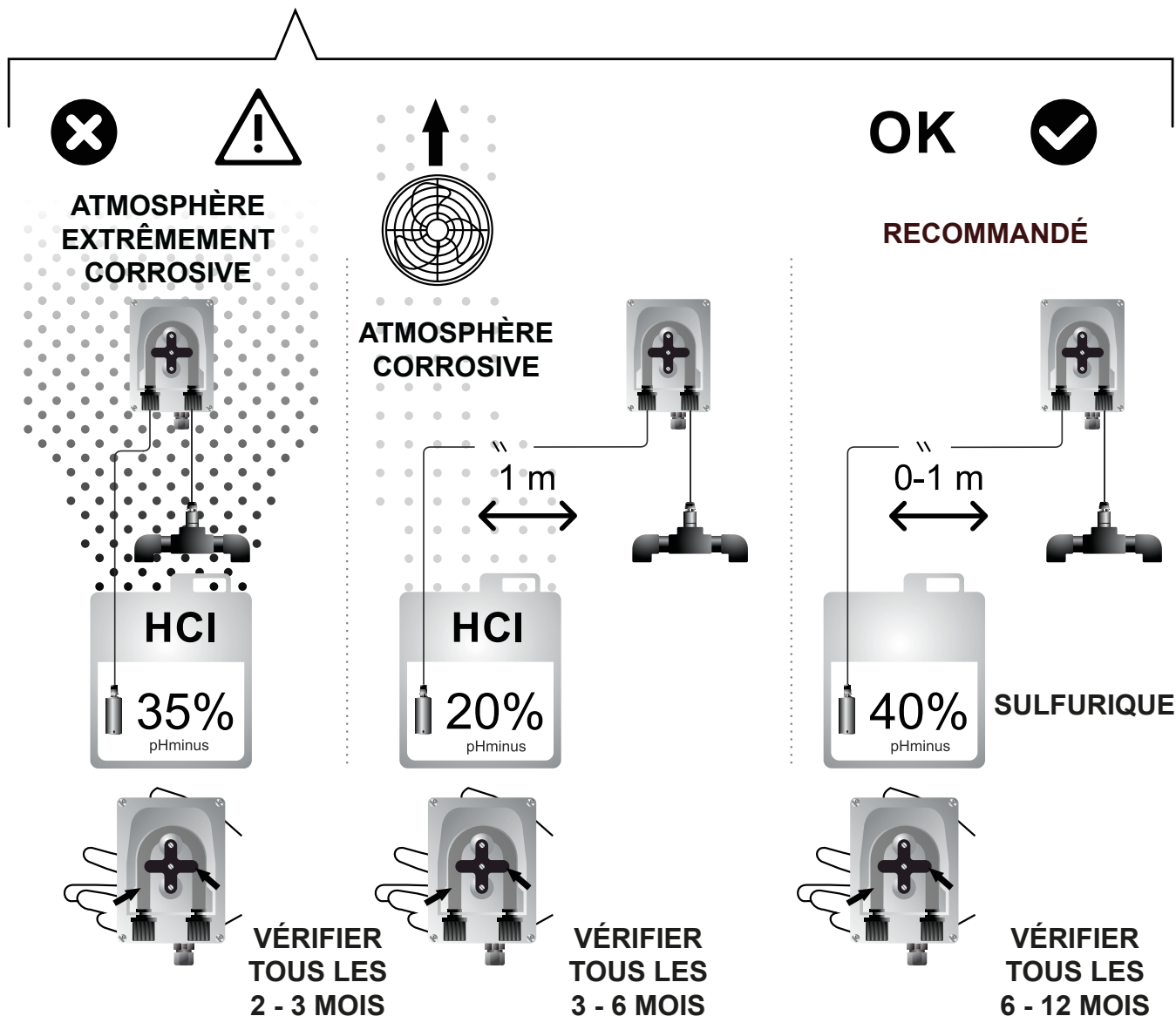

9. Annexes

1) Pompe contrôlée par Fluidra Pool (avec connexion Internet)

SYSTÈME CONTROL CONNECT ALL IN ONE TOUJOURS SOUS TENSION DE 230 V
 POMPE CONTRÔLÉE AVEC R1-FLUIDRA POOL

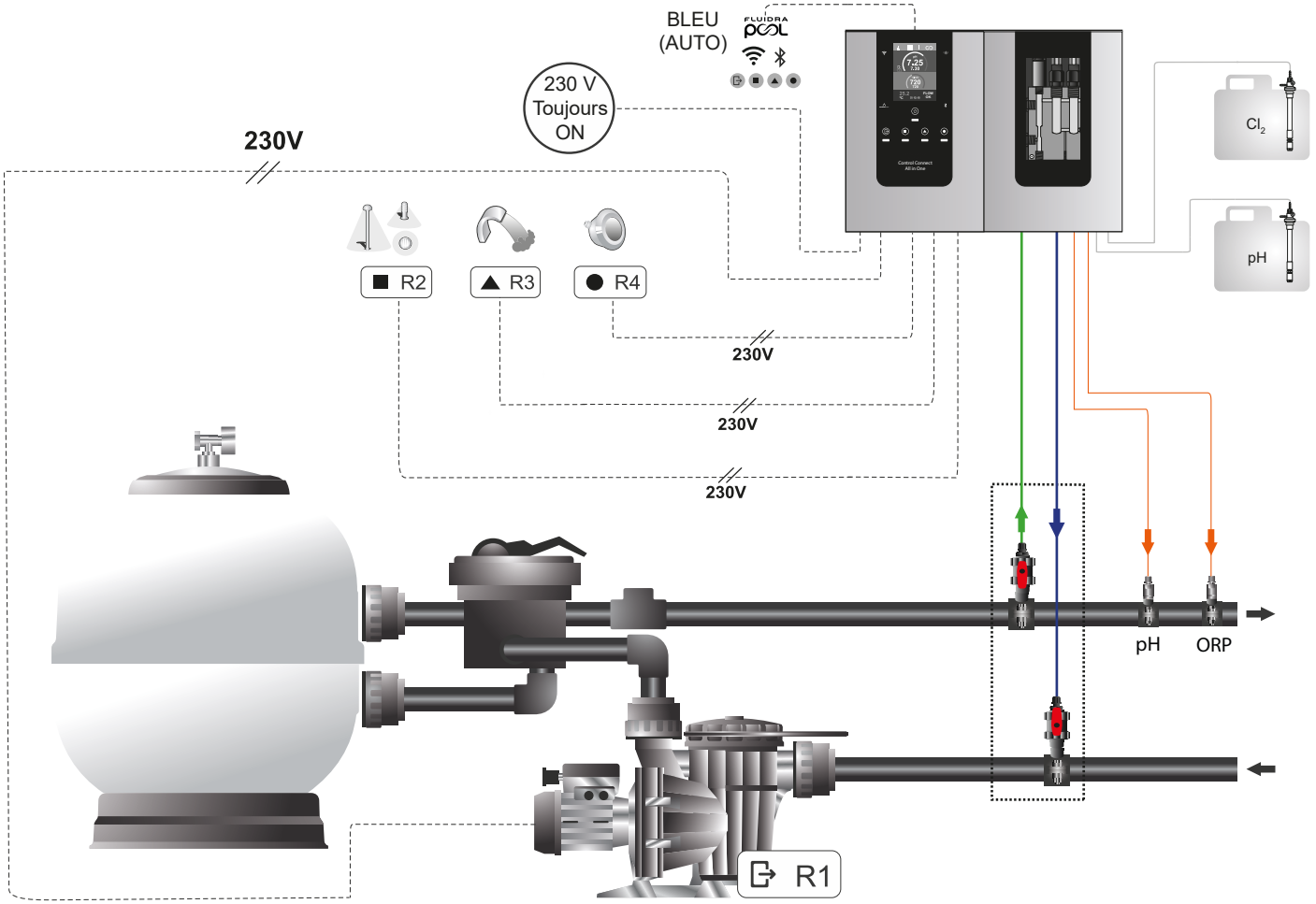

Les paramètres des relais peuvent être modifiés à l'aide du menu de configuration des relais sur l'équipement All in One ou l'application Fluidra Pool.

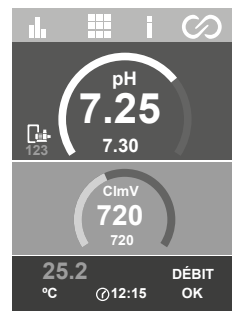
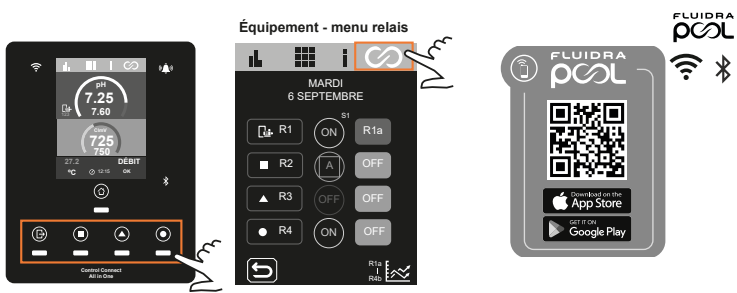

Pompe ON
 Traitement ON
 Fluidra Pool ON



Pompe OFF
 Traitement OFF
 Fluidra Pool ON

- Prog R1
- Prog R2
- Prog R3
- Prog R4

- RECOMMANDÉ POUR UNE UTILISATION NORMALE
- NON RECOMMANDÉ
- ENTRETIEN

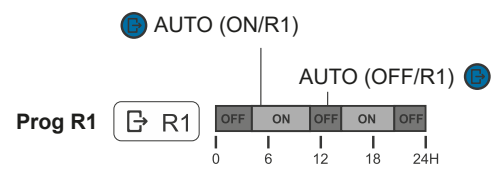

2) Pompe et système ALL IN ONE contrôlé par minuterie externe (stop-run)

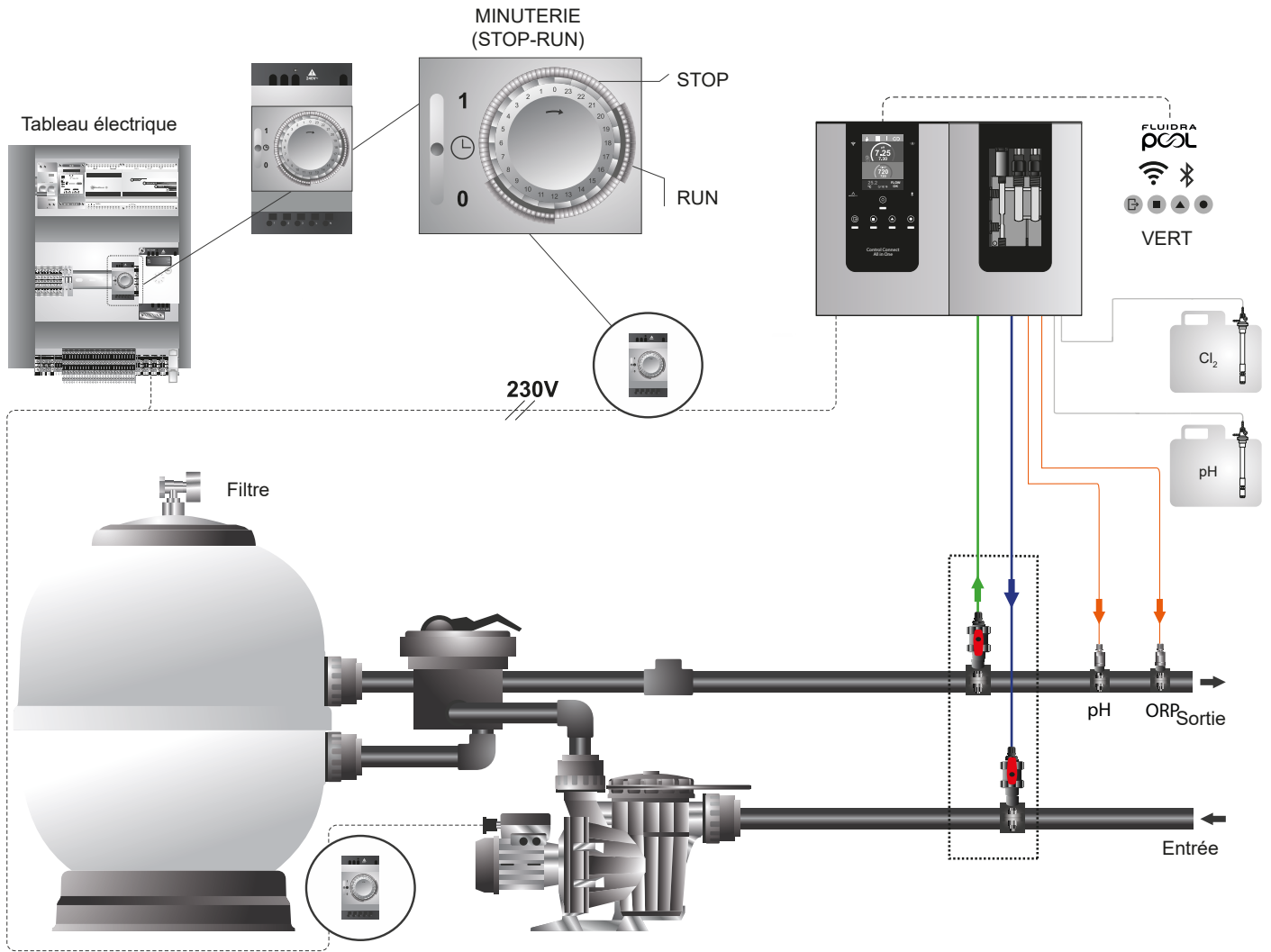

Fonctionne avec ou sans connexion Internet.

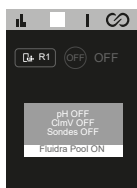
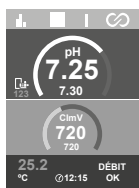

Pompe ON (Minuterie : ON)
Traitement ON
Fluidra Pool ON

Pompe ON (Minuterie : RUN)
Traitement OFF
Fluidra Pool ON

Connexion à Internet
uniquement disponible lorsque
TIMER : ON

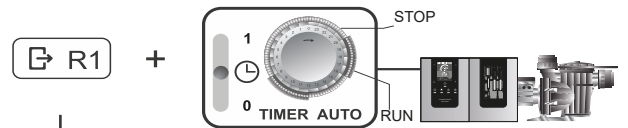

NON RECOMMANDÉ AUTO

RECOMMANDÉ ON



MINUTERIE : AUTO + R1 : ACTIVÉ
Si « MINUTERIE : AUTO(RUN) » : Trait. Actif +
(Fluidra Pool actif et POMPE EN MARCHÉ).

MINUTERIE : AUTO + R1 : DÉSACTIVÉ
Si « MINUTERIE : AUTO(RUN) » : Trait. non actif +
(Fluidra Pool actif et POMPE EN MARCHÉ).

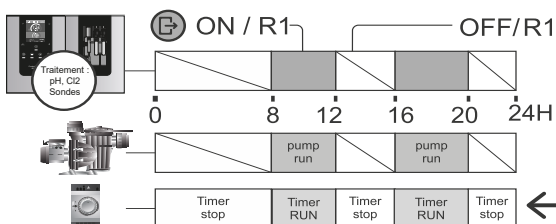

ENTRETIEN

MINUTERIE EXTERNE
AUTO (stop-run)
ACTIVÉ = 8-12h + 16-20h

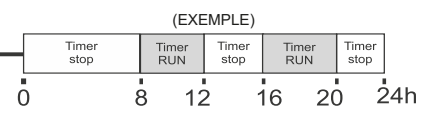
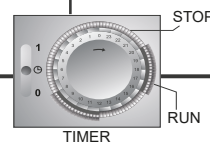

3) Carte électronique ALL IN ONE

① Sonde de température

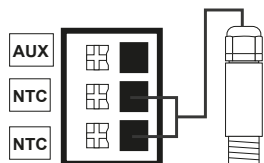

② Pompes pH/ORP

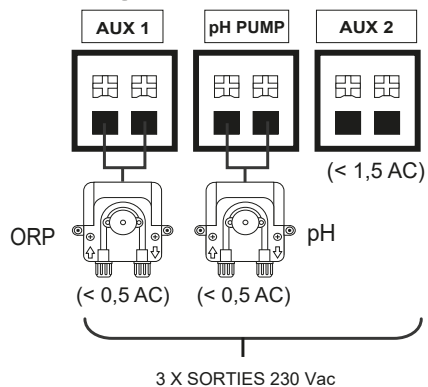

③ Sonde de débit inductive

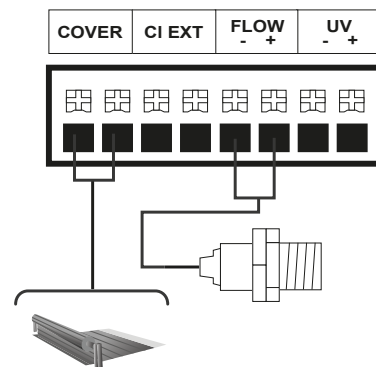

④ Détecteur de niveau

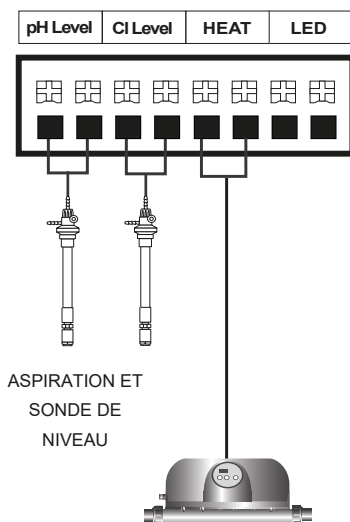

⑤ Sorties R1-R4

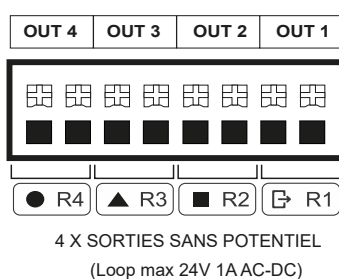

⑥ Modbus

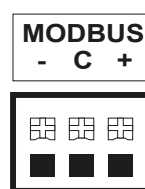

⑦ Enclenchements (Interlocks)

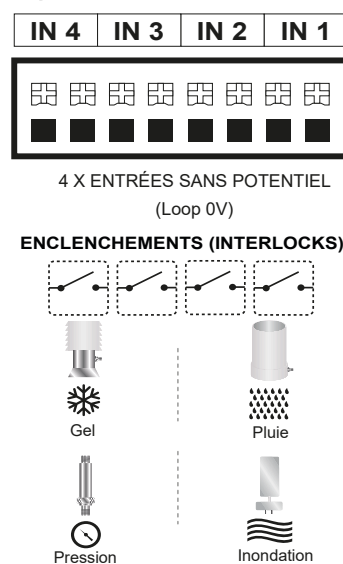

4) VSP driver installation (optional accessory)

The VSP (variable speed pump) driver enables the Filtering function.

Once the VSP driver has been installed, multiple speeds (S1, S2, S3) can be set in R1.

Contents

PIN						
B1	B2	P1	P2	P3	P4	PG
Valve 1	Valve 2	Out 1	Out 2	Out 3	Out 4	Com

Valve VSP:
Variable speed pump
0%, S1,S2,S3



1 Open cable channel to access the VSP cable



2 Locate the VSP cable and position it as shown in the photo (red on the right) ■■■■■■



3 Connect the VSP driver pins to the VSP cable. Make sure the connector and pins are positioned correctly ■■■■■■



4 Tighten the two screws and press at the top of the driver to secure it and close the cable channel

ATTENTION:

The cable must be connected with the orientation shown to ensure the equipment functions properly.

Black Green Blue Red

COMPATIBLE VSP MODELS	
MANUFACTURER	MODEL
ASTRAL	Victoria+ Silent Vs
ZODIAC	Flopro VS
BADU	Eco Touch-pro II
BADU	Easyfit Eco
BADU	Prime/bronze Eco Vs
DAB	E. Swim
HAYWARD	Vstd Max Flo

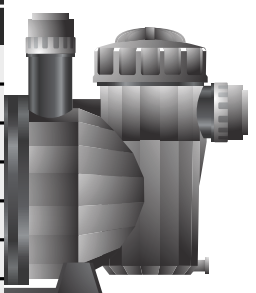

To connect the VSP driver to the pump, the connecting cables must be passed through the feedthroughs at the bottom of the equipment.

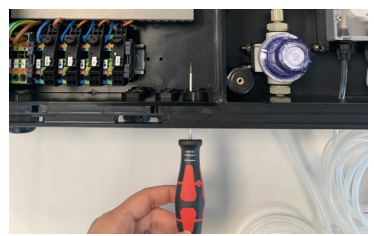

5) SD-VSP variable speed pump configuration (S1,S2,S3)

Filter pump status: OFF(0%) / ON: 3 speeds (S1,S2,S3)

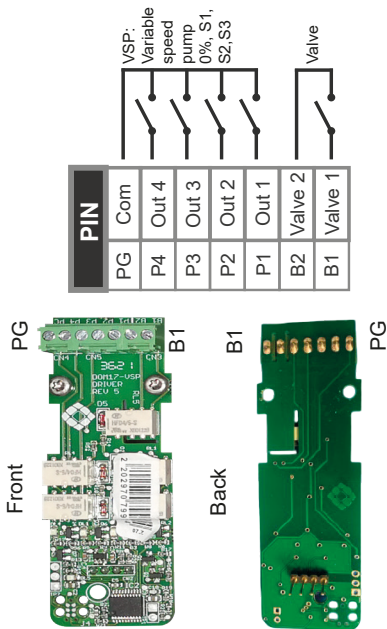
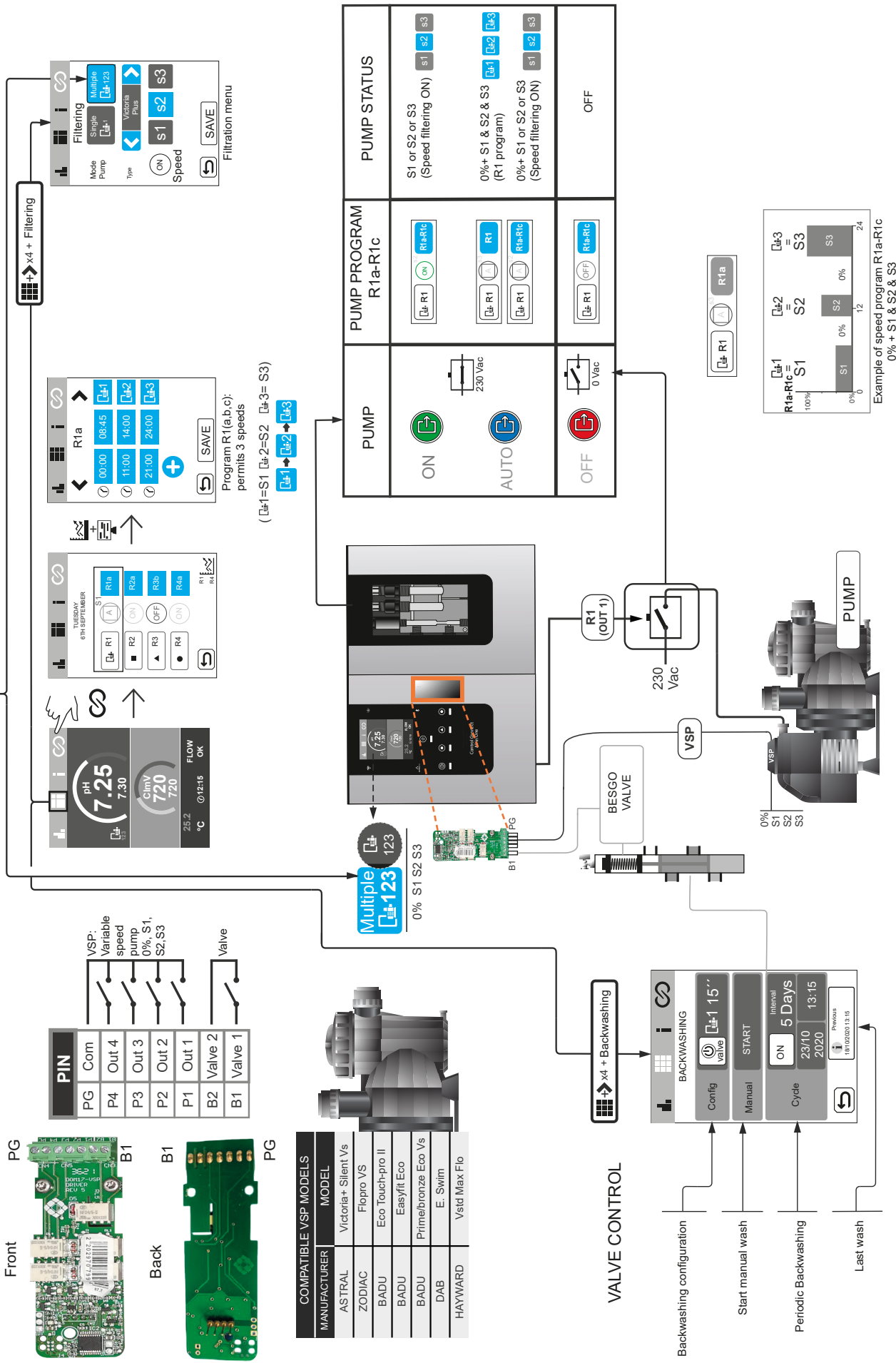

COMPATIBLE VSP MODELS	MANUFACTURER	MODEL
	ASTRAL	Victoria+ Silent Vs
	ZODIAC	Flopro VS
	BADU	Eco Touch-pro II
	BADU	Easyfit Eco
	BADU	Prime/bronze Eco Vs
	DAB	E. Swim
	HAYWARD	Vaid Max Flo

VALVE CONTROL

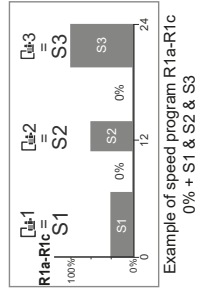
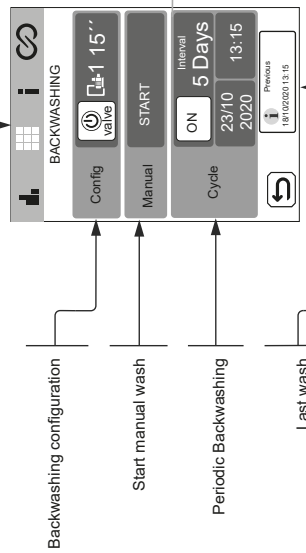

6) SD-VSP variable speed pump configuration (S1)

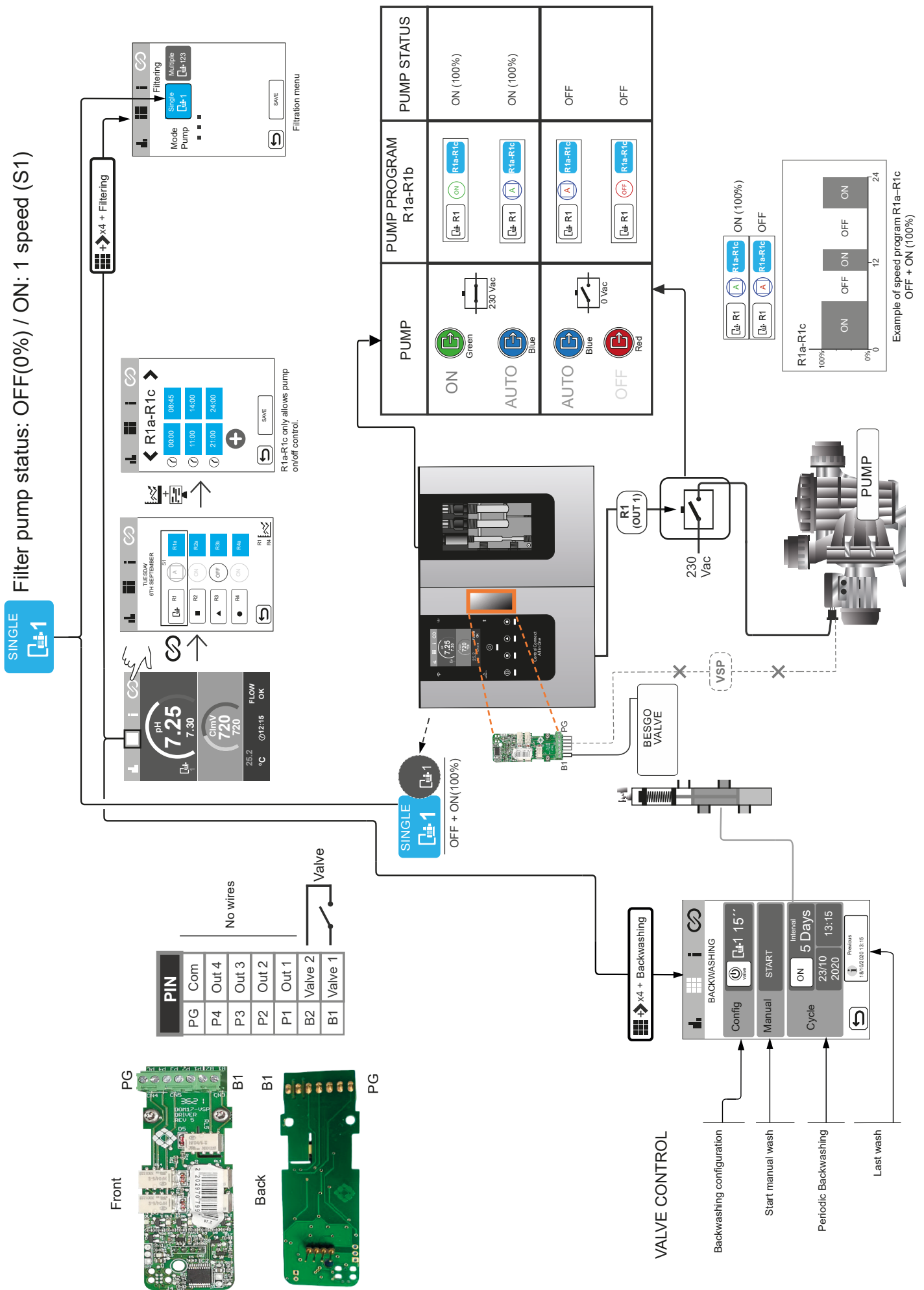

10. Garantie

ASPECTS GÉNÉRAUX

- Conformément aux présentes dispositions, le vendeur garantit que le produit couvert par cette garantie ne présente aucun défaut de conformité au moment de sa livraison.
- La période de garantie du produit est déterminée par les dispositions légales du pays dans lequel le produit a été acheté par le consommateur.
- La période de garantie est calculée à compter de la livraison à l'acheteur.

Garanties particulières :

- * Les sondes de pH sont couverts par une garantie d'2 AN sans extension.
- * Les sondes de ORP sont couverts par une garantie d'1 AN sans extension.
- * Ces périodes de garantie particulières sont notamment soumises aux limitations énoncées dans la section « LIMITATIONS ».
- En cas de défaut de conformité du produit et que l'acheteur le notifie au vendeur pendant la période de garantie, le vendeur doit réparer ou remplacer le produit à ses frais, au lieu qu'il estime opportun, sauf si cela est impossible ou disproportionné.
- S'il n'est pas possible de réparer ou de remplacer le produit, l'acheteur peut demander une réduction proportionnelle du prix ou bien, si le défaut de conformité est suffisamment important, la résiliation du contrat de vente.
- Les parties remplacées ou réparées en vertu de cette garantie ne prolongent pas le délai de la garantie du produit original, mais elles ont leur propre garantie.
- Pour que la présente garantie soit effective, l'acheteur doit accréditer la date d'acquisition et de livraison du produit.
- Si un délai de plus de six mois s'est écoulé à compter de la livraison du produit à l'acheteur et que celui-ci allègue un défaut de conformité de ce produit, il doit prouver l'origine et l'existence du défaut.
- Le présent certificat de garantie ne limite ni ne préjuge des droits qui correspondent aux consommateurs en vertu des normes nationales à caractère obligatoire.

CONDITIONS PARTICULIÈRES

- Pour que cette garantie soit effective, l'acheteur doit suivre strictement les indications du fabricant figurant dans la documentation qui accompagne le produit, lorsque celle-ci est applicable en fonction de la gamme et du modèle du produit.
- Lorsqu'un calendrier a été établi pour le remplacement, l'entretien ou le nettoyage de certaines pièces ou composants du produit, la garantie est uniquement valable si le calendrier a été suivi correctement.

LIMITATIONS

- La présente garantie est uniquement applicable aux ventes réalisées aux consommateurs, le terme « consommateur » désignant toute personne qui acquiert le produit à des fins autres que celles qui entrent dans le cadre de son activité professionnelle.
- Aucune garantie n'est accordée au titre d'usure par usage du produit, ni au titre des pièces, composants et/ou matériaux fongibles ou consommables.
- La garantie ne couvre pas les cas où le produit : (1) a fait l'objet d'un usage incorrect ; (2) a été contrôlé, réparé, entretenu ou manipulé par une personne non autorisée ; (3) a été réparé ou entretenu avec des pièces qui ne sont pas des pièces d'origine ou (4) a été installé ou mis en marche de manière incorrecte.
- Lorsque le défaut de conformité du produit est dû à une mauvaise installation ou mise en marche, la présente garantie est uniquement applicable si ladite installation ou mise en marche est prévue dans le contrat de vente du produit et qu'elle a été réalisée par le vendeur ou sous sa responsabilité.
- Dommages ou défauts du produit dus à l'une des causes suivantes :
 1. Programmation du système et/ou calibrage des sondes de pH/ORP incorrectement réalisé par l'utilisateur.
 2. Utilisation de produits chimiques non autorisés de manière explicite.
 3. Exposition à des milieux corrosifs et/ou des températures inférieures à 0 °C ou supérieures à 50 °C.

Copyright © 2025 I.D. Electroquímica, S.L.

Tous droits réservés. IDEGIS est une marque déposée d'I.D. Electroquímica, S.L. dans la CE. Modbus est une marque déposée de Modbus Organization, Inc. Les autres noms de produits, marques ou sociétés citées peuvent être des marques ou des dénominations déposées par leurs propriétaires respectifs.

