

All IN one Control Connect

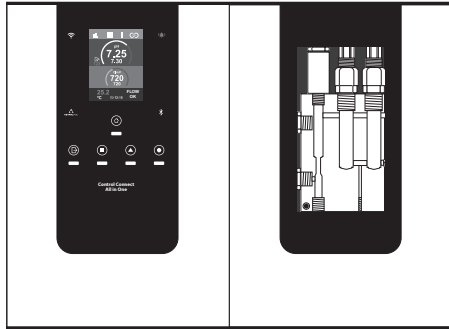

76752 CONTROL CONNECT All IN ONE
77420 KIT DRIVER VSP C.C.ALL IN ONE
77584 KIT ASPIRACION Y SENSOR DE NIVEL



- EN Quick start guide
- FR Guide de démarrage rapide
- ES Guía de inicio rápido
- IT Guida rapida
- DE Schnellstartanleitung
- PT Guia Rápido
- NL Snelstartgids
- CS Stručný návod k použití
- SE Snabbstartsguide
- DA Lynstartvejledning
- PL Skrócona instrukcja
- HU Gyors üzembe helyezési útmutató
- EL Οδηγός γρήγορης εκκίνησης
- TR Hızlı başlangıç kılavuzu

pH

ORP

°C

VSP

Wi Fi

BLUETOOTH

EN) This manual contains essential installation and startup instructions. Read the online manual (by scanning the QR code at the top of this page) and all safety warnings before starting the installation.

FR) Ce manuel contient les instructions essentielles pour l'installation et la mise en service de l'appareil. Consultez le manuel en ligne (en scannant le code QR situé en haut de cette page) et tous les avertissements de sécurité avant de commencer l'installation.

ES) Este manual contiene las instrucciones básicas de instalación y puesta en servicio del aparato. Lea el manual en línea (escaneando el código QR en la parte superior de esta página) y todas las advertencias de seguridad antes de comenzar la instalación.

IT) Questo manuale contiene le istruzioni di base per l'installazione e la messa in funzione dell'apparecchio. Leggere il manuale online (scansionando il codice QR in cima a questa pagina) e tutte le avvertenze di sicurezza prima di iniziare l'installazione.

DE) Diese Anleitung enthält die grundlegenden Anweisungen für die Installation und Inbetriebnahme des Geräts. Lesen Sie das Online-Handbuch (indem Sie den QR-Code oben auf dieser Seite scannen) und alle Sicherheitshinweise, bevor Sie mit der Installation beginnen.

PT) Este manual contém as instruções básicas de instalação e colocação em funcionamento do aparelho. Leia o manual online (digitalizando o código QR no topo desta página) e todos os avisos de segurança antes de iniciar a instalação.

NL) Deze handleiding bevat de basisinstallatie- en inbedrijfstellingsinstructies voor het apparaat. Lees de online handleiding (door de QR-code bovenaan deze pagina te scannen) en alle veiligheidsaanschuivingen voordat u met de installatie begint.

CS) Tento návod obsahuje základní pokyny pro instalaci a uvedení zařízení do provozu. Před zahájením instalace si přečtěte online příručku (naskenováním QR kódu v horní části této stránky) a všechna bezpečnostní upozornění.

SV) Denna bruksanvisning innehåller grundläggande anvisningar för installation och idrifttagning av apparaten. Läs bruksanvisningen online (genom att skanna QR-koden högst upp på denna sida) och alla säkerhetsvarningar innan du påbörjar installationen.

DA) Denne manual indeholder de grundlæggende installations- og idriftsættelsesinstruktioner for apparatet. Læs onlinevejledningen (ved at scanne QR-koden øverst på denne side) og alle sikkerhedsadvarsler, før du starter installationen.

PL) Niniejsza instrukcja zawiera najważniejsze informacje dotyczące montażu i uruchomienia urządzenia. Przed przystąpieniem do montażu należy zapoznać się z instrukcją online (zeskanować kod QR u góry tej strony) i wszystkimi zasadami bezpieczeństwa.

HU) A jelen kézikönyv a készülék alapvető telepítési és üzembe helyezési utasításait tartalmazza. A telepítés megkezdése előtt olvassa el az online kézikönyvet (az oldal tetején található QR-kód beolvasásával) és az összes biztonsági figyelmeztetést.

EL) Το παρόν εγχειρίδιο περιέχει τις βασικές οδηγίες εγκατάστασης και θέσης σε λειτουργία της συσκευής. Διαβάστε το ηλεκτρονικό εγχειρίδιο (σκανώνοντας τον κωδικό QR στο επάνω μέρος της παρούσας σελίδας) και όλες τις προειδοποιήσεις ασφαλείας πριν ξεκινήσετε την εγκατάσταση.

TR) Bu kılavuz, cihaz için temel kurulum ve devreye alma talimatlarını içerir. Kurulumla başlamadan önce çevrimiçi kılavuzu (bu sayfanın üst kısmındaki QR kodunu tarayarak) ve tüm güvenlik uyarılarını okuyun.

NOTICE

The short manual included with this product only contains essential information on safety measures that must be implemented during installation, maintenance and start-up.



The complete manual can be read and downloaded as a PDF file using the QR or from the following website: www.astralpool.com. All assembly, electrical installation and maintenance tasks are to be carried out by authorised, qualified technicians who have carefully read all the installation and service instructions.

GENERAL CHARACTERISTICS

- Smart controllers make maintenance and monitoring of the pool efficient and cost-effective.
- Compatible with saline electrolysis systems.
- Maintaining a certain level of chlorine in the pool water guarantees its quality.
- The controller will release doses of chlorine when the pool's filtering system (pump and filter) are running.
- The equipment has several safety devices, which are activated in the event of abnormal system operation, as well as a control micro-controller.
- These control systems integrate automatic pH and ORP controllers which are activated according to need.

**SAFETY WARNING AND RECOMMENDATIONS**

- Installation and manipulation must only be performed by suitably qualified technicians.
- Applicable standards for accident prevention and for electrical installations must be observed.
- During installation, bear in mind that electrically disconnecting the equipment requires a switch or circuit breaker according to standards IEC 60947-1 and IEC 60947-3 which ensures an omnipolar cut-off, directly connected to the power supply terminals and with a contact separation in all poles, providing total disconnection under overvoltage category III conditions, in an area that fulfils the safety requirements of the site. The switch must be located in the immediate vicinity of the equipment and must be easily accessible. Additionally, it must be marked as the equipment's disconnection element.
- The equipment must be powered through a residual current device (RCD) not exceeding 30mA. The equipment must be earthed.
- Under no circumstances will the manufacturer be held responsible for the assembly, installation or initial start-up, nor for any manipulation or addition of components other than when carried out at the manufacturer's premises.
- This appliance may be used by children aged 8 years or older and persons with reduced physical, sensory or mental capabilities or lack of experience and knowledge, as long as they are supervised or have received suitable instruction on how to use the appliance safely and understand the hazards involved. Children must not play with the appliance. Cleaning and user maintenance must not be carried out by children without supervision.
- The system operates at 230 Vac – 50 Hz. Do not attempt to alter the control unit to operate at any other voltage.
- Ensure that all electrical connectors are properly tightened, to avoid bad connections leading to overheating.
- Before installing or replacing any component in the system, ensure that it is disconnected from the power supply and no water is flowing through it. Only use genuine replacement parts.
- Install the equipment in a well-ventilated location, preferably not in the vicinity of flammable products.
- Never install it in areas at risk of flooding.
- This device is equipped with a mounting bracket; see installation instructions.



All assembly, electrical installation and maintenance work is to be carried out by authorised, qualified technicians who have carefully read all the installation and maintenance instructions.

Components and installation

76752 CONTROL CONNECT ALL IN ONE

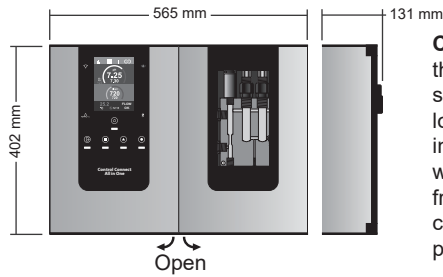

CAUTION: Always install the equipment on a firm surface in a dry, ventilated location. We recommend installing the equipment where it will be protected from the weather. Avoid creating corrosive atmospheres.

Wall mounting

Screws and wall plugs not supplied
Wall plug: 7 x 35 mm
Screw: 5 x 35 mm

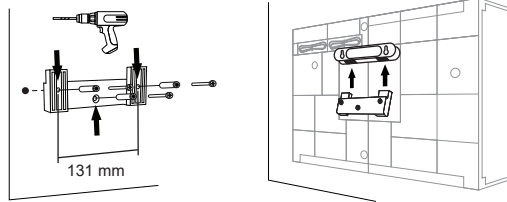

For further information on installation and wiring, see complete manual.

Accessories

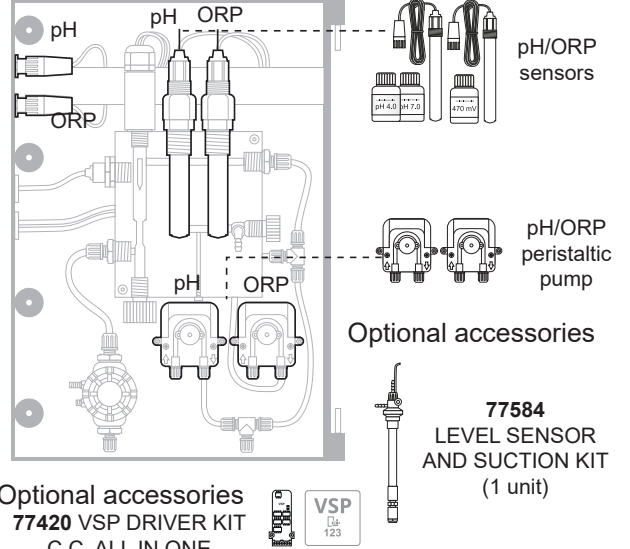

Optional accessories
77420 VSP DRIVER KIT
C.C. ALL IN ONE

77584
LEVEL SENSOR
AND SUCTION KIT
(1 unit)

Connection

Control Connect ALL IN ONE

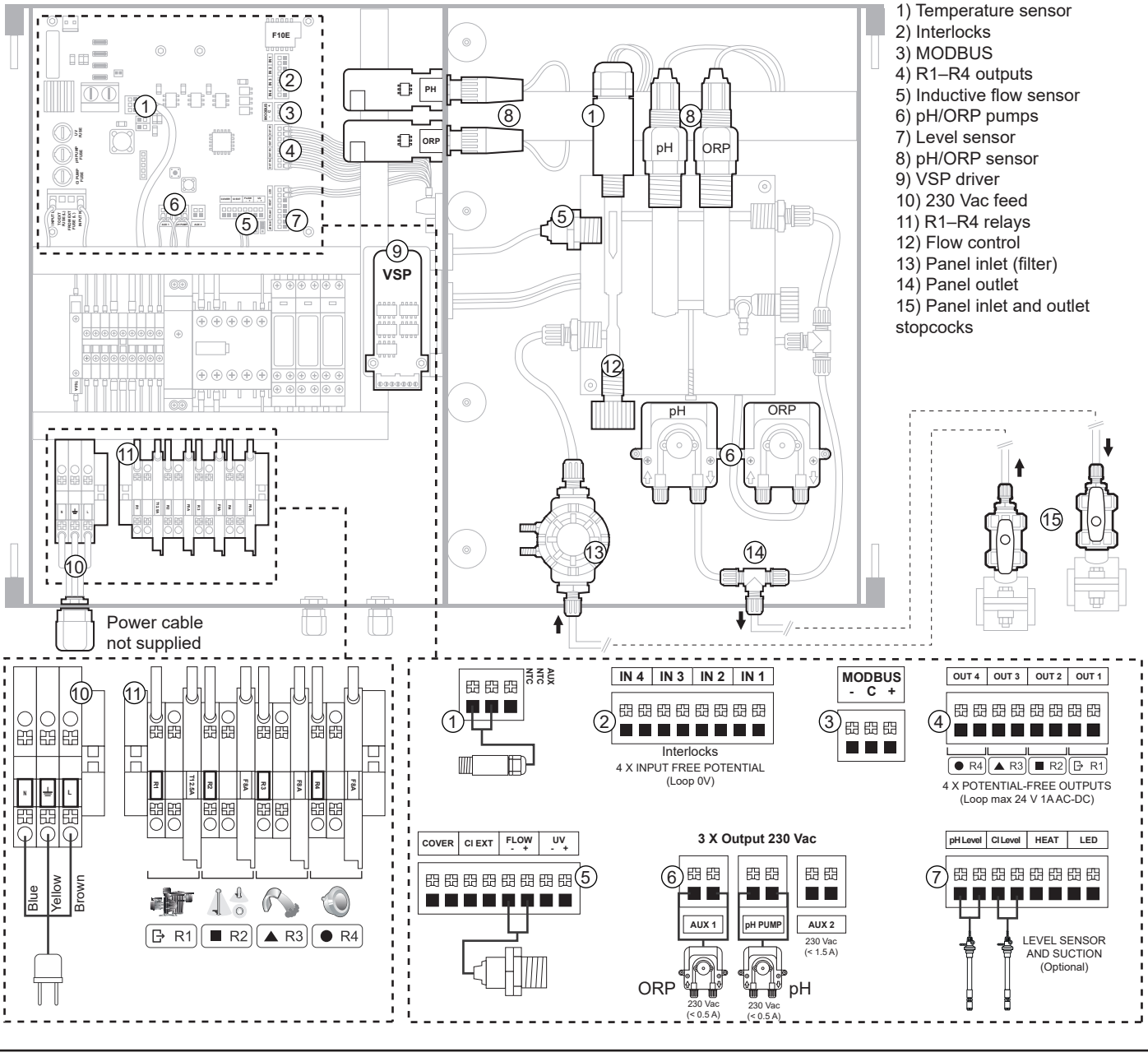

- 1) Temperature sensor
- 2) Interlocks
- 3) MODBUS
- 4) R1-R4 outputs
- 5) Inductive flow sensor
- 6) pH/ORP pumps
- 7) Level sensor
- 8) pH/ORP sensor
- 9) VSP driver
- 10) 230 Vac feed
- 11) R1-R4 relays
- 12) Flow control
- 13) Panel inlet (filter)
- 14) Panel outlet
- 15) Panel inlet and outlet stopcocks

Power cable not supplied

Blue Yellow Brown

R1 R2 R3 R4

3 X Output 230 Vac

ORP 230 Vac (< 0.5 A) pH 230 Vac (< 0.5 A)

LEVEL SENSOR AND SUCTION (Optional)

General installation diagram

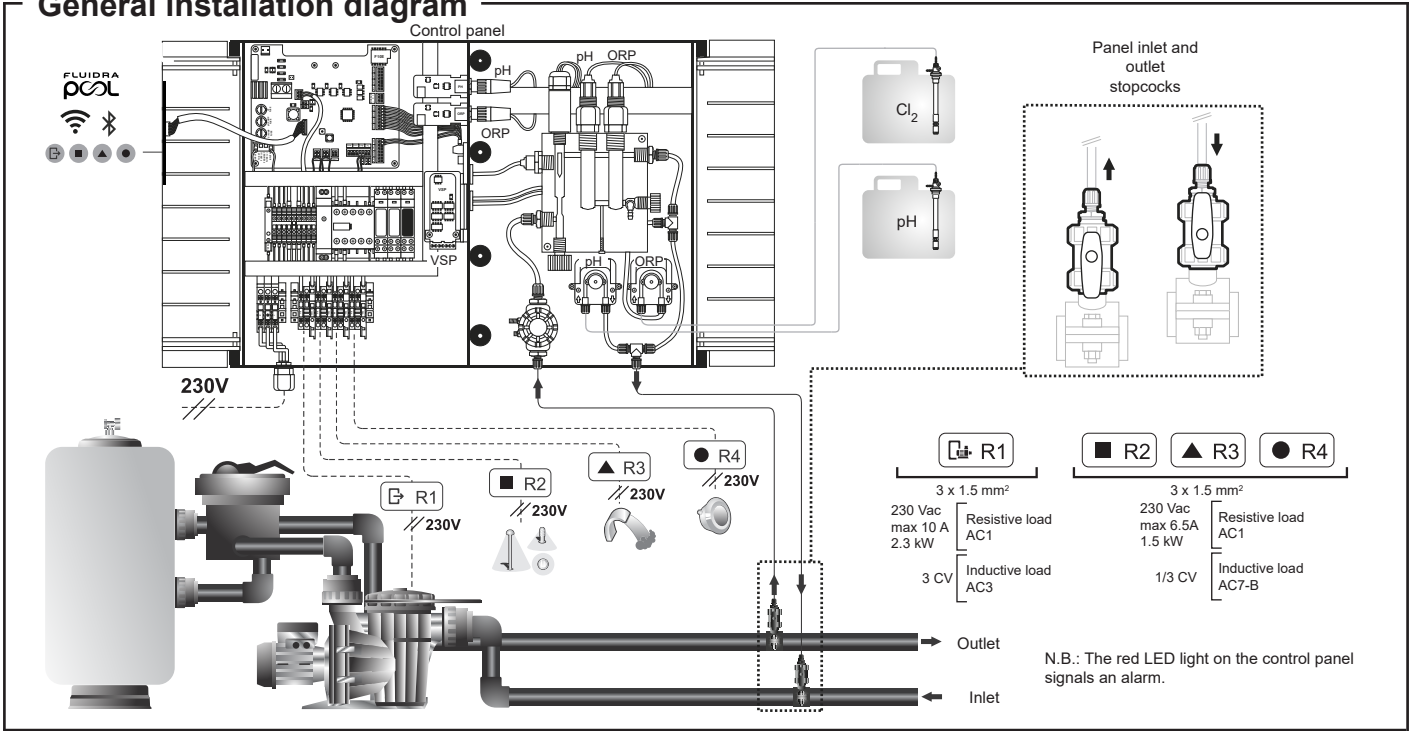

Main screen and functions

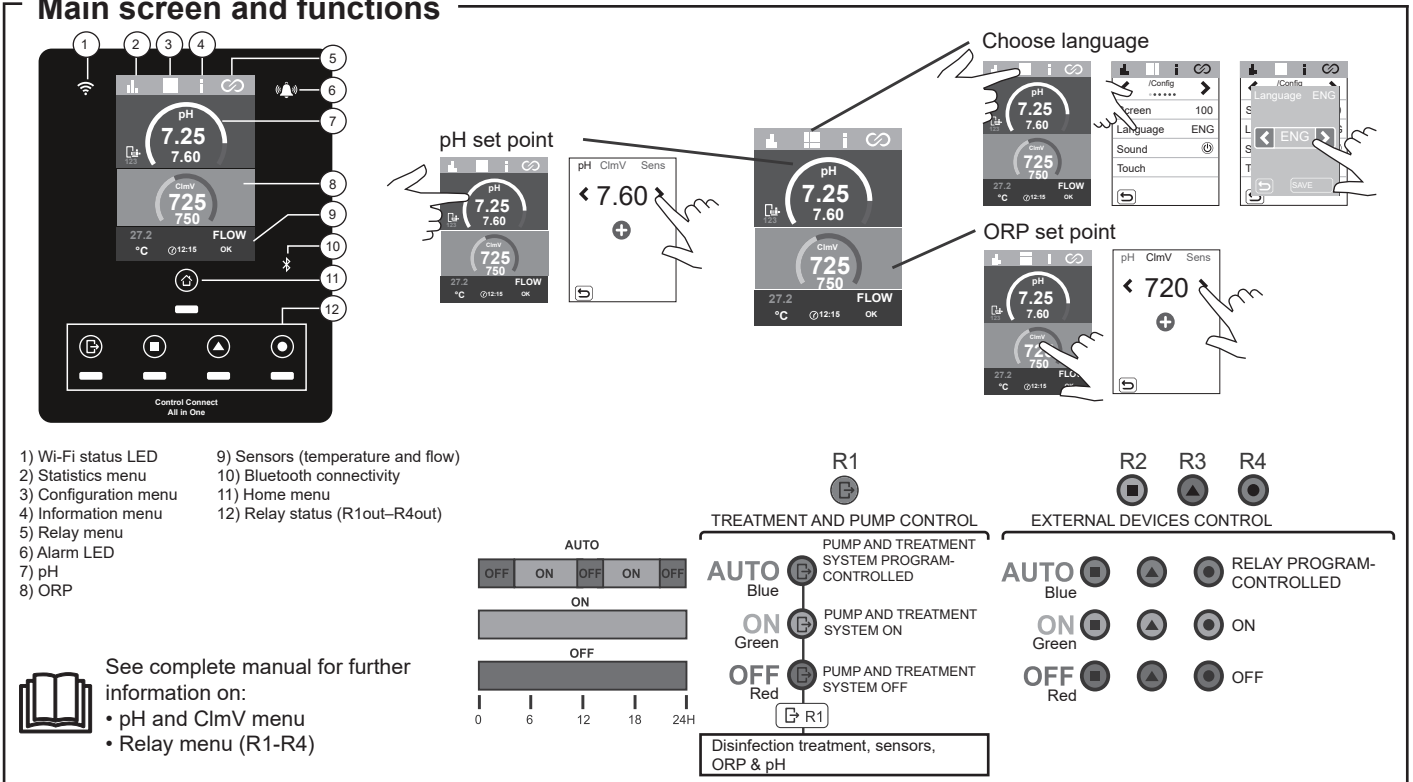

Initial Start-Up

1. Make sure that the filter is clean and that there is no copper or iron in the water in the pool or the installation.
2. Balance the pool water. This will enable more efficient treatment with a lower concentration of free chlorine in the water and reduce the build-up of limescale in the pool.
3. If the pool is to be used immediately, chlorine treatment should be carried out. Initial dose: 2 mg/L trichloroisocyanuric acid.

Pool water balance

The water must be maintained within the following parameters:

- Total alkalinity between 60 and 120 mg/L (ppm)
 - pH between 7.2 and 7.6
 - Free chlorine between 0.5 and 2 mg/L (ppm)
 - Chlorine stabiliser between 25 and 30 mg/L (ppm).
- In pools that are exposed to strong sunshine or intensively used, it is advisable to maintain a level of 25–30 mg/L of stabiliser (isocyanuric acid).

Check and maintain correct water balance throughout the season.



See complete manual for further information on:

- Installation and calibration of pH, ORP and temperature sensors
- Maintenance of peristaltic pumps

User interface / functions

PAIRING WITH FLUIDRA POOL

1) Download and install the FLUIDRA POOL app



2) Create a user account and set up the pool parameters



3) Activate pairing mode on the equipment



By pressing home menu for 5 sec

4) Press Add Equipment and follow the FLUIDRA POOL instructions

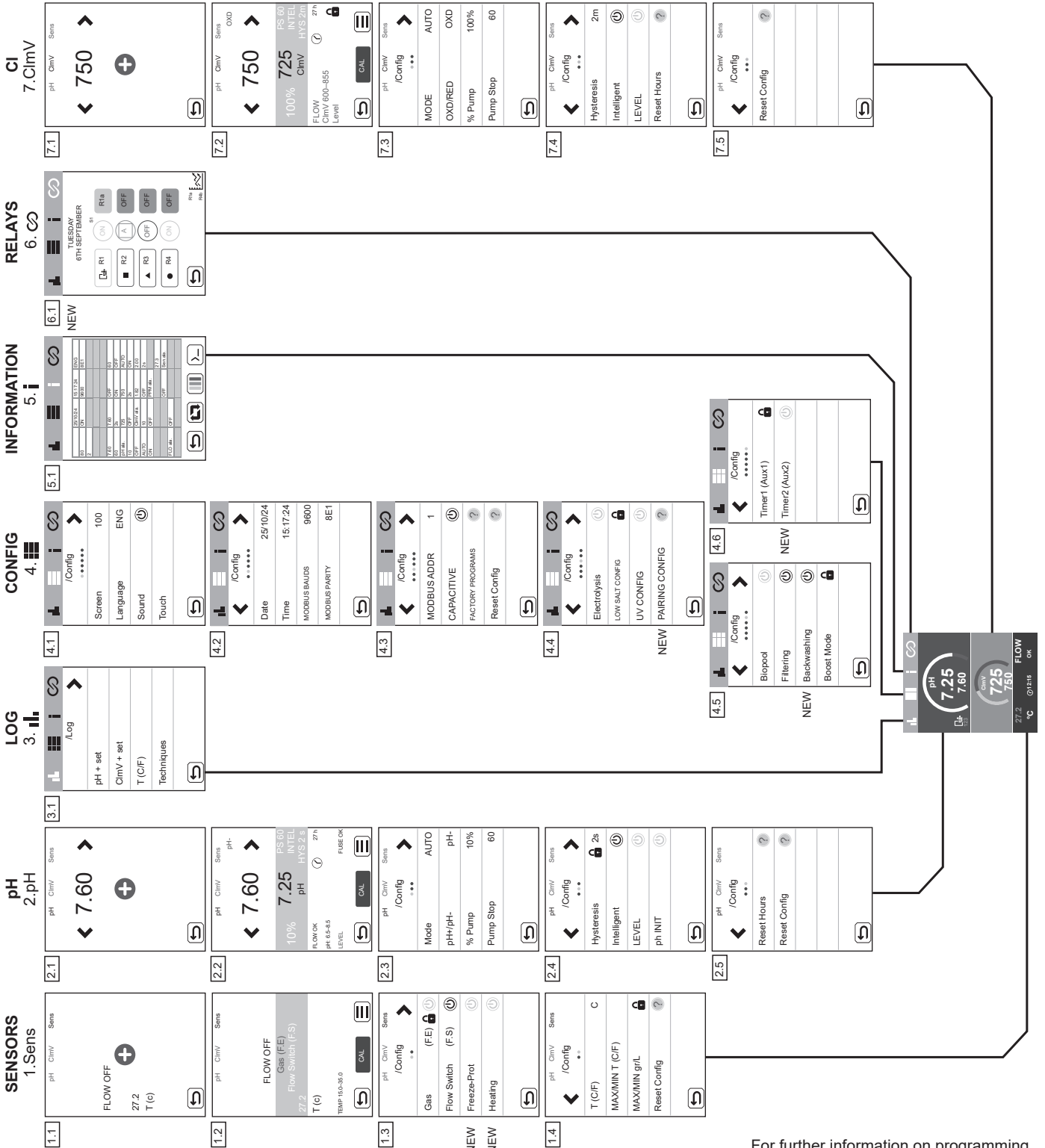
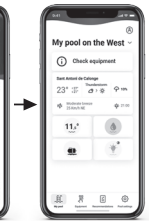
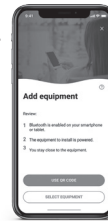

ON OFF



For further information on programming and configuring the following menus, see complete manual:

- Sensors, Configuration and Relays
- New functions: Freeze Protection, Heating, Pairing, Backwashing

Basic troubleshooting



See complete manual for information on:

- Configuring the alarms

Message	Solution
Inductive FLOW alarm (FS)	The flow alarm will appear if there is no water flow (inductive flow sensor). - Check the pump, filter and backwash valve. Clean if necessary. - Check the flow sensor wiring connections.
ORP(mV) – High/low alarm	Low or high alarms appear if the reading is not within established safety limits. High and low ClmV safety limits cannot be changed. Standard mode: ClmV > 855 = HIGH ORP ALARM Biopool mode: ClmV > 855 = HIGH ORP ALARM Check the level of chlorine in the pool using a photometer or a test strip. If necessary, clean and calibrate the ORP sensor. If the free chlorine value is low and the total chlorine value is high, reduce the chloramines by superchlorinating with sodium hypochlorite. If the deviation is high during the calibration process, the equipment will report an error and the probe must be replaced. Standard mode: ClmV < 600 = LOW ORP ALARM Biopool mode: ClmV < 300 = LOW ORP ALARM Check the level of chlorine in the pool using a photometer or a test strip. If necessary, clean and calibrate the ORP sensor. If chlorine ppm are high and the mV reading is low, check cyanuric acid concentration. Should the values be above 60 ppm, partially drain the pool. Increase daily filtering. If the deviation is high during the calibration process, the equipment will report an error and the probe must be replaced.
pH Low/High alarm	Low or high alarms appear if the reading is not within established safety limits. These safety limits cannot be changed. If the high pH alarm appears, the pH pump will be switched off for safety reasons. Standard mode: pH > 8.5 = pH HIGH ALARM = Pump off Biopool mode: pH > 9.0 = pH HIGH ALARM = Pump off Check the pH of the pool water using a photometer or a test strip. If necessary, clean and calibrate the pH sensor. If the deviation is high during the calibration process, the equipment will report an error and the probe must be replaced. The pH of the pool must be manually reduced to 8.45 (standard mode) or 8.95 (biopool mode) for the pump to start dosing again. Standard mode: pH < 6.5 = LOW pH ALARM Biopool mode: pH < 6.0 = LOW pH ALARM Check the pH of the pool water using a photometer or a test strip. If necessary, clean and calibrate the pH sensor. If the deviation is high during the calibration process, the equipment will report an error and the probe must be replaced.
Low/High TEMPERATURE Sensor Alarm	- The temperature alarm will appear when the temperature values set by the user (1.Sens/1.4 Max.-Min. T(C/F)) are out of the programmed range.
PUMP-STOP alarm	When the P.STOP FUNCTION for pH and ORP is activated (default 60 min), the system stops the dosing pump after a programmed time without having reached the pH and ORP set point, triggering the PUMP-STOP alarm. - Check the pool's pH and ORP values using a photometer or a test strip. - If necessary, clean and calibrate the pH and ORP sensors. - Check and adjust the alkalinity of the water (consult your pool specialist). - Check the levels of acid in the container. To restore the Pump-Stop function, reset the alarm in the relevant menu: - 2.2 P.STOP-alarm / RESET P.STOP. The pump will restart if the pH value is above the set point and below 9.0. - 7.2 P.STOP-alarm / RESET P.STOP. The pump will restart if the ORP value is below the set point.

Reset the
PUMP-STOP alarm.

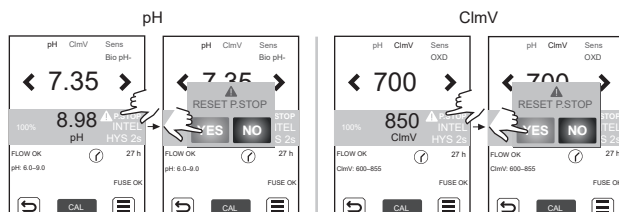



AVERTISSEMENT

Le guide concis qui accompagne ce produit contient uniquement les informations essentielles sur les mesures de sécurité qui doivent être respectées lors de l'installation, de l'entretien et de la mise en service.



Le manuel complet peut être consulté et téléchargé sous forme de fichier PDF en utilisant le code QR ou sur le site web suivant : www.astralpool.com. Toutes les opérations de montage, d'installation électrique et d'entretien doivent être effectuées par du personnel qualifié et autorisé, ayant suivi attentivement toutes les instructions d'installation et d'entretien.

CARACTÉRISTIQUES GÉNÉRALES

- Les contrôleurs intelligents permettent d'assurer un entretien et une surveillance rentables et efficaces de la piscine.
- Compatibles avec les systèmes d'électrolyse saline.
- Le maintien d'un certain niveau de chlore dans l'eau de la piscine permet de garantir sa qualité sanitaire.
- Le contrôleur effectue le dosage du chlore lorsque le système de filtration de la piscine (pompe et filtre) est opérationnel.
- L'équipement est doté de plusieurs dispositifs de sécurité, qui s'activent en cas de fonctionnement anormal du système, et d'un microcontrôleur.
- Ces systèmes de régulation intègrent des contrôleurs automatiques de pH et ORP qui s'activent en fonction de vos besoins.



CONSIGNES DE SÉCURITÉ ET RECOMMANDATIONS

- Le montage et la manipulation doivent être effectués par un personnel dûment qualifié.
- Les normes en vigueur en matière de prévention d'accidents et d'installations électriques doivent être respectées.
- Dans l'installation, pour la mise hors tension de l'équipement, il convient d'intégrer un interrupteur ou un interrupteur automatique conforme aux normes CEI 60947-1 et CEI 60947-3 qui assure une coupure omnipolaire, est connecté directement aux bornes d'alimentation et présente une coupure de contact à tous ses pôles. Cet interrupteur permet une déconnexion totale en cas de surtension de catégorie III dans une zone qui respecte les prescriptions de sécurité de l'emplacement. L'interrupteur doit se trouver à proximité immédiate de l'équipement et doit être facilement accessible. En outre, il doit être identifié comme dispositif de mise hors tension de l'équipement.
- L'équipement doit être alimenté à partir d'un dispositif de courant différentiel-résiduel qui ne dépasse pas 30 mA (RDC). L'équipement doit être relié électriquement à la terre.
- Le fabricant n'est en aucun cas responsable du montage, de l'installation ou de la mise en service de l'équipement, ni de toute autre manipulation ou incorporation de composants n'ayant pas été effectuée dans ses installations.
- Cet appareil peut être utilisé par des enfants à partir de 8 ans et par des personnes ayant des capacités physiques, sensorielles ou mentales réduites ou qui manquent d'expérience et des connaissances nécessaires, si elles le font sous surveillance ou si elles ont reçu une formation appropriée pour une utilisation de l'appareil en toute sécurité et qu'elles comprennent les risques encourus. Les enfants ne doivent pas jouer avec cet appareil. Le nettoyage et l'entretien que l'utilisateur doit réaliser ne doivent pas être effectués par des enfants sans surveillance.
- Le système fonctionne à 230 Vac – 50 Hz. N'essayez pas de modifier l'unité de contrôle pour faire fonctionner le système à une autre tension.
- Assurez-vous d'effectuer correctement les branchements électriques afin d'éviter tout faux contact qui pourrait provoquer leur surchauffe.
- Avant de procéder à l'installation ou au remplacement d'un composant du système, assurez-vous d'abord d'avoir déconnecté ce dernier de l'alimentation électrique et qu'il n'y a pas d'eau circulant à l'intérieur. Utilisez exclusivement des pièces de rechange d'origine.
- Installez l'équipement dans un endroit suffisamment aéré. N'installez pas cet appareil à proximité de produits inflammables.
- Il ne doit en aucun cas être installé dans des zones présentant un risque d'inondation.
- Cet appareil est équipé d'un support de fixation ; se reporter aux instructions de montage.



Toutes les opérations de montage, d'installation électrique et d'entretien doivent être effectuées par du personnel qualifié et autorisé, ayant suivi attentivement toutes les instructions d'installation et d'entretien.

Composants et installation

76752 CONTROL CONNECT ALL IN ONE

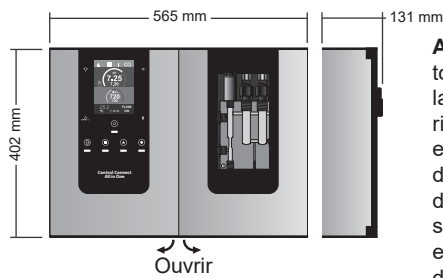

ATTENTION : installer toujours cet équipement à la verticale sur une surface rigide et dans un endroit sec et aéré. Il est recommandé d'effectuer l'installation dans des endroits qui ne sont pas soumis à des températures extrêmes. Éviter la formation d'ambiances corrosives.

Installation sur mur

Cheilles et vis non fournies

Cheville : 7 x 35 mm
Vis : 5 x 35 mm

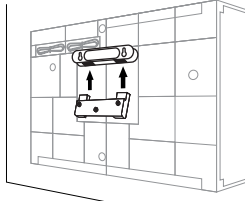
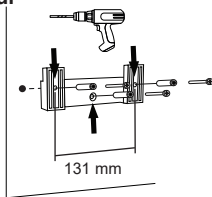

Consultez le manuel complet pour plus d'informations sur l'installation et le câblage.

Accessoires

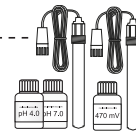
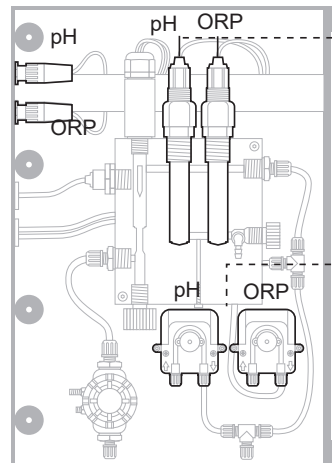

Sondes de pH/ORP

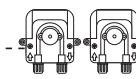

Pompe péristaltique de pH/ORP

Accessoires optionnels

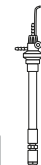

77584
KIT ASPIRATION ET SONDE DE NIVEAU (1 unité)

Accessoires optionnels
77420 KIT DRIVER VSP C.C.ALL IN ONE



Connexion

Control Connect ALL IN ONE

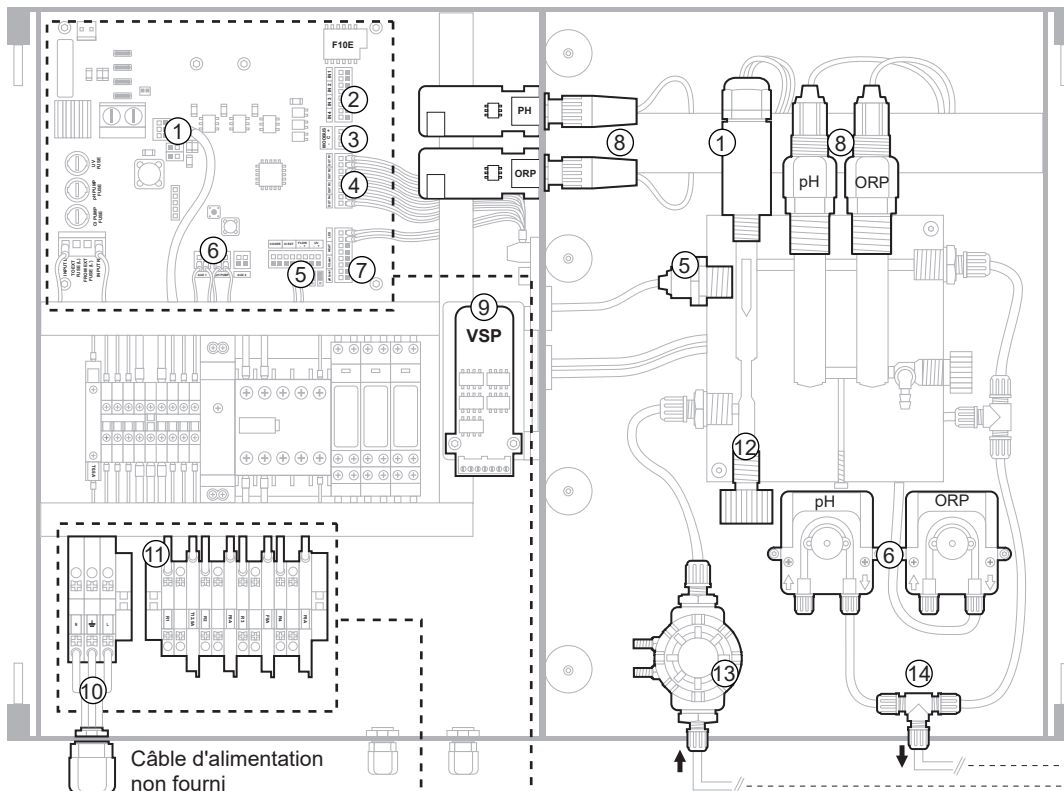

- 1) Sonde de température
- 2) Verrouillages (Interlocks)
- 3) MODBUS
- 4) Sorties R1-R4
- 5) Sonde de débit inductive
- 6) Pompes pH/ORP
- 7) Sonde de niveau
- 8) Sonde pH/ORP
- 9) Driver VSP
- 10) Alimentation 230 Vac
- 11) Relais R1-R4
- 12) Contrôle de débit
- 13) Entrée du panneau (filtre)
- 14) Sortie du panneau
- 15) Clés d'entrée et de sortie du panneau

Câble d'alimentation non fourni



Schéma général d'installation



Affichage principal et fonctions

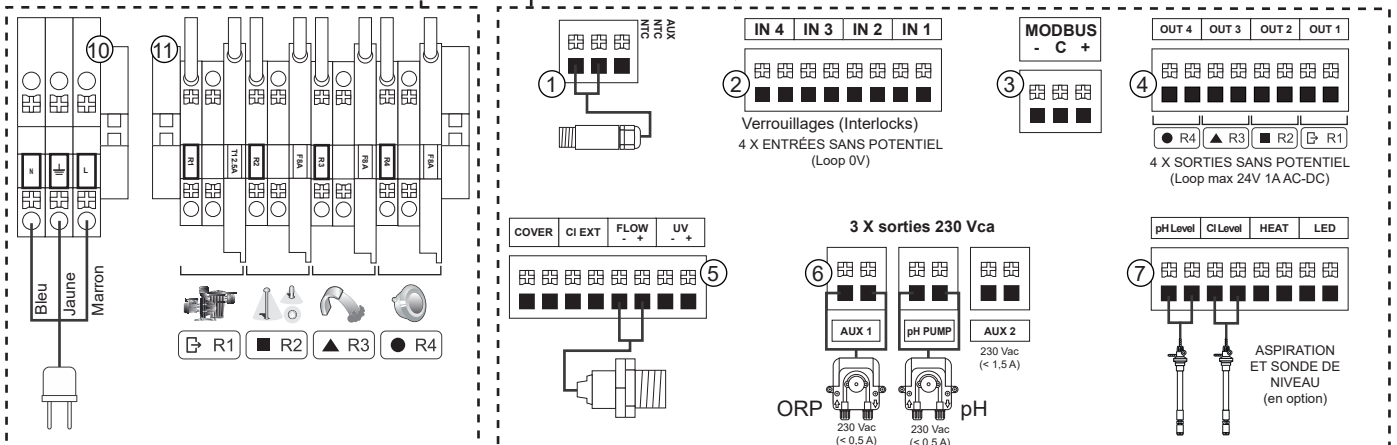
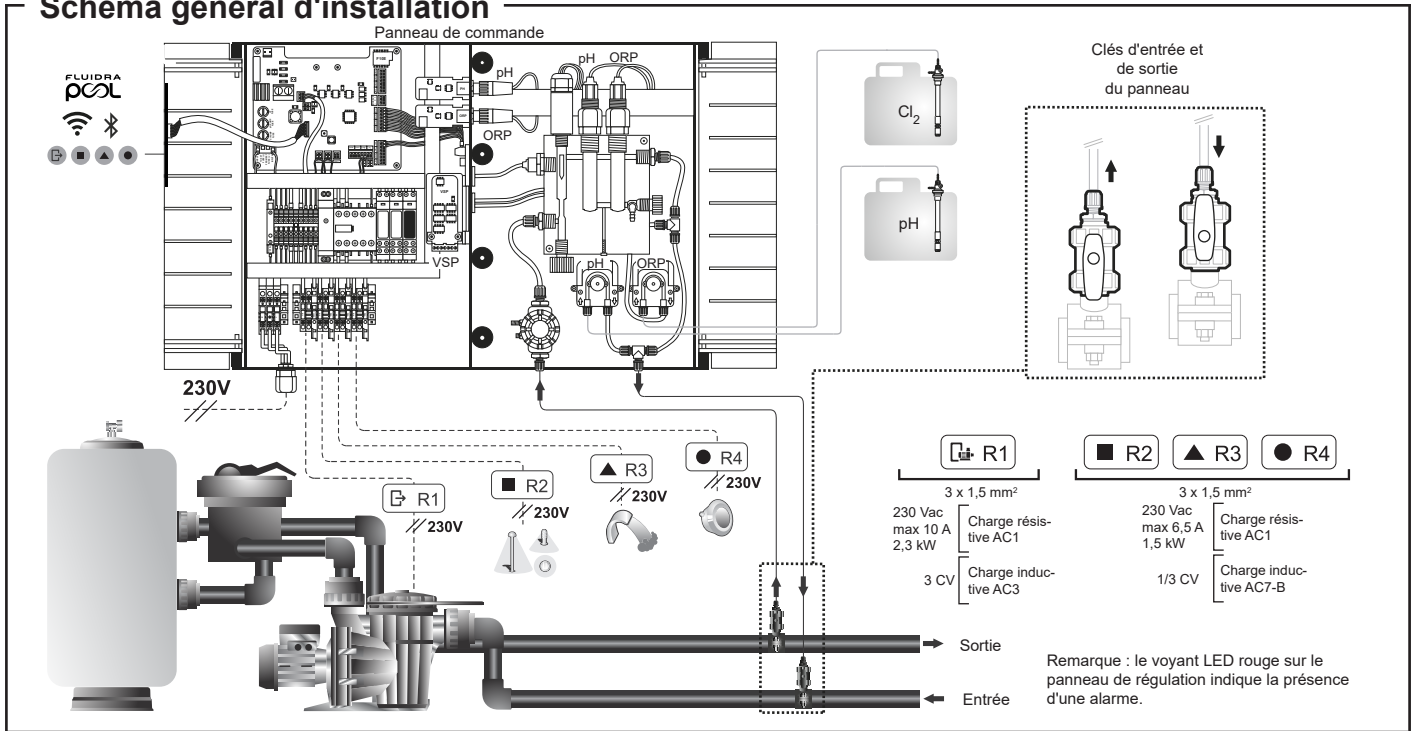
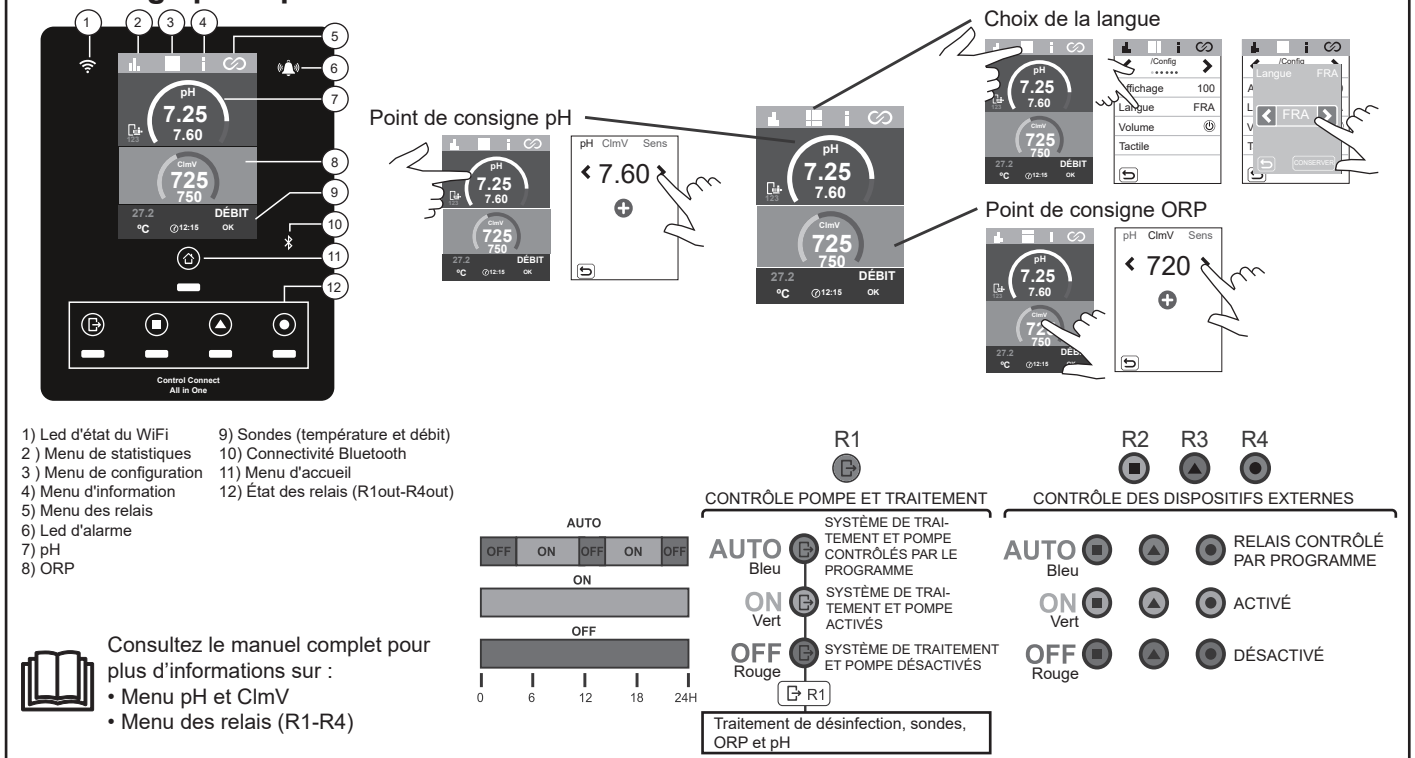

Mise en marche

1. Vérifiez que le filtre est propre et que l'eau de la piscine et l'installation ne contiennent pas de cuivre ni de fer.
2. Équilibrez l'eau de la piscine. Cela permettra un traitement plus efficace avec une faible concentration de chlore libre dans l'eau, ainsi qu'une limitation de la formation de dépôts calcaires dans la piscine.
3. Si la piscine va être utilisée immédiatement, effectuez un traitement au chlore. Dose initiale : 2 mg/l d'acide trichloroisocyanurique

Équilibre de la piscine

Maintenez les paramètres suivants pour l'eau :

- Alcalinité totale entre 60 et 120 mg/l (ppm)
- pH entre 7,2 et 7,6
- Chlore libre entre 0,5 et 2 mg/l (ppm)
- Stabilisateur de chlore 25-30 mg/l (ppm).

Pour les piscines exposées à un fort ensoleillement ou soumises à une utilisation intensive, il est conseillé de maintenir un niveau de 25-30 mg/l de stabilisant (acide isocyanurique).

Vérifiez et maintenez le bon équilibre hydrique tout au long de la saison.



Consultez le manuel complet pour plus d'informations sur :

- Installation et calibrage de sondes de pH, ORP et température.
- Entretien des pompes péristaltiques.

Interface utilisateur / fonctions

APPAIRAGE AVEC FLUIDRA POOL

1) Télé-charger et installer l'application FLUIDRA POOL



2) Créer un compte utilisateur et configurer les paramètres de la piscine



3) Activer le mode pairage sur l'appareil



En appuyant sur le menu home pendant 5 s



4) Appuyer sur ajouter un équipement et suivre les instructions de FLUIDRA POOL

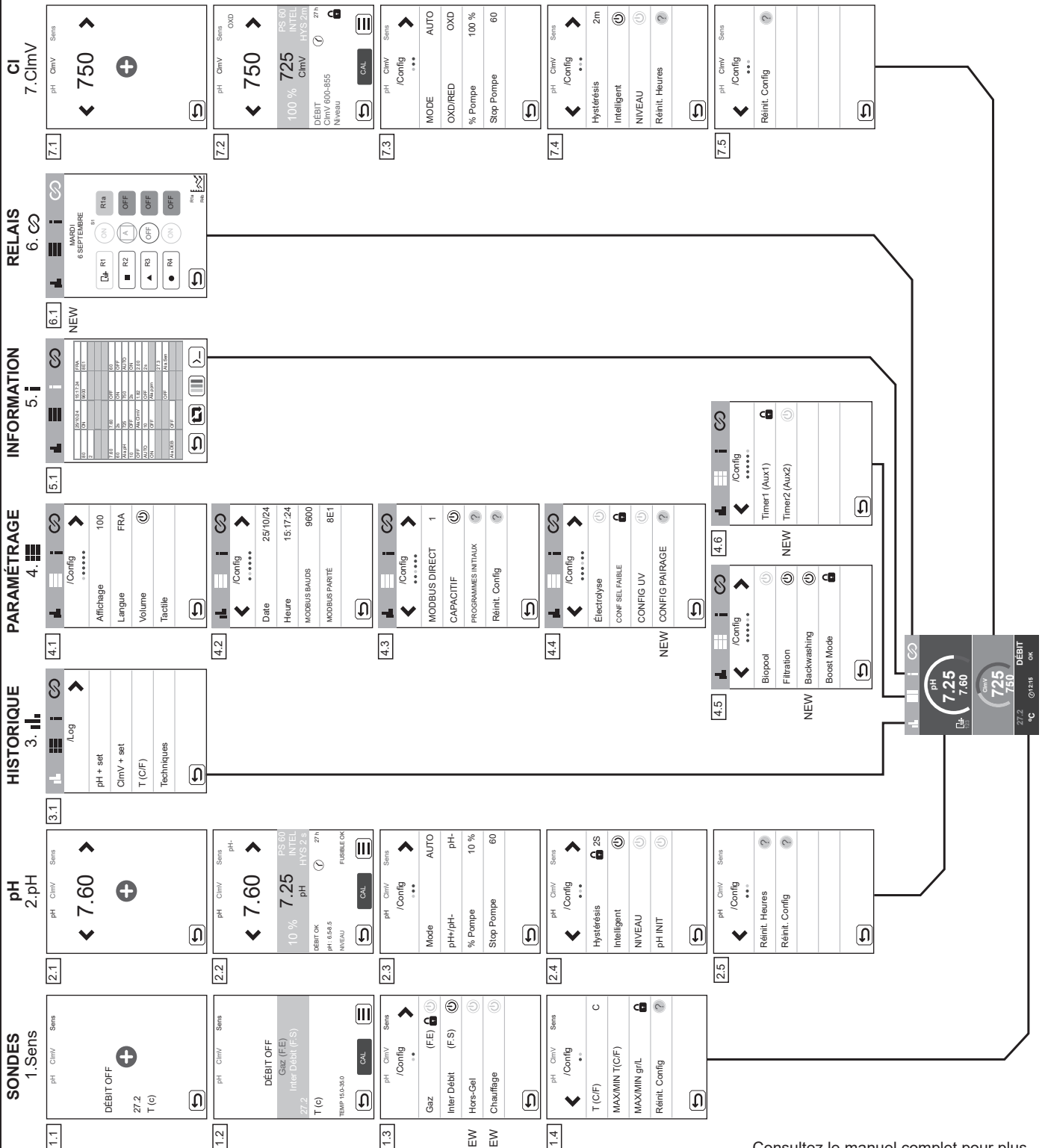
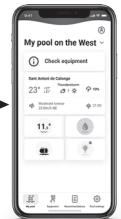
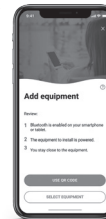

Consultez le manuel complet pour plus d'informations sur la programmation et les paramètres des menus.

- Sondes, Configuration et Relais.
- Nouvelles fonctions : Hors-Gel, Chauffage, Pairage, Backwashing.

Résolution de problèmes de base



Consultez le manuel complet pour :
• Configuration des alarmes

Message	Solution
Alarme DE DÉBIT Sonde inductive (FS)	L'alarme de débit apparaît en cas d'absence de débit d'eau (sonde de débit inductive). - Vérifiez la pompe, le filtre et la valve de lavage. Nettoyez si nécessaire. - Vérifiez les connexions des câbles de la sonde de débit.
ORP(mV) - Alarme de niveau faible/élevé	Les alarmes de niveau faible et élevé apparaissent si la mesure est située en dehors des valeurs de sécurité établies. Les valeurs de sécurité ClmV faible et élevé ne sont pas modifiables. Mode standard : ClmV > 855 = ALARME ORP ÉLEVÉ Mode Biopool : ClmV > 855 = ALARME ORP ÉLEVÉ Vérifiez le niveau de chlore dans la piscine avec un photomètre ou une bandelette réactive. Nettoyez et calibrez la sonde ORP si nécessaire. Si la valeur de chlore libre est faible et la valeur de chlore total est élevée, effectuez un chlore choc (avec de l'hypochlorite de sodium) pour réduire les chloramines. Si pendant le processus de calibrage l'écart est élevé, l'équipement signalera une erreur et la sonde devra être remplacée. Mode standard : ClmV < 600 = ALARME ORP FAIBLE Mode Biopool : ClmV < 300 = ALARME ORP FAIBLE Vérifiez le niveau de chlore dans la piscine avec un photomètre ou une bandelette réactive. Nettoyez et calibrez la sonde ORP si nécessaire. - Si le ppm de chlore est élevé et la lecture en mV est faible, vérifiez la concentration d'acide cyanurique. Si des valeurs supérieures à 60 ppm sont obtenues, videz partiellement la piscine. Augmentez la filtration quotidienne. Si pendant le processus de calibrage l'écart est élevé, l'équipement signalera une erreur et la sonde devra être remplacée.
Alarme de pH faible/élevé	Les alarmes de niveau faible et élevé apparaissent si la mesure est située en dehors des valeurs de sécurité établies. Ces valeurs de sécurité ne sont pas modifiables. Si l'alarme de pH élevé apparaît, la pompe de pH s'arrête par sécurité. Mode standard : pH > 8,5 = ALARME DE pH ÉLEVÉ = pompe arrêtée Mode Biopool : pH > 9,0 = ALARME DE pH ÉLEVÉ = pompe arrêtée Vérifiez le niveau de pH dans la piscine avec un photomètre ou une bandelette réactive. Nettoyez et calibrez la sonde pH si nécessaire. Si pendant le processus de calibrage l'écart est élevé, l'équipement signalera une erreur et la sonde devra être remplacée. Le pH de la piscine doit être réduit manuellement à 8,45 (mode standard) ou 8,95 (mode Biopool) pour que la pompe réeffectue le dosage. Mode standard : pH < 6,5 = ALARME DE pH FAIBLE Mode Biopool : < pH 6,0 = ALARME DE pH FAIBLE Vérifiez le niveau de pH dans la piscine avec un photomètre ou une bandelette réactive. Nettoyez et calibrez la sonde pH si nécessaire. Si pendant le processus de calibrage l'écart est élevé, l'équipement signalera une erreur et la sonde devra être remplacée.
Alarme Sonde de TEMPÉRATURE basse/élevée	- L'alarme de température apparaîtra lorsque les valeurs de température définies par l'utilisateur (1.Sens/1.4 Max.-Min. T(C/F)) sont en dehors de la plage définie.
Alarme PUMP-STOP	- Lorsque la FONCTION PUMP-STOP (P.STOP) pH et ORP est activée (par défaut 60 min), le système arrête la pompe de dosage après un temps programmé sans que la valeur du point de consigne du pH et de l'ORP ait été atteinte, et l'alarme PUMP-STOP s'active. - Vérifiez les valeurs de pH et ORP dans la piscine avec un photomètre ou une bandelette réactive. - Nettoyez et calibrez la sonde pH et ORP si nécessaire. - Vérifiez et ajustez l'alcalinité de l'eau (consultez votre spécialiste piscine). - Vérifiez les niveaux d'acide dans la carafe. Pour rétablir la fonction Pump-Stop, l'alarme doit être réinitialisée dans le menu correspondant : - 2.2 P.STOP-alarme / RESET P.STOP. La pompe fonctionnera à nouveau si la valeur du pH dépasse la valeur de consigne et si elle est inférieure à 9,0. - 7.2 P.STOP-alarme / RESET P.STOP. La pompe fonctionnera à nouveau si la valeur de l'ORP dépasse la valeur de consigne.
	<p>Réinitialisation de l'alarme PUMP-STOP.</p>

**AVISO**

El breve manual que acompaña a este producto contiene únicamente la información básica sobre las medidas de seguridad que se deben implementar durante la instalación, el mantenimiento y el arranque.



El manual completo se puede consultar y descargar como archivo PDF mediante el QR o en el siguiente sitio web: www.astralpool.com. Todas las tareas de montaje, instalación eléctrica y mantenimiento las debe llevar a cabo el personal cualificado y autorizado que haya leído detenidamente todas las instrucciones de instalación y servicio.

CARACTERÍSTICAS GENERALES

- Los controladores inteligentes permiten el mantenimiento y supervisión de la piscina de una forma rentable y eficiente.
- Compatibles con los sistemas de electrolisis salina
- El mantenimiento de un cierto nivel de cloro en el agua de la piscina garantizará su calidad sanitaria.
- El controlador dosificará cloro cuando el sistema de filtración de la piscina (bomba y filtro) esté operativo.
- El equipo dispone de varios dispositivos de seguridad, los cuales se activan en caso de un funcionamiento anómalo del sistema, así como de un microcontrolador de control.
- Estos sistemas de regulación incorporan un controlador automático de pH y ORP que se activan según sus necesidades.

**ADVERTENCIA DE SEGURIDAD Y RECOMENDACIONES**

- El montaje o manipulación deben ser efectuados por personal debidamente cualificado.
- Se deben respetar las normas vigentes para la prevención de accidentes, así como para las instalaciones eléctricas.
- En la instalación se deberá tener presente que para la desconexión eléctrica del equipo es preciso incorporar un interruptor o interruptor automático que cumpla con las normas IEC 60947-1 y IEC 60947-3 que asegure el corte omnipolar, directamente conectado a los bornes de alimentación y debe tener una separación de contacto en todos sus polos, que suministre desconexión total bajo condiciones de sobretensión de categoría III, en una zona que cumpla con las prescripciones de seguridad del emplazamiento. El interruptor debe situarse en la proximidad inmediata del equipo y debe ser fácilmente accesible. Además, éste se debe marcar como elemento de desconexión del equipo.
- El equipo debe alimentarse desde un dispositivo de corriente residual, que no exceda de 30mA (RDC). El equipo debe estar conectado eléctricamente a tierra.
- El fabricante en ningún caso se responsabiliza del montaje, instalación o puesta en funcionamiento, así como de cualquier manipulación o incorporación de componentes que no se hayan llevado a cabo en sus instalaciones.
- Este aparato pueden utilizarlo niños con edad de 8 años y superior y personas con capacidades físicas, sensoriales o mentales reducidas o falta de experiencia y conocimiento, si se les ha dado la supervisión o formación apropiada respecto al uso del aparato de una manera segura y comprenden los peligros que implican. Los niños no deben jugar con el aparato. La limpieza y el mantenimiento a realizar por el usuario no deben realizarlo los niños sin supervisión.
- El sistema opera a 230Vac – 50Hz. No intente alterar la unidad de control para operar a otro voltaje.
- Asegúrese de realizar conexiones eléctricas firmes para evitar falsos contactos, con el consiguiente recalentamiento de los mismos.
- Antes de proceder a la instalación o sustitución de cualquier componente del sistema asegúrese que éste ha quedado previamente desconectado de la tensión de alimentación y que no hay flujo de agua a su través. Utilice exclusivamente repuestos originales.
- Instale el equipo en un lugar suficientemente ventilado. Procurar no instalarlo cerca de productos inflamables.
- En ningún caso, debe ser instalado en zonas expuestas a inundaciones.
- Este aparato dispone de un soporte para su fijación, véanse las instrucciones de montaje.



Todos los trabajos de montaje, instalación eléctrica y mantenimiento deben ser realizados por personal cualificado y autorizado que haya leído atentamente las instrucciones de instalación y de mantenimiento.

Componentes e instalación

76752 CONTROL CONNECT ALL IN ONE

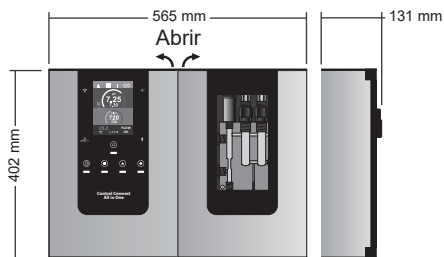

ATENCIÓN: Instalar siempre sobre una superficie rígida y en un lugar seco y ventilado. Se recomienda la instalación del equipo en lugares que no estén a la intemperie. Evite la formación de ambientes corrosivos.

Montaje en pared

Tacos y tornillos no suministrados

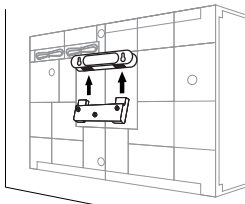
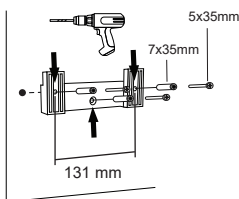

Consulte el manual completo para obtener más información sobre la instalación y el cableado.

Accesorios

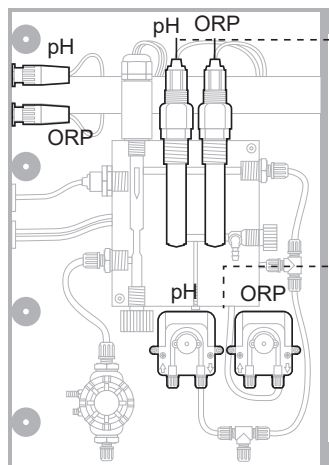

Sensor pH/ORP



Peristáltica pH/ORP

Accesorios opcionales



77584
KIT ASPIRACION Y SENSOR DE NIVEL (1 ud.)

Accesorios opcionales
77420 KIT DRIVER VSP C.C.ALL IN ONE



Conexión

Control Connect ALL IN ONE

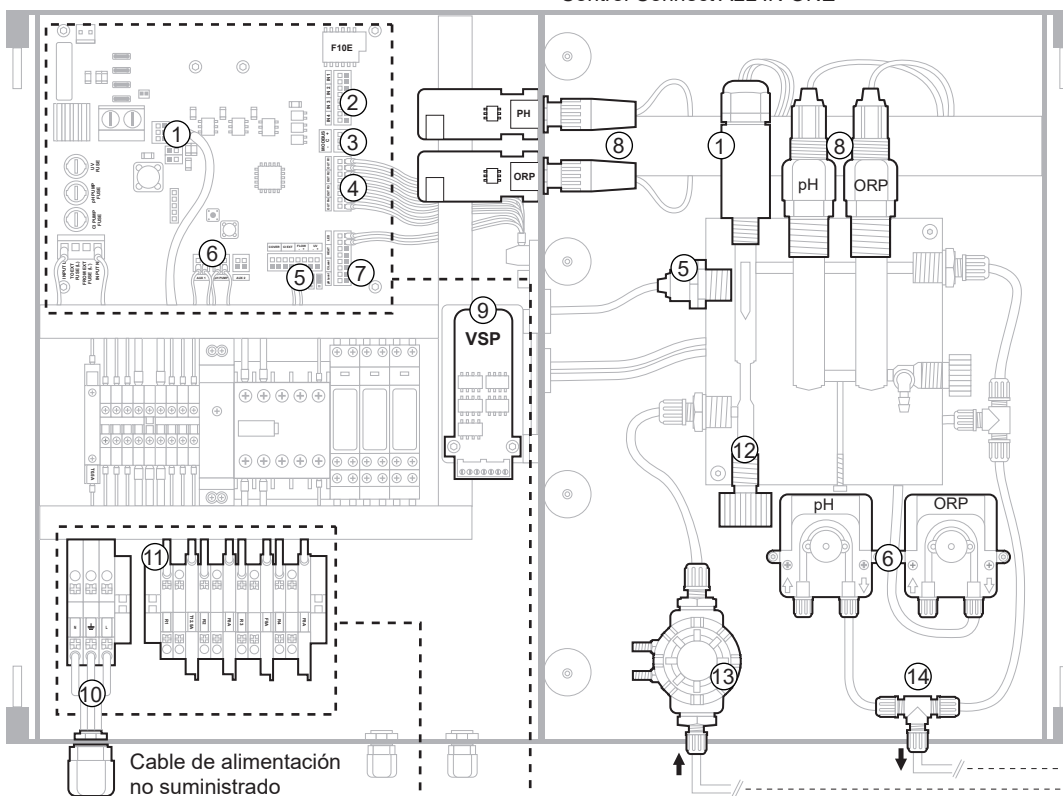

- 1) Sensor de temperatura
- 2) Enclavamientos (Interlocks)
- 3) MODBUS
- 4) Salidas R1-R4
- 5) Sensor inductivo de flujo
- 6) Bombas pH/ORP
- 7) Sensor de nivel
- 8) Sensor pH/ORP
- 9) Driver VSP
- 10) Alimentación 230Vac
- 11) Relés R1-R4
- 12) Control de caudal
- 13) Entrada panel (pre-filtro)
- 14) Salida del panel
- 15) Llaves de entrada y salida del panel

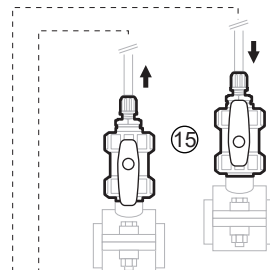

Cable de alimentación no suministrado

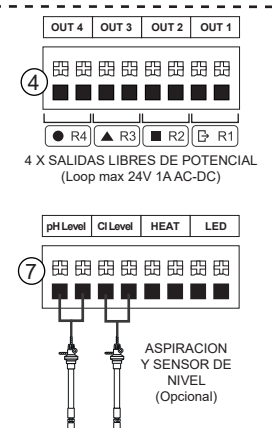
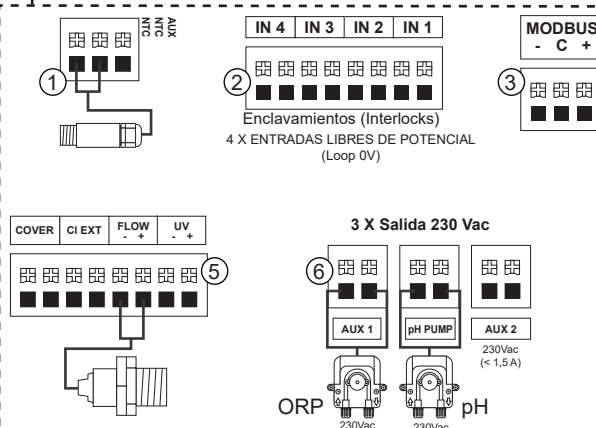
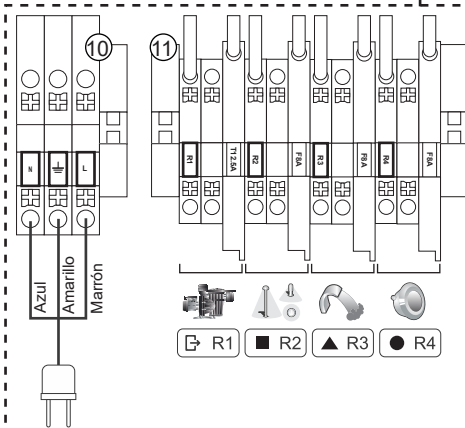

Esquema general de instalación

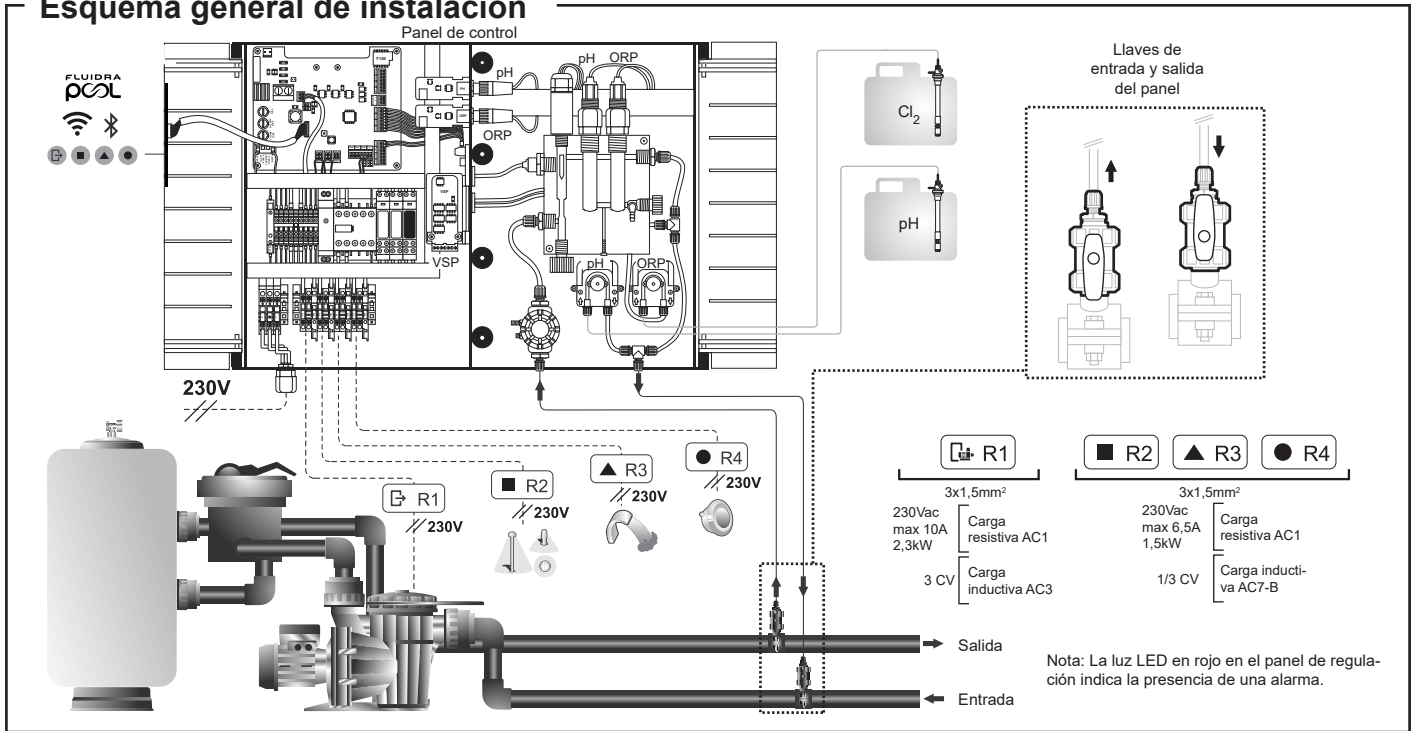

Pantalla principal y funciones

1 2 3 4 5 6 7 8 9 10 11 12

Control Connect All in One

Selección Idioma

Consigna pH

Consigna ORP

R1 R2 R3 R4

CONTROL BOMBA Y TRATAMIENTO

SISTEMA DE TRATAMIENTO Y BOMBA CONTROLADOS POR EL PROGRAMA

AUTO Azul

ON Verde

OFF Rojo

SISTEMA DE TRATAMIENTO Y BOMBA ENCENDIDOS

SISTEMA DE TRATAMIENTO Y BOMBA APAGADOS

CONTROL DE DISPOSITIVOS EXTERNOS

AUTO Azul

ON Verde

OFF Rojo

RELÉ CONTROLADO POR PROGRAMA

ENCENDIDO

APAGADO

Tratamiento de desinfección, sensores, ORP & pH

1) Led de estado wifi
2) Menú de estadísticas
3) Menú de configuración
4) Menú de información
5) Menú relés
6) Led de alarma
7) pH
8) ORP
9) Sensores (temperatura y flujo)
10) Conectividad bluetooth
11) Menú de inicio
12) Estado de los relés (R1out-R4out)

Consulte el manual completo para obtener más información sobre:

- Menú de pH y ClmV
- Menú relés (R1-R4)

Puesta en marcha

1. Asegurarse que el filtro esté limpio y que el agua de la piscina y la instalación no contengan cobre, hierro.
2. Equilibrar el agua de la piscina. Esto nos permitirá obtener un tratamiento más eficiente con una menor concentración de cloro libre en el agua, así como una menor formación de depósitos calcáreos en la piscina.
3. En caso de que la piscina vaya a ser utilizada de forma inmediata, efectuar un tratamiento con cloro. Dosis inicial: 2 mg/L de ácido tricloroisocianúrico

Equilibrio de la piscina

Mantenga los siguientes parámetros del agua:

- Alcalinidad total entre 60 y 120 mg/L (ppm)
- pH entre 7.2 y 7.6
- Cloro libre entre 0.5 y 2 mg/L (ppm)
- Estabilizador de cloro 25-30 mg/L (ppm). En piscinas con fuerte insolación o utilización intensiva, es aconsejable mantener un nivel de 25-30 mg/L de estabilizante (ácido isocianúrico).



Consulte el manual completo para obtener más información sobre:

- Instalación y calibrado de sensores de pH, ORP, y temperatura.
- Mantenimiento de las bombas peristálticas.

Interfaz de usuario / funciones

EMPAREJAMIENTO CON FLUIDRA POOL

1) Descargar e instalar app FLUIDRA POOL



2) Crear una cuenta de usuario y configurar parámetros de la piscina



3) Activar modo pairing en el equipo



Presionando menú home 5 Seg



4) Pulsar añadir equipo y seguir las instrucciones de FLUIDRA POOL

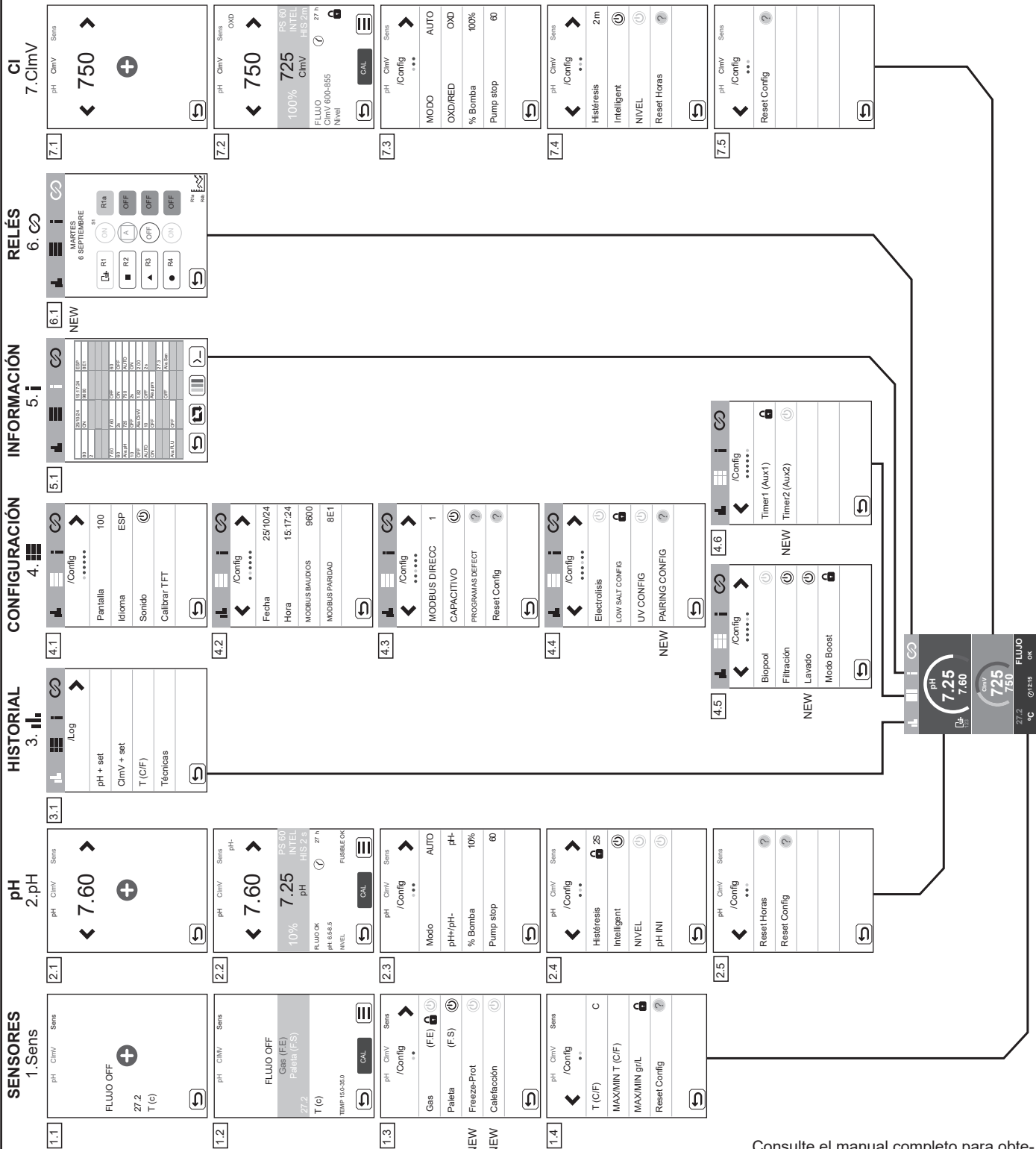
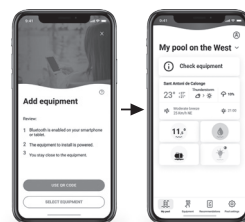

Consulte el manual completo para obtener más información sobre la programación y configuración de los menús.

- Sensores, Configuración y Relés.
- Nuevas funciones: Freeze Protection, Calefacción, Pairing, Lavado.



Resolución de problemas básicos



Consulte el manual completo para:
 • Configuración de las alarmas

Mensaje	Solución									
Alarma de FLUJO Inductivo (FS)	<p>La alarma de flujo aparecerá por no haber flujo de agua (Sensor inductivo).</p> <ul style="list-style-type: none"> - Revise la bomba, el filtro y la válvula de lavado. Limpie si es necesario. - Verifique las conexiones de cables del sensor de flujo. 									
ORP(mV) - Alarma Bajo/Alto	<p>Las alarmas de bajo y alto aparecen si la medida está fuera de los valores de seguridad establecidos. Los valores de seguridad ClmV alto y bajo no son modificables.</p> <table border="1"> <thead> <tr> <th>Modo</th> <th>Alarma de ORP Bajo</th> <th>Alarma de ORP Alto</th> </tr> </thead> <tbody> <tr> <td>Estándar</td> <td>ClmV < 600</td> <td>ClmV > 855</td> </tr> <tr> <td>Biopool</td> <td>ClmV < 300</td> <td>ClmV > 855</td> </tr> </tbody> </table> <p>Verifique el nivel de cloro en la piscina con un fotómetro o una tira reactiva.</p> <p>Limpie y calibre el sensor de ORP de ser necesario. Ver secciones 6.3 y 8 en el manual para más información del mantenimiento de los sensores.</p> <p>Si tiene un valor bajo de cloro libre y un valor alto de cloro total realice una cloración de choque (con hipoclorito de sodio) para reducir las cloraminas.</p> <p>En caso de que los ppm de cloro sean elevados y la lectura de mV sea baja, revisar la concentración de ácido cianúrico. En caso de obtener valores superiores a 60 ppm vaciar parcialmente la piscina. Aumente la filtración diaria.</p> <p>Si durante el proceso de calibrado la desviación es elevada (± 60 mV en la solución de 470 mV) el equipo notificará un error en la medida, que se puede dar por un deterioro del sensor o la solución de calibración.</p>	Modo	Alarma de ORP Bajo	Alarma de ORP Alto	Estándar	ClmV < 600	ClmV > 855	Biopool	ClmV < 300	ClmV > 855
Modo	Alarma de ORP Bajo	Alarma de ORP Alto								
Estándar	ClmV < 600	ClmV > 855								
Biopool	ClmV < 300	ClmV > 855								
Alarma pH Bajo/Alto	<p>Las alarmas de bajo y alto aparecen si la medida está fuera de los valores de seguridad establecidos. Estos valores de seguridad no son modificables. Si aparece la alarma de pH alto, la bomba de pH se apagará por razones de seguridad.</p> <table border="1"> <thead> <tr> <th>Modo</th> <th>Alarma de pH Bajo</th> <th>Alarma de pH Alto</th> </tr> </thead> <tbody> <tr> <td>Estándar</td> <td>pH < 6.5</td> <td>pH > 8.5</td> </tr> <tr> <td>Biopool</td> <td>pH < 6.0</td> <td>pH > 9.0</td> </tr> </tbody> </table> <p>Verifique el nivel de pH en la piscina con un fotómetro o una tira reactiva.</p> <p>Limpie y calibre el sensor de pH de ser necesario. Ver secciones 6.1 - 6.2 y 8 en el manual para más información del mantenimiento de los sensores.</p> <p>El pH de la piscina debe reducirse manualmente a 8.45 (modo estándar) o 8.95 (modo biopool) para que la bomba vuelva a dosificar.</p> <p>Si durante el proceso de calibrado la desviación es elevada (± 1 unidad de pH) el equipo notificará un error en la medida, que se puede dar por un deterioro del sensor o la solución de calibración.</p>	Modo	Alarma de pH Bajo	Alarma de pH Alto	Estándar	pH < 6.5	pH > 8.5	Biopool	pH < 6.0	pH > 9.0
Modo	Alarma de pH Bajo	Alarma de pH Alto								
Estándar	pH < 6.5	pH > 8.5								
Biopool	pH < 6.0	pH > 9.0								
Alarma Sensor de TEMPERATURA Baja/Alta	<p>La alarma de temperatura aparecerá cuando los valores de temperatura (1.Sens/1.4 Max.-Min. T(C/F)) estén fuera del rango definido por el usuario.</p>									
Alarma PUMP-STOP	<p>Cuando la FUNCIÓN PUMP-STOP (P.STOP) pH y ORP está activada (por defecto 60 min), el sistema detiene la bomba de dosificación después del tiempo programado sin haber alcanzado la consigna de pH y ORP, activándose la alarma de PUMP-STOP.</p> <ul style="list-style-type: none"> - Verifique el valor de pH y ORP en la piscina con un fotómetro o una tira reactiva. - Limpie y calibre los sensores de ORP y pH de ser necesario. Ver secciones 6.1 - 6.3 y 8 en el manual para más información del mantenimiento de los sensores. - Compruebe y ajuste la alcalinidad del agua (consulte con su especialista en piscinas). - Compruebe los niveles de ácido en la garrafa. <p>Para restablecer la función Pump-Stop se debe resetear la alarma en su menú correspondiente:</p> <ul style="list-style-type: none"> - pH: 2.2 P.STOP-alarma / RESET P.STOP. La bomba volverá a funcionar si el valor de pH es superior al valor de consigna e inferior a 9.0. - mV: 7.2 P.STOP-alarma / RESET P.STOP. La bomba volverá a funcionar si el valor de ORP es inferior al valor de consigna. <div style="display: flex; justify-content: space-around; align-items: center;"> <div style="text-align: center;"> <p>Reiniciar la alarma PUMP-STOP.</p> </div> </div>									

**NOTA**

Il manuale breve che accompagna questo prodotto contiene unicamente le informazioni di base sulle misure di sicurezza da adottare durante l'installazione, la manutenzione e l'avviamento.



Il manuale completo può essere consultato e scaricato come file PDF mediante il QR o sul seguente sito web: www.astralpool.com. Tutte le operazioni di montaggio, installazione elettrica e manutenzione sono di esclusiva competenza di personale qualificato e autorizzato che abbia letto tutte le istruzioni di installazione e servizio.

CARATTERISTICHE GENERALI

- I regolatori intelligenti consentono di effettuare la manutenzione e la supervisione della piscina in modo conveniente ed efficiente.
- Compatibili con i sistemi di elettrolisi salina
- Il mantenimento di un certo livello di cloro nell'acqua della piscina ne garantirà la qualità sanitaria.
- Il regolatore dosa il cloro quando il sistema di filtraggio della piscina (pompa e filtro) è operativo.
- L'apparecchiatura dispone di vari dispositivi di sicurezza, i quali si attivano in caso di anomalie nel funzionamento dell'impianto, nonché di un microcontroller.
- Questi sistemi di regolazione comprendono un regolatore automatico di pH e ORP, che vengono regolati secondo necessità.

**AVVERTENZE DI SICUREZZA E RACCOMANDAZIONI**

- Il montaggio e la manovra devono essere eseguiti da personale debitamente qualificato.
- È necessario osservare la vigente normativa in materia di prevenzione degli incidenti e di impianti elettrici.
- Durante l'installazione si deve tenere conto del fatto che per la disconnessione elettrica dell'apparecchiatura è necessario integrare un interruttore o interruttore automatico che soddisfi le norme IEC 60947-1 e IEC 60947-3 e che assicuri lo scollegamento onnipolare, collegato direttamente ai morsetti di alimentazione e con una separazione dei contatti in tutti i suoi poli, che garantisca la disconnessione totale in condizioni di sovratensione di categoria III, in un'area conforme ai requisiti di sicurezza del sito. L'interruttore va situato nelle immediate vicinanze dell'apparecchiatura e dev'essere facilmente accessibile. Inoltre va contrassegnato come elemento di scollegamento dell'apparecchiatura.
- L'apparecchiatura deve essere alimentata attraverso un interruttore differenziale non superiore a 30 mA (RDC). L'apparecchiatura dev'essere collegata elettricamente a terra.
- Il fabbricante declina ogni responsabilità per il montaggio, l'installazione o l'avviamento, nonché per qualsiasi manovra o aggiunta di componenti non effettuate presso i propri stabilimenti.
- Questo apparecchio può essere utilizzato da bambini a partire dagli 8 anni di età e da persone con ridotte capacità fisiche, sensoriali o mentali o con mancanza di esperienza e conoscenza, a condizione che abbiano ricevuto supervisione o istruzioni per l'uso dell'apparecchio in modo sicuro e che comprendano i pericoli connessi. Non lasciare che i bambini giochino con l'apparecchio. La pulizia e la manutenzione da parte dell'utente non devono essere eseguite da bambini senza supervisione.
- L'impianto funziona a 230 Vca – 50 Hz. Non tentare di modificare il dispositivo di regolazione perché funzioni con una tensione diversa.
- Accertarsi di eseguire collegamenti elettrici saldi onde evitare falsi contatti, con il conseguente riscaldamento degli stessi.
- Prima di procedere all'installazione o sostituzione di qualsiasi componente dell'impianto verificare che sia stato prima scollegato dalla tensione di alimentazione e che non sia presente flusso d'acqua. Utilizzare esclusivamente ricambi originali.
- Installare l'apparecchiatura in un punto sufficientemente ventilato. Evitare di installarlo vicino a materiali infiammabili.
- Non va installato in nessun caso in zone esposte ad allagamenti.
- Questo apparecchio è dotato di una staffa di montaggio; vedere le istruzioni di montaggio.



Tutti i lavori di montaggio, installazione elettrica e manutenzione sono di esclusiva competenza di personale qualificato e autorizzato che abbia letto tutte le istruzioni di installazione e manutenzione.

Componenti e installazione

76752 CONTROL CONNECT ALL IN ONE

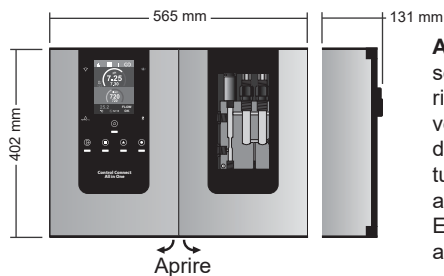

ATTENZIONE: installare sempre su una superficie rigida e in luogo asciutto e ventilato. Si raccomanda di installare l'apparecchiatura in punti non esposti agli agenti atmosferici. Evitare la formazione di ambienti corrosivi.

Montaggio a parete

Tasselli e viti forniti

Tassello: 7x35 mm
Vite: 5x35 mm

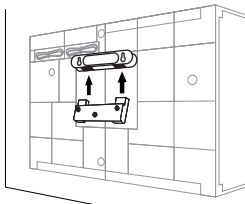
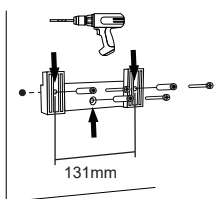

Consultare il manuale completo per ulteriori informazioni sull'installazione e il cablaggio.

Accessori

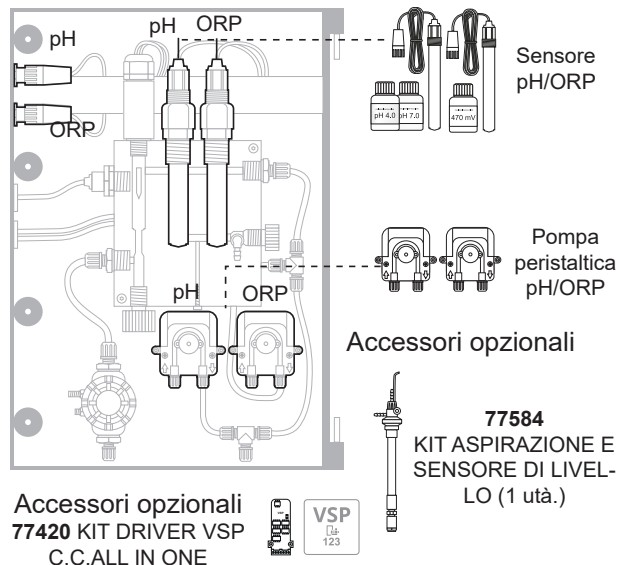

Accessori opzionali
77420 KIT DRIVER VSP
C.C.ALL IN ONE

Connessione

Control Connect ALL IN ONE

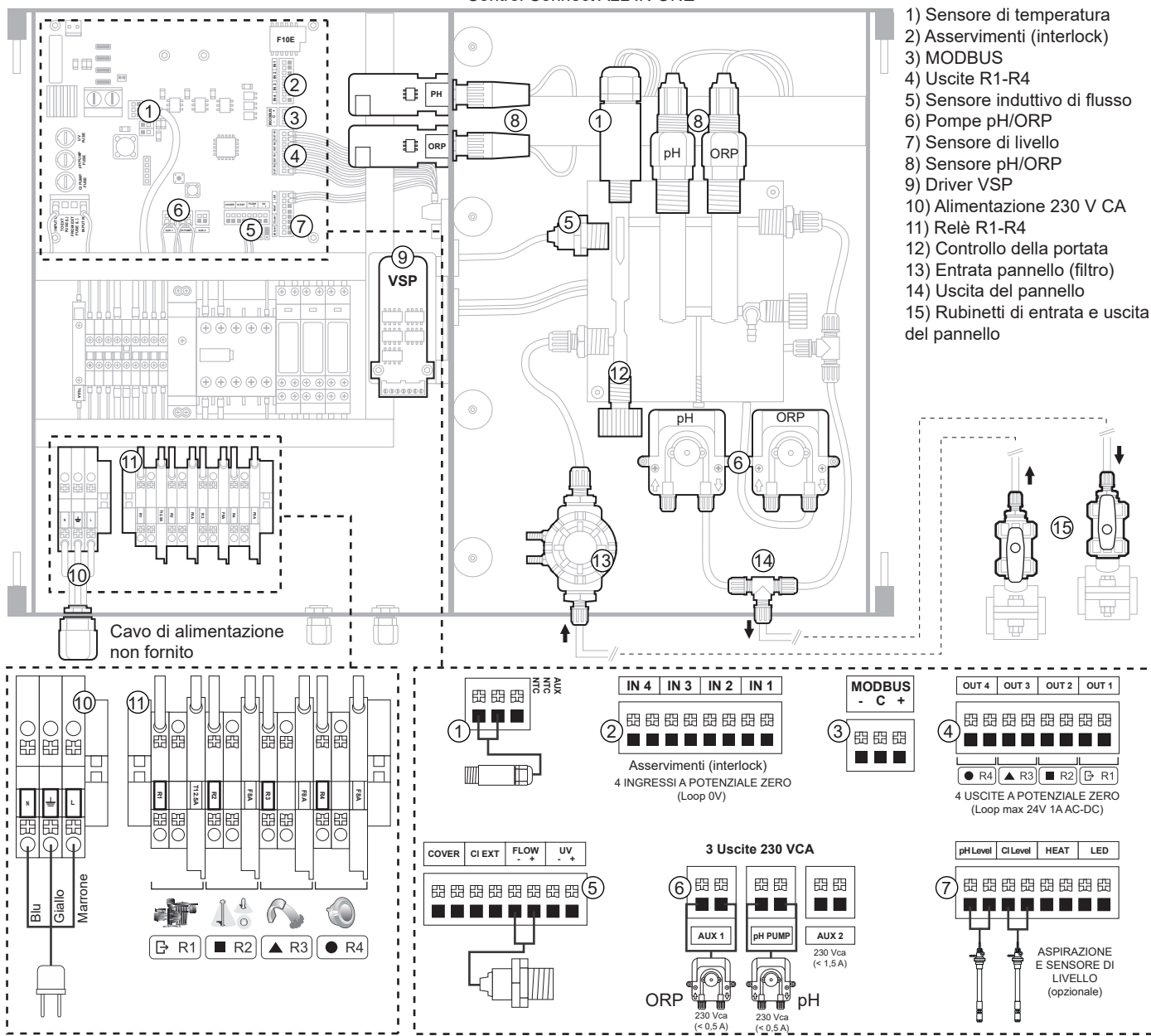

Schema di installazione generale

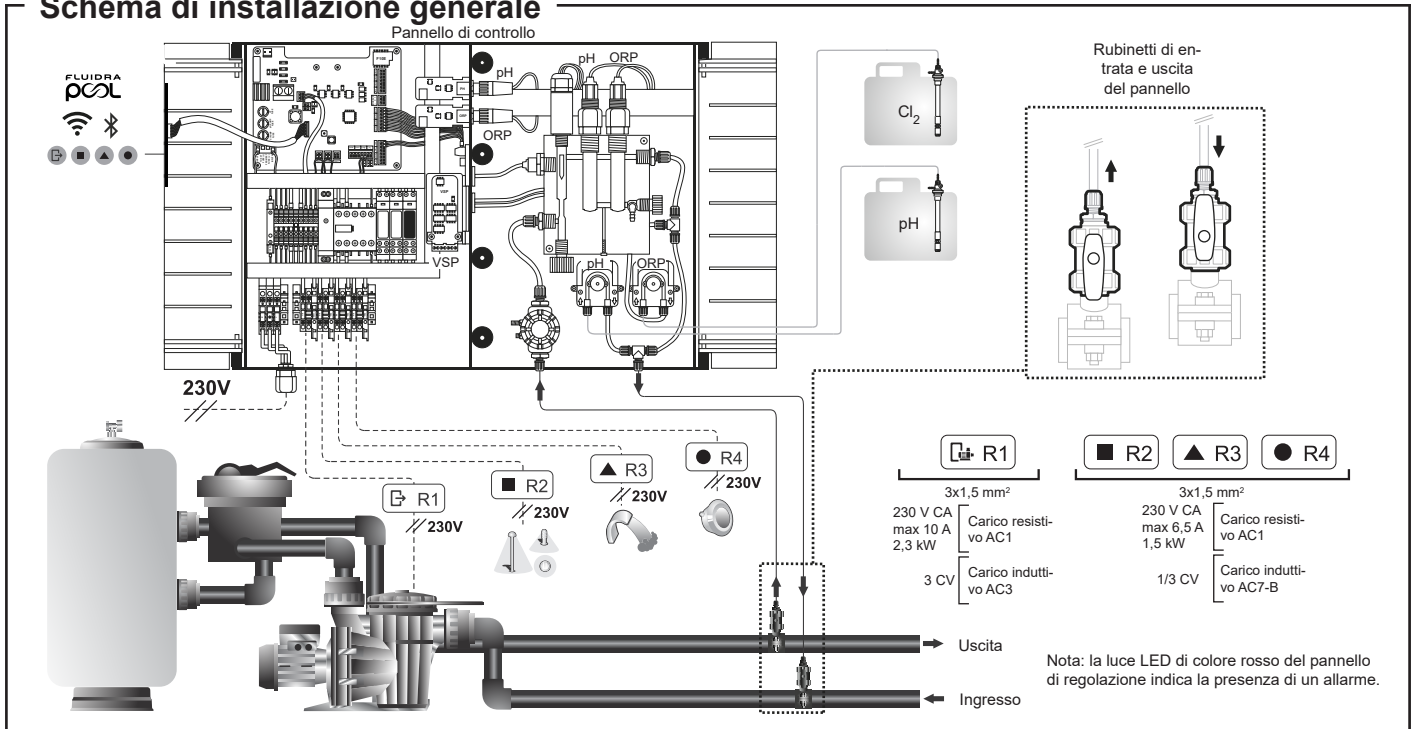

Schermata principale e funzioni

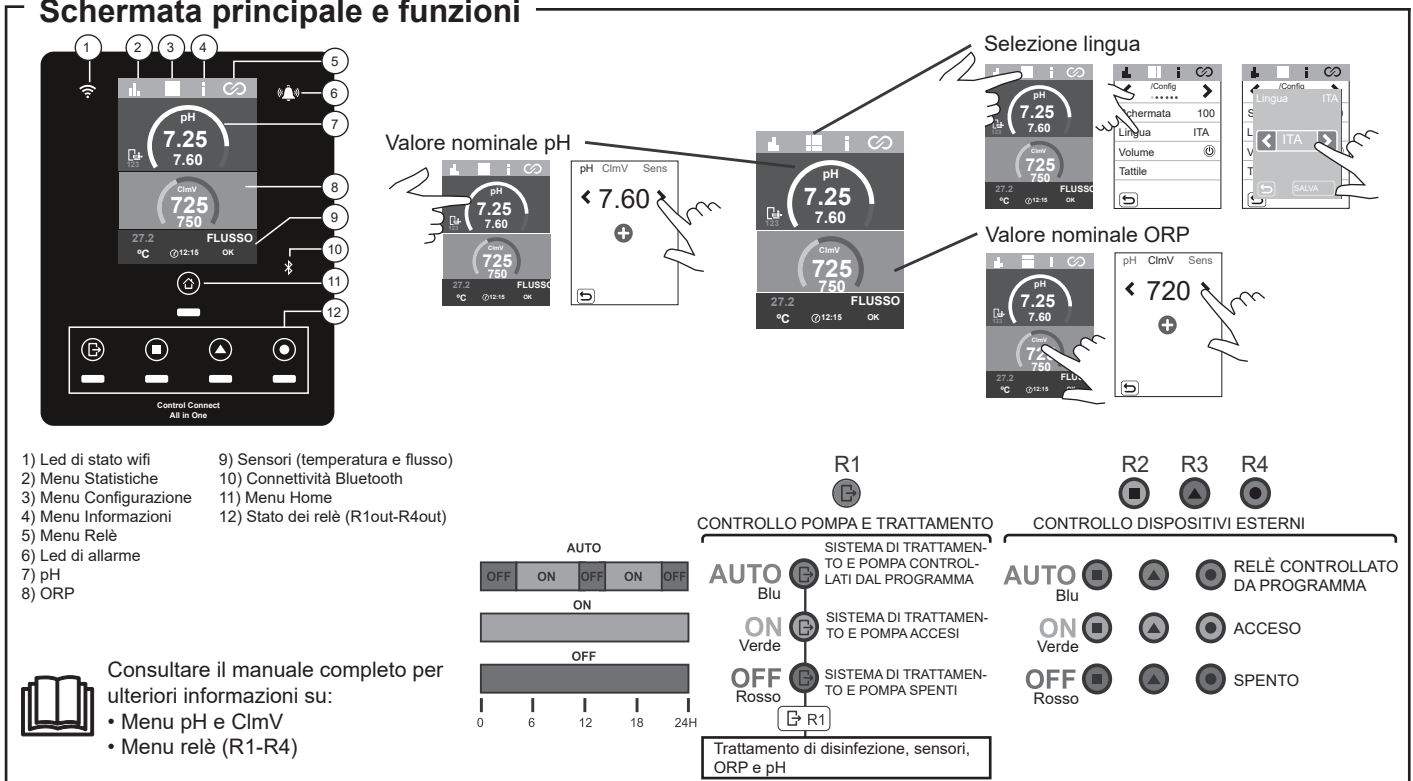

Avviamento

1. Controllare che il filtro sia pulito e che l'acqua della piscina e l'impianto non contengano rame e ferro.
2. Equilibrare l'acqua della piscina. Ciò consentirà di ottenere un trattamento più efficace con una minore concentrazione di cloro libero nell'acqua, nonché una formazione minore di depositi calcarei nella piscina.
3. Se la piscina verrà utilizzata subito, eseguire un trattamento a base di cloro. Dose iniziale: 2 mg/l di acido tricloroisocianurico

Equilibrio della piscina

Mantenere i seguenti parametri dell'acqua:

- Alcalinità totale tra 60 e 120 mg/l (ppm)
- pH tra 7,2 e 7,6
- Cloro libero tra 0,5 e 2 mg/l (ppm)
- Stabilizzatore di cloro 25-30 mg/l (ppm). Nelle piscine con forte irraggiamento solare o di uso intensivo, è consigliabile mantenere un livello di 25-30 mg/l di stabilizzante (acido isocianurico).

Verificare e mantenere il corretto equilibrio idrico durante tutta la stagione.



Consultare il manuale completo per ulteriori informazioni su:

- Installazione e taratura dei sensori di pH, ORP e temperatura.
- Manutenzione delle pompe peristaltiche.

Risoluzione dei problemi di base



Consultare il manuale completo per:
• Configurazione degli allarmi

Messaggio	Soluzione
Allarme di FLUSSO Induttivo (FS)	L'allarme di flusso compare in assenza di flusso dell'acqua (sensore di flusso induttivo). - Controllare la pompa, il filtro e la valvola di lavaggio. Pulire se necessario. - Verificare i collegamenti dei cavi del sensore di flusso.
ORP (mV) - Allarme Basso/Alto	Se la misurazione non rientra nei valori di sicurezza stabiliti, compaiono allarmi di livello basso e alto. I valori di sicurezza ClmV alto e basso non sono modificabili. Modalità standard: ClmV > 855 = ALLARME ORP ALTO Modalità Biopool: ClmV > 855 = ALLARME ORP ALTO Verificare il livello di cloro nella piscina con un fotometro o una striscia reattiva. Se necessario pulire e tarare il sensore di ORP Se il valore del cloro libero è basso e il valore del cloro totale è alto, realizzare una clorazione di impatto (con ipoclorito di sodio) per ridurre le clorammine. Se durante il procedimento di taratura la deviazione è elevata, l'apparecchiatura mostra un errore e sarà necessario sostituire la sonda. Modalità standard: ClmV < 600 = ALLARME ORP BASSO Modalità Biopool: ClmV < 300 = ALLARME ORP BASSO Verificare il livello di cloro nella piscina con un fotometro o una striscia reattiva. Se necessario pulire e tarare il sensore di ORP Se le ppm di cloro sono elevate e la lettura dell'mV è bassa, controllare la concentrazione di acido cianurico. Se si ottengono valori maggiori di 60 ppm, svuotare parzialmente la piscina. Aumentare la filtrazione giornaliera. Se durante il procedimento di taratura la deviazione è elevata, l'apparecchiatura mostra un errore e sarà necessario sostituire la sonda.
Allarme pH Basso/Alto	Se la misurazione non rientra nei valori di sicurezza stabiliti, compaiono allarmi di livello basso e alto. Questi valori di sicurezza non sono modificabili. Se compare l'allarme di pH alto, la pompa di pH viene disattivata per motivi di sicurezza. Modalità standard: pH > 8,5 = ALLARME PH ALTO = pompa spenta Modalità Biopool: pH > 9,0 = ALLARME PH ALTO = pompa spenta Verificare il livello di pH nella piscina con un fotometro o una striscia reattiva. Se necessario pulire e tarare il sensore di pH Se durante il procedimento di taratura la deviazione è elevata, l'apparecchiatura mostra un errore e sarà necessario sostituire la sonda. Il pH della piscina deve essere ridotto manualmente a 8,45 (modalità standard) o 8,95 (modalità biopool) affinché la pompa ricominci a dosare. Modalità standard: pH < 6,5 = ALLARME PH BASSO Modalità Biopool: < 6,0 = ALLARME PH BASSO Verificare il livello di pH nella piscina con un fotometro o una striscia reattiva. Se necessario pulire e tarare il sensore di pH Se durante il procedimento di taratura la deviazione è elevata, l'apparecchiatura mostra un errore e sarà necessario sostituire la sonda.
Allarme sensore TEMPERATURA bassa/alta	- L'allarme di temperatura compare quando i valori di temperatura configurati dall'utente (1.Sens/1.4 Max.-Min. T(C/F)) non rientrano nell'intervallo definito.
Allarme PUMP-STOP	Quando è attivata la FUNZIONE PUMP-STOP (P.STOP) pH e ORP (60 min per impostazione predefinita), il sistema arresta la pompa dosatrice dopo il tempo programmato senza aver raggiunto il valore nominale di pH e ORP, e si attiva l'allarme PUMP-STOP. - Verificare i valori di pH e ORP nella piscina con un fotometro o una striscia reattiva. - Se necessario pulire e tarare il sensore di pH e ORP. - Verificare e regolare l'alcalinità dell'acqua (rivolgersi ad uno specialista in piscine). Verificare i livelli di acido nel flacone. Per ristabilire la funzione Pump-Stop bisogna ripristinare l'allarme nel menu corrispondente: - 2.2 P.STOP-allarme / RESET P.STOP. La pompa si riavvia se il valore del pH è superiore al valore nominale e inferiore a 9,0. - 7.2 P.STOP-allarme / RESET P.STOP. La pompa si riavvia se il valore dell'ORP è inferiore al valore nominale.

Resettare l'allarme PUMP-STOP.

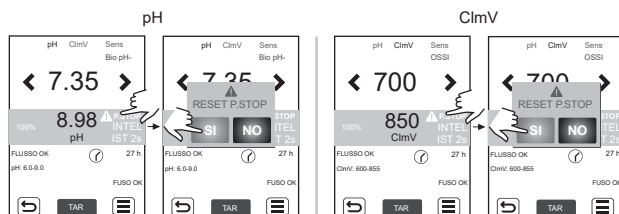



Hinweis

Das kurze begleitende Handbuch enthält nur die grundlegenden Angaben über die Sicherheitsvorkehrungen, die bei Installation, Wartung und Betriebsbeginn einzurichten sind.



Sie können das vollständige Handbuch einsehen und per QR-Code oder an folgender Webseite als PDF-Datei herunterladen: www.astralpool.com. Nur qualifiziertes und zugelassenes Personal, das sämtliche Anweisungen über Installation und Betrieb sorgfältig gelesen hat, darf die Arbeiten der Montage, elektrischen Installation und Wartung ausführen.

ALLGEMEINE EIGENSCHAFTEN:

- Die intelligenten Steuerelemente ermöglichen eine rentable und effiziente Wartung und Überwachung des Schwimmbeckens.
- Diese Steuerungen sind mit den Salzelektrolyse-Systemen kompatibel.
- Ein bestimmter Chlorgehalt im Schwimmbecken gewährleistet eine hygienische Wasserqualität.
- Die Steuerung setzt Chlor frei, solange die Filterungsanlage des Schwimmbeckens (Pumpe und Filter) arbeitet.
- Das Gerät besitzt mehrere Sicherheitsvorrichtungen, die bei anormalem Betrieb in Kraft treten, sowie eine Mikrosteuerung.
- Teil dieses Regelungssystems sind Steuergeräte für den pH-Wert und das Redoxpotenzial (ORP), die bei Bedarf aktiviert werden.



SICHERHEITSHINWEISE UND EMPFEHLUNGEN

- Entsprechend qualifiziertes Personal sollte die Montage und Handhabung durchführen.
 - Beachten Sie die geltenden Vorschriften zur Vorbeugung von Unfällen sowie über elektrische Anlagen.
- Bitte bei der Installation beachten: Zur elektrischen Abschaltung ist ein Trennschalter oder Leistungsschalter erforderlich, der die Normen IEC 60947-1 und IEC 60947-3 erfüllt. Der Schalter muss die allpolige Trennung gewährleisten, direkt an die Netzklemmen angeschlossen sein und die Kontakte aller Pole müssen voneinander getrennt sein. Bei Überspannungen der Kategorie III muss der Schalter die Anlage in einem Bereich, der die Sicherheitsvorschriften des Standorts erfüllt, vollständig abschalten. Der Trennschalter muss sich in unmittelbarer Nähe des Gerätes befinden und leicht zugänglich sein. Außerdem ist er als Trennvorrichtung des Gerätes zu kennzeichnen.
- Die Stromversorgung muss über eine Fehlerstrom-Schutzeinrichtung verfügen, deren Ansprechstrom 30 mA nicht überschreitet. Das Gerät muss elektrisch mit der Erde verbunden sein.
 - Auf keinen Fall übernimmt der Hersteller die Verantwortung für die Montage, Installation oder Inbetriebnahme, noch für jegliche Handhabung oder den Einbau von Komponenten, der/die nicht in seinen Einrichtungen stattfindet.
 - Kinder ab acht Jahren und Personen mit eingeschränkten physischen, sensorischen oder geistigen Fähigkeiten oder mit fehlender Erfahrung dürfen diese Anlage bedienen, sofern sie eine angemessene Ausbildung über ihren sicheren Einsatz und die möglichen Gefahren erhalten und unter Überwachung stehen. Kinder dürfen nicht mit den Geräten spielen. Unbeaufsichtigte Kinder dürfen die Anlage nicht reinigen oder warten.
 - Das System wird mit 230 V AC und 50 Hz betrieben. Versuchen Sie nicht, Änderungen am Steuergerät vorzunehmen, um mit einer anderen Spannung zu arbeiten.
 - Vergewissern Sie sich, dass die elektrischen Verbindungen fest und sicher sind. So vermeiden Sie Fehl- und Wackelkontakte, die zu Überhitzungen führen könnten.
 - Vergewissern Sie sich, dass das System von der Versorgungsspannung getrennt ist und kein Wasser durchfließt, bevor Sie eine Komponente installieren oder ersetzen. Verwenden Sie ausschließlich Original-Ersatzteile.
 - Installieren Sie das Gerät an einem ausreichend belüfteten Standort. Installieren Sie das Gerät nicht in der Nähe entzündlicher Stoffe.
 - Installieren Sie es keinesfalls in überschwemmungsgefährdeten Bereichen.
 - Dieses Gerät besitzt eine Befestigungshalterung; siehe die Montageanleitung.



Nur qualifiziertes und zugelassenes Personal, das die Anweisungen über Installation und Betrieb sorgfältig gelesen hat, darf die Arbeiten der Montage, elektrischen Installation und Wartung ausführen.

Komponenten und Installation

76752 CONTROL CONNECT ALL IN ONE

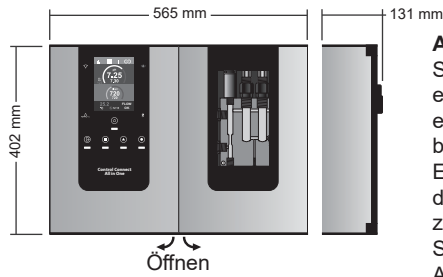

ACHTUNG: Installieren Sie das Gerät stets auf einer festen Unterlage an einem trockenen und gut belüfteten Standort. Es ist empfehlenswert, das Gerät nicht im Freien zu installieren. Vermeiden Sie die Bildung ätzender Atmosphären.

Wandmontage

Dübel und Schrauben werden nicht mitgeliefert
Dübel: 7x35mm
Schraube: 5x35mm

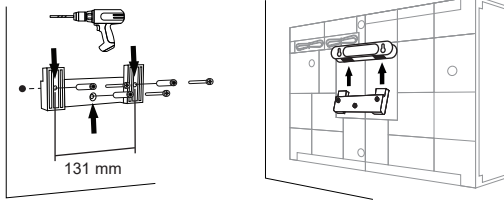

Weitere Angaben über die Installation und Verkabelung finden Sie im vollständigen Handbuch.

Zubehör

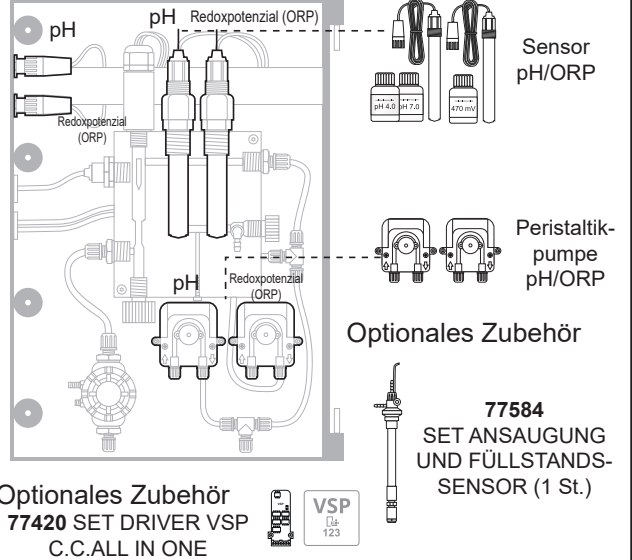

Anschluss

Control Connect ALL IN ONE

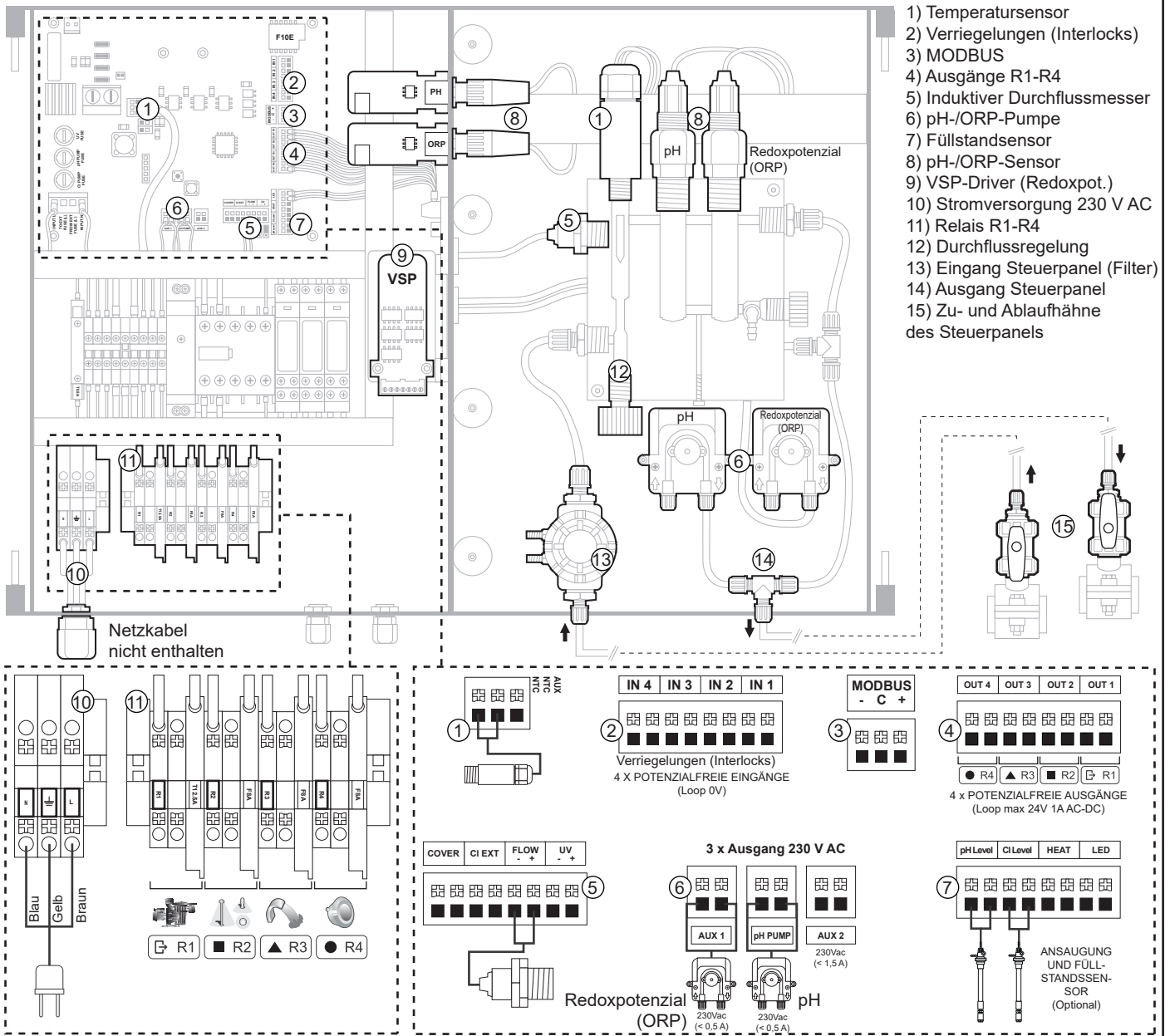

Haupt-Montageschema

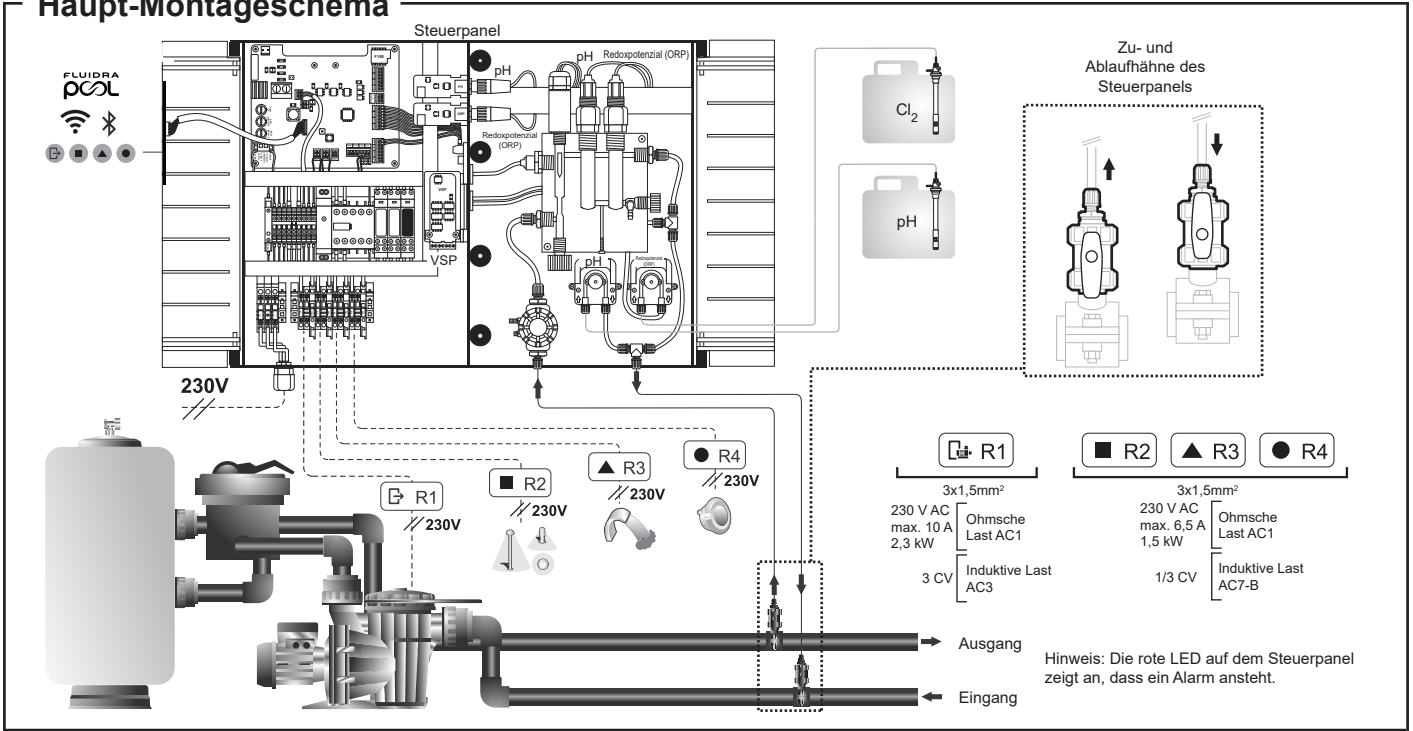

Hauptbildschirm und Funktionen

1 2 3 4 5 6 7 8 9 10 11 12

Sprachauswahl

Vorgabe-pH-Wert

Vorgabewert Redoxpotenzial (ORP)

1) LED für WLAN-Status 9) Sensoren (Temperatur und Durchfluss)

2) Statistikenmenü 10) Bluetooth-Anschlüsse

3) Konfigurationsmenü 11) Startmenü

4) Informationsmenü 12) Relais-Zustände (R1out-R4out)

5) Relaismenü

6) Alarm-LED

7) pH-Wert

8) ORP

Im vollständigen Handbuch finden Sie weitere Angaben über:

- Menü für pH und ClmV
- Relaismenü (R1-R4)

Relais-Steuerung

R1 R2 R3 R4

STEUERUNG VON PUMPE UND AUFBEREITUNG

WASSERAUFBEREITUNG UND PUMPE: GESTEUERT VOM PROGRAMM

AUTO Blau

ON Grün

OFF Rot

WASSERAUFBEREITUNG UND PUMPE EINGESCHALTET

WASSERAUFBEREITUNG UND PUMPE AUSGESCHALTET

Desinfektion, Sensoren, ORP & pH

STEUERUNG EXTERNER GERÄTE

VON PROGRAMM GESTEUERTES RELAIS

EINGESCHALTET

AUSGESCHALTET

Inbetriebnahme

1. Vergewissern Sie sich, dass der Filter sauber ist und das Schwimmbecken und die Anlage keinen Kupfer, und kein Eisen enthalten.
2. Das Wasser des Schwimmbeckens ins Gleichgewicht bringen. Das ermöglicht eine effiziente Aufbereitung mit einer geringeren Konzentration an freiem Chlor im Wasser und vermindert die Kalkablagerungen im Schwimmbecken.
3. Führen Sie eine Chlorbehandlung aus, falls Sie das Schwimmbecken sofort nutzen möchten. Anfangsdosis: 2 mg/l Trichlorisocyanursäure

Gleichgewicht im Schwimmbecken

- Erhalten Sie die folgenden Wasserparameter aufrecht:
- Gesamte Alkalinität von 60 bis 120 mg/l (ppm)
 - pH-Wert von 7,2 bis 7,6
 - Gehalt an freiem Chlor von 0,5 bis 2 mg/l (ppm)
 - Gehalt an Chlorstabilisator von 25 bis 30 mg/l (ppm). In Schwimmbecken mit starker Sonneneinstrahlung oder intensiver Nutzung ist es empfehlenswert, einen Gehalt von 25 bis 30 mg/l des Chlorstabilisators (Trichlorisocyanursäure) aufrechtzuerhalten.

Prüfen und bewahren Sie das Gleichgewicht der Wasserwerte während der gesamten Saison.



Im vollständigen Handbuch finden Sie weitere Angaben über:

- Installation und Kalibrierung der Sensoren für pH, Redoxpotenzial (ORP) und Temperatur.
- Wartung der Peristaltikpumpen.

Benutzerschnittstelle und Funktionen

PAIRING MIT FLUIDRA POOL

1) Laden Sie die FLUIDRA POOL-App herunter und installieren Sie sie.



2) Legen Sie ein Benutzerkonto an und konfigurieren Sie die Schwimmbecken-Parameter.

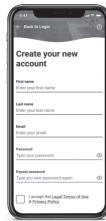

3) Aktivieren Sie den Pairing-Modus am Gerät.



Menü Home
5 s lang drücken

4) Drücken Sie auf „Gerät hinzufügen“ und befolgen Sie die Anweisungen von FLUIDRA POOL.

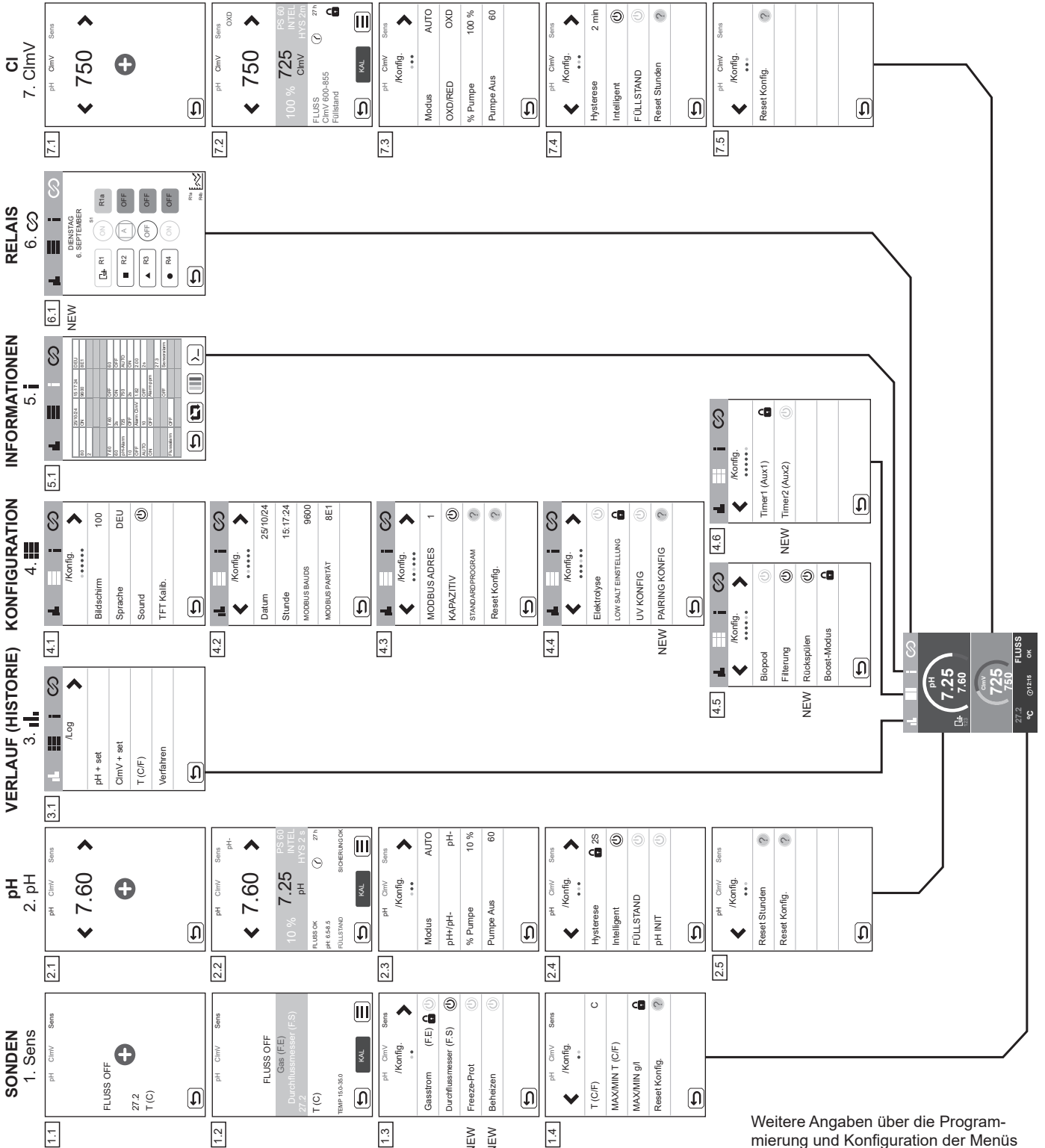
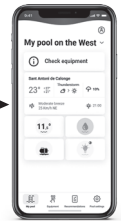
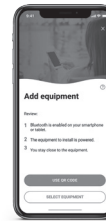

Weitere Angaben über die Programmierung und Konfiguration der Menüs finden Sie im vollständigen Handbuch.

- Sensoren, Konfiguration und Relais.
- Neue Funktionen: Vereisungsschutz (Freeze Protection), Beheizen, Pairing, Rückspülen.



ON OFF

Lösen von grundlegenden Problemen



Schlagen Sie Folgendes im vollständigen Handbuch nach:

- Konfiguration der Alarme

Nachricht	Problemlösung
Flussalarm Induktiv (FS)	Der Flussalarm erscheint bei fehlendem Wasserstrom (induktiver Durchflussmesser). - Prüfen Sie die Pumpe, den Filter und das Rückspülventil. Reinigen Sie die Teile, falls erforderlich. - Prüfen Sie die Kabelanschlüsse des Durchflussmessers.
ORP (Redoxpot. in mV): Alarm niedrige/hohe Spannung	Ein solcher Alarm tritt auf, wenn der Wert außerhalb des vorgegebenen Sicherheitsintervalls liegt (zu hoch oder zu niedrig ist). Der obere und untere Sicherheitswert (Höchst- und Mindestwert) der Spannung ClmV lassen sich nicht verändern. Standardmodus: ClmV > 855 = ALARM WEGEN HOHEN REDOXPOTENZIALS Biopool-Modus: ClmV > 855 = ALARM WEGEN HOHEN REDOXPOTENZIALS Prüfen Sie den Chlorgehalt im Schwimmbecken mit einem Photometer oder einem Reaktionsstreifen. Reinigen und kalibrieren Sie den ORP-(Redoxpot.)-Sensor, falls erforderlich. Falls der Gehalt an freiem Chlor niedrig, aber der gesamte Chlorgehalt hoch ist: Führen Sie eine „Schock-Chlorierung“ aus (mit Natriumhypochlorit), um den Gehalt an Chloraminen zu verringern. Falls bei der Kalibrierung eine hohe Abweichung auftritt, meldet das Gerät einen Fehler, und Sie müssen die Sonde austauschen. Standardmodus: ClmV < 600 = ALARM WEGEN NIEDRIGEN REDOXPOTENZIALS Biopool-Modus: ClmV < 300 = ALARM WEGEN NIEDRIGEN REDOXPOTENZIALS Prüfen Sie den Chlorgehalt im Schwimmbecken mit einem Photometer oder einem Reaktionsstreifen. Reinigen und kalibrieren Sie den ORP-(Redoxpot.)-Sensor, falls erforderlich. Falls der Chlorgehalt (ppm) hoch, aber das abgelesene Redoxpotenzial in mV niedrig ist: Prüfen Sie die Konzentration der Cyanursäure. Entleeren Sie bei Werten über 60 ppm das Schwimmbecken teilweise. Verstärken Sie die tägliche Filterung. Falls bei der Kalibrierung eine hohe Abweichung auftritt, meldet das Gerät einen Fehler, und Sie müssen die Sonde austauschen.
Alarm hoher / niedriger pH	Ein solcher Alarm tritt auf, wenn der Wert außerhalb des vorgegebenen Sicherheitsintervalls liegt (zu hoch oder zu niedrig ist). Diese Sicherheitswerte lassen sich nicht verändern. Bei einem Alarm wegen hohen pH-Wertes schaltet sich die pH-Pumpe aus Sicherheitsgründen ab. Standardmodus: pH > 8,5 = ALARM WEGEN HOHEN PH-WERTES = Pumpe schaltet sich ab Biopool-Modus: pH > 9,0 = ALARM WEGEN HOHEN PH-WERTES = Pumpe schaltet sich ab - Prüfen Sie den pH-Wert im Schwimmbecken mit einem Photometer oder einem Reaktionsstreifen. Reinigen und kalibrieren Sie den pH-Sensor, falls erforderlich. Falls bei der Kalibrierung eine hohe Abweichung auftritt, meldet das Gerät einen Fehler, und Sie müssen die Sonde austauschen. Verringern Sie einen zu hohen pH-Wert des Beckenwassers manuell auf 8,45 (im Standardmodus) oder auf 8,95 (im Biopool-Modus), damit die Pumpe wieder dosiert. Standardmodus: pH < 6,5 = ALARM WEGEN NIEDRIGEN pH-WERTES Biopool-Modus: pH < 6,0 = ALARM WEGEN NIEDRIGEN pH-WERTES - Prüfen Sie den pH-Wert im Schwimmbecken mit einem Photometer oder einem Reaktionsstreifen. Reinigen und kalibrieren Sie den pH-Sensor, falls erforderlich. Falls bei der Kalibrierung eine hohe Abweichung auftritt, meldet das Gerät einen Fehler, und Sie müssen die Sonde austauschen.
Alarm am Sensor: Temperatur zu tief / zu hoch	- Der Temperaturalarm wird angezeigt, wenn die vom Bediener konfigurierten Temperaturwerte (1.Sens/1.4 Max.-Min. T(C/F)) außerhalb des definierten Bereichs liegen.
PUMP-STOP-Alarm	Bei aktiver Funktion PUMPE AUS (P.STOP) für pH und ORP (Standardeinstellung 60 min) stoppt das System die Dosierpumpe nach der vorprogrammierten Zeit, auch wenn die Vorgabewerte für pH und Redoxpotenzial (ORP) nicht erreicht sind; der Alarm PUMP-STOP wird ausgegeben. - Prüfen Sie den pH-Wert und das Redoxpotenzial (ORP) im Schwimmbecken mit Hilfe eines Photometers oder eines Reaktionsstreifens. - Reinigen und kalibrieren Sie den pH- und den ORP-Sensor, falls erforderlich. - Prüfen Sie die Alkalinität des Wassers und regeln Sie sie nach (wenden Sie sich an Ihren Schwimmbecken-Experten). - Prüfen Sie den Säurestand im Behälter. Um die Funktion Pump-Stop wiederherzustellen, muss der Alarm im entsprechenden Menü zurückgesetzt werden: - 2.2 P.STOP-Alarm / RESET P.STOP. Die Pumpe funktioniert wieder, wenn der pH-Wert über dem Sollwert und unter 9,0 liegt. - 7.2 P.STOP-Alarm / RESET P.STOP. Die Pumpe funktioniert wieder, wenn der ORP-Wert unter dem Sollwert liegt.

Neustart des PUMPE AUS-Alarms.

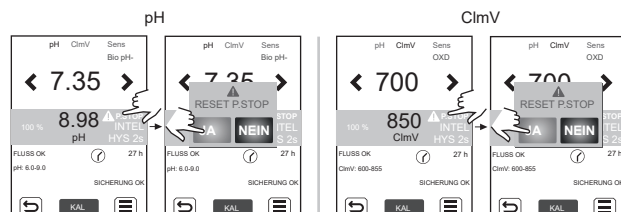

**AVISO**

O breve manual que acompanha este produto contém exclusivamente informações básicas sobre as medidas de segurança a aplicar durante a instalação, a manutenção e o arranque.



O manual completo está disponível para consulta e download como ficheiro PDF através do QR ou no seguinte website: www.astralpool.com. Todos os trabalhos de montagem, instalação elétrica e manutenção têm de ser realizados por pessoal qualificado e autorizado que tenha lido atentamente todas as instruções de instalação e serviço.

CARACTERÍSTICAS GERAIS

- Os controladores inteligentes permitem realizar uma manutenção e monitorização económicas e eficientes da piscina.
- Compatível com sistemas de eletrólise salina
- A manutenção de um determinado nível de cloro na água da piscina, garantirá a sua qualidade sanitária.
- O controlador realiza a dosagem de cloro quando o sistema de filtragem da piscina (bomba e filtro) está operacional.
- O equipamento tem vários dispositivos de segurança, que são ativados em caso de funcionamento anómalo do sistema, bem como um microcontrolador de controlo.
- Estes sistemas de regulação integram um controlador automático de pH e outro de ORP que se ajustam às suas necessidades.

**AVISOS DE SEGURANÇA E RECOMENDAÇÕES**

- A montagem ou o manuseamento devem ser efetuados por pessoal devidamente qualificado.
- Devem ser respeitadas as normas em vigor para a prevenção de acidentes, bem como para as instalações elétricas.
- Ao realizar a instalação ter em atenção que para desligar o equipamento da rede elétrica é necessário instalar um interruptor ou disjuntor, em conformidade com as normas IEC 60947-1 e IEC 60947-3, que assegure o corte omni-polar, seja ligado diretamente aos terminais de alimentação e tenha uma separação de contactos em todos os seus polos, assegurando o corte total da corrente em condições de sobretensão de categoria III, numa área que cumpra os requisitos de segurança do local. O interruptor/disjuntor deve estar localizado nas imediações do equipamento e ser de fácil acesso. Além disso, deve estar identificado como elemento para desligar o equipamento.
- O equipamento deve ser alimentado por um dispositivo de corrente residual que não exceda 30 mA (RDC). O equipamento deve estar ligado à terra.
- O fabricante não se responsabiliza, em caso algum, pela montagem, instalação ou colocação em funcionamento, nem por qualquer manuseamento ou incorporação de componentes que não sejam realizados nas suas instalações.
- Este aparelho pode ser utilizado por crianças a partir dos 8 anos de idade e por pessoas com capacidades físicas, sensoriais ou mentais reduzidas ou com falta de experiência e conhecimentos, se forem supervisionadas ou receberem formação sobre a utilização do aparelho de uma forma segura e compreendam os perigos envolvidos. As crianças não devem brincar com o aparelho. A limpeza e a manutenção da responsabilidade do utilizador não devem ser efetuadas por crianças sem supervisão.
- O sistema funciona com 230 VAC – 50 Hz. Não tente alterar o dispositivo de controlo para funcionar com uma tensão diferente.
- Certifique-se de que realiza ligações elétricas firmes para evitar falsos contactos e consequente sobreaquecimento dos mesmos.
- Antes de proceder à instalação ou substituição de qualquer componente do sistema, certifique-se de que este ficou previamente desligado da tensão de alimentação e que não existe fluxo de água através do mesmo. Utilize exclusivamente peças sobresselentes originais.
- Instale o equipamento num local suficientemente ventilado. - Não instale perto de produtos inflamáveis.
- Não deve ser instalado, em caso algum, em zonas expostas a inundações.
- Este aparelho possui um suporte de fixação, ver as instruções de montagem.



Todos os trabalhos de montagem, instalação elétrica e manutenção têm de ser realizados por pessoal qualificado e autorizado que tenha lido atentamente todas as instruções de instalação e manutenção.

Componentes e instalação

76752 CONTROL CONNECT ALL IN ONE

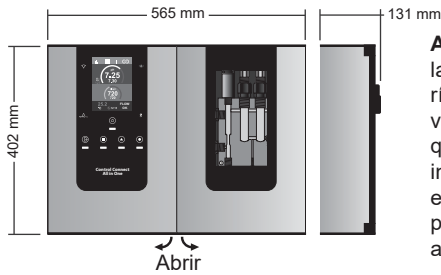

ATENÇÃO: Realizar a instalação sobre uma superfície rígida e num local seco e ventilado. Recomenda-se que o equipamento seja instalado em locais que não estejam expostos às intempéries. Evitar a formação de ambientes corrosivos.

Montagem na parede

Buchas e parafusos não incluídos
 Bucha: 7x35 mm
 Parafuso: 5x35 mm

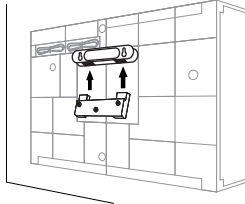
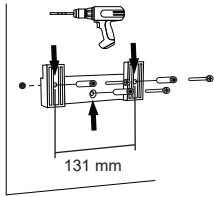

Consulte o manual completo para mais informações sobre a instalação e a cablagem.

Acessórios

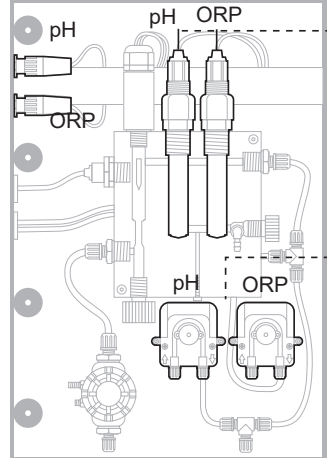

Sensor pH/ORP



Peristáltica pH/ORP

Acessórios opcionais

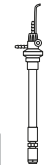

77584
 KIT ASPIRAÇÃO E SENSOR DE NÍVEL
 (1 un.)

Acessórios opcionais
77420 KIT DRIVER VSP
 C.C.ALL IN ONE



Ligação

Control Connect ALL IN ONE

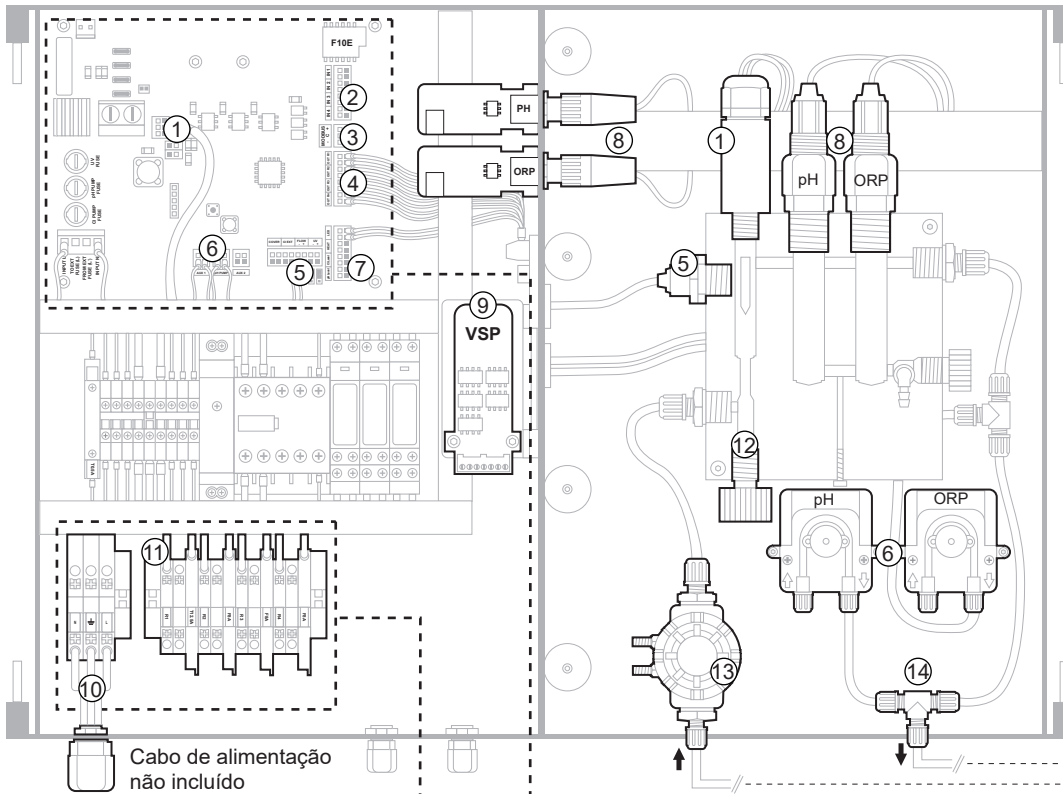

- 1) Sensor de temperatura
- 2) Encravamentos (Interlocks)
- 3) MODBUS
- 4) Saídas R1-R4
- 5) Sensor indutivo de fluxo
- 6) Bombas pH/ORP
- 7) Sensor de nível
- 8) Sensor pH/ORP
- 9) Driver VSP
- 10) Alimentação 230 VAC
- 11) Relés R1-R4
- 12) Controlo de caudal
- 13) Entrada no painel (Filtro)
- 14) Saída do painel
- 15) Chaves de entrada e saída do painel

Cabo de alimentação não incluído

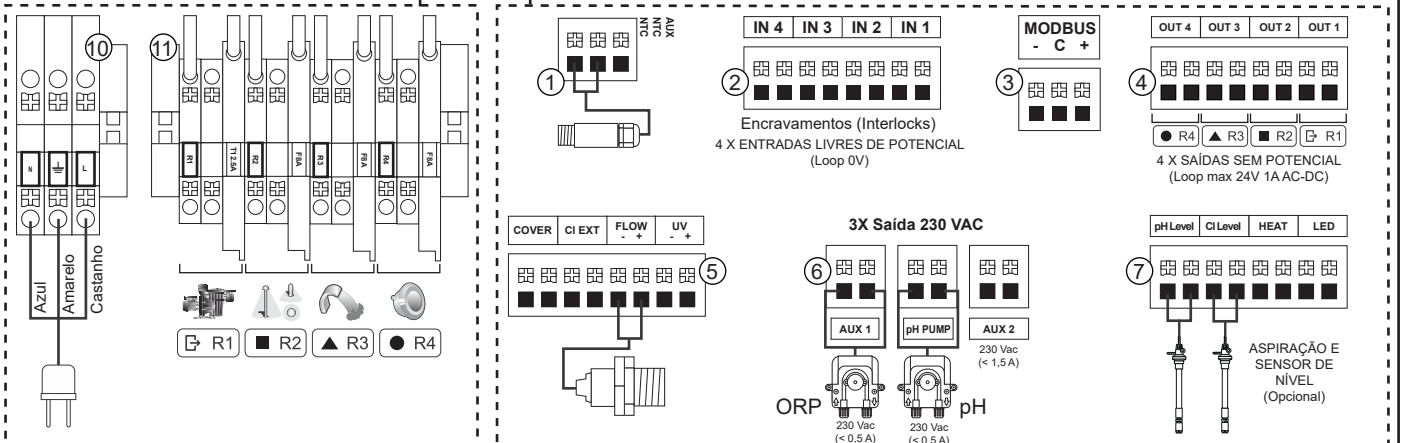

Esquema de instalação geral

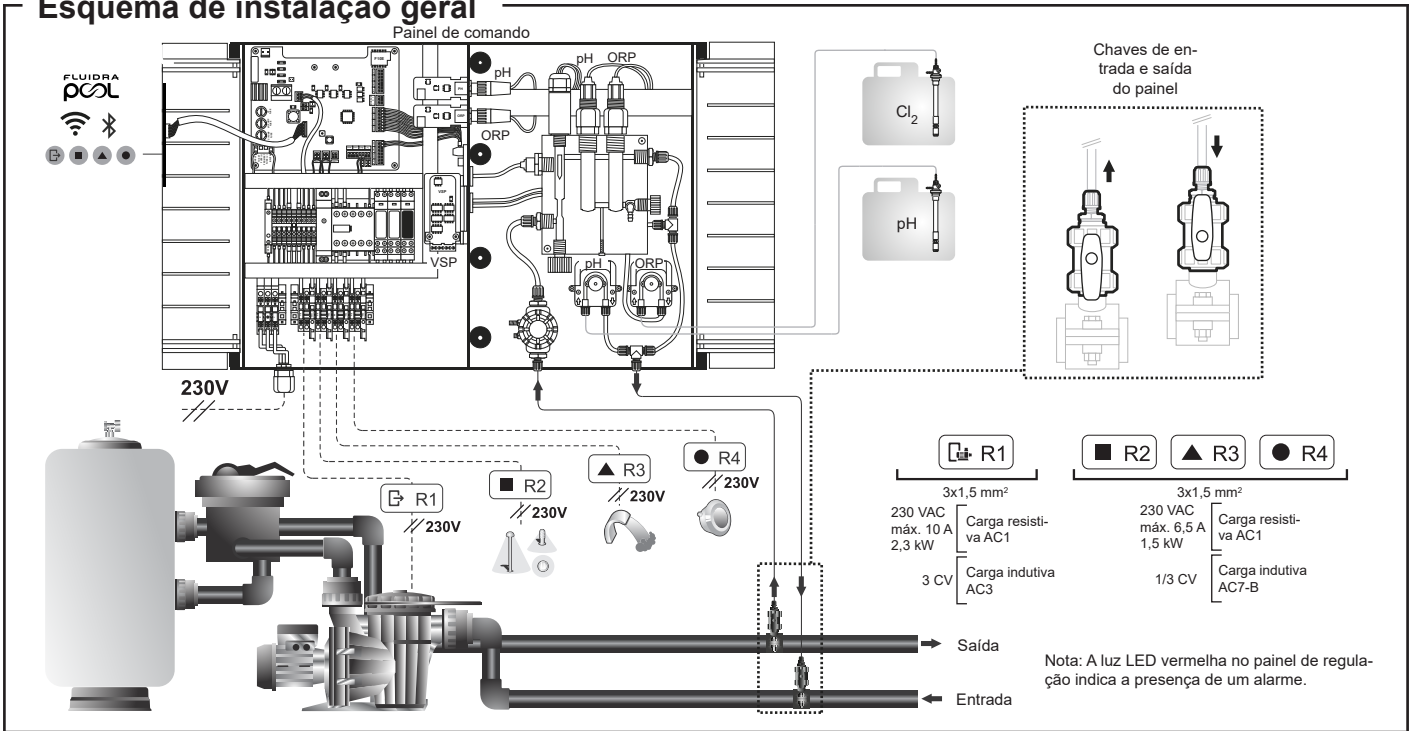

Ecrã principal e funções

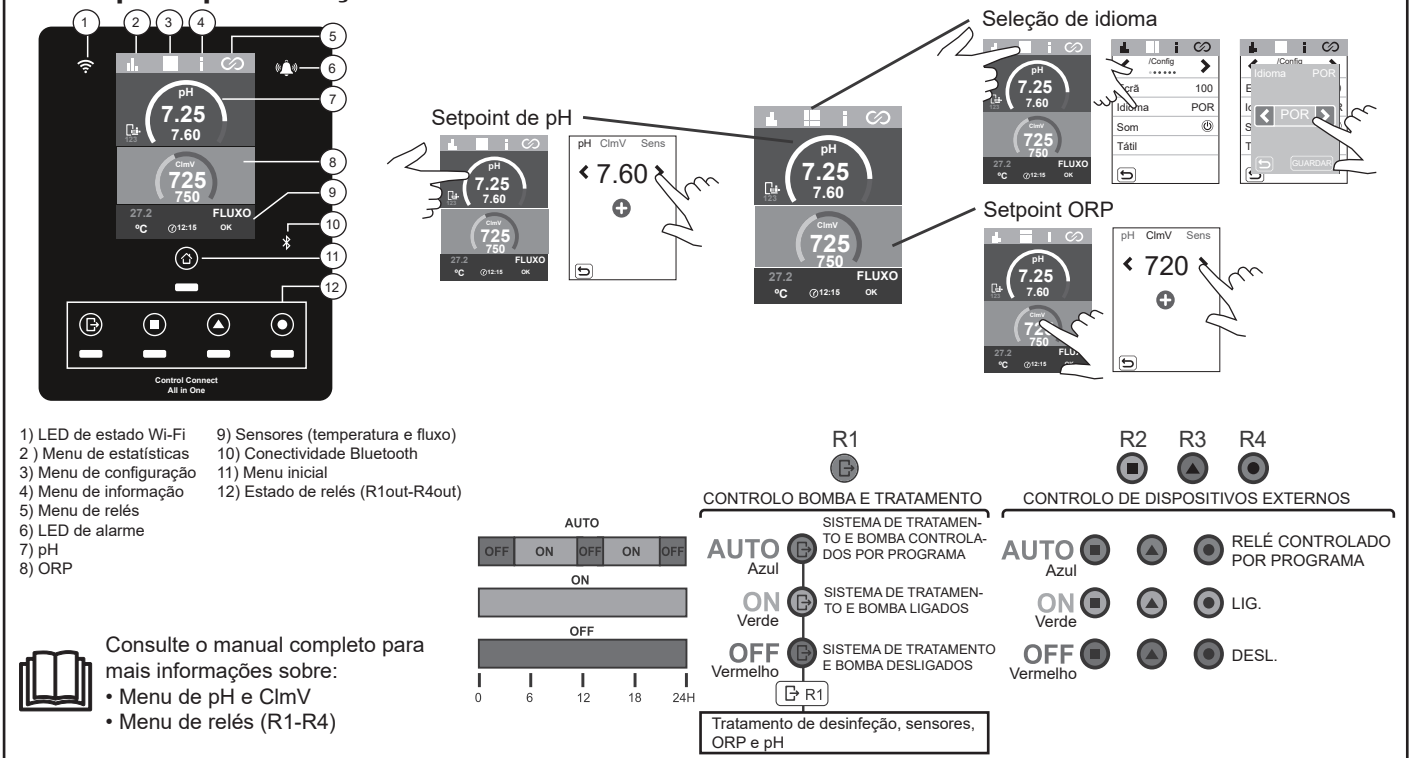

Colocação em funcionamento

1. Certifique-se de que o filtro está limpo e que a água da piscina e a instalação não contêm cobre e ferro.
2. Equilibrar a água da piscina. Desta forma, poderá obter um tratamento mais eficiente com uma menor concentração de cloro livre na água, além de uma menor formação de depósitos calcários na piscina.
3. Se a piscina for utilizada imediatamente, deve ser efetuado um tratamento com cloro. Dose inicial: 2 mg/L de ácido tricloroisocianúrico.

Equilíbrio da piscina

Manter os seguintes parâmetros da água:

- Alcalinidade total entre 60 e 120 mg/L (ppm)
- pH entre 7,2 e 7,6
- Cloro livre entre 0,5 e 2 mg/L (ppm)
- Estabilizador de cloro 25-30 mg/L (ppm). Em piscinas com elevada exposição solar ou uso intensivo, é aconselhável manter um nível de 25-30 mg/L de estabilizante (ácido isocianúrico).

Verificar e manter o equilíbrio correto da água durante toda a estação.



Consulte o manual completo para mais informações sobre:

- Instalação e calibração de sensores de pH, ORP e temperatura.
- Manutenção das bombas peristálticas.

Interface do utilizador/funções

EMPARELHAMENTO COM FLUIDRA POOL

1) Descarregar e instalar a aplicação FLUIDRA POOL



2) Criar uma conta de utilizador e configurar os parâmetros da piscina.



3) Ativar o modo de emparelhamento no equipamento



4) Clicar em adicionar equipamento e seguir as instruções na FLUIDRA POOL

4) Clicar em adicionar equipamento e seguir as instruções na FLUIDRA POOL

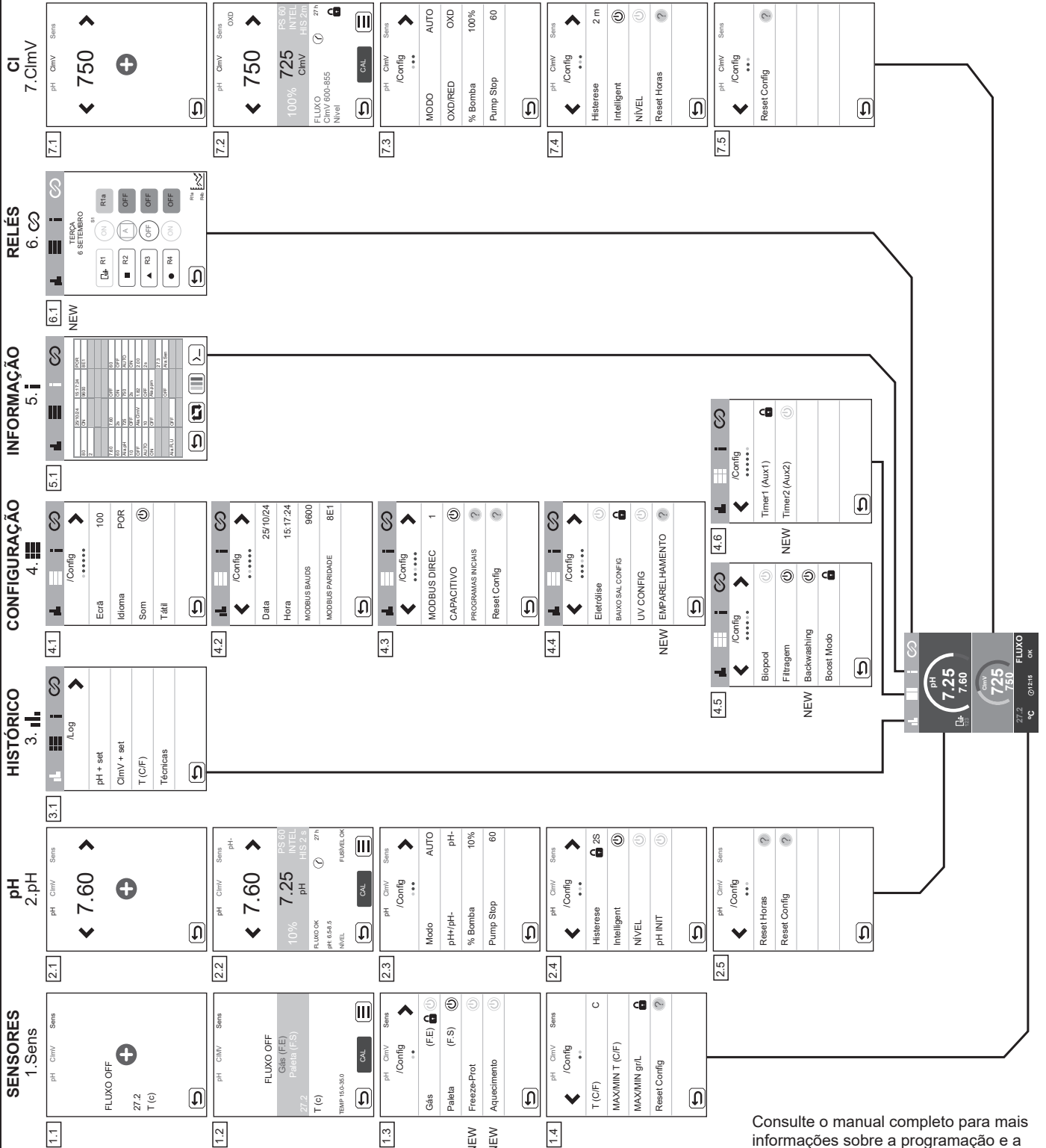
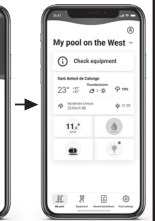
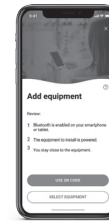

Consulte o manual completo para mais informações sobre a programação e a configuração dos menus.

- Sensores, Configuração e Relés.
- Novas funções: Freeze Protection, Aquecimento, Emparelhamento, Backwashing.

Resolução de problemas básicos



Consulte o manual completo para:
• Configuração dos alarmes

Mensagem	Solução
Alarme de FLUXO Indutivo (FS)	<p>O alarme de fluxo aparecerá se não houver fluxo de água (sensor indutivo de fluxo).</p> <ul style="list-style-type: none"> - Verificar a bomba, o filtro e a válvula de backwashing. Limpar se necessário. - Verificar a ligações dos cabos do sensor de fluxo.
ORP (mV) - Alarme Baixo/Alto	<p>Os alarmes baixo e alto aparecem se a medição estiver fora dos valores de segurança definidos. Os valores de segurança ClmV alto e baixo não são modificáveis.</p> <p>Modo Standard: ClmV > 855 = ALARME DE ORP ALTO Modo Biopool: ClmV > 855 = ALARME DE ORP ALTO</p> <p>Verificar o nível de cloro da piscina com um fotómetro ou uma tira de teste. Limpar e calibrar o sensor de ORP, se necessário</p> <p>Se houver um valor baixo de cloro livre e um valor alto de cloro total, realizar um tratamento de choque com cloro (com hipoclorito de sódio) para reduzir as cloraminas. Se, durante o processo de calibração, existir um grande desvio, o equipamento comunicará um erro e a sonda terá de ser substituída.</p> <p>Modo Standard: ClmV < 600 = ALARME DE ORP BAIXO Modo Biopool: ClmV < 300 = ALARME DE ORP BAIXO</p> <p>Verificar o nível de cloro da piscina com um fotómetro ou uma tira de teste. Limpar e calibrar o sensor de ORP, se necessário</p> <p>Se os valores ppm de cloro forem elevados e a leitura de mV for baixa, verificar a concentração de ácido cianúrico. Se os valores forem superiores a 60 ppm, esvaziar parcialmente a piscina. Aumentar a filtragem diária.</p> <p>Se, durante o processo de calibração, existir um grande desvio, o equipamento comunicará um erro e a sonda terá de ser substituída.</p>
Alarme pH Baixo/Alto	<p>Os alarmes baixo e alto aparecem se a medição estiver fora dos valores de segurança definidos. Estes valores de segurança não são modificáveis. Se o alarme de pH alto aparecer, a bomba de pH será desligada por razões de segurança.</p> <p>Modo Standard: pH > 8,5 = ALARME DE PH ALTO = Bomba desligada Modo Biopool: pH > 9,0 = ALARME DE PH ALTO = Bomba desligada</p> <p>Verificar o nível de pH da piscina com um fotómetro ou uma tira de teste. Limpar e calibrar o sensor de pH, se necessário</p> <p>Se, durante o processo de calibração, existir um grande desvio, o equipamento comunicará um erro e a sonda terá de ser substituída.</p> <p>O pH da piscina deve ser reduzido manualmente para 8,45 (modo Standard) ou 8,95 (modo Biopool) para que a bomba comece a dosear novamente.</p> <p>Modo Standard: pH < 6,5 = ALARME DE PH BAIXO Modo Biopool: Ph < 6,0 = ALARME DE PH BAIXO</p> <p>Verificar o nível de pH da piscina com um fotómetro ou uma tira de teste. Limpar e calibrar o sensor de pH, se necessário</p> <p>Se, durante o processo de calibração, existir um grande desvio, o equipamento comunicará um erro e a sonda terá de ser substituída.</p>
Alarme de sensor de TEMPERATURA Baixa/Alta	<p>- O alarme de temperatura aparece quando os valores de temperatura definidos pelo utilizador (1.Sens/1.4 Max.-Min. T(C/F)) estão fora do intervalo definido.</p>
Alarme PUMP STOP	<p>- Quando a FUNÇÃO PUMP STOP (P.STOP), pH e ORP está ativada (60 minutos por defeito), o sistema para a bomba doseadora após um tempo programado sem ter atingido o setpoint de pH e ORP, sendo ativado o alarme de PUMP STOP.</p> <ul style="list-style-type: none"> - Verificar o valor de pH e ORP da piscina com um fotómetro ou uma tira de teste. - Limpar e calibrar o sensor de pH e ORP, se necessário. - Verificar a ajustar a alcalinidade da água (consultar o especialista em piscinas). - Verificar os níveis de ácido na garrafa. <p>Para restabelecer a função Pump Stop, o alarme deve ser reposto no seu menu correspondente:</p> <ul style="list-style-type: none"> - 2.2 Alarme P.STOP/RESET P.STOP. A bomba reiniciará se o valor de pH for superior ao setpoint e for inferior a 9,0. - 7.2 Alarme P.STOP/RESET P.STOP. A bomba reiniciará se o valor de ORP for inferior ao setpoint. <p style="text-align: center;">Reiniciar o alarme PUMP-STOP.</p> <div style="display: flex; justify-content: space-around; align-items: center;"> <div style="text-align: center;"> <p>pH</p> </div> <div style="text-align: center;"> <p>ClmV</p> </div> </div>

WAARSCHUWING

De meegeleverde beknopte handleiding bevat alleen basisinformatie over veiligheidsmaatregelen die tijdens installatie, onderhoud en opstarten geïmplementeerd moeten worden.



De volledige handleiding kunt u als PDF-bestand raadplegen en downloaden door middel van de QR-code of op de volgende website: www.astralpool.com. Montage-, elektrische installatie- en onderhoudswerkzaamheden mogen uitsluitend worden uitgevoerd door gekwalificeerd en geautoriseerd personeel dat alle installatie- en service-instructies zorgvuldig heeft gelezen.

ALGEMENE EIGENSCHAPPEN

- Slimme controllers maken zwembadonderhoud en -monitoring op een kosteneffectieve en efficiënte manier mogelijk.
- Compatibel met zoutelektrolysesystemen
- Door de concentratie chloor in het zwembadwater op een bepaald niveau te houden, kan de kwaliteit van het water gewaarborgd worden.
- De controller doseert chloor wanneer het zwembadfiltratiesysteem (pomp en filter) in bedrijf is.
- Het apparaat beschikt over meerdere beveiligingsmechanismen, die geactiveerd worden bij een verminderde werking van het systeem, evenals over een microbesturingseenheid.
- Deze besturingssystemen beschikken over een automatische pH- en ORP-regelaar die in overeenstemming met uw wensen geactiveerd worden.



VEILIGHEIDSWAARSCHUWING EN AANBEVELINGEN:

- De montage of bediening mag uitsluitend door gekwalificeerd personeel worden uitgevoerd.
- Neem de geldende voorschriften ter preventie van ongevallen en met betrekking tot elektrische installaties altijd in acht.
- Vergeet bij installatie niet dat het apparaat van de stroom losgekoppeld moet worden om een (automatische) schakelaar te installeren die voldoet aan de normen IEC 60947-1 en IEC 60947-3 en die omnipolaire onderbreking garandeert. Deze moet rechtstreeks aangesloten zijn op de voedingsklemmen en moet op al zijn polen een contactafstand hebben, waardoor volledige loskoppeling plaatsvindt conform overspanningsvoorwaarden uit categorie III, in een gebied dat voldoet aan de veiligheidseisen voor de locatie. De schakelaar moet zich in de directe nabijheid van het apparaat bevinden en moet gemakkelijk toegankelijk zijn. Bovendien moet dit als ontkoppelingsmechanisme worden aangegeven.
- De apparatuur moet via een aardlekschakelaar van maximaal 30 mA (RDC) worden gevoed. De apparatuur moet elektrisch geaard zijn.
- De fabrikant is onder geen beding aansprakelijk voor de montage, installatie of inbedrijfstelling, noch voor ingrepen, veranderingen of toevoegingen aan de installatie die niet in zijn eigen vestiging zijn uitgevoerd.
- Dit apparaat mag door kinderen vanaf 8 jaar en ouder en door personen met verminderde fysieke, zintuiglijke of mentale capaciteiten of een gebrek aan ervaring en kennis gebruikt worden, mits zij onder voldoende toezicht staan en voldoende onderricht hebben ontvangen over het veilige gebruik van het apparaat en ze de gevaren die eraan verbonden zijn begrijpen. Kinderen mogen niet met het apparaat spelen. De gebruiker moet het apparaat goed schoonhouden en onderhouden. Dit mag niet zonder toezicht door kinderen worden uitgevoerd.
- Het systeem werkt op wisselstroom 230V – 50Hz. Probeer de besturingseenheid niet te manipuleren om op een andere spanning te kunnen werken.
- Controleer of alle elektrische aansluitingen stevig vastzitten om slechte contacten en daarmee gepaard gaande oververhitting te voorkomen.
- Controleer voordat u onderdelen van het systeem gaat installeren of vervangen of deze al van de netspanning is losgekoppeld en dat er niets door stroomt. Gebruik uitsluitend originele reserveonderdelen.
- Installeer het apparaat op een voldoende geventileerde plaats. Installeer het niet in de nabijheid van brandbare producten.
- In geen geval mag het geïnstalleerd worden in ruimtes die door overstromingen getroffen kunnen worden.
- Dit apparaat heeft een montagesteun om het aan te bevestigen (zie de montage-instructies).



Montage-, elektrische installatie- en onderhoudswerkzaamheden mogen uitsluitend worden uitgevoerd door gekwalificeerd en geautoriseerd personeel dat alle installatie- en service-instructies aandachtig heeft gelezen.

Onderdelen en installatie

76752 CONTROL CONNECT ALL IN ONE

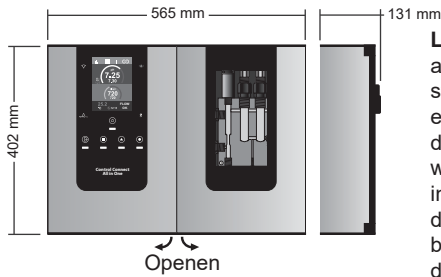

LET OP: Installeer het apparaat altijd op een stevige ondergrond en op een droge en geventileerde plaats. Aanbevolen wordt om het apparaat te installeren op plaatsen die niet aan de elementen blootgesteld zijn. Vermijd de vorming een corrosieve atmosfeer.

Wandmontage

Pluggen en schroeven niet meegeleverd
 Plug: 7x35mm
 Schroef: 5x35mm

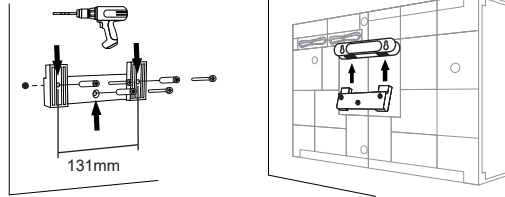

Voor meer informatie over installatie en bedrading, raadpleeg de volledige handleiding.

Accessoires

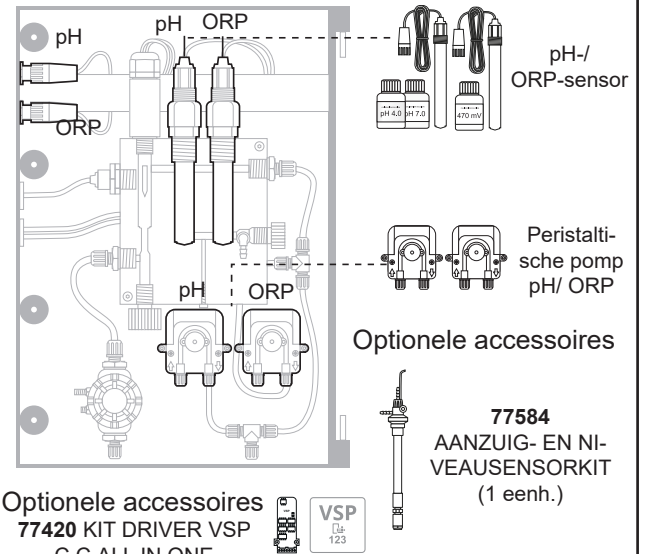

Optionele accessoires
77420 KIT DRIVER VSP
 C.C.ALL IN ONE



Optionele accessoires

77584
AANZUIG- EN NIVEAUSENSORKIT
 (1 eenh.)

Verbinding

Control Connect ALL IN ONE

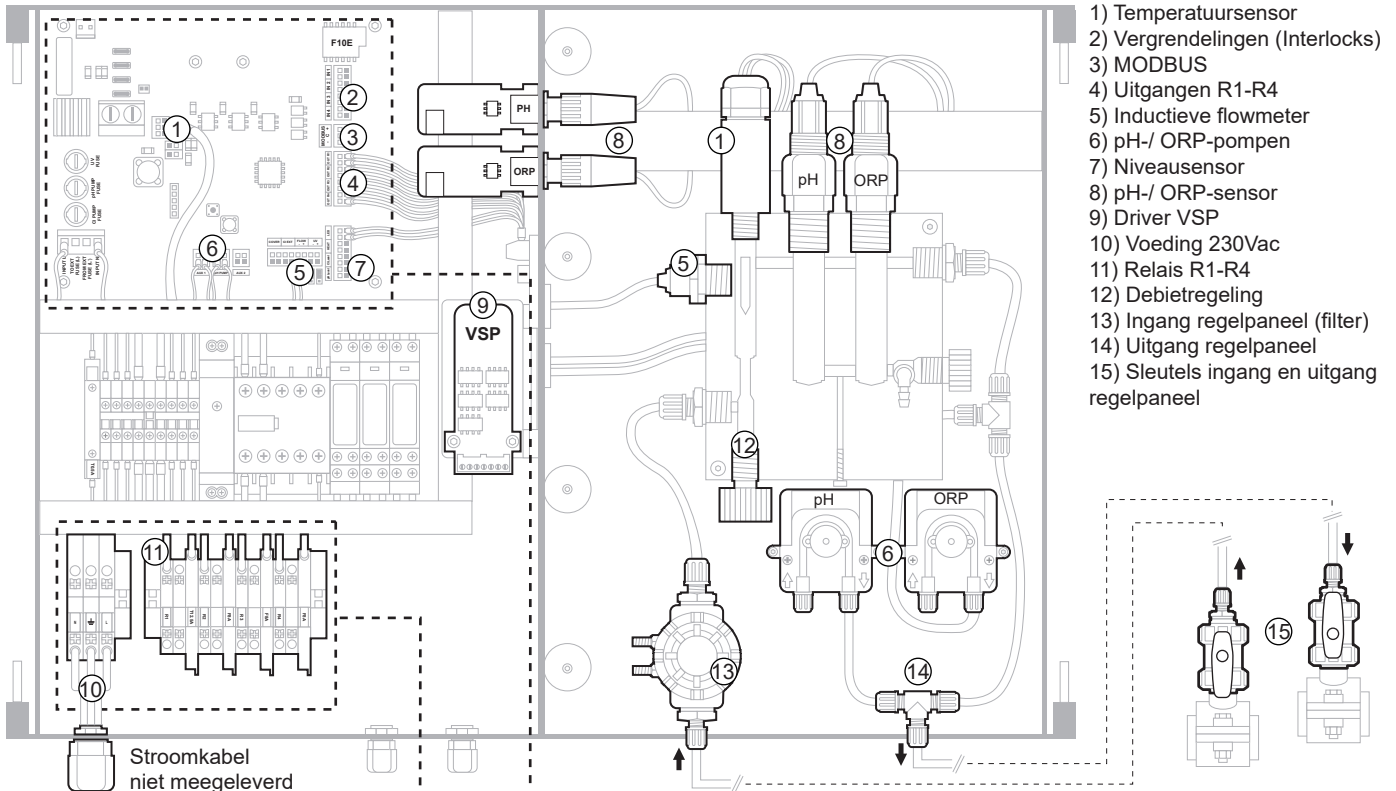

- 1) Temperatuursensor
- 2) Vergrendelingen (Interlocks)
- 3) MODBUS
- 4) Uitgangen R1-R4
- 5) Inductieve flowmeter
- 6) pH-/ ORP-pompen
- 7) Niveausensor
- 8) pH-/ ORP-sensor
- 9) Driver VSP
- 10) Voeding 230Vac
- 11) Relais R1-R4
- 12) Debietregeling
- 13) Ingang regelpaneel (filter)
- 14) Uitgang regelpaneel
- 15) Sleutels ingang en uitgang regelpaneel

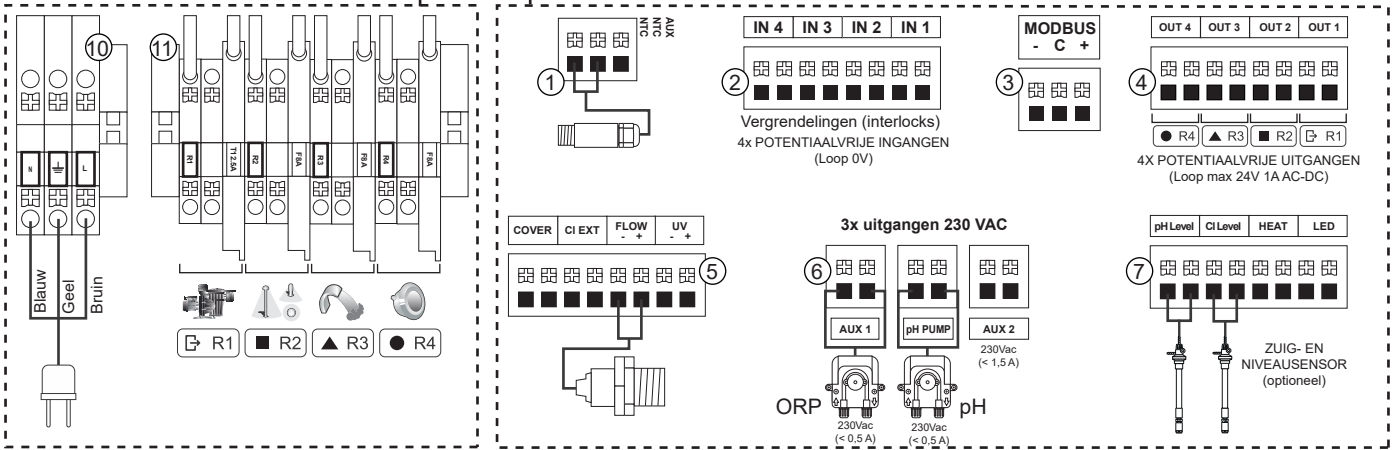

Stroomkabel niet meegeleverd

Blauw
Geel
Bruin

R1 R2 R3 R4

3x uitgangen 230 VAC

ORP 230Vac (< 0,5A)
 pH 230Vac (< 0,5A)

ZUIG- EN NIVEAUSENSOR (optioneel)

Algemeen installatieschema

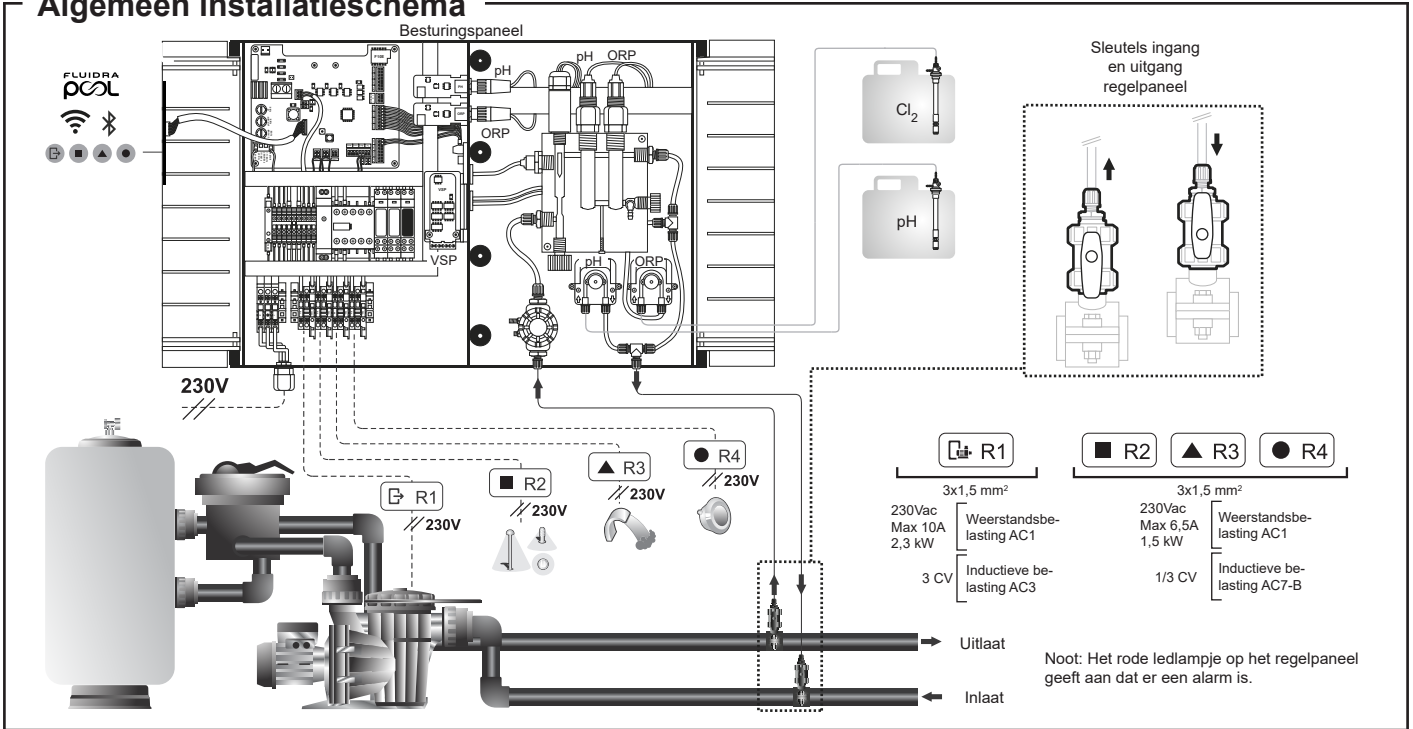

Hoofdscherm en functies

1-12:

- Wifi-statusled
- Menu Statistieken
- Menu Instellingen
- Menu Informatie
- Relaismenu
- Alarmlid
- pH
- ORP
- Sensoren (temperatuur en strooming)
- Bluetooth-connectiviteit
- Menu Start
- Relaisstatus (R1out-R4out)

pH-instelpunt

ORP-instelpunt

Taal kiezen

Legende:

- R1:** POMPBIEDIENING EN BEHANDELING
 - AUTO Blauw: BEHANDELINGSSYSTEEM EN POMP PROGRAMMAGESTUURD
 - ON Groen: BEHANDELINGSSYSTEEM EN POMP ACTIVE-RINGEN
 - OFF Rood: BEHANDELINGSSYSTEEM EN POMP DEACTIVERINGEN
- R2, R3, R4:** BIEDIENING EXTERNE APPARATUUR
 - AUTO Blauw: PROGRAMMAGE-STUURD RELAIS
 - ON Groen: AAN
 - OFF Rood: DEACTIVERING

Desinfectiebehandeling, sensoren, ORP en pH

Inbedrijfstelling

- Zorg ervoor dat het filter schoon is en dat het zwembadwater en de installatie geen koper of ijzer bevatten.
- Zorg voor een goede waterbalans, om een efficiëntere behandeling en een lagere concentratie vrij chloor in het badwater mogelijk te maken, evenals minder kalkaanslag in het zwembad.
- Voer een chloorbehandeling uit als u het zwembad onmiddellijk gaat gebruiken. Begindosis: 2 mg/liter trichloorisocyanuurzuur

Waterbalans in zwembad

- Houd de volgende waterwaarden aan:
- Totale alkaliniteit tussen 60 en 120 mg/L (ppm)
 - pH tussen 7,2 y 7,6
 - Vrij chloor tussen 0,5 en 2 mg/L (ppm)
 - Chloorstabilisator 25-30 mg/L (ppm). Bij zwembaden waar veel zonlicht op valt of die intensief gebruikt worden, wordt aangeraden een concentratie stabilisatiemiddel (cyanuurzuur) van 25-30 mg/liter aan te houden.
- Controleer en handhaaf de juiste waterbalans gedurende het hele seizoen.**



Raadpleeg de volledige handleiding voor meer informatie over:

- Installatie en ijkning van de pH-, ORP- en temperatuursensoren.
- Onderhoud van peristaltische pompen.

Gebruikersinterface/functies

KOPPELEN MET FLUIDRA POOL

1) Download en installeer de app FLUIDRA POOL



2) Maak een gebruikersaccount aan en configureer de zwembadwaarden.

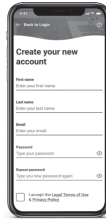

3) Activeer de modus Pairing op het apparaat.



Door menu home 5 sec in te drukken

4) Druk op apparaat toevoegen en volg de aanwijzingen van FLUIDRA POOL

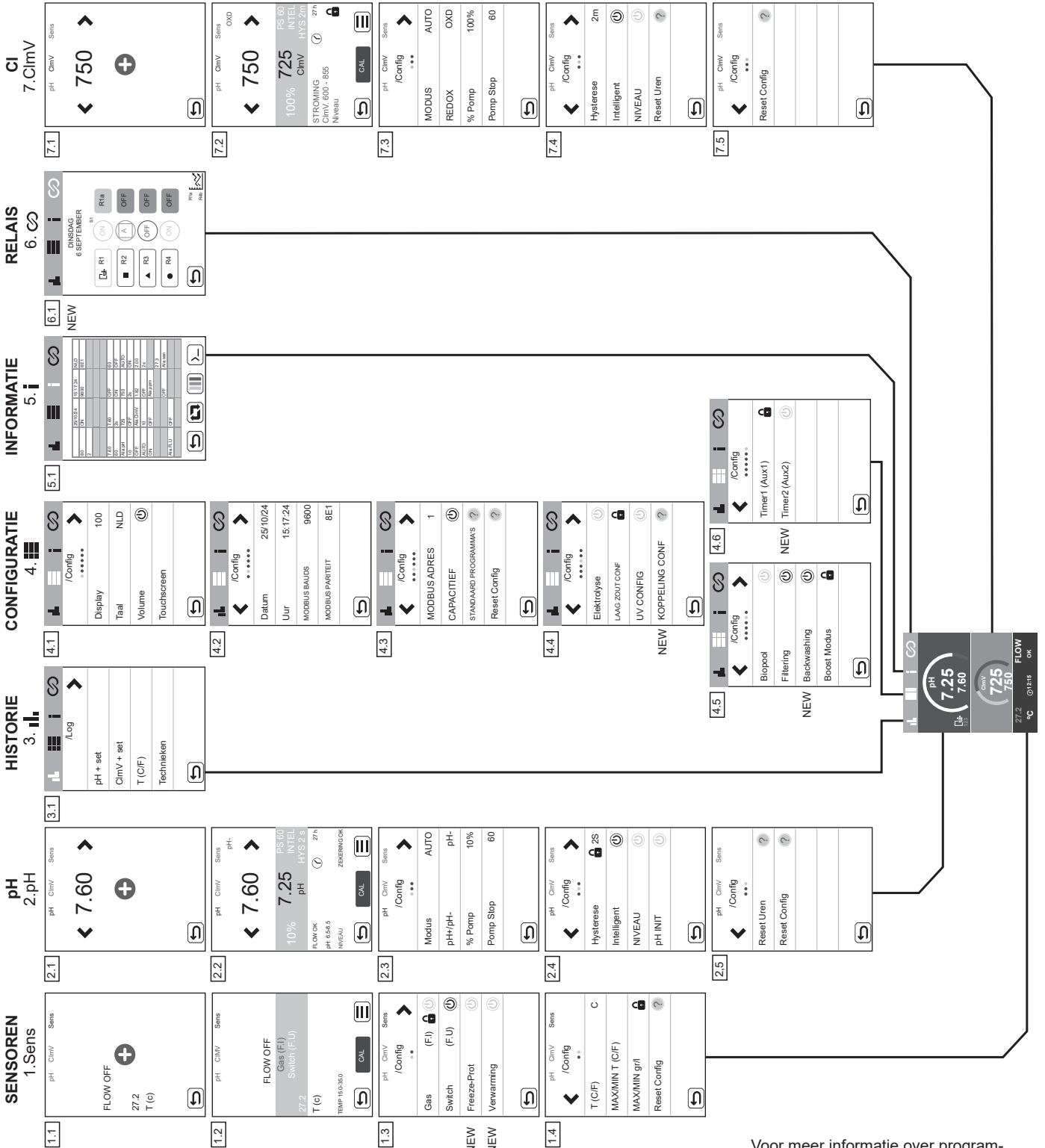
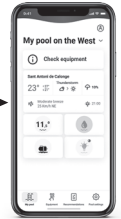
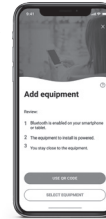

Voor meer informatie over programmering en configuratie, raadpleeg de volledige handleiding.

- Sensoren, configuratie en relais.
- Nieuwe functies: Vorstbeveiliging, verwarming, backwashing.

Elementaire problemen oplossen



Raadpleeg de volledige handleiding voor:

- De configuratie van de alarmen

Bericht	Oplossing
FLOW-alarm Inductief (FS)	Het stromingsalarm verschijnt als er geen waterstroming is (inductieve flowsensor). - Controleer de pomp, het filter en de spoelklep. Maak indien nodig schoon. - Controleer de draadaansluitingen van de flowmeter.
ORP (mV) - Alarm Laag/Hoog	Er verschijnen lage en hoge alarmen als de meting buiten de ingestelde beveiligingswaarden valt. De hoge en lage ClmV-beveiligingswaarden kunnen niet gewijzigd worden. Standaardmodus: ClmV < 855 = ALARM HOOG ORP Biopool-modus: ClmV < 855 = ALARM HOOG ORP Controleer de concentratie chloor in het zwembad met een fotometer of teststrip. Reinig de ORP-sensor en ijk deze indien nodig Als deze een lage waarde vrij chloor en een hoge waarde totale chloor aangeeft, voer dan een chloorschok uit (met natriumhypochloriet) om de chlooramines te verminderen. Als tijdens het ijkingsproces de afwijking groot is, meldt het apparaat een fout en moet de sonde worden vervangen worden. Standaardmodus: ClmV < 600 = ALARM LAAG ORP Biopool-modus: ClmV < 300 = ALARM LAAG ORP Controleer de concentratie chloor in het zwembad met een fotometer of teststrip. Reinig de ORP-sensor en ijk deze indien nodig Als de chloor-ppm-waarde hoog en de mV-waarde laag is, controleer dan de concentratie cyaanuurzuur. Worden waarden hoger dan 60 ppm gemeten, maak het zwembad dan gedeeltelijk leeg. Verhoog de dagelijkse filtratie. Als tijdens het ijkingsproces de afwijking groot is, meldt het apparaat een fout en moet de sonde worden vervangen worden.
pH-alarm laag/hoog	Er verschijnen lage en hoge alarmen als de meting buiten de ingestelde beveiligingswaarden valt. Deze beveiligingswaarden kunnen niet gewijzigd worden. Als het alarm Hoog pH verschijnt, wordt de pH-pomp om veiligheidsredenen uitgeschakeld. Standaardmodus: pH > 8,5 = HOOG PH-ALARM = Pomp uit Biopool-modus: pH > 9,0 = HOOG PH-ALARM = Pomp uit Controleer de pH-waarde in het zwembad met een fotometer of teststrip. Reinig de pH-sensor en ijk deze indien nodig Als tijdens het ijkingsproces de afwijking groot is, meldt het apparaat een fout en moet de sonde worden vervangen worden. De pH-waarde van het zwembad moet handmatig naar 8,45 (standaardmodus) of 8,95 (Biopoolmodus) worden verlaagd voordat de pomp opnieuw kan doseren. Standaardmodus: pH < 6,5 = LAAG PH-ALARM Biopool-modus: pH < 6,0 = LAAG PH-ALARM Controleer de pH-waarde in het zwembad met een fotometer of teststrip. Reinig de pH-sensor en ijk deze indien nodig Als tijdens het ijkingsproces de afwijking groot is, meldt het apparaat een fout en moet de sonde worden vervangen worden.
Alarm TEMPERATUURsensor Laag/Hoog	- Het temperatuuralarm verschijnt wanneer de door de gebruiker ingestelde temperatuurwaarden (1.Sens/1.4 Max.-Min. T(C/F)) buiten het ingestelde bereik liggen.
POMP-STOP alarm	Wanneer de POMP-STOP FUNCTIE (P.STOP) pH en ORP geactiveerd is (standaard 60 min), stopt het systeem de doseerpomp na de geprogrammeerde tijdsduur zonder dat het pH- en ORP-instelpunt is bereikt en wordt het POMP-STOP-alarm geactiveerd. - Controleer de pH- en ORP-waarde in het zwembad met een fotometer of teststrip. - Reinig de pH- en ORP-sensor en ijk deze indien nodig. - Controleer de alkaliteit van het water en stel deze bij (raadpleeg uw zwembadspecialist). - Controleer het zuurniveau in de fles. Om de Pomp-Stop-functie te herstellen, moet het alarm worden gereset in het desbetreffende menu: - 2.2 P.STOP-alarm / RESET P.STOP. De pomp zal weer draaien als de pH-waarde groter is dan het instelpunt en lager is dan 9,0. - 7.2 P.STOP-alarm / RESET P.STOP. De pomp gaat weer draaien als de redoxwaarde lager is dan de ingestelde waarde. <div style="text-align: center;"> <p>Het POMP STOP-alarm resetten.</p> </div>

UPOZORNĚNÍ

Stručný návod přiložený k tomuto výrobku obsahuje pouze základní informace o bezpečnostních opatřeních, která je třeba při instalaci, údržbě a uvedení do provozu dodržovat.



Kompletní návod je k dispozici a ke stažení ve formátu PDF prostřednictvím QR kódu nebo na následujících webových stránkách: www.astralpool.com. Veškeré montážní, elektroinstalační a údržbářské práce musí provádět kvalifikovaný a oprávněný personál, který si pečlivě přečetl všechny pokyny k instalaci a obsluze.

OBECNÉ VLASTNOSTI

- Inteligentní řídicí jednotky umožňují udržovat a monitorovat bazén efektivním a účinným způsobem.
- Kompatibilní se systémy elektrolyzy soli
- Udržování určité hladiny chlóru vody v bazénu zajistí její hygienickou kvalitu.
- Řídicí jednotka dává chlor, když je filtrační systém bazénu (čerpadlo a filtr) v provozu.
- Napájecí zdroj má několik bezpečnostních zařízení, která se aktivují v případě abnormálního provozu systému a řídicím mikrokontrolérem.
- Tyto řídicí systémy obsahují automatický regulátor pH a ORP, který se přizpůsobí vašim potřebám.

BEZPEČNOSTNÍ UPOZORNĚNÍ A DOPORUČENÍ

- Instalaci nebo manipulaci se zařízením musí provádět pracovníci s příslušnou kvalifikací.
- Je třeba dodržovat platné předpisy pro prevenci úrazů a elektrická zařízení.
- Při instalaci je třeba vzít v úvahu, že pro odpojení zařízení od přívodu elektrické energie je nutné zabudovat spínač nebo jistič odpovídající normám IEC 60947-1 a IEC 60947-3, který zajišťuje všesměrové odpojení, je přímo připojen ke svorkám napájení a musí mít ve všech svých pólech oddělený kontakt, který zajišťuje úplné odpojení v podmínkách přepětí kategorie III, a to v prostoru, který odpovídá bezpečnostním požadavkům umístění. Spínač musí být umístěn v bezprostřední blízkosti zařízení a musí být snadno přístupný. Musí být navíc označen jako odpojovací prvek zařízení.
- Zařízení musí být napájeno z proudového chrániče, který nepřesahuje 30 mA (RDC). Zařízení musí být elektricky uzemněno.
- Výrobce v žádném případě neodpovídá za montáž, instalaci nebo uvedení do provozu, jakož i za jakoukoli manipulaci nebo zabudování součástí, které nebyly vyrobeny u výrobce.
- Toto zařízení mohou používat děti od 8 let a starší a osoby se sníženými fyzickými, smyslovými nebo duševními schopnostmi nebo s nedostatkem zkušeností a znalostí, pokud jsou pod dohledem nebo byly poučeny o bezpečném používání spotřebiče a rozumí souvisejícím nebezpečím. Děti si se zařízením nesmí hrát. Čištění a údržbu nesmí děti provádět bez dozoru.
- Systém pracuje s napětím 230 Vac - 50 Hz. Nepokoušejte se měnit řídicí jednotku tak, aby fungovala při jiném napětí.
- Dbejte na pevné elektrické spojení, aby nedošlo k falešným kontaktům, které mohou vést k přehřátí.
- Před instalací nebo výměnou jakékoli součásti systému se ujistěte, že byla odpojena od napájení a že jí neprotéká voda. Používejte pouze originální náhradní díly.
- Zařízení instalujte na dostatečně větraném místě. Neinstalujte v blízkosti hořlavých materiálů.
- V žádném případě nesmí být instalováno v oblastech vystavených záplavám.
- Toto zařízení je vybaveno montážním držákem, viz návod k instalaci.



Veškeré montážní, elektroinstalační a údržbové práce musí provádět kvalifikovaný a oprávněný personál, který si pečlivě přečetl návod k instalaci a údržbě.

Komponenty a instalace

76752 CONTROL CONNECT ALL IN ONE

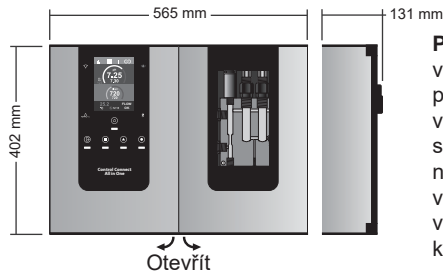

POZOR: Instalaci provádějte vždy na pevném povrchu a na suchém a větraném místě. Zařízení se doporučuje instalovat na místech, která nejsou vystavena povětrnostním vlivům. Zabraňte vzniku korozivního prostředí.

Instalace na stěnu

Zástrčky a šrouby nejsou součástí dodávky

Kolík: 7x35mm
Šroub: 5x35mm

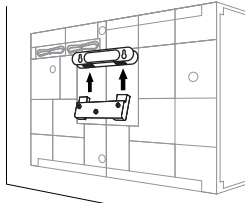
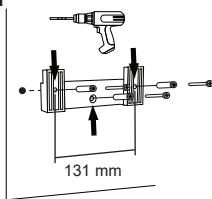

Další informace o instalaci a zapojení naleznete v podrobném návodu.

Příslušenství

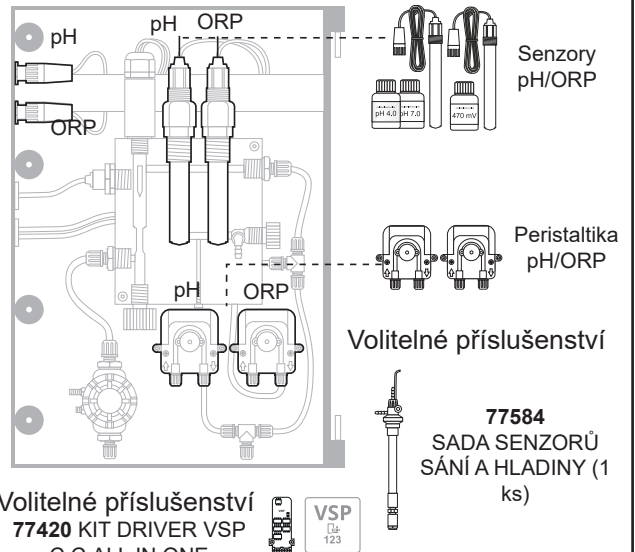

Volitelné příslušenství
77420 KIT DRIVER VSP
C.C.ALL IN ONE

Připojení

Control Connect ALL IN ONE

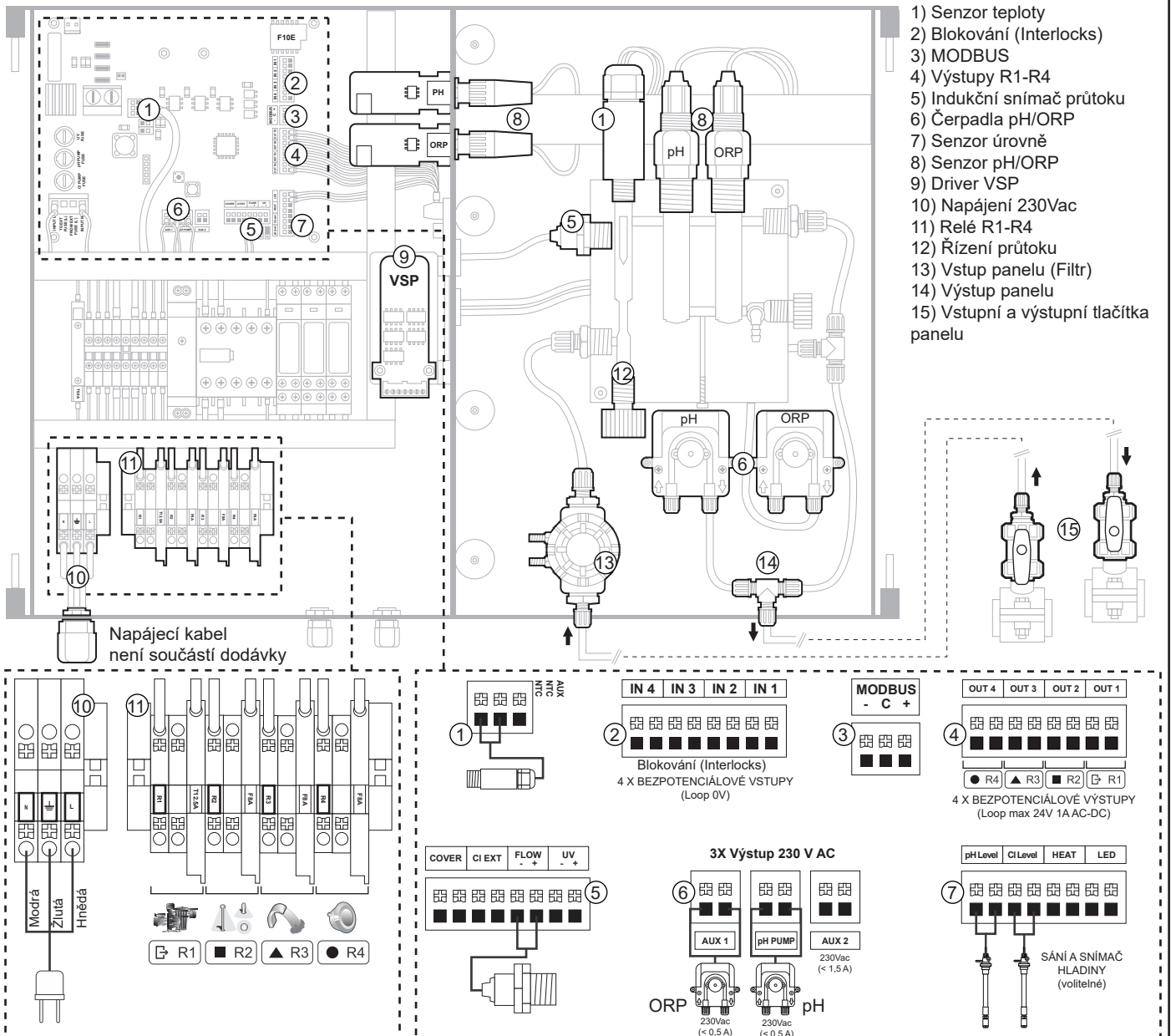

Obecné schéma instalace

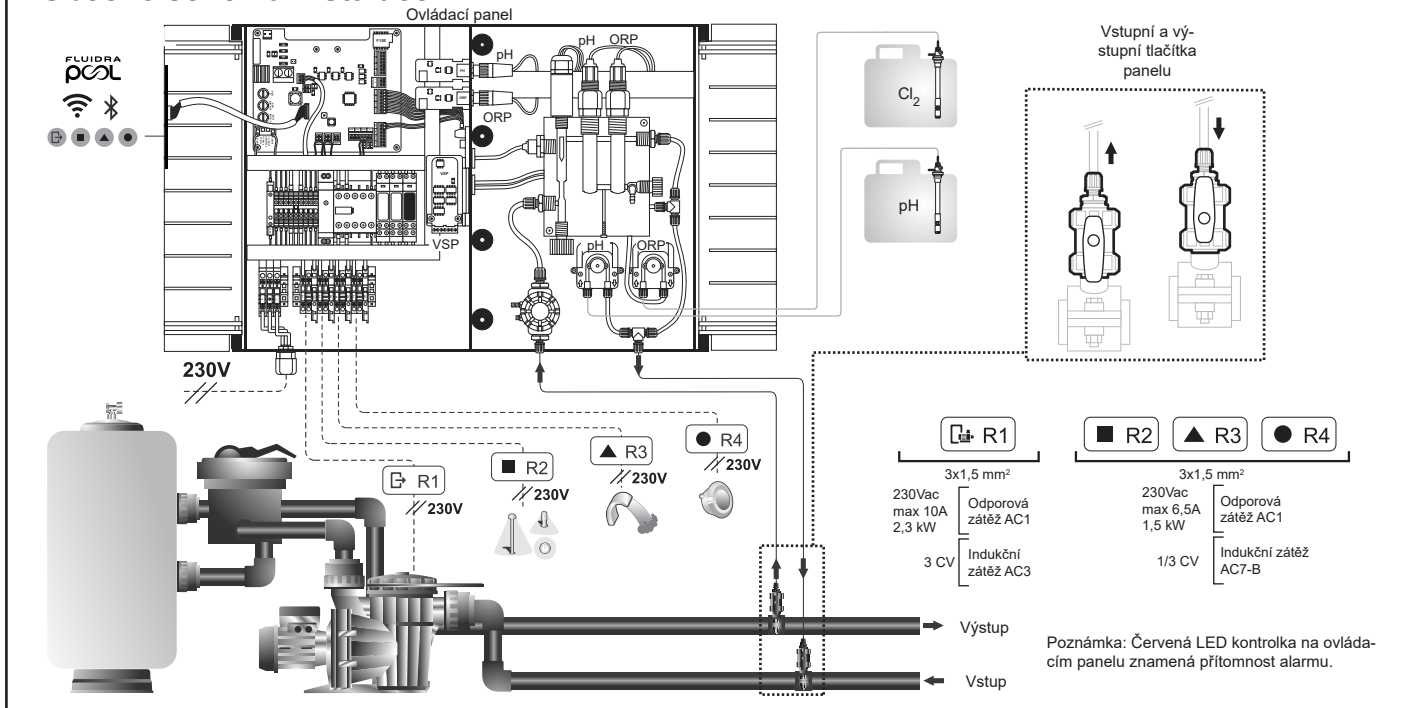

Hlavní obrazovka a funkce

Nastavená hodnota pH

Výběr jazyka

Dodávka ORP

Legenda:

Relé	Specifikace
R1	OVLÁDÁNÍ ČERPADLA A ČIŠTĚNÍ PROGRAMEM ŘÍZENÉ ČERPADLO A SYSTÉM ÚPRAVY Modrá: AUTO Zelená: ON (ZAPNUTÝ SYSTÉM ÚPRAVY A ČERPADLO) Červená: OFF (ČISTIČÍ SYSTÉM A ČERPADLO VYPNUTÝ)
R2, R3, R4	OVLÁDÁNÍ EXTERNÍCH ZAŘÍZENÍ PROGRAMEM ŘÍZENÉ RELE Modrá: AUTO Zelená: ON (ZAPNUTÝ) Červená: OFF (VYPNUTO)

Dezinfekční ošetření, senzory, ORP & pH

12 funkcí panelu:

- LED dioda stavu Wifi
- Nabídka statistik
- Nabídka konfigurace
- Nabídka informací
- Nabídka relé
- LED alarmu
- pH
- ORP
- Senzory (teplota a průtok)
- Připojení Bluetooth
- Nabídka zahájení
- Stav relé (R1out- R4out)

Další informace naleznete v podrobném návodu:

- Nabídka pH a ClmV
- Nabídka relé (R1-R4)

Uvedení do provozu

- Ujistěte se, že je filtr čistý a že voda v bazénu a instalace neobsahují měď a železo.
- Vyvážení vody v bazénu. To nám umožní dosáhnout účinnějšího ošetření s nižší koncentrací volného chloru ve vodě a také nižší tvorby vápenatých usazenin v bazénu.
- Pokud má být bazén používán okamžitě, je třeba provést ošetření chlorem. Počáteční dávka: 2 mg/L kyseliny trichlorisokyanurové

Vyváženost bazénu

- Udržujte následující parametry vody:
- Celková alkalita mezi 60 a 120 mg/l (ppm)
 - pH mezi 7,2 a 7,6
 - Volný chlor mezi 0,5 a 2 mg/l (ppm)
 - Chlorový stabilizátor 25-30 mg/l (ppm). V bazénech se silným slunečním zářením nebo intenzivním používáním se doporučuje udržovat úroveň stabilizátoru na 25-30 mg/L (kyseliny izokyanurové).

Kontrolujte a udržujte správnou vyváženost vody po celou sezónu.



Další informace naleznete v podrobném návodu:

- Instalace a kalibrace senzorů pH, ORP a teploty.
- Údržba peristaltických čerpadel.

Uživatelské rozhraní / funkce

PÁROVÁNÍ S BAZÉNEM FLUIDRA

1) Stáhněte a nainstalujte aplikaci FLUIDRA POOL



2) Vytvořte uživatelský účet a nakonfigurujte parametry bazénu

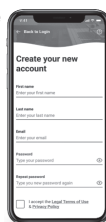

3) Aktivujte na zařízení režim párování



Stisknutí
menú home
5 Seg

4) Klikněte na přidat zařízení a postupujte podle pokynů FLUIDRA POOL



CI

7.0mV

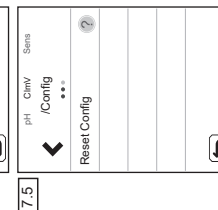
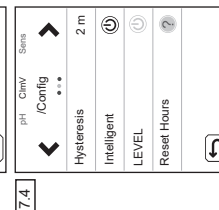
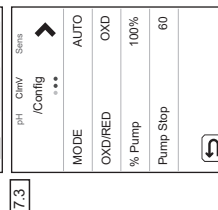
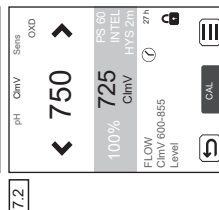
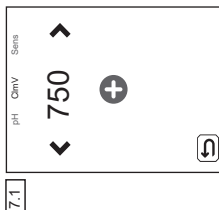

RELÉ

6.0

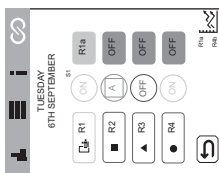

INFORMACE

5.1

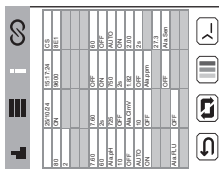

KONFIGURACE

4.1

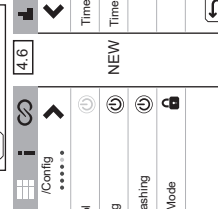
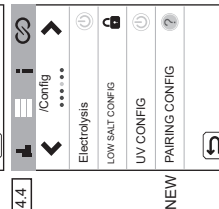
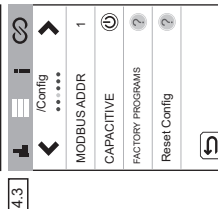
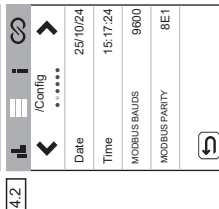
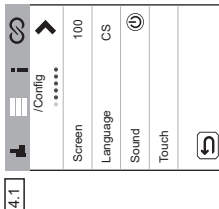

HISTORIE

3.1

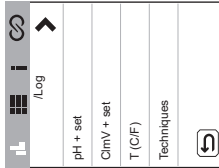

pH

2.1

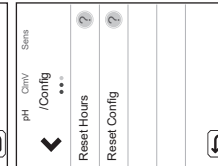
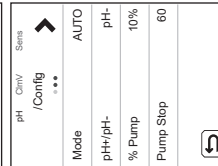

SENZORY

1.1

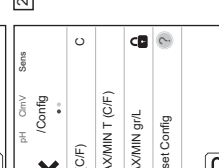
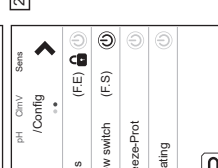
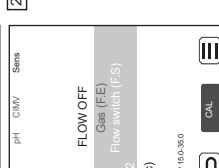
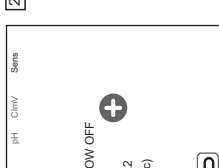

ON



OFF



Další informace o programování a nastavení menu naleznete v podrobném návodu k obsluze.

- Senzory, konfigurace a relé.
- Nové funkce: Ochrana proti zamrznutí, Ohřev, Párování, Mytí.

Řešení základních problémů



Viz podrobný návod k použití pro:

- Konfigurace alarmů

Zpráva	Řešení
Alarm FLOW (průtok) Induktivní (FS)	<p>Při nulovém průtoku vody se zobrazí alarm průtoku (průtokový senzor).</p> <ul style="list-style-type: none"> - Zkontrolujte čerpadlo, filtr a ventil backwashingu. V případě potřeby je vyčistěte. - Zkontrolujte připojení kabelu průtokového senzoru.
ORP(mV) - Alarm Nízké/Vysoké	<p>Pokud je naměřená hodnota mimo nastavené bezpečné hodnoty, zobrazí se alarm nízká a vysoká. Vysoké a nízké bezpečnostní hodnoty ClmV nejsou modifikovatelné.</p> <p>Standardní režim: ClmV > 855 = ALARM VYSOKÉ ORP Režim Biopool: ClmV > 855 = ALARM VYSOKÉ ORP</p> <p>Zkontrolujte hladinu chloru v bazénu pomocí fotometru nebo testovacího proužku.</p> <p>V případě potřeby vyčistěte a zkalibrujte senzor ORP</p> <p>Pokud máte nízkou hodnotu volného chloru a vysokou hodnotu celkového chloru, proveďte šokové chlorování (chlornanem sodným), abyste snížili obsah chloraminů.</p> <p>Pokud je během kalibrace odchylka vysoká, přístroj ohlásí chybu a sondu je třeba vyměnit.</p> <p>Standardní režim: ClmV < 600 = ALARM NÍZKÉ ORP Režim Biopool: ClmV < 300 = ALARM NÍZKÉ ORP</p> <p>Zkontrolujte hladinu chloru v bazénu pomocí fotometru nebo testovacího proužku.</p> <p>V případě potřeby vyčistěte a zkalibrujte senzor ORP</p> <p>Pokud je hodnota ppm chloru vysoká a hodnota mV nízká, zkontrolujte koncentraci kyseliny kyanurové. V případě hodnot nad 60 ppm bazén částečně vyprázdněte.</p> <p>Zvyšte denní filtraci.</p> <p>Pokud je během kalibrace odchylka vysoká, přístroj ohlásí chybu a sondu je třeba vyměnit.</p>
Alarm pH Nízké/Vysoké	<p>Pokud je naměřená hodnota mimo nastavené bezpečné hodnoty, zobrazí se alarm nízká a vysoká. Tyto bezpečnostní hodnoty nelze měnit. Pokud se objeví alarm vysokého pH, čerpadlo pH se z bezpečnostních důvodů vypne.</p> <p>Standardní režim: pH > 8,5 = ALARM VYSOKÉHO PH = Čerpadlo vypnuto Režim Biopool: pH > 9,0 = ALARM VYSOKÉHO PH = Čerpadlo vypnuto</p> <p>Zkontrolujte hladinu pH v bazénu pomocí fotometru nebo testovacího proužku.</p> <p>V případě potřeby senzor pH vyčistěte a zkalibrujte</p> <p>Pokud je během kalibrace odchylka vysoká, přístroj ohlásí chybu a sondu je třeba vyměnit.</p> <p>Aby čerpadlo mohlo pokračovat v dávkování, je třeba ručně snížit pH bazénu na 8,45 (standardní režim) nebo 8,95 (režim biopool).</p> <p>Standardní režim: pH < 6,5 = ALARM NÍZKÉHO PH Režim Biopool: pH < 6,0 = ALARM NÍZKÉHO PH</p> <p>Zkontrolujte hladinu pH v bazénu pomocí fotometru nebo testovacího proužku.</p> <p>V případě potřeby senzor pH vyčistěte a zkalibrujte</p> <p>Pokud je během kalibrace odchylka vysoká, přístroj ohlásí chybu a sondu je třeba vyměnit.</p>
Alarm senzoru nízké/vysoké TEPLOTY	<p>- Teplotní alarm se zobrazí, pokud jsou uživatelem nastavené hodnoty teploty (1.Sens/1.4 Max.-Min. T(C/F)) mimo definovaný rozsah.</p>
Alarm PUMP-STOP	<p>Pokud je aktivována FUNKCE PUMP-STOP (P.STOP) pH a ORP (standardně 60 min), systém zastaví dávkovací čerpadlo po uplynutí naprogramované doby, aniž by bylo dosaženo nastavené hodnoty pH a ORP a aktivuje alarm PUMP-STOP.</p> <ul style="list-style-type: none"> - Zkontrolujte hodnoty pH a ORP v bazénu pomocí fotometru nebo testovacího proužku. - V případě potřeby vyčistěte a zkalibrujte senzor pH a ORP. - Zkontrolujte a upravte alkalitu vody (poradte se s odborníkem na bazény). - Zkontrolujte hladinu kyseliny v láhvi. <p>Chcete-li resetovat funkci Pump-Stop, musíte alarm resetovat v příslušné nabídce:</p> <ul style="list-style-type: none"> - 2.2 P.STOP-alarm / RESET P.STOP. Čerpadlo se znovu spustí, pokud je hodnota pH vyšší než nastavená hodnota a nižší než 9,0. - 7.2 P.STOP-alarm / RESET P.STOP. Čerpadlo se znovu spustí, pokud je hodnota ORP nižší než nastavená hodnota. <p style="text-align: center;">Resetování alarmu PUMP-STOP.</p> <div style="text-align: center;"> </div>

**OBS!**

Den korta manualen som medföljer denna produkt innehåller endast grundläggande information om säkerhetsåtgärder som måste vidtas vid installation, underhåll och idrifttagning.



Fullständig manual kan läsas och laddas ner som en PDF-fil med QR eller på följande webbplats: www.astrapool.com. Alla monterings-, elinstallations- och underhållsuppgifter måste utföras av kvalificerad och auktoriserad personal som noggrant har läst alla installations- och serviceinstruktioner.

ALLMÄNNA EGENSKAPER

- De intelligenta styrenheterna gör underhåll och övervakning av poolen möjligt på ett både kostnadseffektivt och effektivt sätt.
- Kompatibel med saltlösningselektrolyssystem
- Att upprätthålla en viss nivå av klor i poolvattnet garanterar dess sanitära kvalitet.
- Styrenheten kommer att dosera klor när poolfiltreringssystemet (pump och filter) är i drift.
- Utrustningen har flera säkerhetsanordningar, som aktiveras vid onormal systemdrift, samt en mikrokontrollstyrenhet.
- Dessa styrsystem innehåller automatiska pH-, och ORP-styrenheter som aktiveras efter behov.



SÄKERHETSVARNING OCH REKOMMENDATIONER

- Montering eller hantering måste utföras av korrekt kvalificerad personal.
- Gällande föreskrifter för förebyggande av olyckor, samt för elinstallationer, måste respekteras.
- I installationen måste man komma ihåg att för elektrisk frångkoppling av utrustningen måste en strömbrytare eller automatisk strömbrytare som överensstämmer med IEC 60947-1 och IEC 60947-3 standarder monteras, och som säkerställer flerpolig skärning, direktansluten, dem måste också ha en kontaktseparation på alla sina poler, vilket ger total frångkoppling under överspänningsförhållanden i kategori III, i ett område som uppfyller säkerhetskraven på platsen. Strömbrytaren måste placeras i omedelbar närhet av utrustningen och måste vara lättillgänglig. Dessutom måste denna märkas som frångkopplingselement för utrustningen.
- Utrustningen måste strömförsörjas från en jordfelsbrytare som inte överstiger 30mA (RDC). Utrustningen måste vara elektriskt jordad.
- Tillverkaren ansvarar inte i något fall för montering, installation eller idrifttagning, inte heller för eventuell manipulation eller inbyggnad av komponenter som inte har utförts i dess anläggningar.
- Denna apparat kan användas av barn från 8 år och uppåt och personer med nedsatt fysisk, sensorisk eller mental förmåga eller brist på erfarenhet och kunskap om dessa har fått lämplig övervakning eller utbildning gällande användning på ett säkert och säkert sätt av apparaten och förstår farorna. Barn bör inte leka med enheten. Rengöring och underhåll som ska utföras av användaren bör inte utföras av barn utan tillsyn.
- Systemet arbetar vid 230Vac – 50Hz. Försök inte modifiera styrenheten att fungera med en annan spänning.
- Se till att göra fasta elektriska anslutningar för att undvika falska kontakter, med överhettning av detsamma som följd.
- Innan du fortsätter med installationen eller byter någon komponent i systemet, se till att den föregående har kopplats bort från strömförsörjningen och att det inte finns något vattenflöde. Använd endast originalreservdelar.
- Installera utrustningen på en plats med god ventilation. Var noga med att inte installera nära brandfarliga produkter.
- Under inga omständigheter får den installeras i områden som kan utsättas för översvämning.
- Denna enhet har ett stöd för fastsättning, se monteringsanvisningen.



Allt monterings-, elinstallations- och underhållsarbete ska utföras av kvalificerad och auktoriserad personal som noggrant har läst installations- och underhållsanvisningarna.

Komponenter och installation

76752 CONTROL CONNECT ALL IN ONE

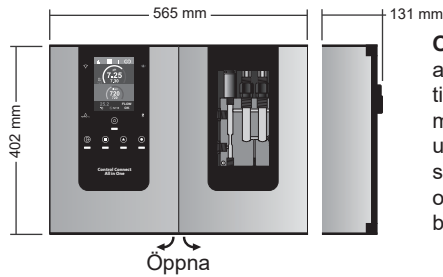

OBSERVERA: Installera alltid på en torr och ventilerad plats. Man rekommenderas att installera utrustningen på platser som inte utsätts för väder och vind. Undvik att det bildas korrosiva miljöer.

Väggmontering

Pluggar och skruv medföljer inte

Plugg: 7x35 mm
Skruv: 5x35 mm

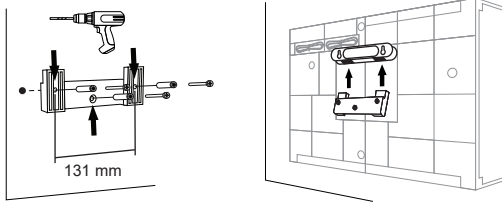

Se den fullständiga manualen för mer information om installation och kablage.

Tillbehör

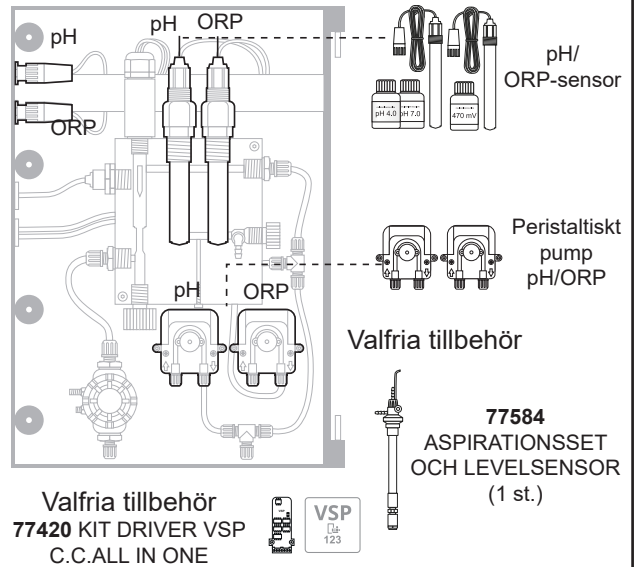

Anslutning

Control Connect ALL IN ONE

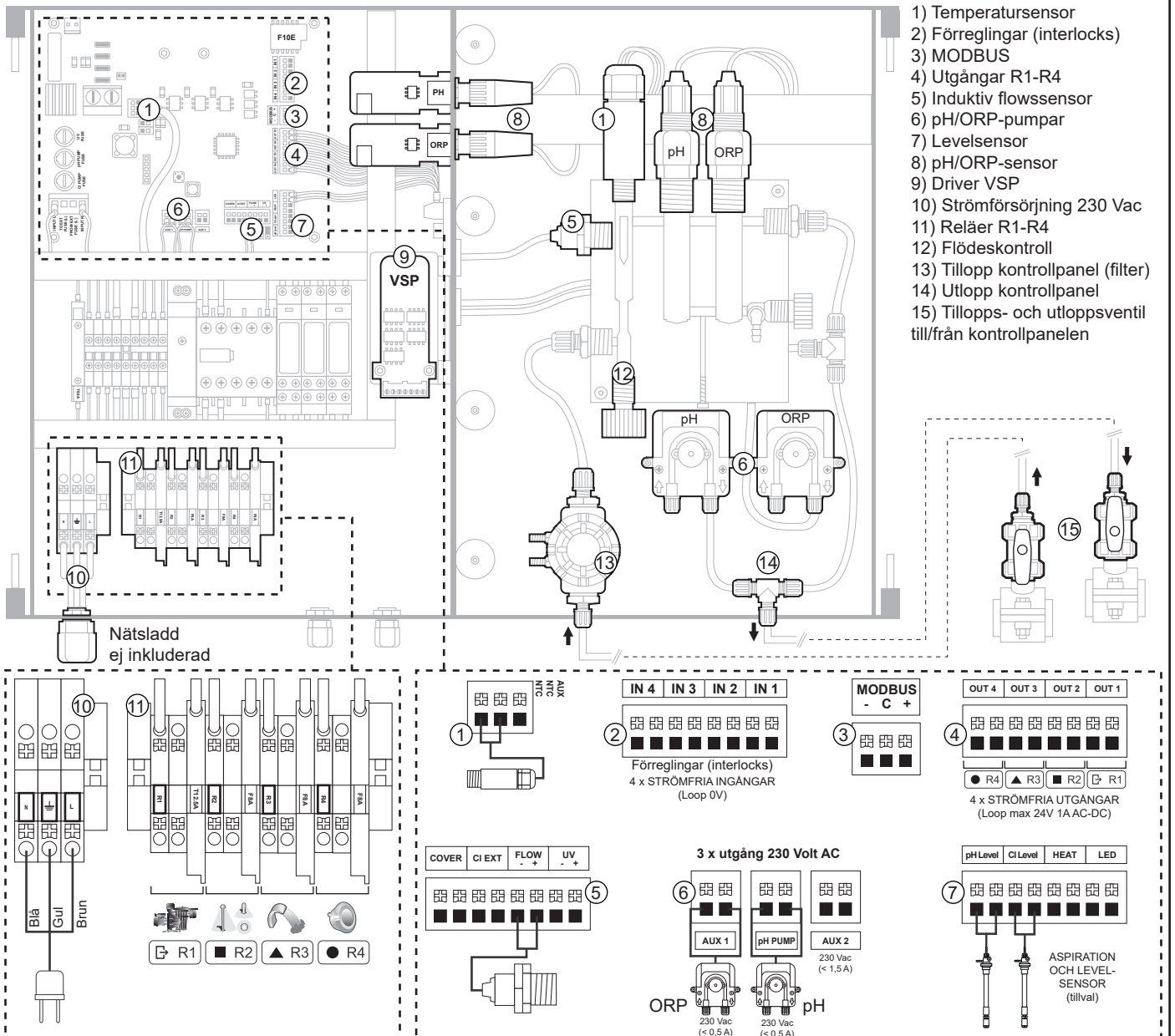

Allmänt installationsschema

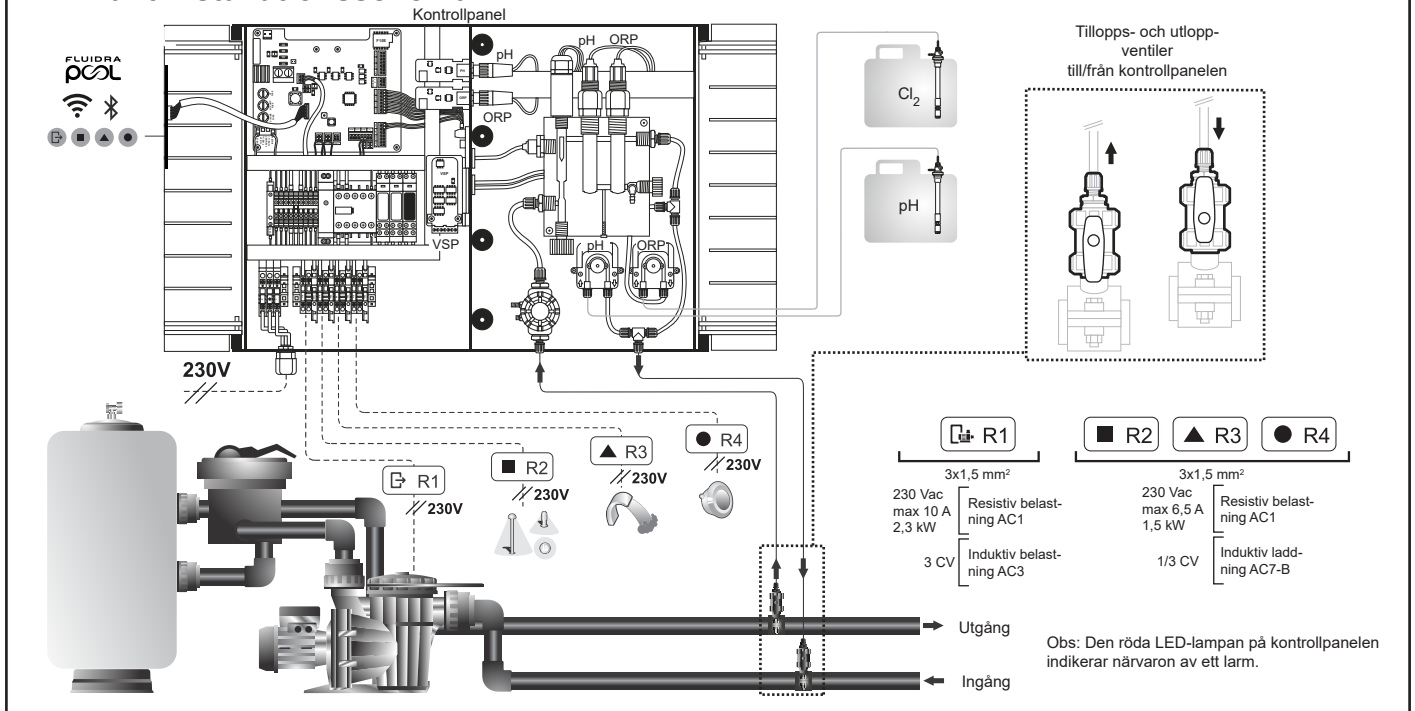

Huvudskärm och funktioner

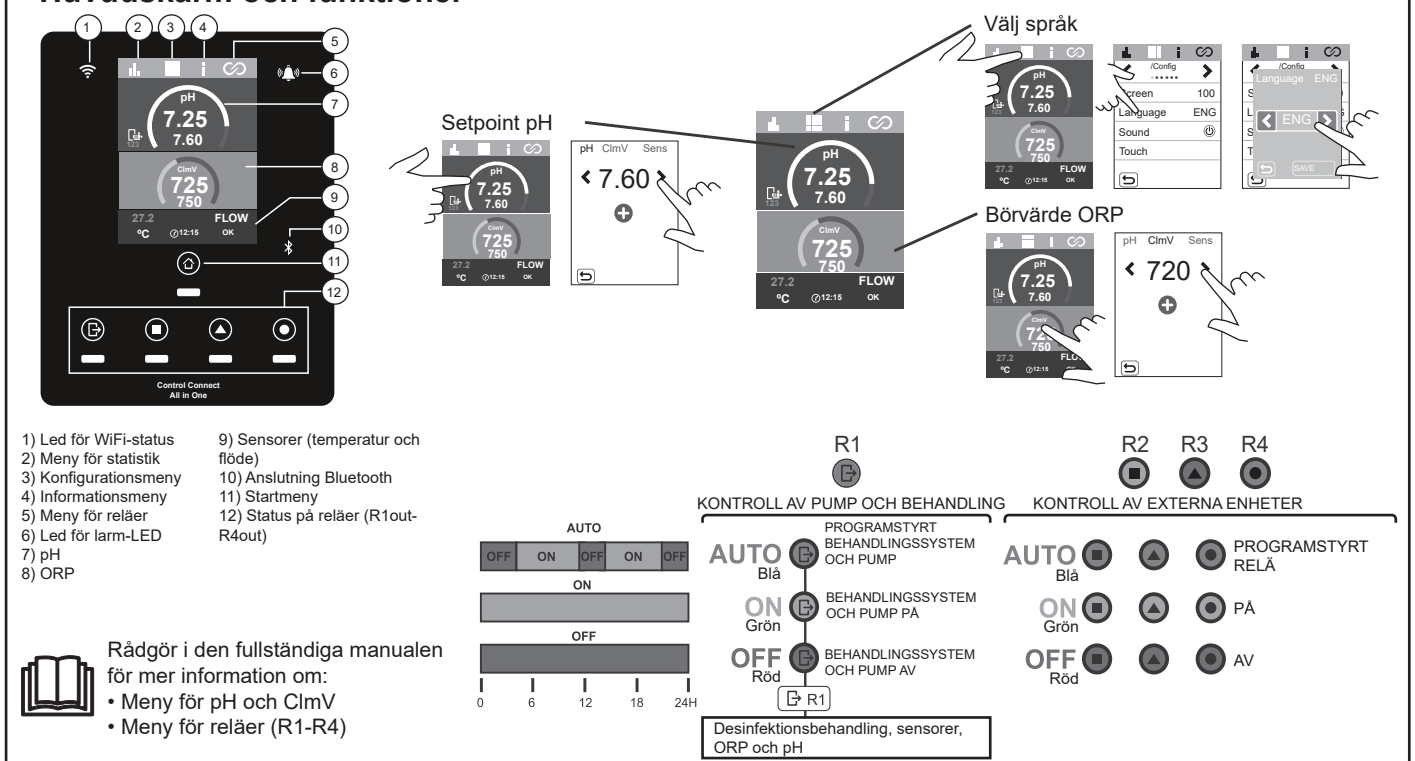

Start

1. Se till att filtret är rent och att poolvattnet och installationen inte innehåller koppar eller järn.
2. Balansera poolvattnet. Detta gör att vi kan uppnå effektivare rening med en lägre koncentration av fritt klor i vattnet, samt mindre mängd kalkavlagringar i poolen.
3. Om poolen ska användas omedelbart, genomför en klorbehandling. Inledande dos: 2 mg/L triklorisocyanursyra

Bassängens vattenbalans

- Upprätthåll följande vattenparametrar:
- Total alkalinitet mellan 60 och 120 mg/L (ppm)
 - pH mellan 7.2 och 7.6
 - Fritt klor mellan 0.5 och 2 mg/L (ppm)
 - Klorstabilisator 25-30 mg/L (ppm). I pooler med starkt solljus eller intensiv användning är det tillrådligt att hålla en nivå på 25-30 mg/L av stabilisator (isocyanursyra).

Kontrollera och upprätthåll rätt vattenbalans under hela säsongen.



Rådgör i den fullständiga manualen för mer information om:

- Installation och kalibrering av sensorer för pH, ORP- och temperatur.
- Underhåll av peristaltiska pumpar.

Användargränssnitt/funktioner

SAMMANKOPPLING MED FLUIDRA POOL

1) Ladda ner och installera FLUIDRA POOL-appen



2) Skapa ett användarkonto och konfigurera poolens parametrar

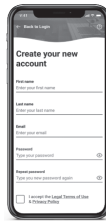

3) Aktivera Pairing mode på enheten



Tryck på menyen Home 5 sek.



4) Klicka på lägg till utrustning och följ instruktionerna för FLUIDRA POOL

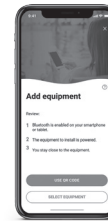

CI

7. Clmv

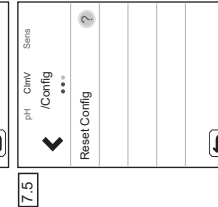
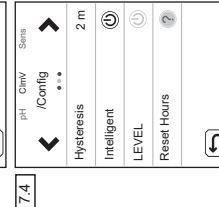
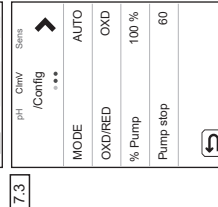
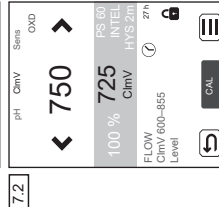
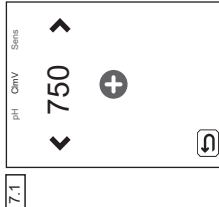
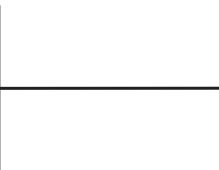
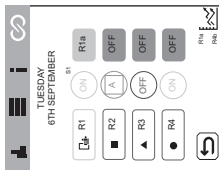
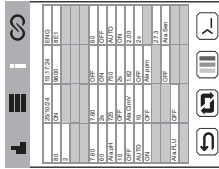
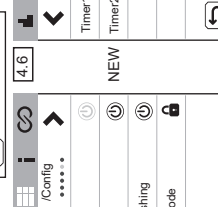
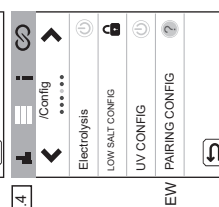
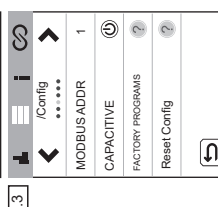
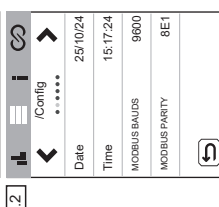
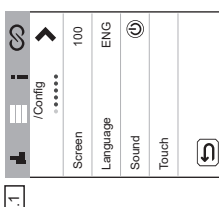
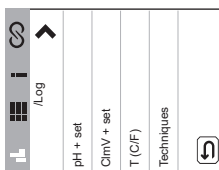
RELÄER
6. ⌚INFORMATION
5. iKONFIGURATION
4. ⚙️HISTORIK
3. 📅

pH

2. pH

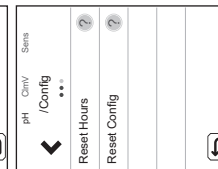
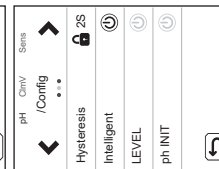
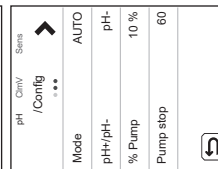
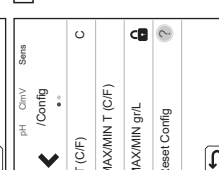
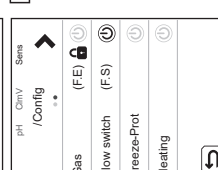
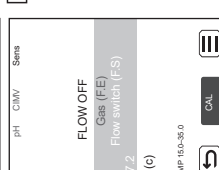
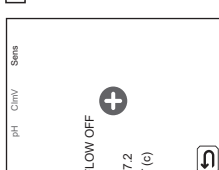
SENSORER
1. Sens

ON



OFF



Se den fullständiga manualen för mer information om programmering och menyinställningar.

- Sensorer, konfiguration och reläer.
- Nya funktioner: Freeze Protection, Heating, Pairing, Backwashing.

Grundläggande felsökning



Rådgör med den fullständiga manualen för:

- Konfiguration av larm

Meddelande	Lösning
FLÖDESLARM Induktiv (FS)	Flödeslarmet visas vid avsaknad av vattenflöde (Induktiv flödessensor). - Kontrollera pump, filter och backwashing-ventil. Rengör om nödvändigt. - Kontrollera kabelanslutningarna för flow-sensorn.
ORP(mV) - Alarm Low/High	Lågt och högt larm syns om mätningen ligger utanför inställda säkerhetsvärden. De höga och låga ClmV-säkerhetsvärdena går inte att modifiera. Standardläge: ClmV > 855 = LARM FÖR HIGH ORP Biopool-läge: ClmV > 855 = LARM FÖR HIGH ORP Kontrollera klornivån i poolen med en fotometer eller teststicka. Rengör och kalibrera ORP-sensorn om nödvändigt Om du har ett lågt värde för fritt klor och ett högt totalt klorvärde, utför chockklorering (med natriumhypoklorit), för att minska kloraminerna. Om avvikelsen är hög under kalibreringsprocessen kommer utrustningen att rapportera ett fel och sonden bör bytas ut. Standardläge: ClmV < 600 = LÅGT ORP-LARM Biopool-läge: ClmV < 300 = LÅGT ORP-LARM Kontrollera klornivån i poolen med en fotometer eller teststicka. Rengör och kalibrera ORP-sensorn om nödvändigt Om klor-ppm är högt och mV-avläsningen är låg, kontrollera cyanursyrakoncentrationen. Om värdena överstiger 60 ppm, töm poolen delvis. Öka den dagliga filtreringen. Om avvikelsen är hög under kalibreringsprocessen kommer utrustningen att rapportera ett fel och sonden bör bytas ut.
Larm för pH Low/High	Lågt och högt larm syns om mätningen ligger utanför inställda säkerhetsvärden. Dessa säkerhetsvärden kan inte ändras. Om larmet för högt pH visas kommer pH-pumpen att stängas av säkerhetsskäl. Standardläge: pH > 8.5 = HÖGT PH-LARM = Pump avstängd Biopool-läge: pH > 9.0 = HÖGT PH-LARM = Pump avstängd Kontrollera pH-nivån i poolen med en fotometer eller teststicka. Rengör och kalibrera pH-sensorn om nödvändigt Om avvikelsen är hög under kalibreringsprocessen kommer utrustningen att rapportera ett fel och sonden bör bytas ut. Poolens pH måste manuellt sänkas till 8.45 (standardläge) eller 8.95 (biopool-läge) för att pumpen ska dosera igen. Standardläge: pH < 6.5 = LÅGT PH-LARM Biopool-läge: pH < 6.0 = LÅGT PH-LARM Kontrollera pH-nivån i poolen med en fotometer eller teststicka. Rengör och kalibrera pH-sensorn om nödvändigt Om avvikelsen är hög under kalibreringsprocessen kommer utrustningen att rapportera ett fel och sonden bör bytas ut.
Larm i Sensor för TEMPERATUR Low/High	- Larmet för temperatur visas när temperaturvärdena som har ställts av användaren (1.sens/1.4 Max.-Min. T(C/F)) är utanför definierat intervall.
PUMP-STOP-larm	När FUNKTIONEN PUMP-STOP (P.STOP) pH och ORP är aktiverad (standard 60 min), stoppar systemet doseringspumpen efter en programmerad tid utan att ha nått pH-börvärdet för pH och ORP och aktiverar larmet PUMP-STOP. - Kontrollera pH och ORP-värdet i poolen med en fotometer eller teststicka. - Rengör och kalibrera pH och ORP-sensorn om nödvändigt. - Kontrollera och justera vattnets alkalinitet (rådgör med din poolspecialist). - Kontrollera nivåerna av syra i flaskan. För att återställa funktionen Pump stop måste du återställa larmet i motsvarande meny: - 2.2 P.STOP-larm / RESET P.STOP. Pumpen återupptar sin funktion om värdet på pH är över börvärdet och under 9.0. - 7.2 P.STOP-larm / RESET P.STOP. Pumpen återupptar sin funktion om ORP-värdet är under börvärdet.

Återställ larmet
PUMP-STOP.

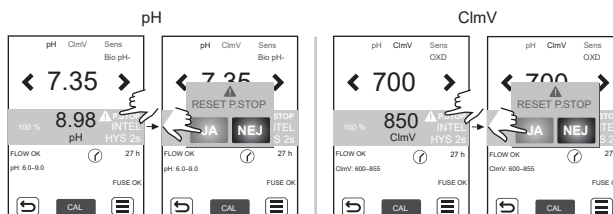

BEMÆRK

Den korte manual, der følger med dette produkt, indeholder kun grundlæggende oplysninger om sikkerhedsforanstaltninger, der skal implementeres under installation, vedligeholdelse og opstart.



Den samlede manual kan tilgås og downloades som en PDF-fil via QR-koden eller fra følgende hjemmeside: www.astralpool.com. Alt montage-, elinstallations- og vedligeholdelsesarbejde skal udføres af kvalificeret og autoriseret personale, som omhyggeligt har læst alle installations- og betjeningsvejledninger.

GENERELLE KARAKTERISTIKA

- De intelligente kontrolenheder muliggør vedligeholdelse og overvågning af poolen på en omkostningseffektiv og effektiv måde.
- Kompatibel med saltelektrolysesystemer
- Ved at opretholde et vist niveau af klor i poolvandet sikres dets hygiejniske kvalitet.
- Kontrolenheden vil dosere klor, når poolens filtreringssystem (pumpe og filter) er i drift.
- Udstyret råder over flere sikkerhedsanordninger, som aktiveres i tilfælde af unormal systemdrift, såvel som en mikrostyreenhed til kontrol.
- Disse reguleringssystemer omfatter automatiske pH- og ORP-kontrolenheder, der aktiveres ifølge dine behov.

SIKKERHEDSADVARSEL OG ANBEFALINGER

- Installation eller håndtering skal udføres af kvalificeret personale.
- De gældende regler for forebyggelse af ulykker og elektriske installationer skal overholdes.
- Ved installationen, skal der tages højde for, at det med hensyn til elektrisk frakobling af udstyret er nødvendigt at indbygge en afbryder eller kredsløbsafbryder i overensstemmelse med IEC 60947-1 og IEC 60947-3, der sikrer omnipolær afbrydelse, direkte forbundet til strømforsyningsterminalerne og som skal have en kontaktadskillelse i alle poler, der leverer total frakobling under overspændingsforhold i kategori III, i et område, der overholder sikkerhedskravene på stedet. Afbryderen skal være placeret i umiddelbar nærhed af udstyret og skal være let tilgængelig. Desuden skal afbryderen markeres som udstyrets frakoblingselement.
- Udstyret skal forsynes med strøm fra en fejlstrømsenhed, der ikke overstiger 30 mA (RDC). Udstyret skal være udstyret med jordforbindelse.
- Producenten kan på ingen måde gøres ansvarlig for montering, installation eller idriftsættelse, samt for enhver manipulation eller inkorporering af komponenter, der ikke er blevet udført af producenten.
- Dette apparat kan bruges af børn fra 8 år og opefter og personer med nedsatte fysiske, sensoriske eller mentale evner eller manglende erfaring og viden, hvis de er blevet vejledt eller instrueret i at bruge apparatet på en sikker måde og forstår de farer, der er forbundet med det. Børn må ikke lege med apparatet. Rengøring og brugervedligeholdelse må ikke udføres af børn uden opsyn.
- Systemet fungerer ved 230 V vekselstrøm – 50 Hz. Forsøg ikke at ændre kontrolenheden, så den fungerer ved en anden spænding.
- Sørg for at lave solide elektriske forbindelser for at undgå falske kontakter, der kan resultere i overophedning.
- Før du installerer eller udskifter en komponent i systemet, skal du sørge for, at den på forhånd er blevet frakoblet strømforsyningen, og at der ikke løber vand igennem den. Brug kun originale reservedele.
- Installer udstyret på et tilstrækkeligt ventileret sted. Sørg for at det ikke installeres i nærheden af brændbare materialer.
- Det må under ingen omstændigheder installeres i områder, der er udsat for oversvømmelse.
- Denne enhed er udstyret med et monteringsbeslag, se installationsvejledningen.



Alt montage-, elinstallations- og vedligeholdelsesarbejde skal udføres af kvalificeret og autoriseret personale, som har læst installations- og vedligeholdelsesvejledningen omhyggeligt.

Komponenter og installation

76752 CONTROL CONNECT ALL IN ONE

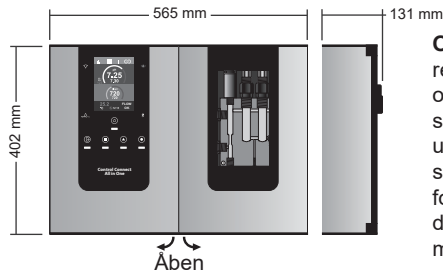

OBS: Skal altid installeres på et robust underlag og på et tørt og ventileret sted. Det anbefales, at udstyret installeres på steder, der ikke er udsat for vind og vejr. Undgå dannelse af korroderende miljøer.

Vægmontering

Rawplug og skruer medfølger ikke

Rawplug: 7x35mm
Skruer: 5x35mm

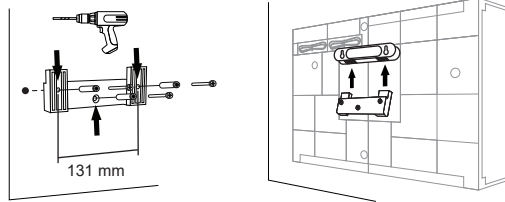

Se den samlede manual for mere information om installation og ledningsføring.

Tilbehør

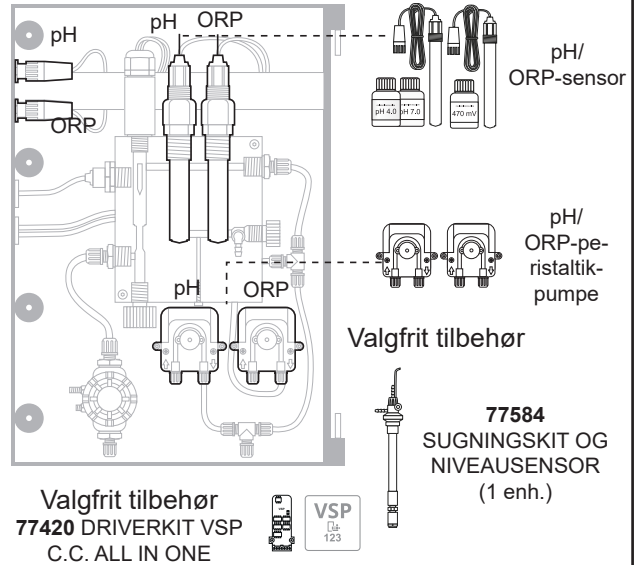

Valgfrit tilbehør
77420 DRIVERKIT VSP
C.C. ALL IN ONE

Tilslutning

Control Connect ALL IN ONE

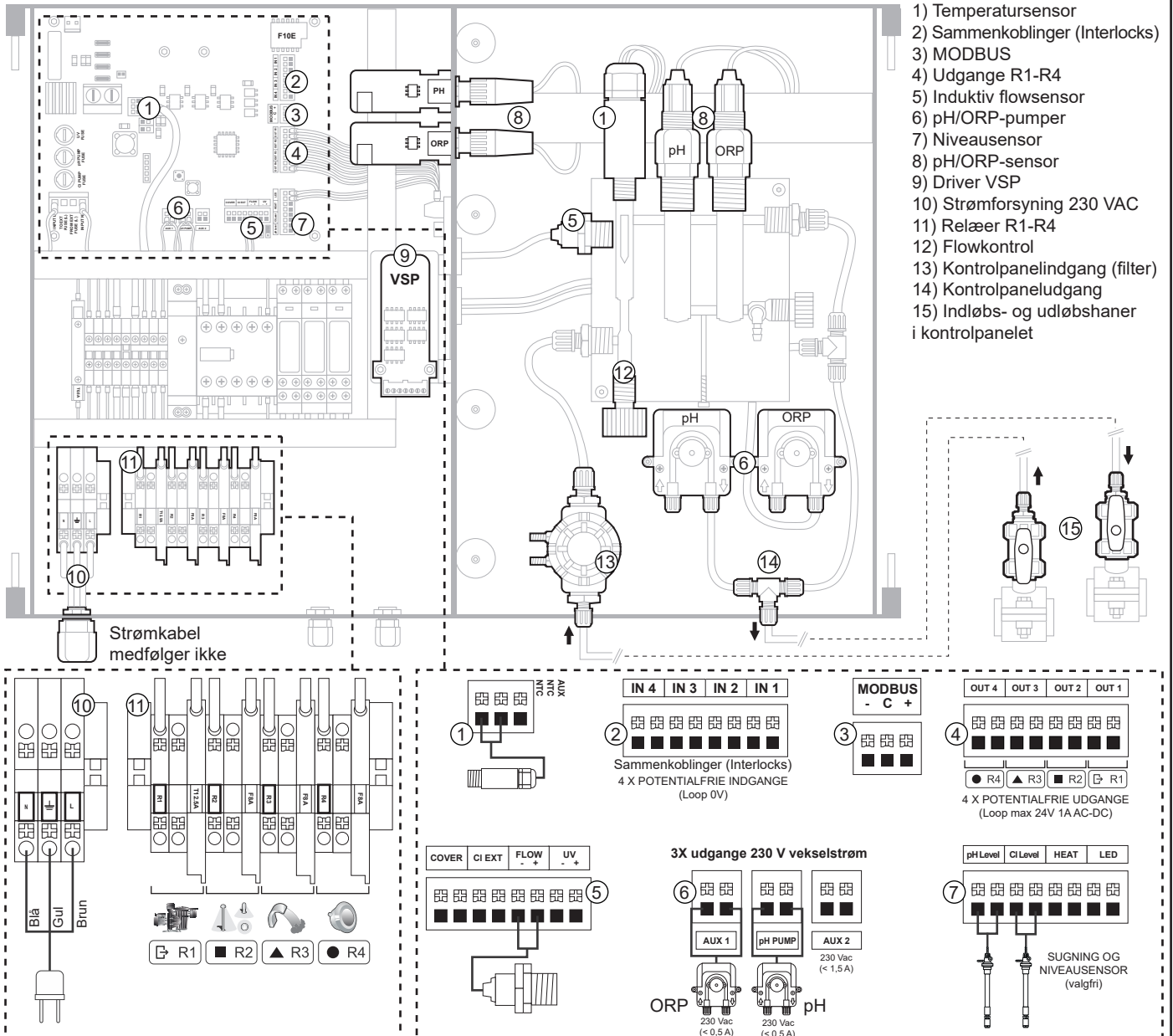

Generelt installationsdiagram

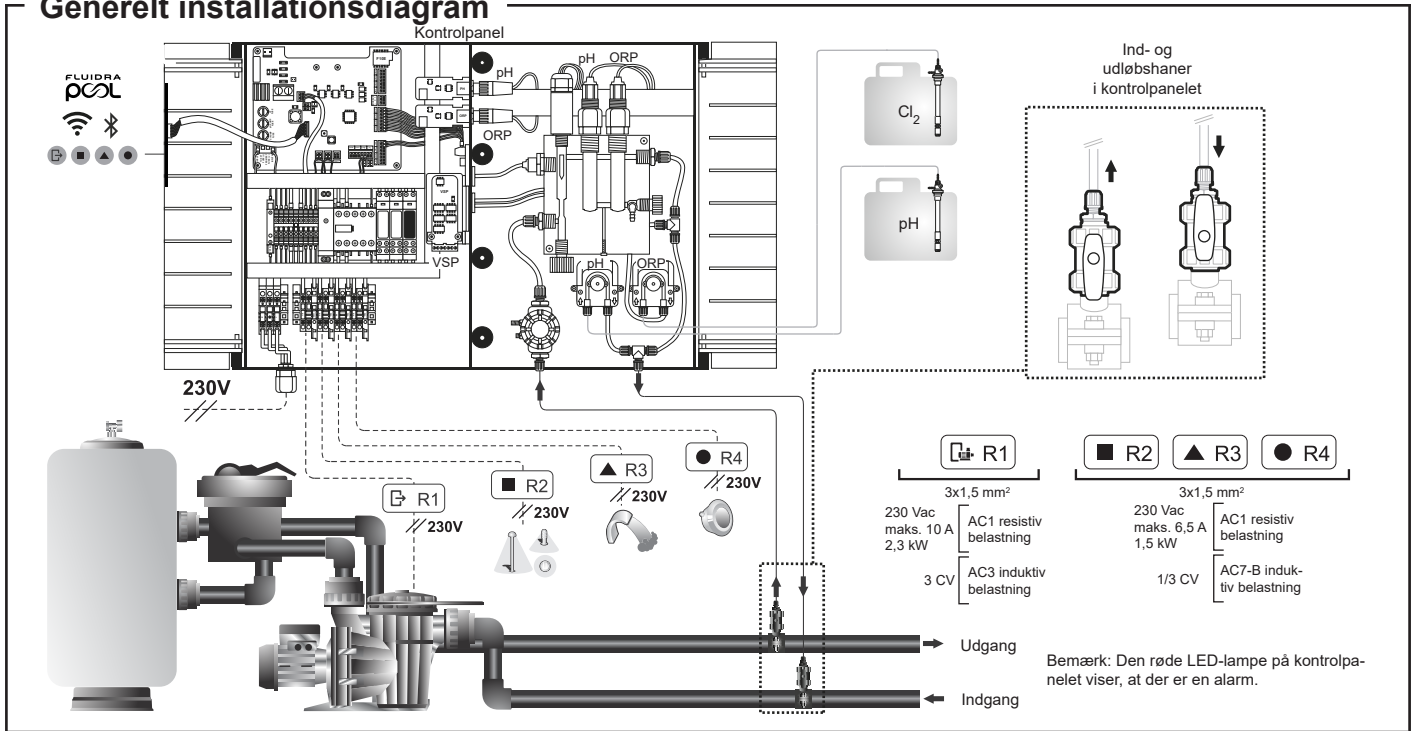

Hovedskærm og funktioner

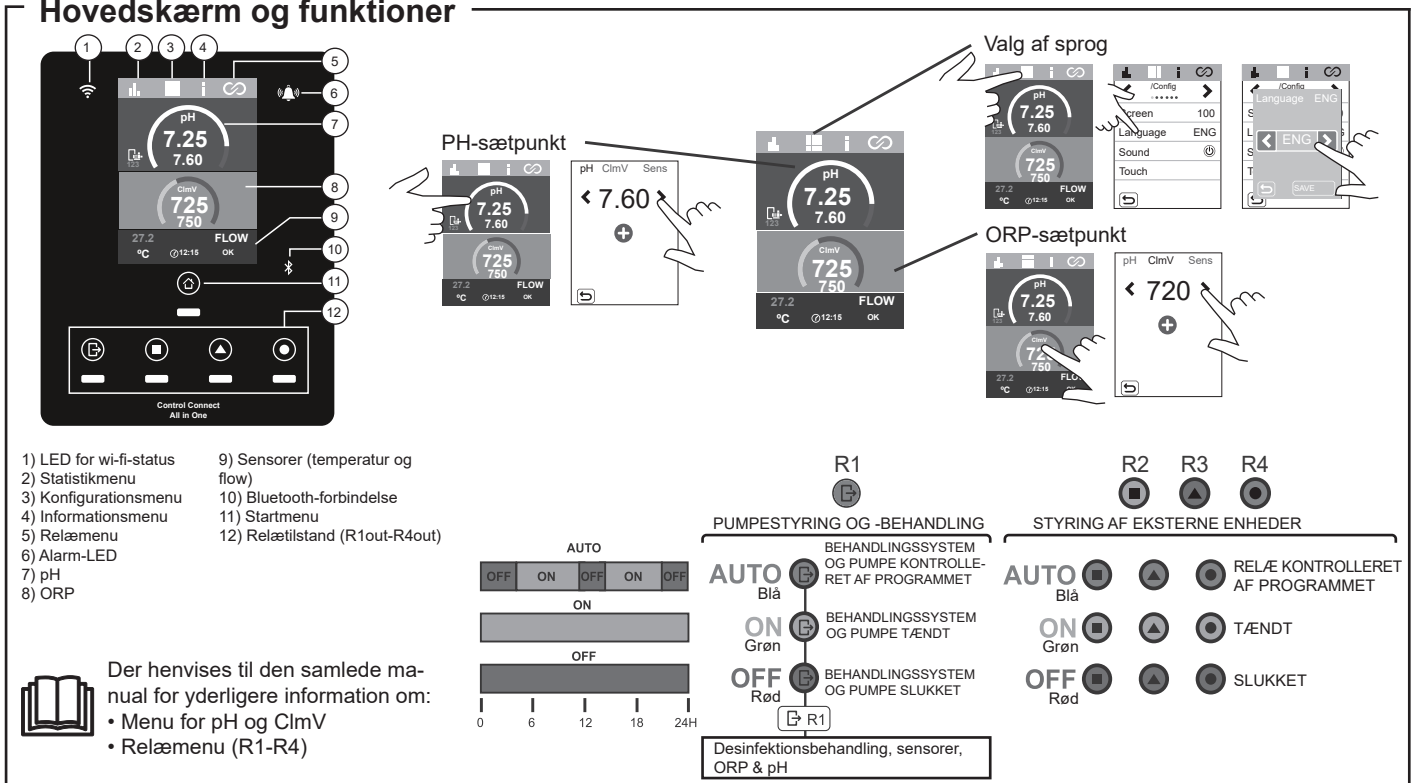

Idriftsættelse

1. Sørg for, at filteret er rent, og at poolvandet og installationen er fri for kobber og jern.
2. Afbalancering af poolvandet. Det vil give os mulighed for at opnå en mere effektiv behandling med en lavere koncentration af frit klor i vandet samt en lavere dannelse af kalkaflejringer i poolen.
3. Hvis poolen skal bruges med det samme, skal der foretages en klorbehandling. Begyndelsesdosis: 2 mg/L trichlorisocyanursyre

Poolens balance

- Oprethold følgende vandparametre:
- Total alkalinitet mellem 60 og 120 mg/L (ppm)
 - pH mellem 7,2 og 7,6
 - Frit klor mellem 0,5 og 2 mg/L (ppm)
 - Klorstabilisator 25-30 mg/L (ppm). I bassiner med stærkt solskin eller intensiv brug anbefales det at opretholde et niveau på 25-30mg/L som stabilisator (isocyanursyre).

Kontrollér og oprethold den korrekte vandbalance gennem hele sæsonen.



Der henvises til den samlede manual for yderligere information om:

- Installation og kalibrering af sensorer for pH, ORP, og temperatur.
- Vedligeholdelse af peristaltiske pumper.

Brugergrænseflade/Funktioner

PARRING MED FLUIDRA POOL

1) Download og installer FLUIDRA POOL-ap-pen



2) Opret en bruger-konto, og konfigurer poolparametrene



3) Aktivér parrings-tilstand på udstyret



Tryk på **start-**menuen i 5 s

4) Klik på tilføj udstyr, og følg FLUIDRA POOLs anvisninger

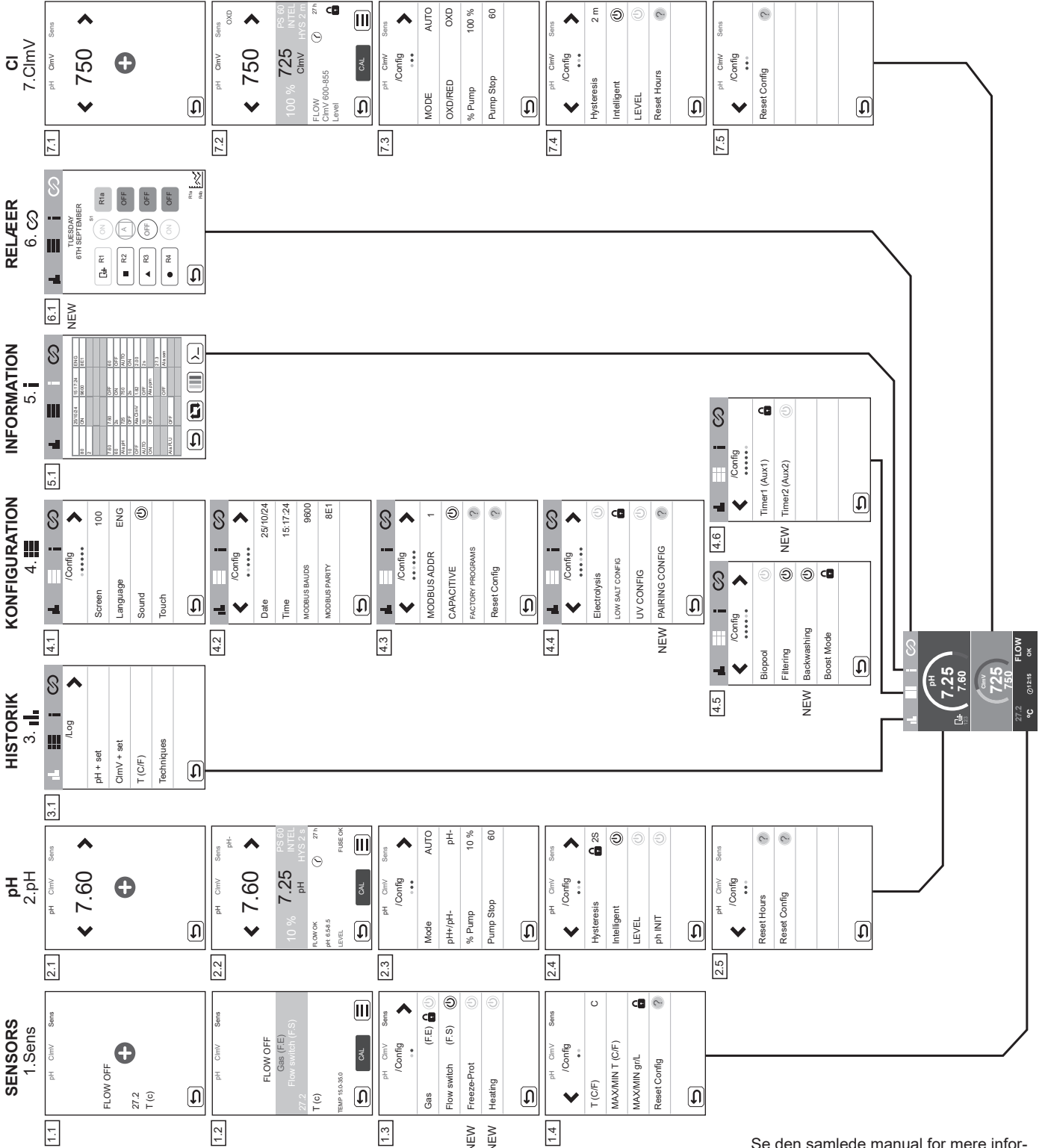
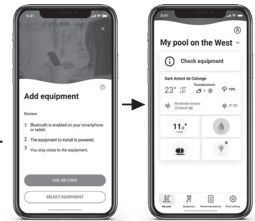

Se den samlede manual for mere information om programmering og konfiguration af menuerne.

- Sensorer, Konfiguration og Relæer.
- Nye funktioner: Freeze Protection, opvarmning, parring, vask.

Løsning af grundlæggende problemer



Se den samlede manual for:
• Konfiguration af alarmer

Besked	Løsning
Strømningsalarm Induktiv (FS)	Flowalarmen udløses, når der ikke er noget vandflow (induktiv flowsensor). - Tjek pumpen, filteret og skylleventilen. Rengør om nødvendigt. - Kontrollér padlesensorens kabelforbindelser.
ORP(mV) - Alarm lav/høj	<p>Alarmerne for lav og høj vises, hvis målingen ligger uden for de etablerede sikkerhedsværdier. ClmV-sikkerhedsværdierne for høj og lav kan ikke ændres. Standardtilstand: ClmV > 855 = ALARM FOR HØJ ORP Biopool-tilstand: ClmV > 855 = ALARM FOR HØJ ORP Tjek klorindholdet i poolen med et fotometer eller en teststrimmel. Rengør og kalibrer ORP-sensoren, hvis det er nødvendigt Hvis der er en lav frit klor-værdi og en høj samlet klor-værdi, skal du udføre en chokklorering (med natriumhypoklorit) for at reducere kloraminerne. Hvis afvigelsen er stor under kalibreringsprocessen, vil instrumentet rapportere en fejl, og sonden skal udskiftes.</p> <p>Standardtilstand: ClmV < 600 = ALARM FOR LAV ORP Biopool-tilstand: ClmV < 300 = ALARM FOR LAV ORP Tjek klorindholdet i poolen med et fotometer eller en teststrimmel. Rengør og kalibrer ORP-sensoren, hvis det er nødvendigt Hvis ppm for klor er høj, og mV-aflysningen er lav, skal du kontrollere cyanursyrekoncentrationen. I tilfælde af værdier over 60 ppm skal poolen tømmes delvist. Øg den daglige filtrering. Hvis afvigelsen er stor under kalibreringsprocessen, vil instrumentet rapportere en fejl, og sonden skal udskiftes.</p>
Alarm for pH lav/høj	<p>Alarmerne for lav og høj vises, hvis målingen ligger uden for de etablerede sikkerhedsværdier. Disse sikkerhedsværdier kan ikke ændres. Hvis alarmen for høj pH vises, slukkes pH-pumpen af sikkerhedsmæssige årsager. Standardtilstand: pH > 8,5 = ALARM FOR HØJ ORP = Pumpe slukket Biopool-tilstand: pH > 9,0 = ALARM FOR HØJ ORP = Pumpe slukket Tjek pH-niveauet i poolen med et fotometer eller en teststrimmel. Rengør og kalibrer pH-sensoren, hvis det er nødvendigt Hvis afvigelsen er stor under kalibreringsprocessen, vil instrumentet rapportere en fejl, og sonden skal udskiftes. Poolens pH-værdi skal manuelt sænkes til 8,45 (standardtilstand) eller 8,95 (biopool-tilstand), før pumpen kan genoptage doseringen.</p> <p>Standardtilstand: pH < 6,5 = ALARM FOR LAV PH Biopool-tilstand: pH < 6,0 = ALARM FOR LAV PH Tjek pH-niveauet i poolen med et fotometer eller en teststrimmel. Rengør og kalibrer pH-sensoren, hvis det er nødvendigt Hvis afvigelsen er stor under kalibreringsprocessen, vil instrumentet rapportere en fejl, og sonden skal udskiftes.</p>
Alarm for TEMPERATUR-sensor lav/høj	- Temperaturalarmen udløses, når de temperaturværdier, der er indstillet af brugeren (1.Sens/1.4 Maks.-Min. T(C/F)) er uden for det definerede område.
PUMPESTOP-alarm	<p>Når PUMP-STOP-FUNKTIONEN (P.STOP) pH og ORP er aktiveret (som standard 60 min), stopper systemet doseringspumpen efter den programmerede tid uden at have nået pH- og ORP-sætpunktet, og PUMP-STOP-alarmen aktiveres.</p> <ul style="list-style-type: none"> - Verificer pH- og ORP-værdien i poolen med et fotometer eller en teststrimmel. - Rengør og kalibrer pH- og ORP-sensoren, hvis det er nødvendigt. - Kontrollér og juster vandets alkalinitet (kontakt din poolspecialist). - Tjek syreniveauet i karaffen. <p>For at nulstille Pump-Stop-funktionen skal alarmen nulstilles i den tilsvarende menu: - 2.2 P.STOP-alarm/RESET P.STOP. Pumpen genstarter, hvis pH-værdien er over sætpunktetsværdien og under 9,0. - 7.2 P.STOP-alarm/RESET P.STOP. Pumpen genstarter, hvis ORP-værdien er lavere end sætpunktetsværdien.</p>
	<p style="text-align: center;">Nulstil PUMP-STOP-alarmen.</p> <div style="display: flex; justify-content: space-around;"> <div style="text-align: center;"> <p>pH</p> </div> <div style="text-align: center;"> <p>ClmV</p> </div> </div>



UWAGA

Niniejsza skrócona instrukcja towarzysząca produktowi zawiera jedynie podstawowe informacje dotyczące środków ostrożności, które muszą być zachowane podczas montażu, konserwacji i pierwszego uruchomienia urządzenia.



Kompletną instrukcję można pobrać i przeczytać w postaci pliku PDF, korzystając z kodu QR, lub odwiedzając następującą stronę internetową: www.astralpool.com. Wszystkie czynności związane z montażem, podłączeniem elektrycznym i konserwacją urządzenia muszą być wykonywane przez wykwalifikowaną i upoważnioną osobę, która starannie przeczytała wszystkie instrukcje montażu i serwisu.

CECHY OGÓLNE

- Inteligentne sterowniki umożliwiają ekonomiczną i wydajną konserwację i monitorowanie stanu basenu.
- Kompatybilność z systemami elektrolizy soli
- Utrzymanie określonej zawartości chloru w wodzie basenowej umożliwia spełnienie przez nią określonych wymagań jakościowo-sanitarnych.
- Sterownik dozuje chlor podczas działania systemu filtracji basenu (pompa z filtrem).
- Urządzenie zostało wyposażone w różne urządzenia zabezpieczające, które aktywują się w przypadku zakłóceń działania systemu, a także w mikrokontroler sterujący.
- Te systemy regulacji obejmują automatyczne sterowniki adaptacyjne pH i ORP, aktywowane w miarę potrzeb.



OSTRZEŻENIA I ZALECENIA

- Montaż urządzenia i praca przy nim to czynności zastrzeżone dla osób o odpowiednich kwalifikacjach.
- Należy przestrzegać obowiązujących przepisów BHP, w tym tych dotyczących instalacji elektrycznych.
- Podłączając urządzenie do zasilania należy zastosować wyłącznik lub wyłącznik automatyczny spełniający normy IEC 60947-1 i 60947-3 odłączający wszystkie bieguny, podłączony bezpośrednio do styków zasilania. Musi on zapewniać separację styków na wszystkich biegunach i gwarantować całkowite odłączenie urządzenia w warunkach przepięcia kategorii III, w obszarze spełniającym wymogi bezpieczeństwa w miejscu instalacji. Wyłącznik musi znajdować się w bezpośredniej bliskości urządzenia i być łatwo dostępny. Ponadto należy go odpowiednio oznaczyć z podaniem informacji, że wyłącza on dane urządzenie.
- Urządzenie musi być zasilane z wyłącznika różnicowoprądowego o natężeniu nieprzekraczającym 30 mA (RDC). Urządzenie musi być uziemione.
- Producent w żadnym wypadku nie odpowiada za montaż, podłączenie lub uruchomienie urządzenia, ani nie odpowiada za manipulacje lub montaż podzespołów, które nastąpiły poza zakładem produkcyjnym.
- To urządzenie może być używane przez osoby, które ukończyły 8 lat oraz osoby o ograniczonych zdolnościach fizycznych, czuciowych lub umysłowych, niedoświadczonych lub niedysponujących niezbędną wiedzą, o ile są one pod odpowiednim nadzorem, zostały pouczone o sposobie użytkowania urządzenia i rozumieją zagrożenia, które się z nim wiążą. Dzieciom nie wolno bawić się urządzeniem. Dzieci bez nadzoru nie powinny czyścić ani konserwować urządzenia.
- Urządzenie jest zasilane napięciem 230 VAC – 50 Hz. Nie należy modyfikować sterownika w celu podłączenia go do innego napięcia.
- Podłączenie elektryczne należy wykonać w sposób staranny, aby zapobiec chwiejnym stykom, które mogłyby spowodować wzrost temperatury.
- Przed montażem lub wymianą jakiegokolwiek podzespołu urządzenia należy upewnić się, że zostało ono prawidłowo odłączone od źródła zasilania i że nie przepływa przez nie woda. Używać wyłącznie oryginalnych części zamiennych.
- Zamontować urządzenie w miejscu o wystarczającej wentylacji. Nie należy montować urządzenia w pobliżu materiałów palnych.
- Nie należy pod żadnym pozorem montować go na obszarach, w których mogą wystąpić powodzie.
- Urządzenie jest wyposażone we wspornik montażowy, który należy zamontować zgodnie z instrukcją.



Wszystkie czynności związane z montażem, podłączeniem elektrycznym i konserwacją urządzenia muszą być wykonywane przez wykwalifikowaną i upoważnioną osobę, która starannie przeczytała wszystkie instrukcje montażu i konserwacji.

Podzespoły i montaż

76752 CONTROL CONNECT ALL IN ONE

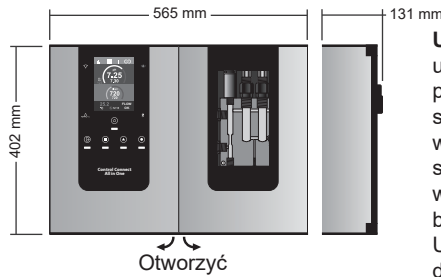

Otworzyć

UWAGA: Montować urządzenie na stabilnej powierzchni, w miejscu suchym i dobrze wentylowanym. Zaleca się montaż urządzenia w miejscu, w którym nie będzie przeszkadzać. Unikać środowiska powodującego korozję.

Montaż ścienny

Kolki i wkręty poza zakresem dostawy
Kolek: 7x35mm
Wkręt: 5x35mm

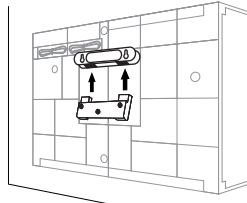
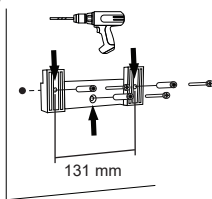

Więcej informacji na temat montażu i okablowania podano w kompletnej instrukcji.

Akcesoria

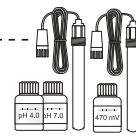
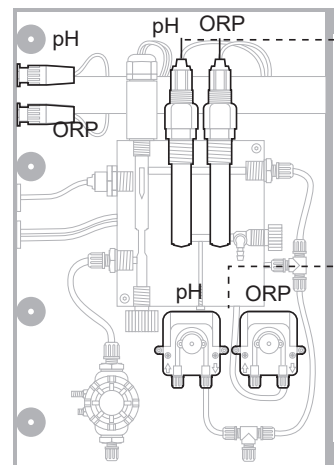

Czujnik pH/ORP

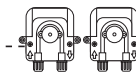

Pompa perystaltyczna pH/ORP

Akcesoria opcjonalne

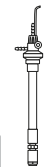

77584
ZESPÓŁ ODSYSANIA I CZUJNIK POZIOMU (1 szt.)

Akcesoria opcjonalne
77420 ZESTAW DRIVER
VSP C.C.ALL IN ONE



Podłączenie

Control Connect ALL IN ONE

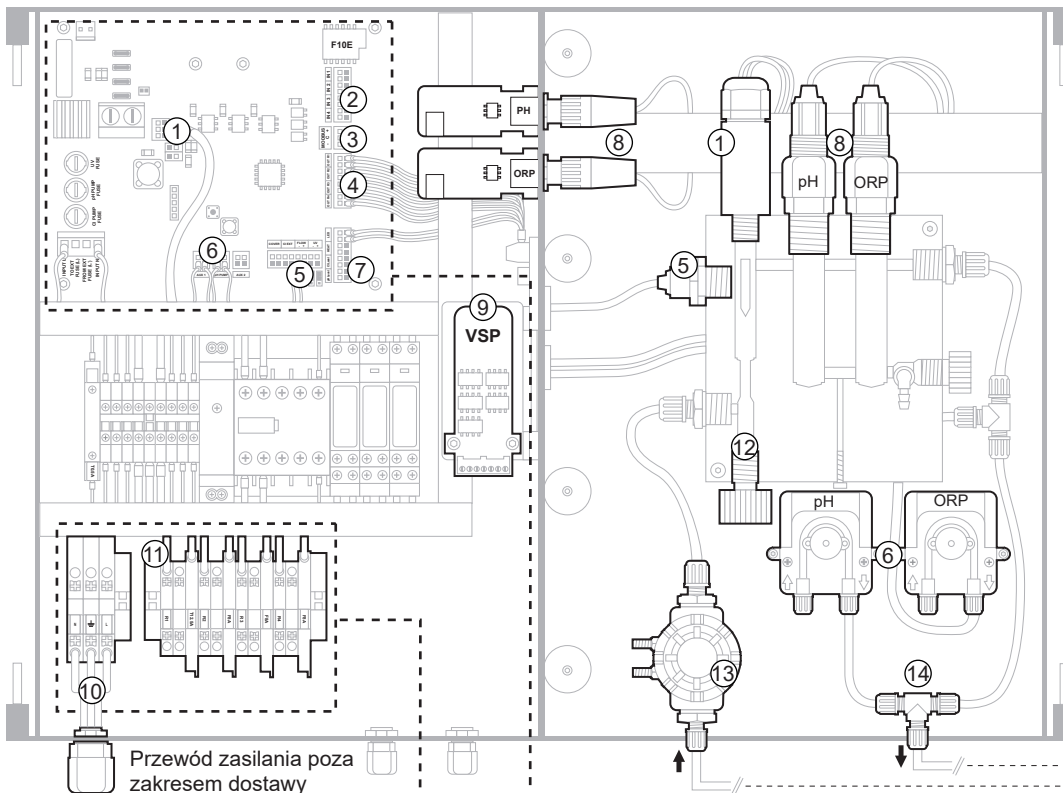

- 1) Czujnik temperatury
- 2) Blokady (interlocks)
- 3) MODBUS
- 4) Wyjścia R1-R4
- 5) Indukcyjny czujnik przepływu
- 6) Pompy pH/ORP
- 7) Czujnik poziomu
- 8) Czujnik pH/ORP
- 9) Driver VSP
- 10) Zasilanie 230 VAC
- 11) PRZEKAŹNIKI R1-R4
- 12) Sterownik przepływu
- 13) Wejście panelu (filtr)
- 14) Wyjście panelu
- 15) Zawory wejściowe i wyjściowe panelu sterowania

Przewód zasilania poza zakresem dostawy

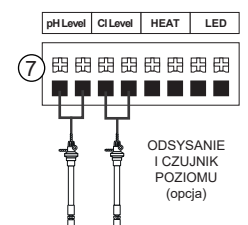
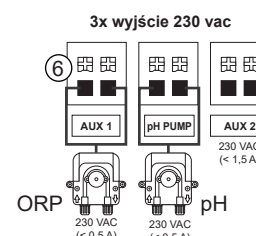
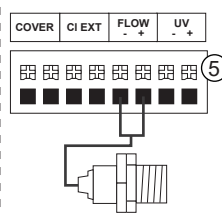
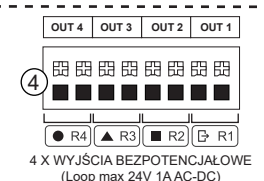
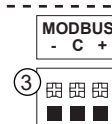
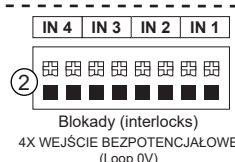
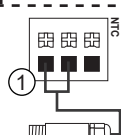
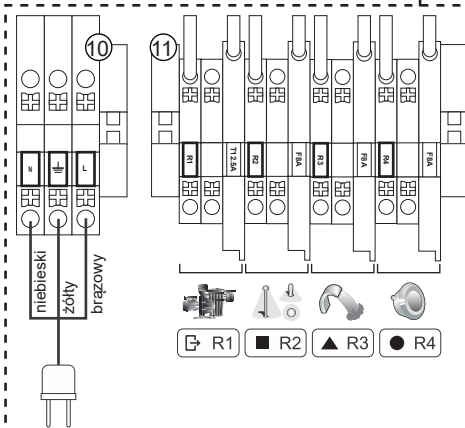

ODSYSANIE I CZUJNIK POZIOMU (opcja)

Ogólny schemat instalacji

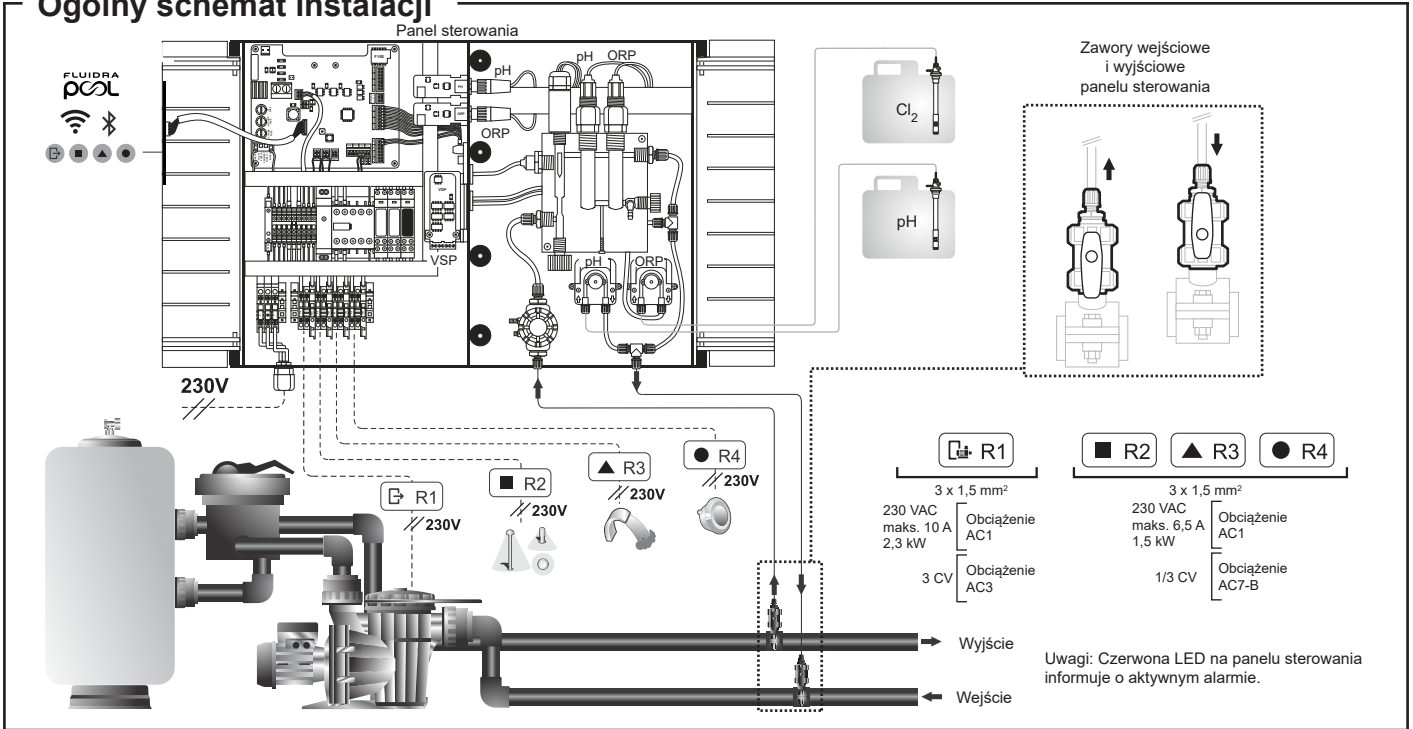

Ekran główny i jego funkcje

1) LED statusu WiFi
2) Menu statystyki
3) Menu konfiguracji
4) Menu informacyjne
5) Menu przekaźników
6) LED alarmów
7) pH
8) ORP

9) Czujniki (temperatury i przepływu)
10) Łączność BLUETOOTH
11) Menu początkowe
12) Stan przekaźników (R1out- R4out)

Więcej informacji na poniższe tematy podano w kompletnej instrukcji:
• Menu pH i ClmV
• Menu przekaźników (R1-R4)

Wybór języka

W. zadana ORP

STER. POMPA I UZDATNIANIEM

STEROWANIE URZ. ZEWNĘTRZNYMI

Modus	R1	R2	R3	R4
AUTO	niebieski	niebieski	niebieski	niebieski
ON	zielony	zielony	zielony	zielony
OFF	czerwony	czerwony	czerwony	czerwony

Cykl dezynfekcji, czujniki ORP i pH

Uruchomienie

- Upewnić się, że filtr jest czysty i że woda basenowa i instalacja nie zawierają miedzi ani żelaza.
- Skalibrować wodę basenową. Pozwoli nam to zwiększyć wydajność uzdatniania, ograniczając stężenie wolnego chloru w wodzie, oraz ograniczyć osadzanie się kamienia w basenie.
- Jeżeli basen będzie natychmiast użytkowany, uzdatnić wodę chlorem. Dawka początkowa: 2 mg/l kwasu trichloroizocyanurowego

Zapewnienie równowagi w basenie

- Utrzymywać następujące parametry wody:
- Zasadowość ogólna między 60 a 120 mg/l (ppm)
 - pH między 7,2 a 7,6
 - Chlor wolny między 0,5 a 2 mg/l (ppm)
 - Stabilizator chloru 25-30 mg/l (ppm). W basenach intensywnie wykorzystywanych lub o dużym nasłonecznieniu zaleca się utrzymywanie stabilizatora (kwasu izocyanurowego) na poziomie 25-30 mg/l.

Podczas całego sezonu należy regularnie kontrolować stan wody basenowej i dbać o jego równowagę.

- Więcej informacji na poniższe tematy podano w kompletnej instrukcji:
- Montaż i kalibracja czujników pH, ORP i temperatury.
 - Konserwacja pomp perystaltycznych.

Interfejs użytkownika / funkcje

PAROWANIE Z FLUIDRA POOL

1) Pobrać i zainstalować aplikację FLUIDRA POOL



2) Utworzyć konto użytkownika i skonfigurować parametry basenu



3) Włączyć tryb parowania urządzenia



Nacisnąć menu Home przez 5 s

4) Nacisnąć „Dodaj urządzenie” i postępować zgodnie ze wskazówkami we FLUIDRA POOL

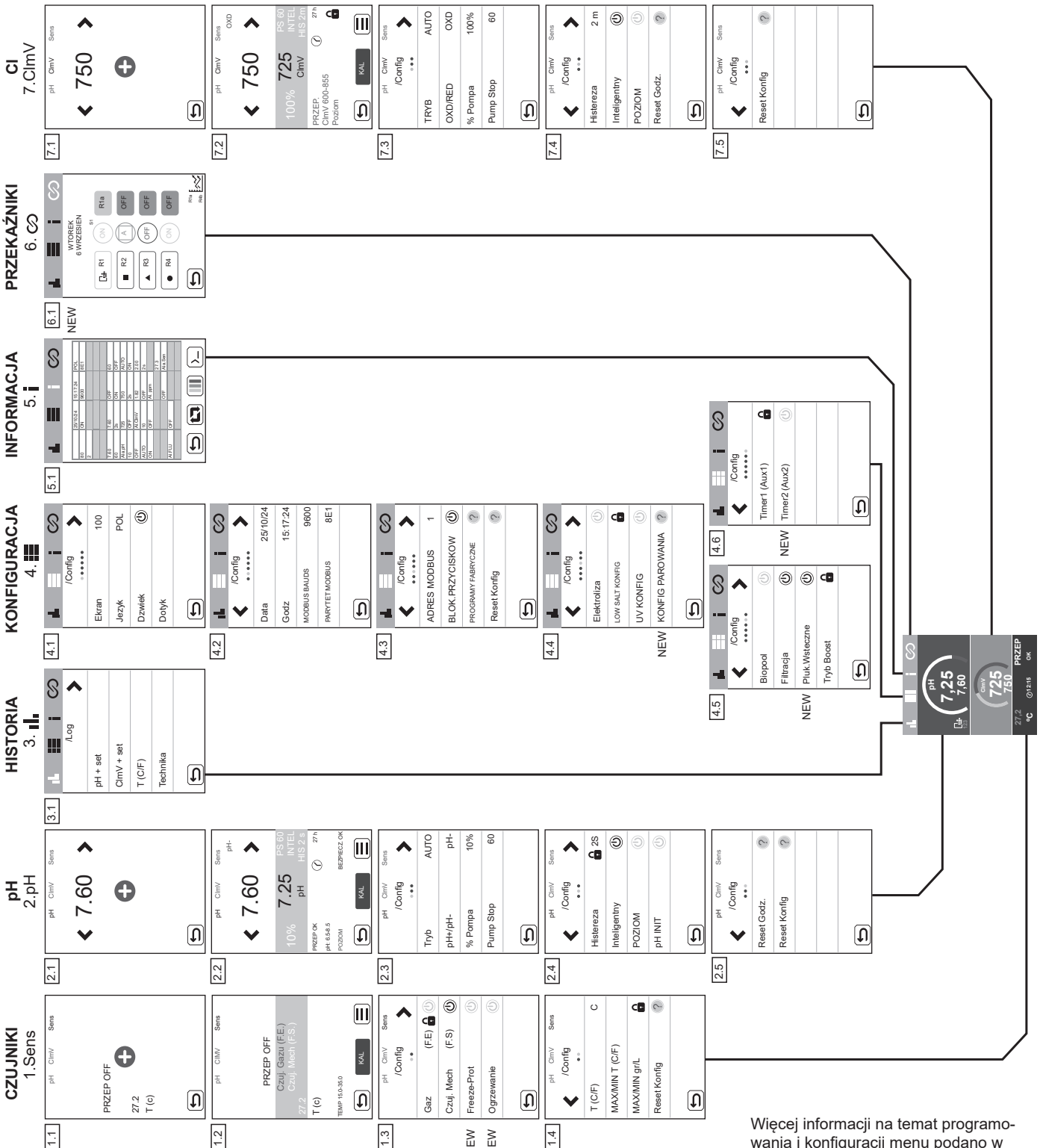
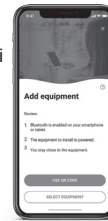

Więcej informacji na temat programowania i konfiguracji menu podano w kompletnej instrukcji.

- Czujniki, Konfiguracja i Przełączniki.
- Nowe funkcje: Ochrona przed zamrzaniem, Ogrzewanie, Parowanie, Płukanie.



ON OFF

Rozwiązywanie najczęstszych problemów



Zapoznać się z kompletną instrukcją, by uzyskać informacje o:

- Konfigurowaniu alarmów

Komunikat	Rozwiązanie
Alarm PRZEPLYWU Czujnik indukcyjny (FS)	Alarm przepływu pojawia się, gdy nie ma przepływu wody (czujnik indukcyjny). - Sprawdzić pompę, filtr i zawór płukania. W razie potrzeby wyczyścić. - Sprawdzić podłączenia kabli czujnika przepływu.
ORP(mV) - alarm niskie/wysokie	Alarmy „wysoki” i „niski” pojawiają się, gdy wartość pomiarowa jest poza wartościami bezpieczeństwa. Wartości bezpieczeństwa wysokiego i niskiego ClmV nie można zmieniać. Tryb standardowy: ClmV > 855 = ALARM WYSOKIEGO ORP Tryb Biopool: ClmV > 855 = ALARM WYSOKIEGO ORP Sprawdzić poziom chloru w basenie fotometrem lub paskiem kontrolnym. W razie potrzeby oczyścić i skalibrować czujnik ORP Jeżeli wartość chloru wolnego jest niska, a wartość chloru ogólnego jest wysoka, należy wykonać chlorowanie szokowe (podchlorynem sodu), aby zmniejszyć zawartość chloramin. - Jeżeli podczas procesu kalibracji odchylenie jest wysokie, urządzenie generuje błąd i należy wymienić sondę. Tryb standardowy: ClmV < 600 = ALARM NISKIEGO ORP Tryb Biopool: ClmV < 300 = ALARM NISKIEGO ORP Sprawdzić poziom chloru w basenie fotometrem lub paskiem kontrolnym. W razie potrzeby oczyścić i skalibrować czujnik ORP Jeżeli poziom ppm chloru jest wysoki, a wartość mV jest niska, należy sprawdzić stężenie kwasu cyjanurowego. W przypadku wartości przewyższających 60 ppm spuścić część wody z basenu. Zwiększyć czas filtracji w ciągu dnia. - Jeżeli podczas procesu kalibracji odchylenie jest wysokie, urządzenie generuje błąd i należy wymienić sondę.
Alarm pH niskie/wysokie	Alarmy „wysoki” i „niski” pojawiają się, gdy wartość pomiarowa jest poza wartościami bezpieczeństwa. Wartości bezpieczeństwa nie można zmieniać. W przypadku wysokiego poziomu pH, pompa pH wyłączy się z powodów bezpieczeństwa. Tryb standardowy: pH > 8,5 = ALARM WYSOKIEGO PH = pompa wyłączona Tryb Biopool: pH > 9,0 = ALARM WYSOKIEGO PH = pompa wyłączona Sprawdzić odczyn pH w basenie za pomocą fotometru lub paskiem kontrolnym. W razie potrzeby oczyścić i skalibrować czujnik pH. - Jeżeli podczas procesu kalibracji odchylenie jest wysokie, urządzenie generuje błąd i należy wymienić sondę. pH w basenie należy zmniejszyć ręcznie do 8,45 (tryb standardowy) lub 8,95 (tryb Biopool), aby pompa wznowiła dozowanie. Tryb standardowy: pH < 6,5 = ALARM NISKIEGO PH Tryb Biopool: < 6,0 = ALARM NISKIEGO PH Sprawdzić odczyn pH w basenie za pomocą fotometru lub paskiem kontrolnym. W razie potrzeby oczyścić i skalibrować czujnik pH. - Jeżeli podczas procesu kalibracji odchylenie jest wysokie, urządzenie generuje błąd i należy wymienić sondę.
Alarm czujnika TEMPERATURY niska/wysoka	- Alarm temperatury pojawia się, gdy wartości temperatury skonfigurowane przez użytkownika (1 cz./1,4 maks.-min. T(C/F)) są poza zadanym zakresem.
Alarm PUMP STOP	Gdy aktywna jest FUNKCJA PUMP STOP (P.STOP) pH i ORP (domyślnie 60 min), system zatrzymuje pompę dozującą po zaprogramowanym czasie, zanim zostaną osiągnięte zadane wartości pH i ORP, przy czym aktywuje się alarm PUMP STOP. - Sprawdzić odczyn pH i ORP/ppm w basenie za pomocą fotometru lub paskiem kontrolnym. - W razie potrzeby oczyścić i skalibrować czujnik pH i ORP. - Sprawdzić i skorygować zasadowość wody (konsultując się ze specjalistą od basenów). - Sprawdzić poziom wody w niecce. W celu przywrócenia funkcji Pump Stop należy zresetować alarm w odpowiednim menu: - 2.2 P.STOP-alarm / RESET P.STOP. Pompa zacznie znów pracować, gdy wartość pH będzie wyższa od wartości zadanej i niższa od 9.0. - 7.2 P.STOP-alarm / RESET P.STOP. Pompa zacznie znów pracować, gdy wartość ORP będzie niższa od wartości zadanej. Ponowne uzbrojenie alarmu PUMP STOP

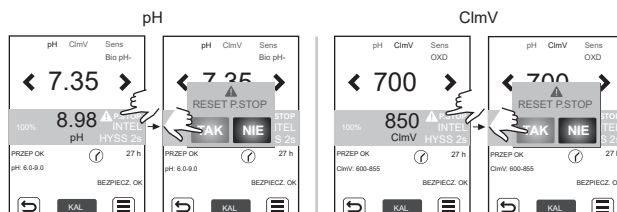



FIGYELEM

A termékhez mellékelt rövid útmutató csak alapvető információkat tartalmaz a telepítés, karbantartás és üzembe helyezés során végrehajtandó biztonsági intézkedésekre vonatkozóan.



A teljes útmutató megtekinthető és PDF fájlként letölthető a QR-kód segítségével, vagy a következő weboldalról: www.astralpool.com. A telepítési, elektromos szerelési és karbantartási műveleteket csak olyan szakképzett és felhatalmazott szakember végezheti, aki figyelmesen elolvasta az összes telepítési és szerelési és szervizelési utasítást.

ÁLTALÁNOS JELLEMZŐK

- Az intelligens vezérlők költséghatékony és hatásos módon biztosítják a medence karbantartását és felügyeletét.
- Kompatibilisek a sóoldat-elektrolízis rendszerekkel.
- Egy bizonyos klórszint fenntartása garantálja a medence vízének egészségügyi minőségét.
- A vezérlő a medence szűrőrendszere (szivattyú és szűrő) működése közben adagolja a klórt.
- Az egység a rendszer rendellenes üzemelése esetén működésbe lépő több biztonsági berendezéssel valamint egy mikrovezérlővel van felszerelve.
- Ezekben a szabályozó rendszerekben automatikus pH- és ORP-szabályozó található, amely az Ön igényei szerint aktiválható.



BIZTONSÁGI FIGYELMEZTETÉS ÉS AJÁNLÁSOK

- Az összeszerelést és a kezelést megfelelően képzett szakemberek kell elvégeznie.
- A balesetek megelőzésére, valamint az elektromos berendezésekre vonatkozó hatályos előírásokat be kell tartani.
- A telepítés során szem előtt kell tartani, hogy a berendezés elektromos leválasztása érdekében az IEC 60947-1 és IEC 60947-3 szabványoknak megfelelő omnipoláris megszakítást biztosító, a bemeneti kapcsolókhoz közvetlenül csatlakoztatott kapcsoló vagy automata kapcsoló beépítésére van szükség, amely minden pólusán érintkezés-leválasztással rendelkezik, ezáltal III. kategóriás túlfeszültség esetén teljes leválasztást biztosít és a létesítmény biztonsági előírásainak megfelelő helyen található. A kapcsolót a berendezés közvetlen közelében, könnyen hozzáférhető helyen kell elhelyezni. Ezt a berendezés leválasztó elemeként is meg kell jelölni.
- A berendezést 30 mA-t (RDC) nem meghaladó maradékáram-készülékről kell táplálni. A berendezést elektromosan földelni kell.
- A gyártó semmilyen esetben nem vállal felelősséget a berendezés összeszereléséért, telepítéséért vagy üzembe helyezéséért, sem az alkatrészek olyan kezeléséért vagy beépítéséért, amelyet nem a létesítményeiben végeztek el.
- A készüléket 8 évesnél idősebb gyermekek, valamint csökkent fizikai, érzékszervi vagy mentális képességű, illetve tapasztalattal és tudással nem rendelkező személyek is használhatják, amennyiben a megfelelő felügyeletük biztosított, vagy ha a készülék biztonságos használatára vonatkozóan megfelelő képzésben részesültek, és megértik a berendezésből adódó veszélyeket. Gyermekek nem játszhatnak a készülékkel. A felhasználó által elvégzendő tisztítást és karbantartást gyermekek felügyelet nélkül nem végezhetik.
- A rendszer 230 Vac – 50 Hz feszültségen működik. A vezérlő egység feszültségét ne módosítsa.
- Ügyeljen arra, hogy biztos elektromos csatlakozásokat hozzon létre, és ezáltal elkerülje az érintkezési hibákat és az ezekből következő túlmelegedést.
- A rendszer bármely alkatrészének beszerelése vagy cseréje előtt győződjön meg arról, hogy azt előzőleg leválasztották az elektromos hálózatról, és nem folyik át rajta víz. Csak eredeti pótalkatrészeket használjon.
- A berendezést megfelelően szellőző helyre kell telepíteni. A berendezést lehetőleg ne telepítse gyúlékony termékek közelébe.
- Semmi esetben nem szabad árvíznek kitett területre telepíteni.
- A készülék rögzítő támasztékkal rendelkezik; lásd az összeszerelési útmutatót.



A telepítési, elektromos szerelési és karbantartási műveleteket olyan szakképzett és felhatalmazott szakembernek kell végeznie, aki figyelmesen elolvasta a telepítési és karbantartási utasításokat.

Alkatrészek és telepítés

76752 CONTROL CONNECT ALL IN ONE

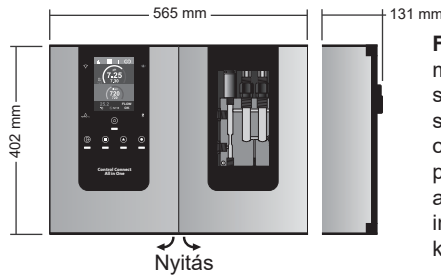

FIGYELEM: A berendezést mindig merev felületre, száraz és szellőző helyre szerelje fel. A berendezést olyan helyre ajánlott telepíteni, amely nincs kitéve az időjárás viszontagságainak. Kerülje el a korrózív környezet kialakulását.

Falra szerelés

Dübelek és csavarok nincsenek mellékelve

Dübel: 7x35mm
Csavar: 5x35mm

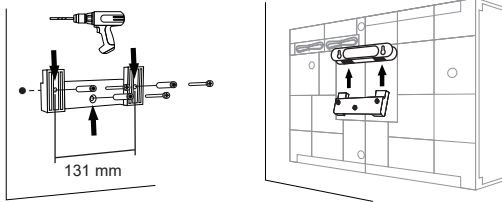

A telepítéssel és kábelezéssel kapcsolatos további információkat lásd a teljes útmutatóban.

Tartozékok

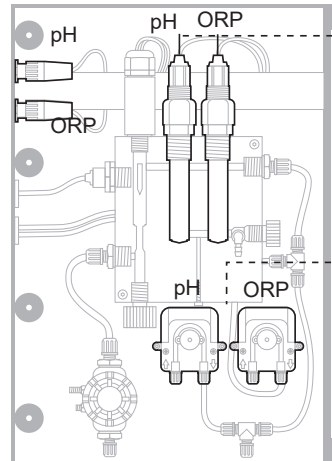

PH/ORP érzékelő



PH/ORP perisztaltikus szivattyú

Választható tartozékok

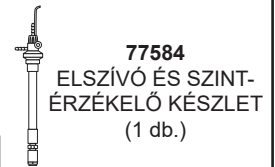

Választható tartozékok

77420 KIT DRIVER VSP
C.C.ALL IN ONE



Csatlakoztatás

Control Connect ALL IN ONE

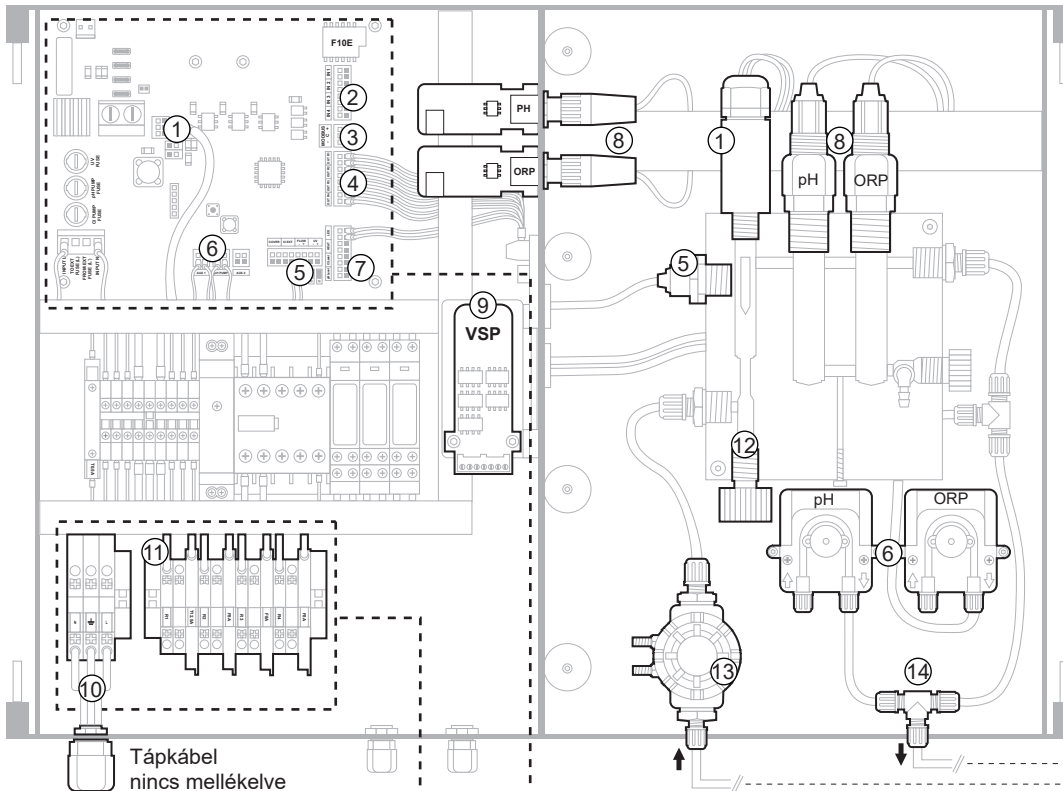

- 1) Hőmérséklet-érzékelő
- 2) Reteszelvek (Interlocks)
- 3) MODBUS
- 4) R1-R4 kimenetek
- 5) Indukciós áramlásmérő
- 6) PH/ORP szivattyúk
- 7) Szintérzékelő
- 8) PH/ORP érzékelő
- 9) Driver VSP
- 10) 230Vac tápegység
- 11) R1-R4 relék
- 12) Áramlásszabályozás
- 13) Vezérlőpanel bemenete (Szűrő)
- 14) Vezérlőpanel kimenete
- 15) Bemeneti és kimeneti csapok a vezérlőpanelhez

Tápkábel nincsen mellékelve

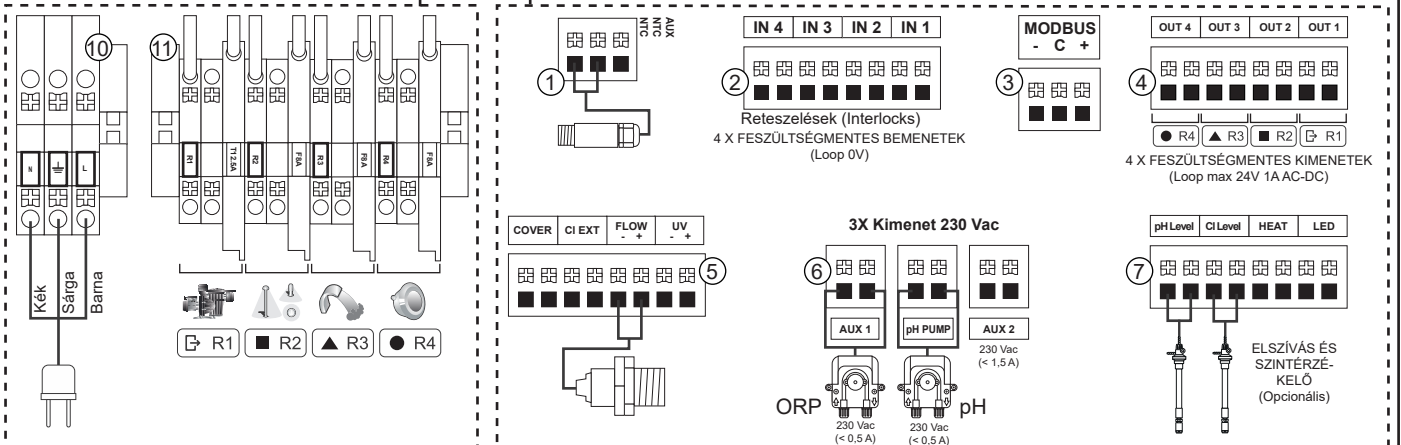

Általános telepítési rajz

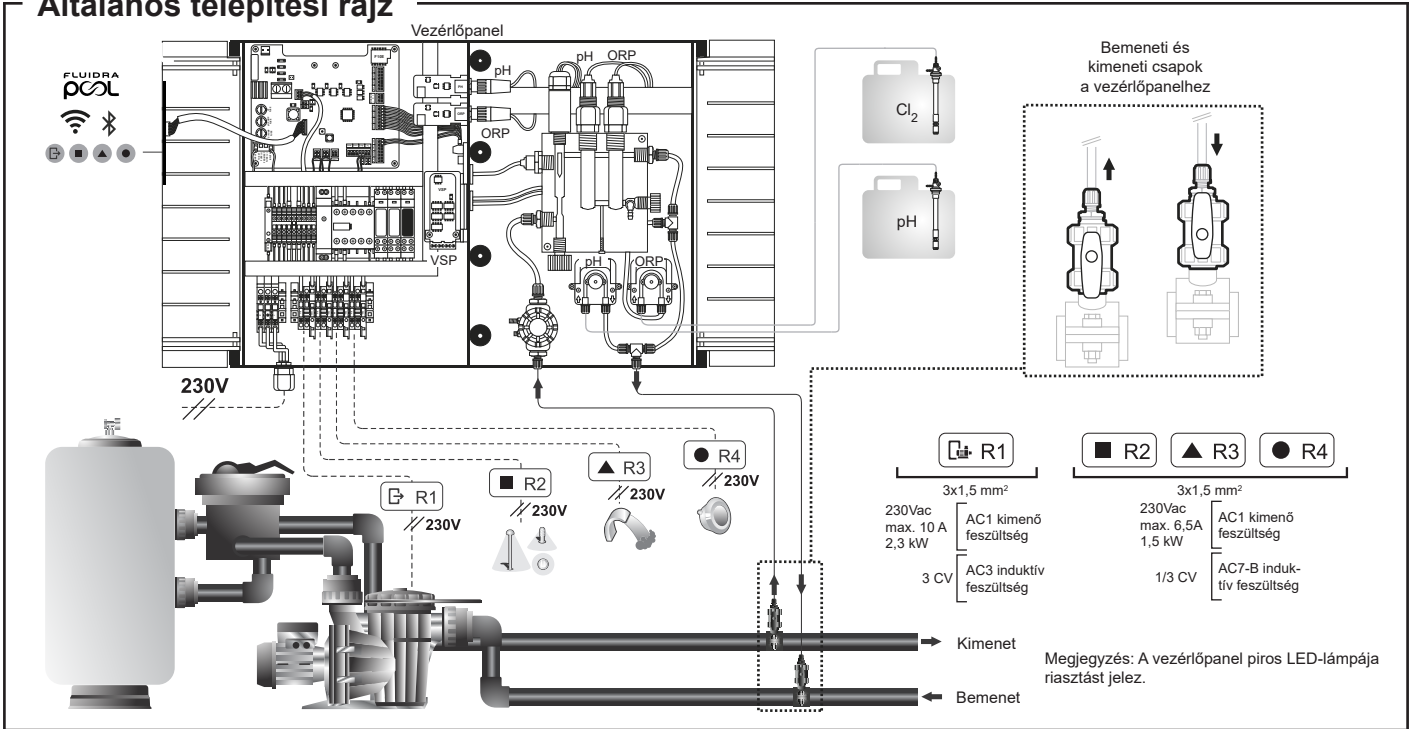

Főképernyő és funkciók

Nyelv kiválasztása

pH parancs

ORP parancs

SZIVATTYÚ VEZÉRLÉSE ÉS KEZELÉSE

KÜLSŐ BERENDEZÉSEK VEZÉRLÉSE

AUTO

OFF / **ON** / **OFF** / **ON** / **OFF**

0 / **6** / **12** / **18** / **24H**

Fertőtlenítő kezelés, érzékelők, ORP és pH

1) WiFi állapotjelző LED
2) Statisztikák menü
3) Beállítások menü
4) Információk menü
5) Relék menü
6) Riasztó LED
7) pH
8) ORP
9) Érzékelők (hőmérséklet és áramlás)
10) Bluetooth kapcsolat
11) Start menü
12) Relék állapota (R1out-R4out)

Az alábbi pontokkal kapcsolatos további információkat lásd a teljes útmutatóban:

- PH és ClmV menü
- Relék menü (R1-R4)

Üzembe helyezés

1. Ellenőrizze, hogy a szűrő tiszta, és a medencevíz és a berendezés nem tartalmaz rezet vagy vasat.
2. Biztosítsa a víz értékei közötti egyensúlyt. Ezáltal alacsonyabb koncentrációjú szabad klórral is hatékonyabb kezelés, valamint kisebb fokú vízkőlerakódás érhető el.
3. Ha a medencét azonnal használni kívánja, végezzen klóros kezelést. Kezdeti adag: 2 mg/l triklór-izocianursav

A medence egyensúlya

A víz tekintetében tartsa be a következő paramétereket:

- Teljes lúgosság 60 és 120 mg/l (ppm) között
- pH 7,2 és 7,6 között
- Szabad klór 0,5 és 2 mg/l (ppm) között
- Klórstabilizáló 25-30 mg/l (ppm). Erős napfénynek kitett vagy fokozott igénybevételű medencékben a stabilizáló (izocianursav) szintjét 25-30 mg/l értéken célszerű tartani.

Ellenőrizze és biztosítsa a megfelelő víz-egyensúlyt a szezon teljes ideje során.



Az alábbi pontokkal kapcsolatos további információkat lásd a teljes útmutatóban:

- PH, ORP és hőmérséklet-érzékelők telepítése és kalibrálása.
- Perisztaltikus szivattyúk karbantartása.

Felhasználói felület / funkciók

PÁROSÍTÁS A FLUIDRA POOL ALKALMAZÁSSAL

1) Töltse le és telepítse a FLUIDRA POOL alkalmazást



2) Hozzon létre felhasználói fiókot, és konfigurálja a medence paramétereit

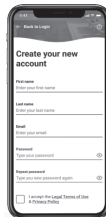

3) Aktiválja a párosítási módot a berendezésen



A főmenü megnyomásával 5 s

4) Kattintson a berendezés hozzáadása opcióra, és kövesse a FLUIDRA POOL utasításait

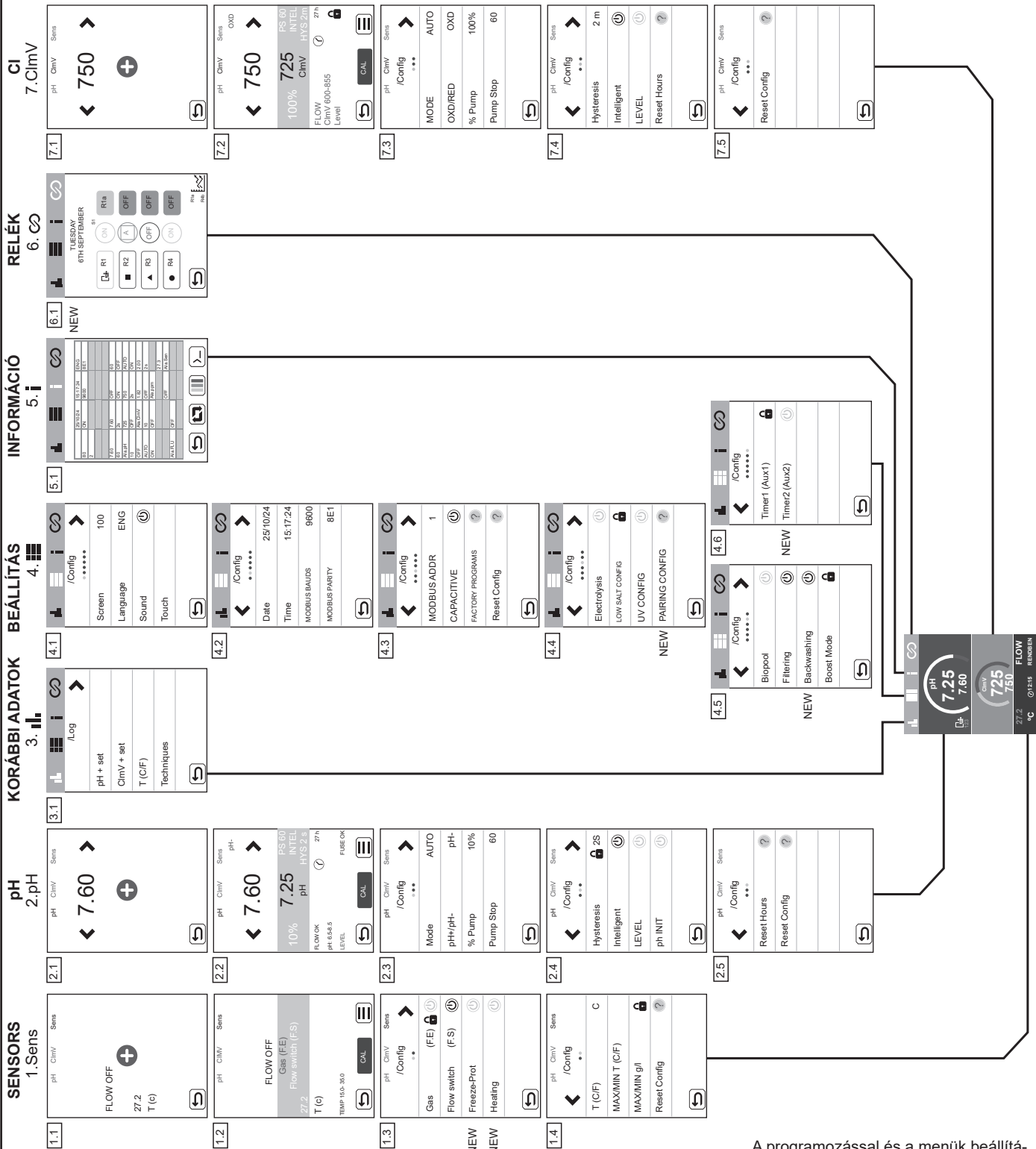
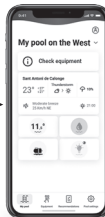
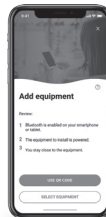

ON OFF



A programozással és a menü beállításával kapcsolatos további információkat lásd a teljes útmutatóban.

- Érzékelők, Konfiguráció és Relék.
- Új funkciók: Freeze Protection, Fűtés, Pairing, Mosás.

Alapvető hibaelhárítás



Az alábbiakhoz lásd a teljes útmutatót:

- Riasztások beállítása

Üzenet	Megoldás
ÁRAMLÁSI riasztás Indukciós (FS)	<p>Az áramlási riasztás vízáramlás hiányában jelenik meg (indukciós áramlásmérő).</p> <ul style="list-style-type: none"> - Ellenőrizze a szivattyút, a szűrőt és az öblítőszelepet. Szükség esetén tisztítsa meg. - Ellenőrizze az áramlásmérő vezetékének csatlakozásait.
ORP(mV) - Riasztás Alacsony/Magas	<p>Az alacsony/magas riasztások akkor jelennek meg, ha a mért érték a beállított biztonsági tartományon kívül esik. A magas és alacsony ClmV biztonsági értékek nem módosíthatók.</p> <p>Normál üzemmód: ClmV > 855 = MAGAS ORP ÉRTÉK RIASZTÁS Biopool üzemmód: ClmV > 855 = MAGAS ORP ÉRTÉK RIASZTÁS</p> <p>Fotométerrel vagy tesztsíkkal ellenőrizze a medence klórszintjét. Szükség esetén tisztítsa meg és kalibrálja az ORP érzékelőt.</p> <p>Ha a szabad klór érték alacsony, az összes klór érték azonban magas, a klóraminok csökkentése érdekében végezzen sok-klórozást (használgjon nátrium-hipokloritot). Ha a kalibrálás során nagy az eltérés, a berendezés hibát jelez, és a szondát ki kell cserélni.</p> <p>Normál üzemmód: ClmV < 600 = ALACSONY ORP ÉRTÉK RIASZTÁS Biopool üzemmód: ClmV < 300 = ALACSONY ORP ÉRTÉK RIASZTÁS</p> <p>Fotométerrel vagy tesztsíkkal ellenőrizze a medence klórszintjét. Szükség esetén tisztítsa meg és kalibrálja az ORP érzékelőt.</p> <p>Magas klór ppm és alacsony mV érték esetén ellenőrizze a cianursav koncentrációját. Ha 60 ppm-nél nagyobb értékeket kap, részben engedje le a medencét. Növelje a napi átszűrést. Ha a kalibrálás során nagy az eltérés, a berendezés hibát jelez, és a szondát ki kell cserélni.</p>
PH riasztás Alacsony/Magas	<p>Az alacsony/magas riasztások akkor jelennek meg, ha a mért érték a beállított biztonsági tartományon kívül esik. Ezek a biztonsági értékek nem módosíthatók. A magas pH-érték riasztás megjelenése esetén a pH szivattyú biztonsági okokból leáll.</p> <p>Normál üzemmód: pH > 8,5 = MAGAS PH-ÉRTÉK RIASZTÁS = szivattyú kikapcsolva Biopool üzemmód: pH > 9,0 = MAGAS PH-ÉRTÉK RIASZTÁS = szivattyú kikapcsolva</p> <p>Fotométerrel vagy tesztsíkkal ellenőrizze a medence pH értékét. Szükség esetén tisztítsa meg és kalibrálja a pH-érzékelőt.</p> <p>Ha a kalibrálás során nagy az eltérés, a berendezés hibát jelez, és a szondát ki kell cserélni.</p> <p>A medence pH-értékét manuálisan 8,45-re (normál üzemmód) vagy 8,95-re (biopool üzemmód) kell csökkenteni, hogy a szivattyú ismét adagolni tudjon.</p> <p>Normál üzemmód: pH < 6,5 = ALACSONY PH-ÉRTÉK RIASZTÁS Biopool üzemmód: pH < 6,0 = ALACSONY PH-ÉRTÉK RIASZTÁS</p> <p>Fotométerrel vagy tesztsíkkal ellenőrizze a medence pH értékét. Szükség esetén tisztítsa meg és kalibrálja a pH-érzékelőt.</p> <p>Ha a kalibrálás során nagy az eltérés, a berendezés hibát jelez, és a szondát ki kell cserélni.</p>
HŐMÉRSÉKLET-érzékelő riasztás Alacsony/Magas	<p>- A hőmérséklet riasztás akkor jelenik meg, ha a felhasználó által beállított hőmérsékleti értékek (1.Érz./1.4 Max.-Min. T(C/F)) a meghatározott tartományon kívül esnek.</p>
PUMP-STOP riasztás	<p>HA a PUMP-STOP (P.STOP) pH és ORP FUNKCIÓ aktiválva van (alapértelmezett idő: 60 perc), a rendszer a beprogramozott idő elteltével a beállított pH- és ORP-érték elérése nélkül is leállítja az adagoló szivattyút, ezáltal aktiválja a PUMP-STOP riasztást.</p> <ul style="list-style-type: none"> - Fotométerrel vagy tesztsíkkal ellenőrizze a medence pH- és ORP-értékét. - Szükség esetén tisztítsa meg és kalibrálja a pH- és az ORP-érzékelőt. - Ellenőrizze és korrigálja a víz lúgosságát (konzultáljon medencetechnikai szakemberrel). - Ellenőrizze a palack savszintjét. <p>A Pump-Stop funkció visszaállításához a riasztást a megfelelő menüben vissza kell állítani:</p> <ul style="list-style-type: none"> - 2.2 P.STOP-riasztás/ RESET P.STOP. A szivattyú akkor lép újra működésbe, ha a pH-érték a beállított értékénél magasabb, 9,0-nél pedig alacsonyabb. - 7.2 P.STOP-riasztás/ RESET P.STOP. A szivattyú akkor lép újra működésbe, ha az ORP-érték a beállított értékénél alacsonyabb. <p style="text-align: center;">PUMP-STOP riasztás visszaállítása.</p> <div style="text-align: center;"> <p>The image shows four screenshots of the control panel interface. The first two are for pH: the first shows a reading of 7.35 with a target of 8.98 and a 'pH HYS 2%' indicator; the second shows the 'RESET P.STOP' screen with 'SEN' and 'NEM' buttons. The next two are for ClmV: the first shows a reading of 700 with a target of 850 and a 'ClmV HYS 2%' indicator; the second shows the 'RESET P.STOP' screen with 'SEN' and 'NEM' buttons. Arrows indicate the flow from the first two screens to the second two.</p> </div>

ΠΡΟΕΙΔΟΠΟΙΗΣΗ

Το σύντομο εγχειρίδιο που συνοδεύει αυτό το προϊόν περιέχει μόνο βασικές πληροφορίες σχετικά με τα μέτρα ασφαλείας που πρέπει να εφαρμόζονται κατά την εγκατάσταση, τη συντήρηση και την εκκίνηση.



Μπορείτε να συμβουλευτείτε το πλήρες εγχειρίδιο και να το κατεβάσετε ως αρχείο PDF χρησιμοποιώντας το QR ή στον ακόλουθο ιστότοπο: www.astralpool.com. Όλες οι εργασίες συναρμολόγησης, ηλεκτρικής εγκατάστασης και συντήρησης πρέπει να εκτελούνται από εξειδικευμένο και εξουσιοδοτημένο προσωπικό που έχει διαβάσει προσεκτικά όλες τις οδηγίες εγκατάστασης και σέρβις.

ΓΕΝΙΚΑ ΧΑΡΑΚΤΗΡΙΣΤΙΚΑ

- Οι έξυπνοι ελεγκτές επιτρέπουν τη συντήρηση και την παρακολούθηση της πισίνας με οικονομικό και αποδοτικό τρόπο.
- Συμβατό με συστήματα ηλεκτρόλυσης φυσιολογικού ορού
- Η διατήρηση ενός καθορισμένου επιπέδου χλωρίου στο νερό της πισίνας εγγυάται την υγιεινολογική της ποιότητα.
- Ο ελεγκτής θα τροφοδοτήσει χλώριο όταν το σύστημα φιλτραρίσματος της πισίνας (αντλία και φίλτρο) είναι σε λειτουργία.
- Ο εξοπλισμός διαθέτει διάφορους μηχανισμούς ασφαλείας, οι οποίοι ενεργοποιούνται σε περίπτωση μη ομαλής λειτουργίας του συστήματος, καθώς και έναν μικροελεγκτή ελέγχου.
- Αυτά τα συστήματα ρύθμισης ενσωματώνουν αυτόματους ελεγκτές pH και ORP που ενεργοποιούνται ανάλογα με τις ανάγκες σας.



ΠΡΟΕΙΔΟΠΟΙΗΣΗ ΑΣΦΑΛΕΙΑΣ ΚΑΙ ΣΥΣΤΑΣΕΙΣ

- Η συναρμολόγηση και μεταχείριση πρέπει να πραγματοποιούνται από κατάλληλα ειδικευμένο προσωπικό.
- Πρέπει να τηρούνται οι ισχύοντες κανόνες για την πρόληψη ατυχημάτων, καθώς και αυτοί που αφορούν τις ηλεκτρικές εγκαταστάσεις.
- Στην εγκατάσταση είναι απαραίτητο, προκειμένου να γίνει ηλεκτρική αποσύνδεση της συσκευής, να ενσωματωθεί διακόπτης απόζευξης ή αυτόματος διακόπτης απόζευξης που να συμμορφώνεται με τα πρότυπα IEC 60947-1 και IEC 60947-3 που να διασφαλίζει πολυπολική διακοπή, συνδεδεμένος απευθείας στους ακροδέκτες τροφοδοσίας και που να διαθέτει απόσταση επαφής σε όλους τους πόλους του, που να παρέχει πλήρη αποσύνδεση υπό συνθήκες υπέρτασης κατηγορίας III, σε περιοχή που να πληροί τις απαιτήσεις ασφαλείας για την τοποθεσία. Ο διακόπτης πρέπει να βρίσκεται σε άμεση γεινίαση με τον εξοπλισμό και να είναι εύκολα προσβάσιμος. Επιπλέον, αυτό πρέπει να επισημαίνεται ως στοιχείο αποσύνδεσης εξοπλισμού.
- Ο εξοπλισμός πρέπει να τροφοδοτείται από συσκευή υπολειπόμενου ρεύματος, που να μην υπερβαίνει τα 30 mA (RCD). Ο εξοπλισμός πρέπει να διαθέτει γείωση.
- Ο κατασκευαστής δεν αναλαμβάνει σε καμία περίπτωση την ευθύνη για τη συναρμολόγηση, εγκατάσταση ή θέση σε λειτουργία, καθώς και για οποιαδήποτε επεξεργασία ή ενσωμάτωση στοιχείων που δεν πραγματοποιούνται στις εγκαταστάσεις του.
- Τη συσκευή αυτή μπορούν να τη χρησιμοποιήσουν παιδιά ηλικίας 8 ετών και άνω και άτομα με μειωμένες σωματικές, αισθητηριακές ή διανοητικές ικανότητες ή με έλλειψη εμπειρίας και γνώσης, εφόσον τους έχει δοθεί κατάλληλη επίβλεψη ή κατάρτιση όσον αφορά τη χρήση της συσκευής με ασφαλή τρόπο και κατανοούν τους κινδύνους που ενέχει. Τα παιδιά δεν πρέπει να παίζουν με τη συσκευή. Ο καθαρισμός και η συντήρηση που πραγματοποιούνται από τον χρήστη δεν πρέπει να γίνονται από παιδιά χωρίς επίβλεψη.
- Το σύστημα λειτουργεί στα 230 Vac – 50 Hz. Μην επιχειρήσετε να αλλάξετε τη μονάδα ελέγχου ώστε να λειτουργεί σε άλλη τάση.
- Φροντίστε να πραγματοποιήσετε σταθερές ηλεκτρικές συνδέσεις για να αποφευχθούν ενδεχόμενες κακές επαφές που μπορεί να προκαλέσουν την υπερθέρμανσή τους.
- Πριν την εγκατάσταση ή την αντικατάσταση οποιουδήποτε εξαρτήματος, πρέπει να βεβαιώνετε πρώτα ότι το εν λόγω εξάρτημα έχει αποσυνδεθεί από την τάση τροφοδοσίας και ότι δεν υπάρχει ροή νερού. Χρησιμοποιείτε μόνο γνήσια ανταλλακτικά.
- Εγκαταστήστε τον εξοπλισμό σε χώρο με επαρκή αερισμό. Φροντίστε να μην τον εγκαταστήσετε κοντά σε εύφλεκτα προϊόντα.
- Σε καμία περίπτωση δεν πρέπει να εγκαθίσταται σε περιοχές ευάλωτες σε πλημμύρες.
- Αυτή η συσκευή διαθέτει υποστήριξη για τη στερέωσή της, δείτε τις οδηγίες συναρμολόγησης.



Όλες οι εργασίες συναρμολόγησης, ηλεκτρικής εγκατάστασης και συντήρησης πρέπει να εκτελούνται από εξειδικευμένο και εξουσιοδοτημένο προσωπικό που έχει διαβάσει προσεκτικά τις οδηγίες εγκατάστασης και συντήρησης.

Εξαρτήματα και εγκατάσταση

76752 CONTROL CONNECT ALL IN ONE

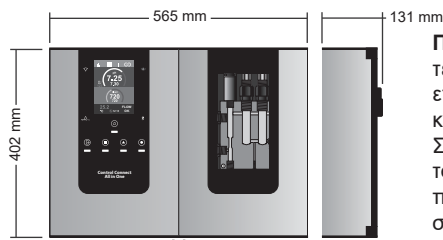

Άνοιγμα

Επιτοίχια συναρμολόγηση

Σφήνες και βίδες που δεν παρέχονται
Σφήνα: 7x35mm
Βίδα: 5x35mm

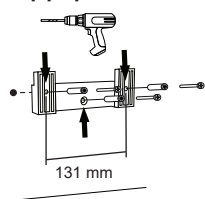

ΠΡΟΣΟΧΗ: Να τοποθετείται πάντα σε άκαμπτη επιφάνεια και σε στεγνό και αεριζόμενο μέρος. Συνιστάται η εγκατάσταση του εξοπλισμού σε μέρη που δεν είναι εκτεθειμένα σε κακοκαιρία. Αποφύγετε το σχηματισμό διαβρωτικών περιβαλλόντων.

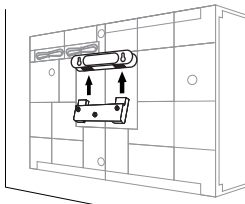

Δείτε το πλήρες εγχειρίδιο για περισσότερες πληροφορίες σχετικά με την εγκατάσταση και την καλωδίωση.

Εξαρτήματα

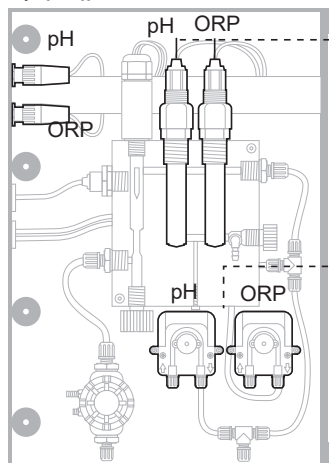

Αισθητήρας pH/ORP



Περιστατική pH/ORP

Προαιρετικά εξαρτήματα



77584
ΚΙΤ ΑΝΑΡΡΟΦΗΣΗΣ ΚΑΙ ΑΙΣΘΗΤΗΡΑΣ ΕΠΙΠΕΔΟΥ (1 μονάδα)

Προαιρετικά εξαρτήματα
77420 KIT DRIVER VSP C.C.ALL IN ONE



Σύνδεση

Control Connect ALL IN ONE

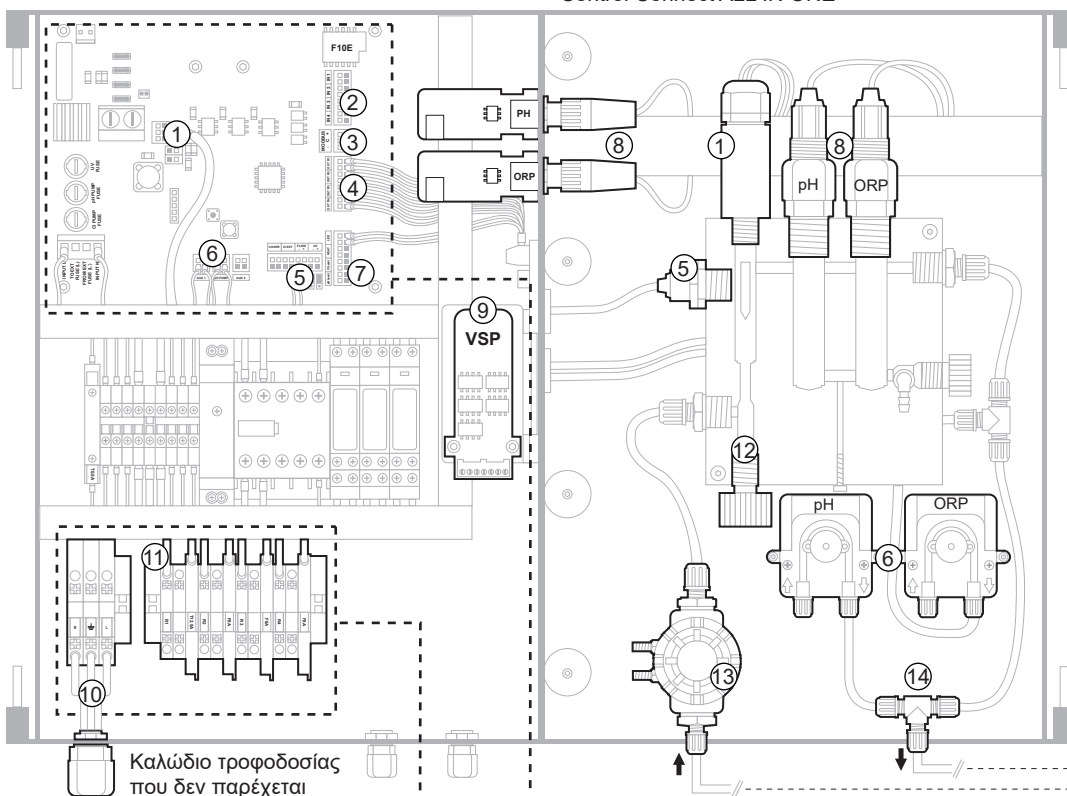

- 1) Αισθητήρας θερμοκρασίας
- 2) Αλληλασφαλίσεις (Interlock)
- 3) MODBUS
- 4) Έξοδοι R1-R4
- 5) Επαγωγικός αισθητήρας ροής
- 6) Αντλίες pH/ORP
- 7) Αισθητήρας στάθμης
- 8) Αισθητήρας pH/ORP
- 9) Driver VSP
- 10) Τροφοδοσία 230 V EP
- 11) Ρελέ R1-R4
- 12) Έλεγχος ρυθμού ροής
- 13) Είσοδος πίνακα (φίλτρο)
- 14) Έξοδος πίνακα
- 15) Κλειδιά εισόδου και εξόδου πίνακα

Καλώδιο τροφοδοσίας που δεν παρέχεται

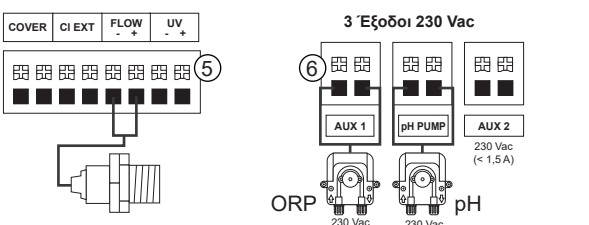
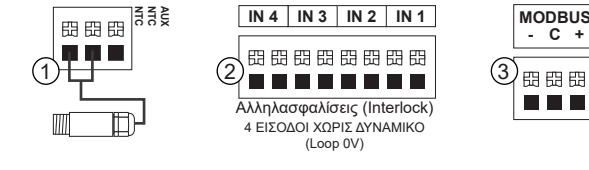
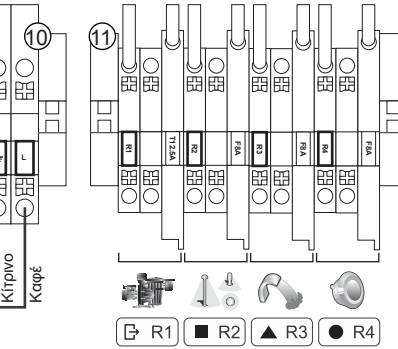
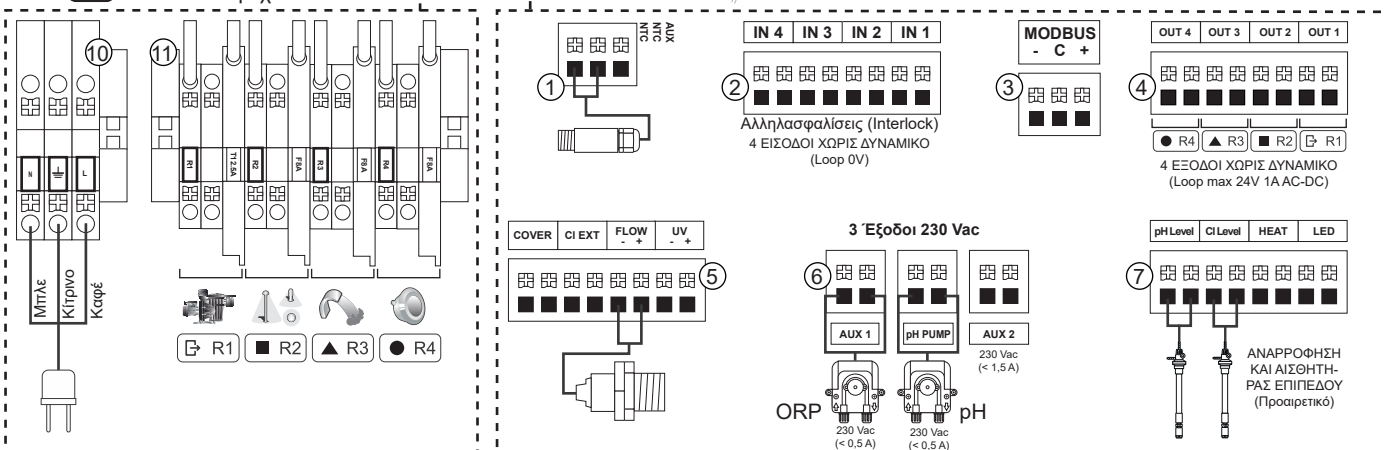

Γενικό σχεδιάγραμμα εγκατάστασης

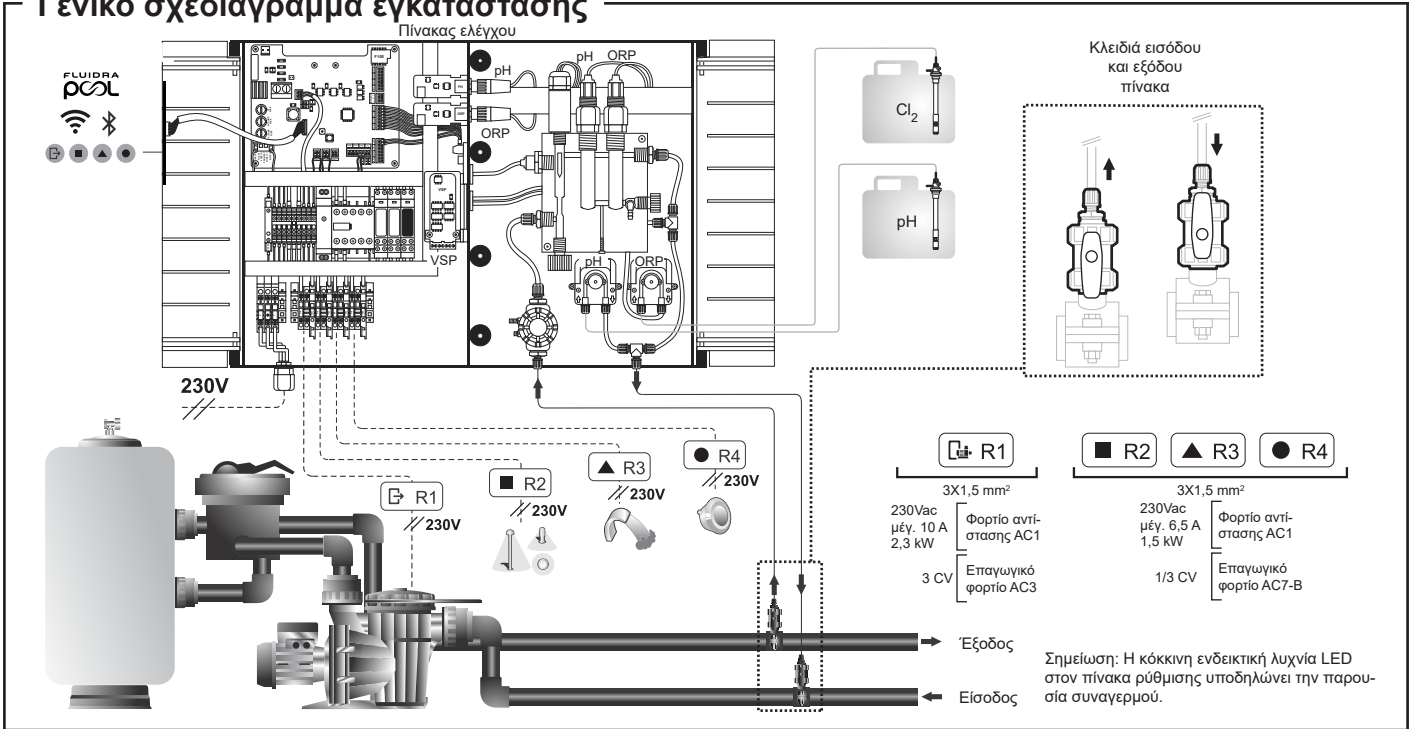

Κύρια οθόνη και λειτουργίες

1) LED κατάστασης WiFi
2) Μενού στατιστικών
3) Μενού διαμόρφωσης
4) Μενού πληροφοριών
5) Μενού ρελέ
6) LED συναγερμού
7) pH
8) ORP

9) Αισθητήρες (θερμοκρασία και ροή)
10) Συνδεσιμότητα Bluetooth
11) Μενού Έναρξη
12) Κατάσταση ρελέ (R1out- R4out)

Δείτε το πλήρες εγχειρίδιο για περισσότερες πληροφορίες σχετικά με:

- Μενού pH και ClmV
- Μενού ρελέ (R1-R4)

Επιλογή γλώσσας

Προκαθορισμένη τιμή pH

Σημείο ρύθμισης ORP

R1 ΕΛΕΓΧΟΣ ΑΝΤΛΙΑΣ ΚΑΙ ΕΠΕΞΕΡΓΑΣΙΑ
R2 ΕΛΕΓΧΟΣ ΕΞΩΤΕΡΙΚΩΝ ΣΥΣΚΕΥΩΝ

ΑΥΤΟ Μπλε
ON Πράσινο
OFF Κόκκινο

ΣΥΣΤΗΜΑ ΕΛΕΓΧΟΥ ΚΑΙ ΕΠΕΞΕΡΓΑΣΙΑ ΜΕΣΩ ΠΡΟΓΡΑΜΜΑΤΟΣ
ΕΝΕΡΓΟΠΟΙΗΣΗ ΣΥΣΤΗΜΑΤΟΣ ΕΠΕΞΕΡΓΑΣΙΑΣ ΚΑΙ ΑΝΤΛΙΑΣ
ΑΠΕΝΕΡΓΟΠΟΙΗΣΗ ΣΥΣΤΗΜΑΤΟΣ ΕΠΕΞΕΡΓΑΣΙΑΣ ΚΑΙ ΑΝΤΛΙΑΣ

ΕΛΕΓΧΟΜΕΝΟ ΡΕΛΕ ΜΕΣΩ ΠΡΟΓΡΑΜΜΑΤΟΣ
ΑΝΑΜΜΕΝΟ
ΣΒΗΣΜΕΝΟ

Διαδικασία απολύμανσης, αισθητήρες, ORP και pH

Θέση σε λειτουργία

- Βεβαιωθείτε ότι το φίλτρο είναι καθαρό και ότι το νερό της πισίνας και η εγκατάσταση δεν περιέχουν χαλκό ή σίδηρο.
- Εξισορροπήστε το νερό της πισίνας. Αυτό θα επιτρέψει να επιτευχθεί μια πιο αποτελεσματική επεξεργασία με μικρότερη συγκέντρωση ελεύθερου χλωρίου στο νερό, καθώς και λιγότερος σχηματισμός ασβεστούχων ιζημάτων στην πισίνα.
- Αν η πισίνα πρόκειται να χρησιμοποιηθεί αμέσως, πραγματοποιήστε επεξεργασία με χλώριο. Αρχική δόση: 2 mg/L τριχλωροϊσοκυανουρικό οξύ

Ισορροπία πισίνας

- Διατηρήστε τις ακόλουθες παραμέτρους νερού:
- Ολική αλκαλικότητα μεταξύ 60 και 120 mg/L (ppm)
 - pH μεταξύ 7,2 και 7,6
 - Ελεύθερο χλώριο μεταξύ 0,5 και 2 mg/L (ppm)
 - Σταθεροποιητής χλωρίου 25-30 mg/L (ppm).
- Σε πισίνες με έντονη έκθεση στην ηλιακή ακτινοβολία ή υπερβολική χρήση, συνιστάται να διατηρείται ένα επίπεδο σταθεροποιητικού (ισοκυανουρικό οξύ) 25 - 30 mg/L.

Ελέγξτε και διατηρήστε τη σωστή ισορροπία νερού καθ' όλη τη διάρκεια της σεζόν.



Δείτε το πλήρες εγχειρίδιο για περισσότερες πληροφορίες σχετικά με:

- Εγκατάσταση και βαθμονόμηση αισθητήρων pH, ORP και θερμοκρασίας.
- Συντήρηση περιστατικών αντλιών.

Διεπαφή χρήστη/χαρακτηριστικά

ΣΥΖΕΥΞΗ ΜΕ ΤΟ FLUIDRA POOL

1) Κατεβάστε και εγκαταστήστε την εφαρμογή FLUIDRA POOL



2) Δημιουργήστε έναν λογαριασμό χρήστη και διαμορφώστε τις παραμέτρους της πισίνας

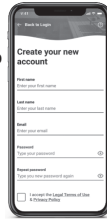

3) Ενεργοποιήστε τη λειτουργία συζεύξης στον εξοπλισμό



Με πάτημα του μενού home 5 δευτ.

4) Κάντε κλικ στην προσθήκη εξοπλισμού και ακολουθήστε τις οδηγίες του FLUIDRA POOL

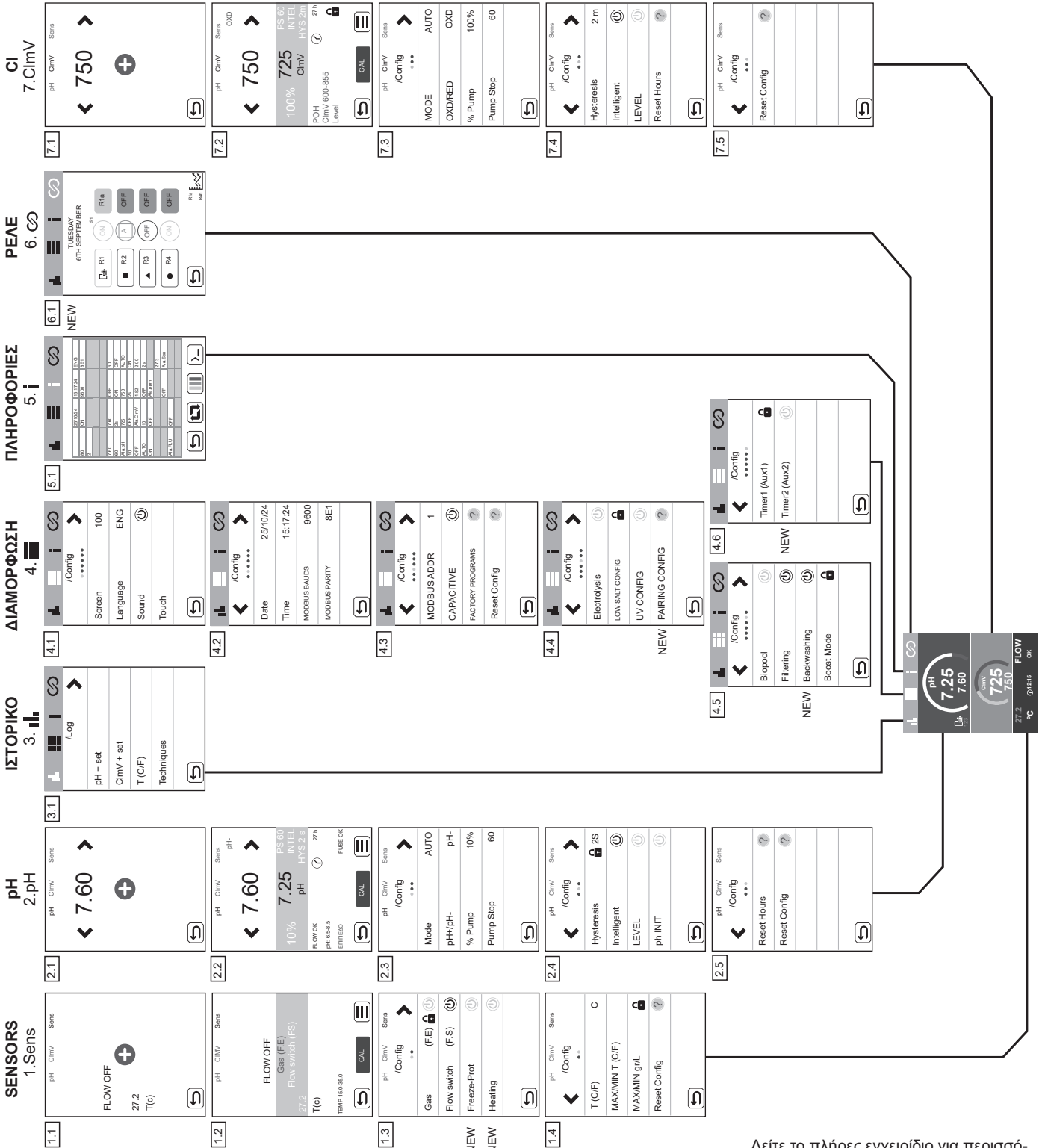
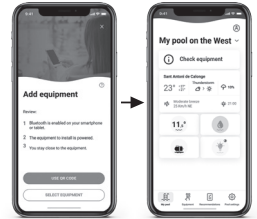

Δείτε το πλήρες εγχειρίδιο για περισσότερες πληροφορίες σχετικά με τον προγραμματισμό και τις ρυθμίσεις μενού.

- Αισθητήρες, Διαμόρφωση και Ρελέ.
- Νέες λειτουργίες: Προστασία από παγετό, Θέρμανση, Σύζευξη, Πλύσιμο.

Αντιμετώπιση βασικών προβλημάτων



Συμβουλευτείτε το πλήρες εγχειρίδιο για:
• Διαμόρφωση συναγερμών

Μήνυμα	Λύση
Συναγερμός επαγωγικής ΡΟΗΣ (FS)	<p>Ο συναγερμός ροής θα εμφανιστεί λόγω έλλειψης ροής νερού (Αισθητήρας επαγωγικής ροής).</p> <ul style="list-style-type: none"> - Ελέγξτε την αντλία, το φίλτρο και τη βαλβίδα πλύσης. Καθαρίστε εάν χρειάζεται. - Ελέγξτε τις συνδέσεις των καλωδίων του αισθητήρα ροής.
ORP(mV) - Συναγερμός χαμηλού/υψηλού	<p>Οι συναγερμοί χαμηλού και υψηλού εμφανίζονται εάν η μέτρηση είναι εκτός των καθορισμένων τιμών ασφαλείας. Οι τιμές ασφαλείας υψηλής και χαμηλής ClmV δεν μπορούν να τροποποιηθούν.</p> <p>Τυπική λειτουργία: ClmV > 855 = ΣΥΝΑΓΕΡΜΟΣ ΥΨΗΛΟΥ ORP Λειτουργία BioPool: ClmV > 855 = ΣΥΝΑΓΕΡΜΟΣ ΥΨΗΛΟΥ ORP</p> <p>Ελέγξτε το επίπεδο χλωρίου στην πισίνα με φωτόμετρο ή ταινία μέτρησης. Καθαρίστε και βαθμονομήστε τον αισθητήρα ORP, εάν χρειάζεται Εάν έχετε χαμηλή τιμή ελεύθερου χλωρίου και υψηλή τιμή ολικού χλωρίου, εκτελέστε χλωρίωση κλονισμού (με υποχλωριώδες νάτριο) για να μειώσετε τις χλωραμίνες. Εάν κατά τη διαδικασία βαθμονόμησης η απόκλιση είναι υψηλή, ο εξοπλισμός θα αναφέρει σφάλμα και ο αισθητήρας πρέπει να αντικατασταθεί.</p> <p>Τυπική λειτουργία: ClmV < 600 = ΣΥΝΑΓΕΡΜΟΣ ΧΑΜΗΛΟΥ ORP Λειτουργία BioPool: ClmV < 300 = ΣΥΝΑΓΕΡΜΟΣ ΧΑΜΗΛΟΥ ORP</p> <p>Ελέγξτε το επίπεδο χλωρίου στην πισίνα με φωτόμετρο ή ταινία μέτρησης. Καθαρίστε και βαθμονομήστε τον αισθητήρα ORP, εάν χρειάζεται Εάν τα ppm του χλωρίου είναι υψηλά και η ένδειξη mV είναι χαμηλή, ελέγξτε τη συγκέντρωση κυανουρικού οξέος. Εάν ληφθούν τιμές μεγαλύτερες από 60 ppm, αδειάστε μερικώς την πισίνα. Αυξήστε το καθημερινό φιλτράρισμα. Εάν κατά τη διαδικασία βαθμονόμησης η απόκλιση είναι υψηλή, ο εξοπλισμός θα αναφέρει σφάλμα και ο αισθητήρας πρέπει να αντικατασταθεί.</p>
Συναγερμός χαμηλού/υψηλού pH	<p>Οι συναγερμοί χαμηλού και υψηλού εμφανίζονται εάν η μέτρηση είναι εκτός των καθορισμένων τιμών ασφαλείας. Αυτές οι τιμές ασφαλείας δεν μπορούν να τροποποιηθούν. Εάν εμφανιστεί ο συναγερμός υψηλού pH, η αντλία pH θα σβήσει για λόγους ασφαλείας.</p> <p>Τυπική λειτουργία: pH > 8,5 = ΣΥΝΑΓΕΡΜΟΣ ΥΨΗΛΟΥ PH = Απενεργοποίηση αντλίας Λειτουργία BioPool: pH > 9,0 = ΣΥΝΑΓΕΡΜΟΣ ΥΨΗΛΟΥ PH = Απενεργοποίηση αντλίας</p> <p>Ελέγξτε το επίπεδο pH στην πισίνα με φωτόμετρο ή ταινία μέτρησης. Καθαρίστε και βαθμονομήστε τον αισθητήρα pH, εάν χρειάζεται Εάν κατά τη διαδικασία βαθμονόμησης η απόκλιση είναι υψηλή, ο εξοπλισμός θα αναφέρει σφάλμα και ο αισθητήρας πρέπει να αντικατασταθεί.</p> <p>Το pH της πισίνας πρέπει να μειωθεί χειροκίνητα στο 8,45 (κανονική λειτουργία) ή στο 8,95 (λειτουργία βιολογικής πισίνας) για να επαναληφθεί η δοσομέτρηση της αντλίας.</p> <p>Τυπική λειτουργία: pH < 6,5 = ΣΥΝΑΓΕΡΜΟΣ ΧΑΜΗΛΟΥ PH Λειτουργία BioPool: pH < 6,0 = ΣΥΝΑΓΕΡΜΟΣ ΧΑΜΗΛΟΥ PH</p> <p>Ελέγξτε το επίπεδο pH στην πισίνα με φωτόμετρο ή ταινία μέτρησης. Καθαρίστε και βαθμονομήστε τον αισθητήρα pH, εάν χρειάζεται Εάν κατά τη διαδικασία βαθμονόμησης η απόκλιση είναι υψηλή, ο εξοπλισμός θα αναφέρει σφάλμα και ο αισθητήρας πρέπει να αντικατασταθεί.</p>
Συναγερμός αισθητήρα χαμηλής/υψηλής ΘΕΡΜΟΚΡΑΣΙΑΣ	<p>- Ο συναγερμός θερμοκρασίας θα εμφανιστεί όταν οι τιμές θερμοκρασίας που έχει διαμορφώσει ο χρήστης (1.Sens/1.4 Max.-Min. T(C/F)) βρίσκονται εκτός του καθορισμένου εύρους.</p>
Συναγερμός PUMP-STOP	<p>Όταν είναι ενεργοποιημένη η ΛΕΙΤΟΥΡΓΙΑ PUMP-STOP (P.STOP) pH και ORP (προεπιλογή 60 λεπτά), το σύστημα σταματά την αντλία δοσομέτρησης μετά από τον προγραμματισμένο χρόνο χωρίς να έχει φτάσει το σημείο ρύθμισης pH και ORP, ενεργοποιώντας τον συναγερμό PUMP-STOP.</p> <ul style="list-style-type: none"> - Ελέγξτε την τιμή του pH και του ORP στην πισίνα με φωτόμετρο ή ταινία μέτρησης. - Καθαρίστε και βαθμονομήστε τον αισθητήρα pH και ORP, εάν χρειάζεται. - Ελέγξτε και ρυθμίστε την αλκαλικότητα του νερού (συμβουλευτείτε τον ειδικό της πισίνας σας). - Ελέγξτε τα επίπεδα οξέος στη φιάλη. <p>Για να επαναφέρετε τη λειτουργία Pump-Stop πρέπει να μηδενίσετε τον συναγερμό στο αντίστοιχο μενού:</p> <ul style="list-style-type: none"> - 2.2 P.STOP-συναγερμός/RESET P.STOP. Η αντλία θα επαναλειτουργήσει εάν η τιμή pH είναι υψηλότερη από την τιμή του σημείου ρύθμισης και χαμηλότερη από 9.0. - 7.2 P.STOP-συναγερμός/RESET P.STOP. Η αντλία θα επαναλειτουργήσει εάν η τιμή ORP είναι χαμηλότερη από την τιμή του σημείου ρύθμισης.
	<p style="text-align: center;">Επανεκκινήστε τον συναγερμό PUMP-STOP.</p> <div style="display: flex; justify-content: space-around;"> <div style="text-align: center;"> <p>pH</p> </div> <div style="text-align: center;"> <p>ClmV</p> </div> </div>

**UYARI**

Bu ürünle birlikte verilen kısa kılavuzda yalnızca kurulum, bakım ve çalıştırma sırasında uygulanması gereken güvenlik önlemleri hakkında temel bilgiler bulunmaktadır.



Kılavuzun tamamına QR aracılığıyla veya aşağıdaki web sitesinden PDF dosyası olarak erişilebilir ve indirilebilir: www.astralpool.com. Tüm montaj, elektrik tesisatı ve bakım çalışmaları, tüm kurulum ve çalıştırma talimatlarını dikkatli bir şekilde okumuş olan kalifiye ve yetkili personel tarafından gerçekleştirilmelidir.

GENEL ÖZELLİKLER

- Akıllı kontrolörler havuzun uygun maliyetli ve verimli bir şekilde bakımının yapılmasını ve izlenmesini sağlar.
- Tuzlu elektroliz sistemleri ile uyumludur
- Havuz suyunda belirli bir klor seviyesinin korunması havuzun su kalitesinin hijyenik olmasını sağlayacaktır.
- Kontrolör, havuz filtrasyon sistemi (pompa ve filtre) çalışır durumda olduğunda klor dozlar.
- Ekipmanda sistemin anormal çalışması durumunda etkinleştirilen çeşitli güvenlik cihazları ve bir mikrodenetleyici kontrol bulunmaktadır.
- Bu kontrol sistemleri, ihtiyaçlarınıza göre etkinleşen otomatik bir pH ve ORP kontrolörü içerir.

**GÜVENLİK UYARISI VE ÖNERİLER**

- Montaj veya kullanım kalifiye personel tarafından gerçekleştirilmelidir.
- Mevcut kaza önleme yönetmeliklerinin yanı sıra elektrik tesisatlarına ilişkin yönetmeliklere de uyulmalıdır.
- Kurulumda, ekipmanın elektrik bağlantısının kesilmesi için IEC 60947-1 ve IEC 60947-3 standartlarına uygun, omipolar devre kesimi sağlayan, doğrudan güç kaynağı terminallerine bağlı ve tüm kutuplarında kontak mesafesi bulunması gereken, kategori III aşırı gerilim koşullarında bağlantı tam olarak kesilmesini sağlayan bir devre kesici veya otomatik devre kesicinin sahanın güvenlik gereksinimlerine uygun bir alanda bulundurulması gerektiği dikkate alınmalıdır. Devre kesici, ekipmanın hemen yakınında bulunmalı ve kolayca erişilebilir olmalıdır. Ayrıca, ekipman için bir bağlantı kesme cihazı olarak işaretlenmelidir.
- Ekipmana, 30 mA (RDC) değerini aşmayan bir artık akım cihazından güç sağlanmalıdır. Ekipmanın elektriksel topraklama bağlantısı olmalıdır.
- Üretici; montaj, kurulum veya devreye alma işlemlerinin yanı sıra üreticinin tesislerinde gerçekleştirilmeyen herhangi bir değişiklik ya da bileşenlerin dahil edilmesinden hiçbir şekilde sorumlu değildir.
- Bu cihaz, 8 yaş ve üstü çocuklar ve fiziksel, duyuşsal veya zihinsel yetenekleri azalmış veya deneyim ve bilgi eksikliği olan kişiler tarafından, cihazın güvenli bir şekilde kullanılmasına ilişkin gözetim sağlandığı veya talimat verildiği ve kullanıcılar ilgili tehlikeleri anladıkları takdirde kullanılabilir. Çocuklar cihazla oynamamalıdır. Kullanıcı tarafından gerçekleştirilecek temizlik ve bakım işlemleri çocuklar tarafından gözetimsiz olarak yapılmamalıdır.
- Sistem, 230 Vac - 50 Hz ile çalışır. Kontrol ünitesini başka bir voltajda çalışacak şekilde değiştirmeye çalışmayın.
- Kontakların aşırı ısınmasına neden olacak yanlış kontak durumlarını önlemek için sağlam elektrik bağlantıları gerçekleştirdiğinizden emin olun.
- Sistemin herhangi bir bileşenini takmadan veya değiştirmeden önce, sistemin güç kaynağıyla bağlantısının kesildiğinden ve sistem içerisinden su geçmediğinden emin olun. Yalnızca orijinal yedek parçalar kullanın.
- Ekipmanı yeterince havalandırılan bir yere kurun. Yanıcı ürünlerin yakınına kurmayın.
- Hiçbir koşulda su baskını yaşanabilecek alanlara kurulmamalıdır.
- Bu cihaz, montaj için kullanılan bir braketle birlikte sağlanır, montaj talimatlarına bakın.



Tüm montaj, elektrik tesisatı ve bakım çalışmaları, kurulum ve bakım talimatlarını dikkatli bir şekilde okumuş olan kalifiye ve yetkili personel tarafından gerçekleştirilmelidir.

Bileşenler ve kurulum

76752 CONTROL CONNECT ALL IN ONE

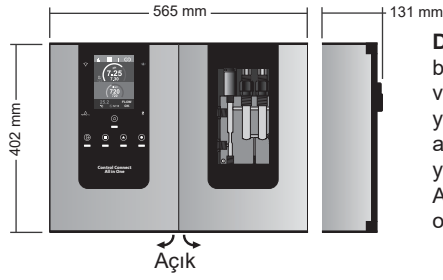

DİKKAT: Her zaman sert bir yüzey üzerine, kuru ve havalandırılan bir yere kurun. Ekipmanın açık havada bulunmayan yerlere kurulması önerilir. Aşındırıcı ortamların oluşmasını önleyin.

Duvara montaj

Dübellere ve vidalara tedarik edilmez

Dübel: 7x35mm
Vida: 5x35mm

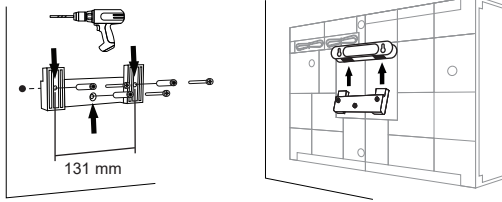

Kurulum ve kablo tesisatları hakkında daha fazla bilgi için lütfen kılavuzun tamamına bakın.

Aksesuarlar

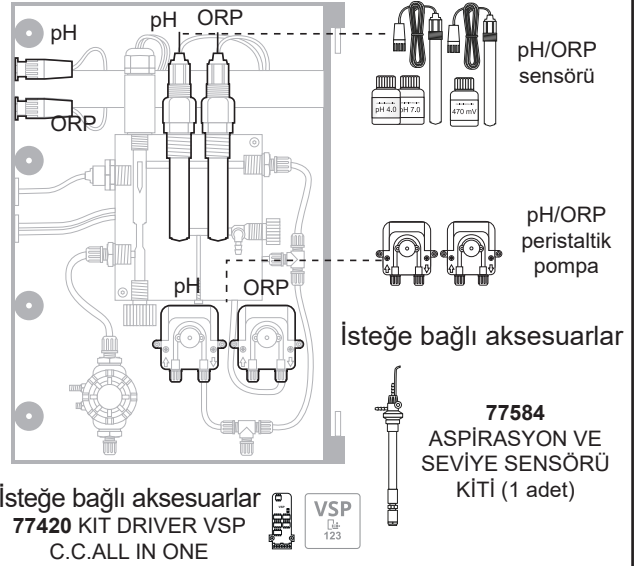

Bağlantı

Control Connect ALL IN ONE

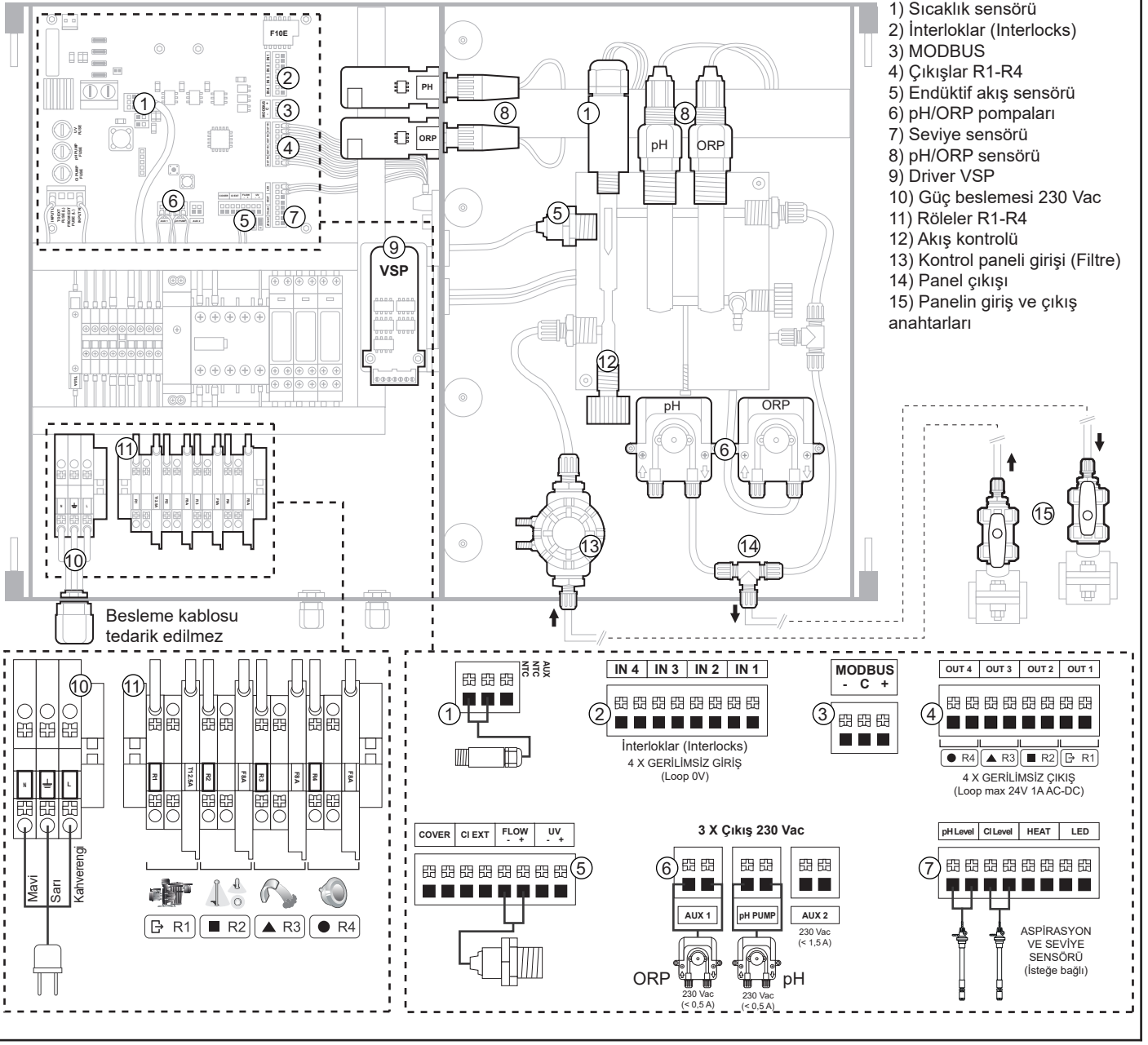

Genel kurulum şeması

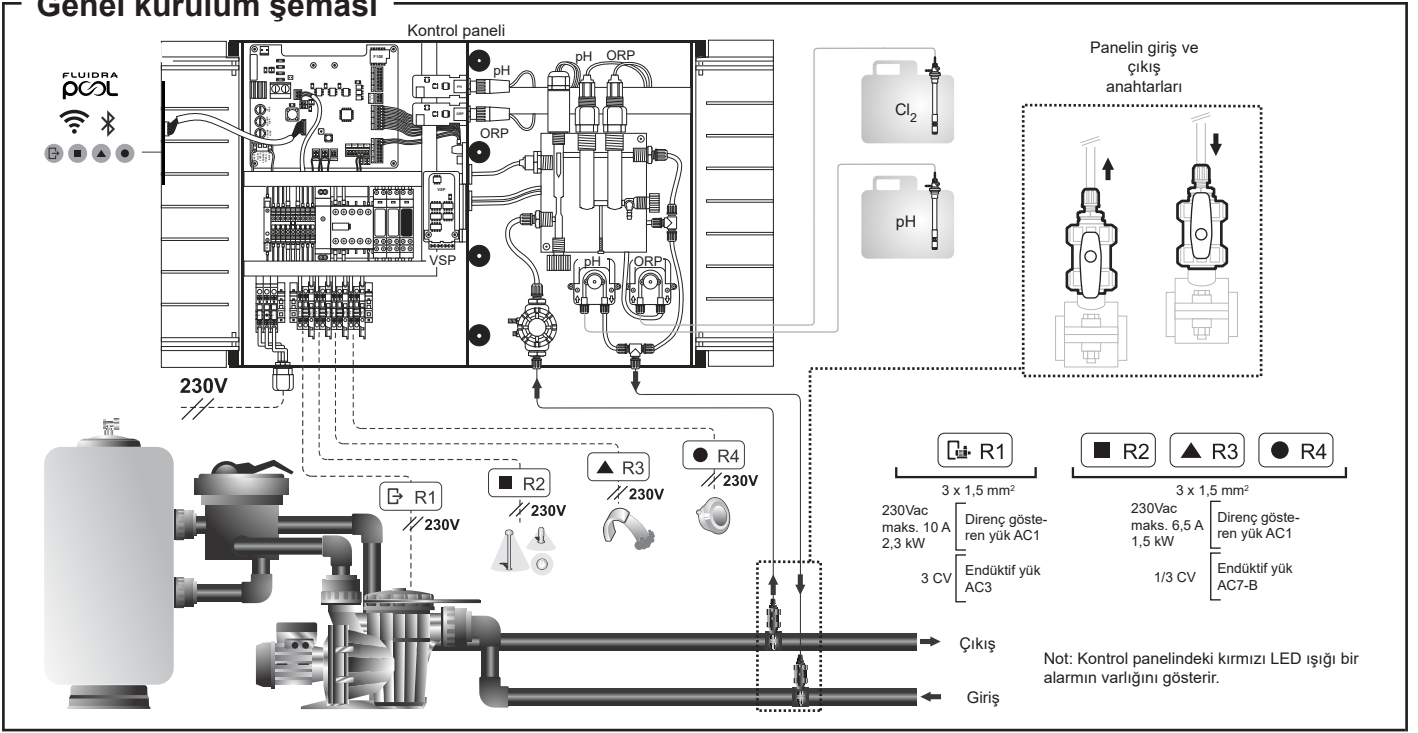

Ana ekran ve işlevleri

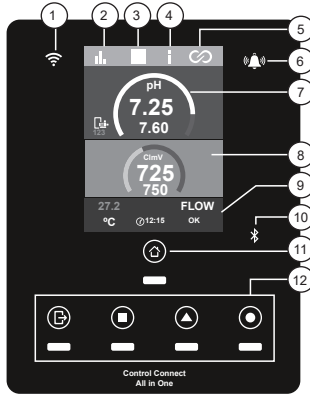

- 1) Wifi durumu LED'i
- 2) İstatistikler menüsü
- 3) Yapılandırma menüsü
- 4) Bilgi menüsü
- 5) Röle menüsü
- 6) Alarm LED'i
- 7) pH
- 8) ORP
- 9) Sensörler (sıcaklık ve akış)
- 10) Bluetooth bağlantısı
- 11) Ana sayfa
- 12) Röle durumu (R1out-R4out)

Aşağıdakiler hakkında daha fazla bilgi için kılavuzun tamamına bakın:

- pH ve ClmV menüsü
- Röle menüsü (R1-R4)

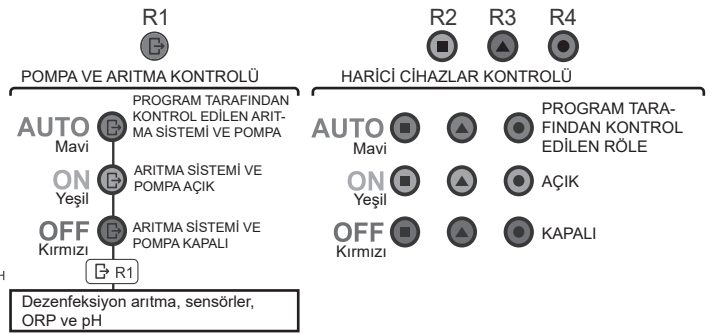
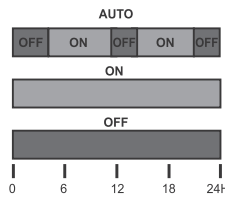
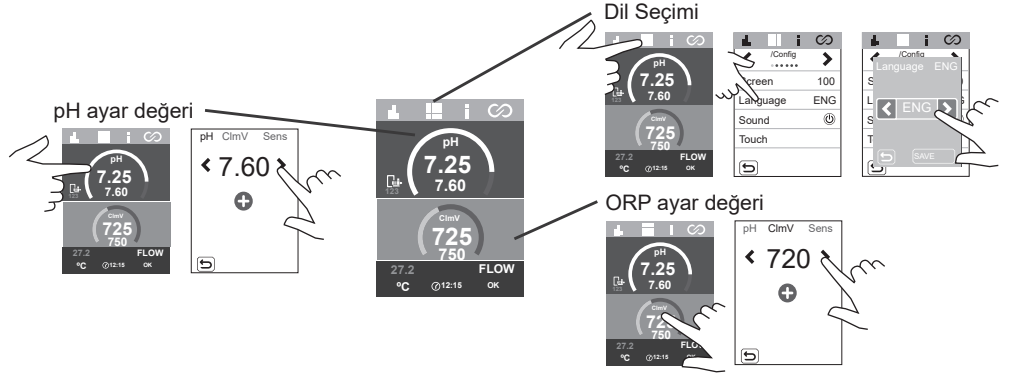

Çalıştırma

1. Filtrenin temiz olduğundan ve havuz suyu ile tesisatta bakır ve demir bulunmadığından emin olun.
2. Havuz suyunu dengeleyin. Bu işlem, suda daha düşük serbest klor konsantrasyonu ile daha verimli bir arıtma elde etmemizi ve havuzda daha az kireç tortusu oluşmasını sağlayacaktır.
3. Havuz hemen kullanılacaksa klor ile arıtma işlemi gerçekleştirin. Başlangıç dozu: 2 mg/l trikloroizosiyanürik asit

Havuz dengesi

- Aşağıdaki su parametrelerini koruyun:
- Toplam alkalinite 60 ile 120 mg/l (ppm) arasında
 - pH 7,2 ile 7,6 arasında
 - Serbest klor 0,5 ile 2 mg/l (ppm) arasında
 - Klor stabilizatörü 25-30 mg/l (ppm). Güçlü güneş ışığı alan veya yoğun kullanıma sahip havuzlarda 25-30 mg/l stabilizatör (izosiyanürik asit) seviyesinin korunması tavsiye edilir.

Sezon boyunca doğru su dengesini kontrol edin ve koruyun.



Aşağıdakiler hakkında daha fazla bilgi için kılavuzun tamamına bakın:

- pH, ORP ve sıcaklık sensörlerinin kurulumu ve kalibrasyonu.
- Peristaltik pompaların bakımı.

Kullanıcı arayüzü/işlevler

FLUIDRA POOL İLE EŞLEŞTİRME

1) FLUIDRA POOL uygulamasını indirip kurun



2) Bir kullanıcı hesabı oluşturun ve havuz parametrelerini yapılındırın



3) Ekipman- da pairing modunu etkinleştirin



5 saniye boyunca home menüsünü basılı tutun

4) Ekipman ekle öğesine tıklayın ve FLUIDRA POOL talimatlarını izleyin

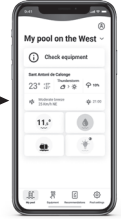
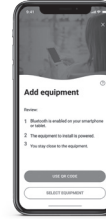

CI

7. CImV

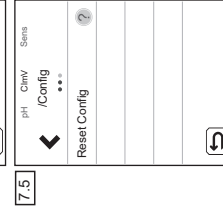
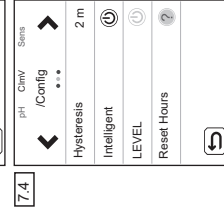
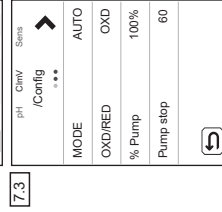
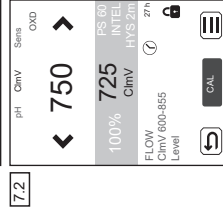
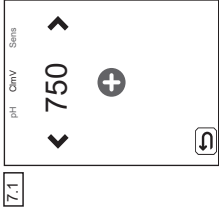

RÖLELER

6. ⌚

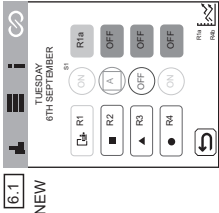

BİLGİ

5. i

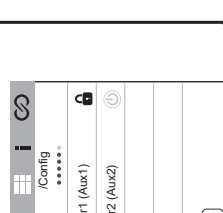
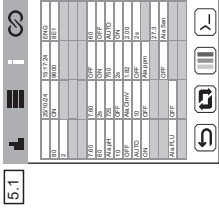

YAPILANDIRMA

4. 📄

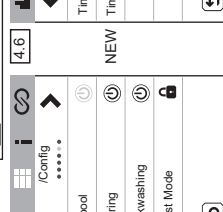
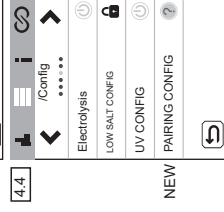
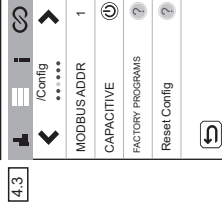
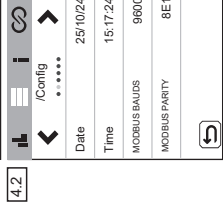
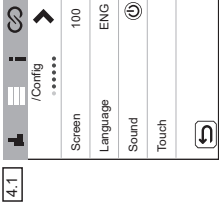

GEÇMİŞ

3. 📄

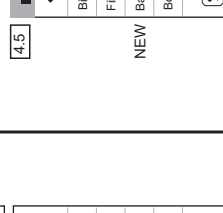
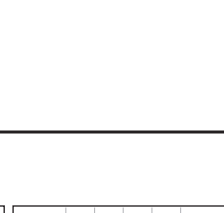
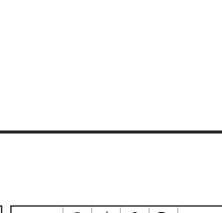
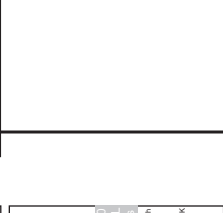
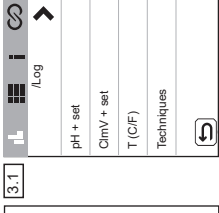

pH

2. pH

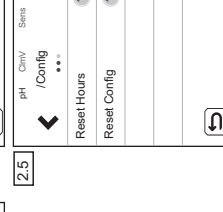
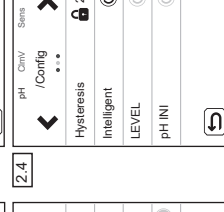
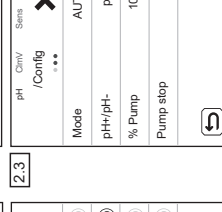
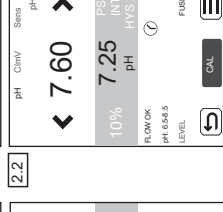
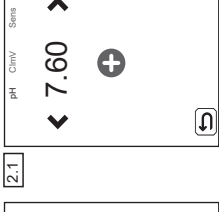

SENSÖRLER

1. Sens

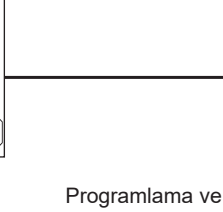
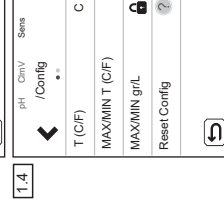
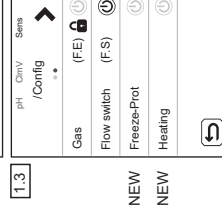
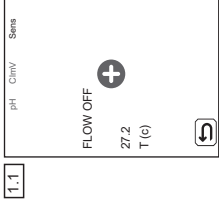

ON



OFF



Programlama ve menülerin yapılandırma hakkında daha fazla bilgi için kılavuzun tamamına bakın.

- Sensörler, Yapılandırma ve Röleler.
- Yeni işlevler: Freeze Protection, Isıtma, Pairing, Yıkama.

Temel sorun giderme



Aşağıdakiler hakkında kılavuzun tamamına başvurun:

- Alarmların yapılandırılması

Mesaj	Çözüm
AKIŞ Alarmı Endüktif (FS)	Su akışı olmadığında akış alarmı görünecektir (Endüktif akış sensör). - Pompayı, filtreyi ve yıkama valfini kontrol edin. Gerekirse temizleyin. - Akış sensörü kablo bağlantılarını kontrol edin.
ORP(mV) - Düşük/Yüksek Alarmı	Ölçüm değeri belirlenen güvenlik değerlerinin dışındaysa düşük ve yüksek alarmları görüntülenir. ClmV yüksek ve düşük güvenlik değerleri değiştirilemez. Standart mod: ClmV > 855 = ORP YÜKSEK ALARMI Biopool modu: ClmV > 855 = ORP YÜKSEK ALARMI Havuzdaki klor seviyesini bir fotometre veya test şeridi ile kontrol edin. Gerekirse ORP sensörünü temizleyin ve kalibre edin Serbest klor değeriniz düşük ve toplam klor değeriniz yüksekse kloraminleri azaltmak için şok klorlama (sodyum hipoklorit ile) gerçekleştirin. Kalibrasyon işlemi sırasında sapma değeri yüksekse ekipman bir hata bildirecektir ve prob değiştirilmelidir. Standart mod: ClmV < 600 = ORP DÜŞÜK ALARMI Biopool modu: ClmV < 300 = ORP DÜŞÜK ALARMI Havuzdaki klor seviyesini bir fotometre veya test şeridi ile kontrol edin. Gerekirse ORP sensörünü temizleyin ve kalibre edin Klor ppm değeri yüksek ve mV değeri düşüğe izosiyamik asit konsantrasyonunu kontrol edin. Değerlerin 60 ppm'in üzerinde olması durumunda havuzu kısmen boşaltın. Günlük filtrasyonu artırın. Kalibrasyon işlemi sırasında sapma değeri yüksekse ekipman bir hata bildirecektir ve prob değiştirilmelidir.
pH Düşük/Yüksek Alarmı	Ölçüm değeri belirlenen güvenlik değerlerinin dışındaysa düşük ve yüksek alarmları görüntülenir. Bu güvenlik değerleri değiştirilemez. Yüksek pH alarmı görünürse pH pompası güvenlik nedeniyle kapatılacaktır. Standart modu: pH > 8,5 = PH YÜKSEK ALARMI = Pompa kapalı Biopool modu: pH > 9,0 = PH YÜKSEK ALARMI = Pompa kapalı Havuzdaki pH seviyesini bir fotometre veya test şeridi ile kontrol edin. Gerekirse pH sensörünü temizleyin ve kalibre edin Kalibrasyon işlemi sırasında sapma değeri yüksekse ekipman bir hata bildirecektir ve prob değiştirilmelidir. Pompanın tekrar dozlamaya başlaması için havuzun pH değeri manuel olarak 8,45 (standart mod) veya 8,95'e (biopool modu) düşürülmelidir. Standart modu: < 6,5 = PH DÜŞÜK ALARMI Biopool modu: < 6,0 = PH DÜŞÜK ALARMI Havuzdaki pH seviyesini bir fotometre veya test şeridi ile kontrol edin. Gerekirse pH sensörünü temizleyin ve kalibre edin Kalibrasyon işlemi sırasında sapma değeri yüksekse ekipman bir hata bildirecektir ve prob değiştirilmelidir.
SICAKLIK Düşük/Yüksek Sensör Alarmı	- Sıcaklık alarmı, kullanıcı tarafından ayarlanan sıcaklık değerleri (1.Sens/1.4 Maks. Min. T(C/F)) kullanıcı tarafından önceden tanımlanan aralığın dışında olduğunda görünür.
PUMP-STOP Alarmı	PUMP-STOP (P.STOP) pH ve ORP İŞLEVİ etkinleştirildiğinde (varsayılan olarak 60 dakika) sistem programlanan süreden sonra pH ve ORP ayar noktasına ulaşmadan dozaj pompasını durdurur ve PUMP-STOP alarmını etkinleştirir. - Havuzdaki pH ve ORP değerini bir fotometre veya test şeridi ile kontrol edin. - Gerekirse pH ve ORP sensörünü temizleyin ve kalibre edin. - Suyun alkalinitesini kontrol edin ve ayarlayın (havuz konusunda uzmanınıza danışın). - Tanktaki asit seviyelerini kontrol edin. Pump-Stop işlevini sıfırlamak için alarm ilgili menüden sıfırlanmalıdır: - 2.2 P.STOP-alarm / RESET P.STOP. Pompa, pH değeri ayar değerinden yüksek ve 9,0'dan düşüğe tekrar çalışacaktır. - 7.2 P.STOP-alarm / RESET P.STOP. ORP değeri ayar değerinden düşüğe pompa yeniden çalışacaktır.

PUMP-STOP alarmını sıfırlama.

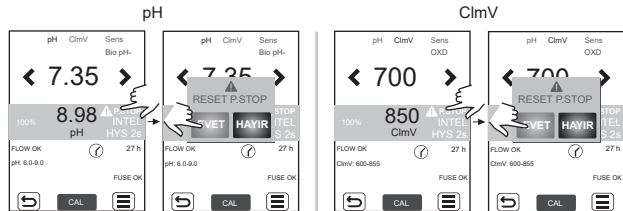



- For recycling information, please contact the seller.
- Pour obtenir des informations sur le recyclage, veuillez contacter votre vendeur.
- Para obtener información del reciclaje, póngase en contacto con el vendedor.
- Per informazioni sul riciclaggio, contattare il venditore.
- Für Informationen zum Recycling wenden Sie sich bitte an den Verkäufer.
- Para informações sobre a reciclagem, contacte o vendedor.
- Neem voor recyclinginformatie contact op met de verkoper.
- Informace o recyklaci získáte od prodejce.
- För information om återvinning, var god kontakta säljaren.
- For information om genbrug, kontakt venligst sælger.
- Informacji na temat recyklingu udziela sprzedawca.
- Újrahasznosítással kapcsolatos információért forduljon az eladóhoz.
- Για πληροφορίες σχετικά με την ανακύκλωση, επικοινωνήστε με τον πωλητή.
- Geri dönüştürme bilgileri için lütfen satıcıyla iletişime geçin.



ALL IN ONE
Control Connect

Rev 1.0 22112024



Made in Spain by
I.D. Electroquímica, S.L.
AstralPool
A Fluidra Brand | www.astralpool.com
FLUIDRA S.A.
AVDA. ALCALDE BARNILS, 69
08174 SANT CUGAT DEL VALLÈS
(BARCELONA)