

# AIPER®

## CORDLESS ROBOTIC POOL CLEANER

Original Instructions

**Aiper Scuba N1 Max**

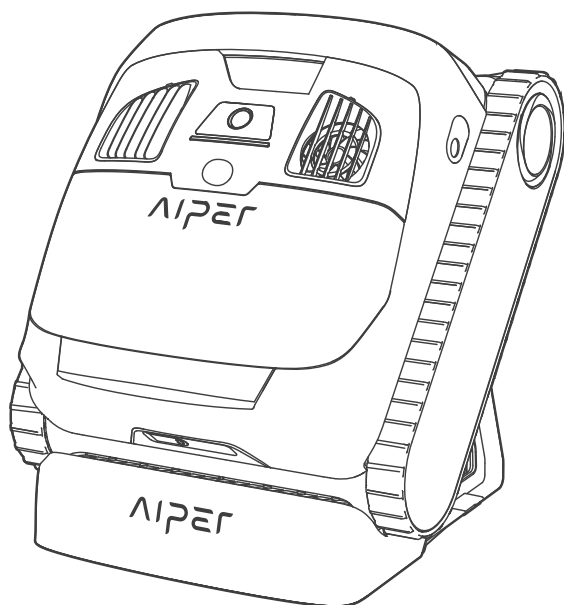

## User Manual

FRANÇAIS | ESPAÑOL | PORTUGUÊS  
ITALIANO | DEUTSCH | ENGLISH



# LANGUAGE

FR	Manuel d'utilisation -----	1
ES	Manual de usuario -----	27
PT	Manual do utilizador -----	53
IT	Manuale utente -----	79
DE	Bedienungsanleitung -----	105
EN	User Manual -----	131



Scan for more languages

Merci d'avoir choisi Aiper.

Vous avez rejoint les millions de personnes qui ont fait confiance à Aiper pour profiter d'une piscine parfaitement propre.

Ce manuel d'utilisation vous aidera à entretenir votre appareil pour garantir une efficacité maximale de ses performances pendant des années. Merci de bien vouloir prendre le temps de le lire intégralement.

Si vous avez des questions, veuillez consulter notre site Internet à l'adresse [www.aiper.com](http://www.aiper.com) et contacter notre service après-vente pour obtenir de l'aide ou plus d'informations.

## Service après-vente Aiper :

Pays	Numéro gratuit	Langue
France	+33 800906287	Français

✉ Adresse e-mail : [service@aiper.com](mailto:service@aiper.com)



Scannez pour obtenir une vidéo d'instructions



Scannez le QR code pour accéder au service après-vente

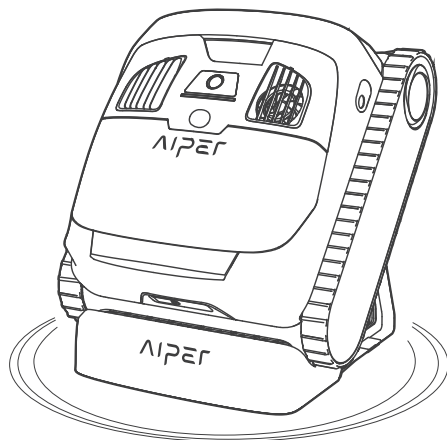

## 1. CONSIGNES DE SÉCURITÉ IMPORTANTES

Merci de bien vouloir lire attentivement ce manuel et de respecter l'ensemble des avertissements et instructions lors de l'utilisation de votre Robot de piscine sans fil Aiper (désigné ci-après sous le terme « appareil »). Tout non-respect est susceptible de provoquer une électrocution, un incendie ou des blessures graves. Aiper n'est pas responsable d'éventuelles pertes ou blessures entraînées par une utilisation non conforme de cet appareil.

Pour votre sécurité et pour garantir des performances optimales de cet appareil, veuillez lire et suivre ces instructions :

1. Cet appareil ne doit pas être utilisé par des enfants ou des personnes handicapées sur le plan physique, sensoriel ou mental, ou qui manquent d'expérience et de savoir-faire, sauf si ces personnes l'utilisent sous la supervision ou la direction d'une personne responsable de leur sécurité.
2. Les enfants ne doivent pas jouer avec l'appareil. Le nettoyage et la maintenance par l'utilisateur ne doivent pas être effectués par des enfants s'ils ne sont pas sous surveillance.
3. Veuillez toujours à ce qu'aucun enfant ne joue avec l'appareil.
4. Assurez-vous qu'aucun enfant n'essaie de toucher l'appareil pendant qu'il est en marche.
5. Ne laissez pas les enfants monter sur l'appareil.
6. N'utilisez pas l'appareil quand une personne ou un animal se trouve dans la piscine.
7. Lorsque l'appareil est en marche, ne placez vos mains dans aucune de ses pièces, car il existe un risque de blessures.
8. N'utilisez pas votre appareil hors de l'eau, car il risquerait de surchauffer.
9. L'utilisation d'un chargeur de batterie non dédié est susceptible de provoquer un risque d'incendie.
10. ATTENTION : pour recharger la batterie, utilisez uniquement le bloc d'alimentation amovible fourni avec cet appareil.
11. La batterie au lithium de cet appareil est une batterie à 18 cellules de 21.6V CC, 7 800 mAh, compatible avec le modèle de chargeur GM95-252300-2FGN. Avant de mettre l'appareil au rebut, la batterie doit être retirée et mise au rebut

conformément aux lois et réglementations locales.

12. Cet appareil ne peut être utilisé qu'avec le modèle de batterie au lithium C1264C4 et avec le modèle de pile-bouton CR1225.
13. L'appareil contient des batteries qui doivent être remplacées par des spécialistes. Pour remplacer la batterie de l'appareil, veuillez contacter le service après-vente.
14. Cet appareil contient des batteries non remplaçables. Quand la batterie est arrivée en fin de vie, l'appareil doit être dûment mis au rebut.
15. Gardez à l'esprit que les objets métalliques peuvent créer un court-circuit sur les bornes d'une batterie ou d'un appareil fonctionnant sur batterie.
16. Dans le cas où un liquide suspect s'écoule d'un appareil endommagé, évitez tout contact avec le liquide. Rincez immédiatement la partie du corps entrée en contact avec le liquide suspect, en particulier les yeux ou toute autre partie sensible. Le liquide provenant d'une batterie endommagée peut provoquer des irritations ou brûlures cutanées.
17. N'exposez pas l'appareil ou la batterie au feu ou à une température excessive. L'exposition au feu ou à une température supérieure à 130 °C (265 °F) peut provoquer une explosion.
18. Retirez l'appareil du chargeur et éteignez le bouton d'alimentation de l'appareil avant de retirer la batterie en vue de la mise au rebut de l'appareil.
19. Avant de mettre l'appareil au rebut, la batterie doit être retirée et mise au rebut conformément aux lois et réglementations locales.
20. Les batteries usagées doivent être mises au rebut conformément aux lois et réglementations locales.
21. N'incinérez pas l'appareil, même s'il est gravement endommagé. Les batteries peuvent exploser si elles sont exposées au feu.
22. Assurez-vous que votre appareil est éteint et que le port de recharge est sec avant de le recharger à l'aide du chargeur. Pendant la recharge, votre appareil doit rester dans un endroit frais et bien ventilé. Ne couvrez pas votre appareil pendant la recharge : dans le cas contraire, cela pourrait provoquer une surchauffe des composants.

23. ATTENTION : pour réduire le risque d'électrocution, remplacez immédiatement le cordon s'il est endommagé.
24. Si le cordon d'alimentation est endommagé, il doit être remplacé ou réparé par un électricien qualifié ou par le service après-vente d'Aiper, afin d'éviter tout risque.
25. Le bloc d'alimentation ne doit pas être réparé et ne doit plus être utilisé s'il est endommagé ou défectueux.
26. Seuls des professionnels certifiés peuvent démonter le kit d'entraînement hermétique de votre appareil.
27. N'utilisez que ce qui est décrit dans ce manuel. N'utilisez que les accessoires recommandés ou vendus par le fabricant.
28. Ne faites pas fonctionner votre appareil en même temps qu'un autre équipement de piscine, tel qu'un filtre, un aspirateur ou un autre écumoire.
29. Lorsque vous mettez votre appareil dans l'eau, l'avant de l'appareil doit être orienté vers le haut et ne doit jamais être mis à l'envers ou jeté dans la piscine.
30. Regardez bien où vous marchez et gardez bien l'équilibre quand vous travaillez aux abords de la piscine.
31. Ne faites pas tomber l'appareil, ne percez pas son boîtier et ne l'endommagez pas intentionnellement de quelque manière que ce soit, sous peine d'annuler votre garantie.
32. Pour éviter l'exposition aux radiofréquences, il est recommandé de respecter une distance d'au moins 20 cm entre les personnes qui utilisent l'appareil et l'appareil lui-même. Une utilisation en deçà de cette distance est déconseillée. L'antenne utilisée pour l'émetteur de cet appareil ne doit pas être co-localisée avec une autre antenne ou un autre émetteur.
33. Débranchez le robot de piscine du secteur avant d'effectuer des opérations de maintenance telles que le nettoyage du filtre.
34. La fiche doit être retirée de la prise avant de procéder au nettoyage ou à la maintenance du chargeur.
35. Lorsque vous ne prévoyez pas d'utiliser le chargeur pendant une période prolongée, débranchez-le.

36. Lorsque vous n'utilisez pas l'appareil, rangez-le en intérieur, dans un endroit frais et bien ventilé.

37. AVERTISSEMENT :

- UTILISATION RÉSERVÉE AUX PISCINES.
- NE FAITES PAS FONCTIONNER LA POMPE À SEC.
- UTILISEZ L'APPAREIL UNIQUEMENT AVEC LE MODÈLE DE CHARGEUR AIPER AUTORISÉ GM95-252300-2FGN.

## CONSERVEZ CES INSTRUCTIONS

## 2. Composants de l'appareil

### 2.1 Contenu de l'emballage

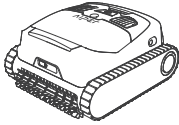

Robot de piscine \*1



Station de Charge \*1



Manuel d'utilisation \*1

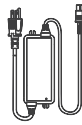

Chargeur \*1



Crochet \*1

### 2.2 Présentation des composants

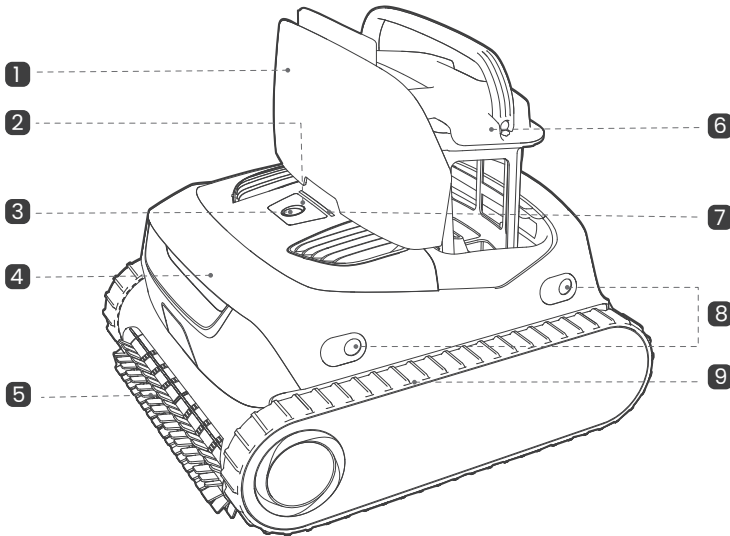

Robot de piscine (vu de profil)

- |   |                               |   |                  |   |                    |
|---|-------------------------------|---|------------------|---|--------------------|
| 1 | Cache supérieur               | 4 | Poignée          | 7 | Voyant LED d'état  |
| 2 | 📶 : Voyant de connexion Wi-Fi | 5 | Brosse à Rouleau | 8 | Capteur OmniSense™ |
| 3 | ⏻ : Bouton d'alimentation     | 6 | Panier de filtre | 9 | Chenille           |

### 3. Consignes d'utilisation de votre appareil Aiper Scuba N1 Max

#### 3.1 Conditions d'utilisation

Veillez à ce que l'appareil ne soit utilisé que dans les environnements de piscine spécifiés. Les dommages résultant d'une utilisation en dehors de ces conditions ne seront pas couverts par la garantie.

- Température de l'eau : 10 - 40 °C (50 - 104 °F)
- Valeur de pH : 7,0 - 7,8
- Concentration de chlore : maximum 4 ppm
- Concentration de NaCl : maximum 5 000 ppm

#### 3.2 Téléchargement de l'application

Téléchargez l'application Aiper pour débloquer d'autres fonctionnalités de votre appareil :

Vous pouvez télécharger et installer l'application Aiper en scannant le QR code ci-dessous, ou en recherchant « Aiper » dans votre boutique d'applications.



Remarques :

- L'application nécessite au minimum la version iOS 12.0 ou Android 8.0 pour pouvoir fonctionner de manière optimale sur votre smartphone ou appareil.
- Une fois l'application installée, suivez les instructions qu'elle affiche pour procéder à l'enregistrement, à la connexion et à la configuration du réseau.

#### 3.3 Configuration du réseau

Lorsque l'appareil est mis sous tension pour la première fois, il entre en Mode de configuration du réseau. Si ce processus est interrompu, appuyez sur (U) pendant 5 secondes pour repasser en Mode de configuration du réseau.

**Une fois en Mode de configuration du réseau, veuillez sélectionner soit la configuration par Bluetooth, soit la configuration par QR code.**

- **Configuration par Bluetooth :** activez le Bluetooth sur votre téléphone et autorisez l'accès à l'application Aiper. Sur l'application, appuyez sur le symbole [ + ] dans le coin supérieur droit, puis sélectionnez « Ajoutez par Bluetooth ». L'application détectera les appareils Bluetooth situés à proximité. Sélectionnez votre réseau, saisissez le mot de passe du réseau Wi-Fi et appuyez sur « Suivant » pour achever la configuration du réseau.

- **Configuration par QR code :** ouvrez l'application et appuyez sur le symbole [+] dans le coin supérieur droit, puis sélectionnez « Ajoutez par QR code ». Scannez le QR code situé sur votre appareil Aiper. Une fois l'appareil reconnu, suivez les instructions de l'application pour vous connecter au Wi-Fi de l'appareil. Une fois la connexion établie, revenez sur l'application et suivez les instructions pour achever la configuration du réseau.

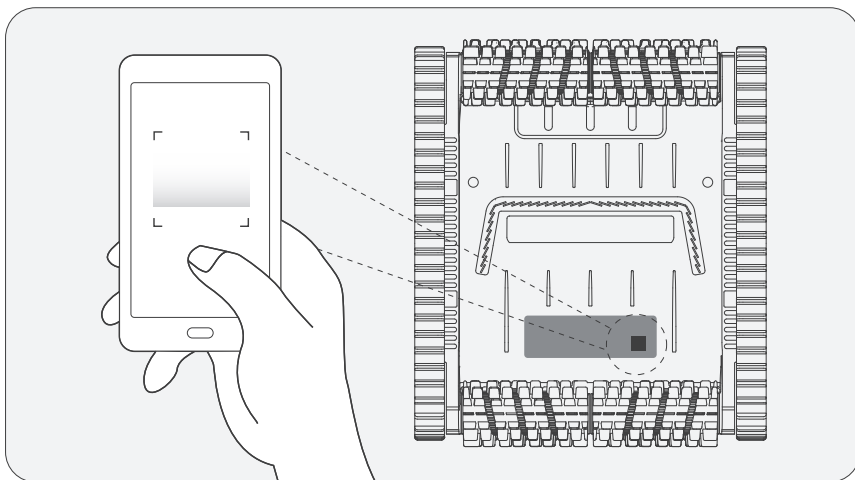

Prérequis pour le réseau Wi-Fi :

Utilisez un réseau de 2,4 GHz ou un réseau mixte de 2,4/5 GHz.

### 3.4 Recharge

**AVERTISSEMENT :** Veuillez recharger complètement l'appareil avant de l'utiliser pour nettoyer la piscine.

Ne chargez pas l'appareil en plein soleil.

Nous vous conseillons de garder une distance minimale de 3,5 m (11,5 pieds) entre votre piscine et le lieu de charge. Pour de meilleurs résultats, votre lieu de charge doit disposer d'une couverture Wi-Fi, car cela accélérera les mises à jour OTA.

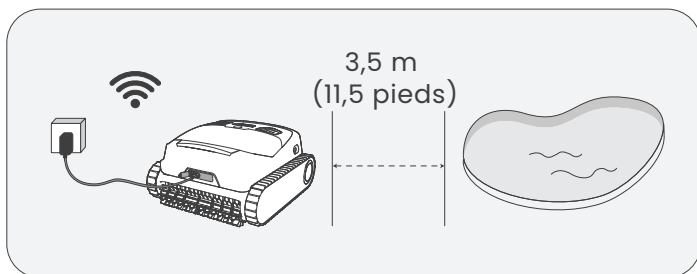

#### Options de recharge :

- Station de Charge :

1. Installez la station de charge : insérez la tige portante dans le panneau de chargement. Installez ensuite le cache avant.

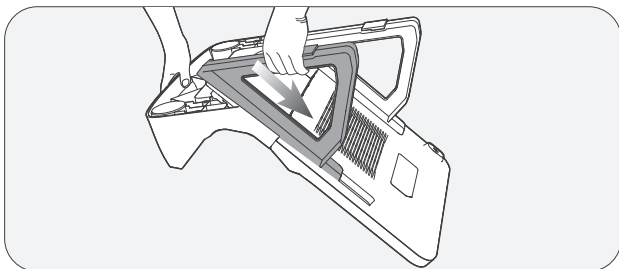

2. Avant la charge, assurez-vous que la station de charge et l'appareil sont secs. Ne placez pas l'appareil sur la station pour le recharger lorsqu'il est mouillé. Séchez soigneusement les contacts métalliques situés sous l'appareil à l'aide d'une serviette en papier ou d'un chiffon sec pour un chargement optimal.
3. Branchez le câble du chargeur sur le port de recharge de la station de charge, puis branchez l'adaptateur secteur sur une prise électrique. Placez l'appareil sec sur la station de charge. Le voyant d'état de l'appareil clignote pendant le chargement et devient vert fixe lorsqu'il est complètement chargé.

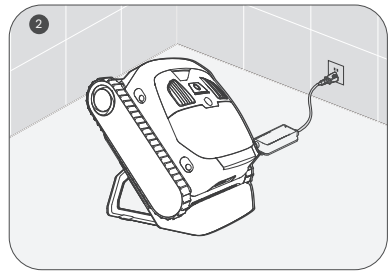
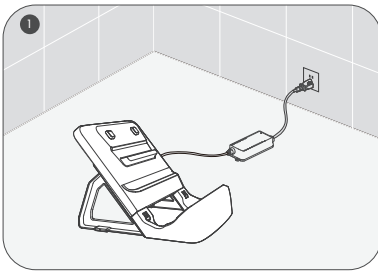

• Port de recharge :

1. Avant la charge, retirez le cache du port de recharge et assurez-vous que le port de recharge est sec. Si de l'eau ou de l'humidité se trouve dans le port, essuyez ce dernier avec un chiffon propre avant de charger votre appareil.
2. Branchez le chargeur au port de recharge de l'appareil, puis branchez le chargeur sur n'importe quelle prise de courant disponible. Le voyant LED d'état émet des pulsations pendant la recharge et devient vert fixe lorsque l'appareil est complètement rechargé.

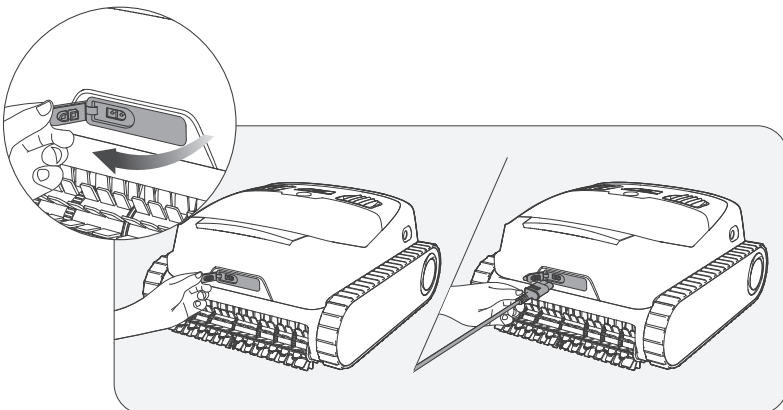

### 3.5 Choix du filtre

Deux filtres d'épaisseurs différentes sont fournis : un filtre ultra fin MicroMesh™ remplaçable et un panier de filtre.

Le filtre ultra fin MicroMesh™ remplaçable intercepte des particules aussi petites que 3 à 10 µm, telles que le limon et certaines algues. Lorsque les débris visibles sont minimes (par ex. des pierres, des feuilles, du sable, des débris, des cheveux) et que l'eau semble trouble ou contient des algues, nous vous recommandons d'utiliser à la fois le panier de filtre et le filtre ultra fin MicroMesh™ remplaçable. En présence d'une quantité importante de débris visibles, nous vous recommandons d'utiliser uniquement le panier de filtre et de ne pas utiliser le filtre ultra fin MicroMesh™ remplaçable.

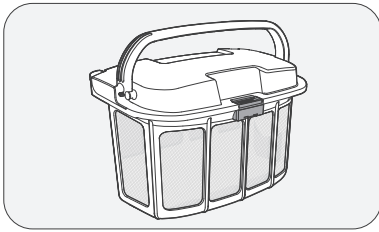

Panier de filtre

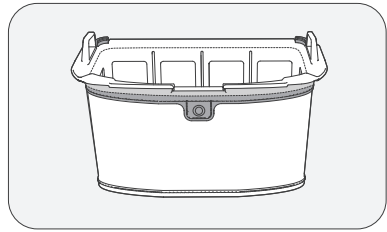

Filtre ultra fin MicroMesh™ remplaçable

### 3.6 Processus de nettoyage

1. Maintenez le bouton  enfoncé pendant 2 secondes pour allumer/éteindre l'appareil.

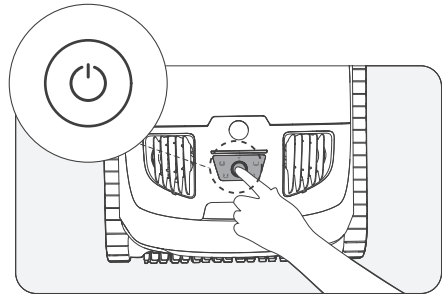

2. Appuyez brièvement sur le bouton  pour parcourir et sélectionner l'un des quatre modes de nettoyage : Mode Intelligent, mode Nettoyage du sol, mode Nettoyage des parois et mode Nettoyage de la ligne d'eau.

Une fois que vous avez sélectionné le mode de nettoyage souhaité, placez immédiatement l'appareil dans la piscine. Après avoir été immergé pendant une courte période, l'appareil lancera la tâche de nettoyage du mode sélectionné.

Les détails de chaque mode de nettoyage sont décrits ci-dessous :

- **Mode Intelligent** : l'appareil nettoiera les parois et le fond de votre piscine de manière séquentielle, en planifiant son parcours en fonction du niveau de la batterie.

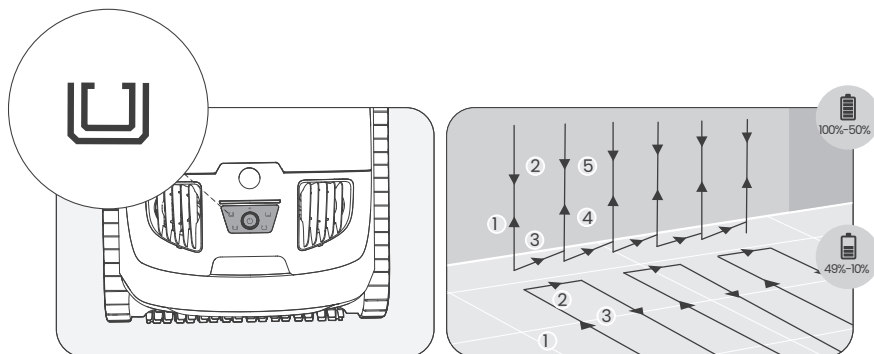

**Mode Intelligent**

- **Mode Nettoyage du sol** : l'appareil nettoiera le fond de la piscine en suivant un itinéraire en forme de S, sans grimper sur les parois ni les nettoyer.

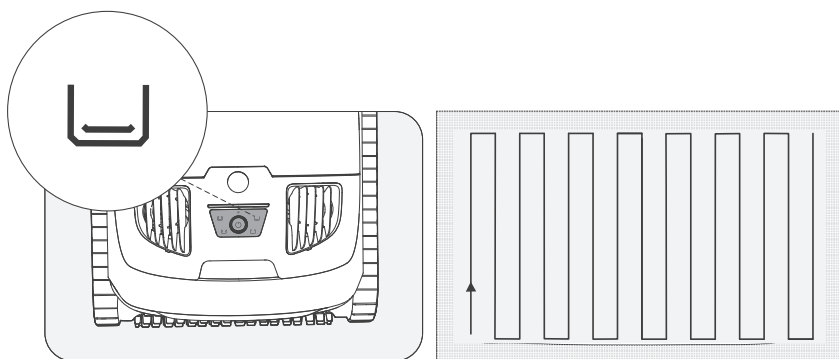

**Mode Nettoyage du sol**

- **Mode Nettoyage des parois** : l'appareil nettoiera les parois de la piscine en suivant un itinéraire en forme de N. L'appareil ne nettoiera pas le fond de la piscine dans ce mode.

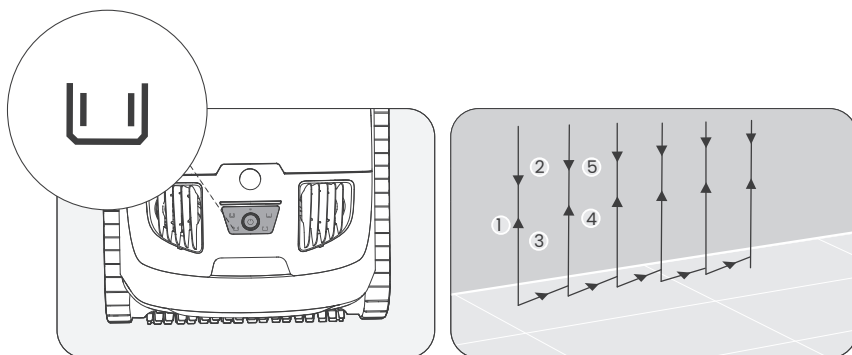

Mode Nettoyage des parois

- **Mode Nettoyage de la ligne d'eau** : l'appareil se déplacera horizontalement et nettoiera le long de la ligne d'eau de votre piscine. Lorsqu'il rencontre des coins ou des obstacles le long des parois de la piscine, il descendra de la ligne d'eau, changera de paroi ou contournera les obstacles, puis reprendra le nettoyage.

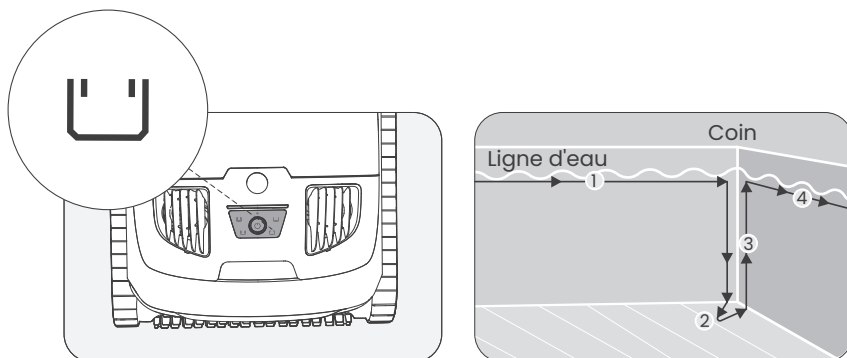

Mode Nettoyage de la ligne d'eau

3. Lorsque le niveau de la batterie est faible, indiqué par un voyant LED d'état rouge fixe, l'appareil arrête la tâche de nettoyage en cours et se range automatiquement le long du bord de la piscine.

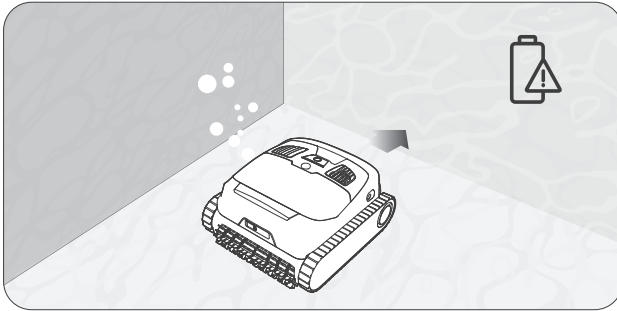

4. Les utilisateurs peuvent installer le crochet sur n'importe quel manche télescopique de piscine standard (non inclus) pour augmenter la portée du crochet. Accrochez la poignée de l'appareil et soulevez ce dernier hors de l'eau.

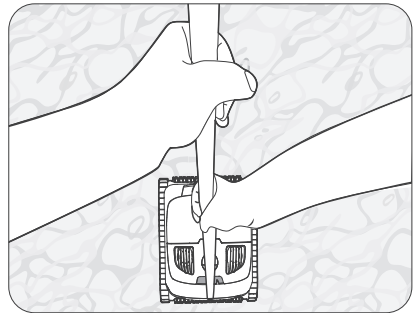
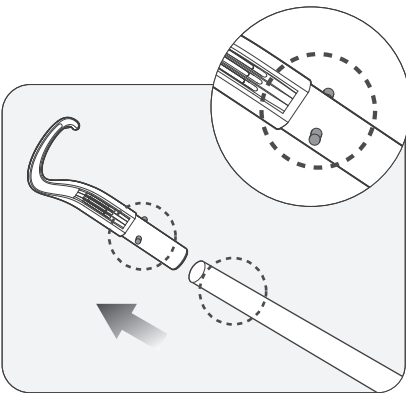

5. Laissez l'appareil évacuer toute l'eau stockée avant de ranger ou de charger l'appareil.

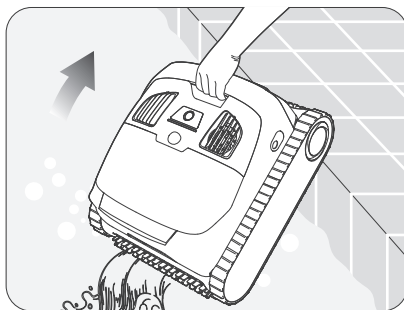

## 4. Maintenance

### 4.1 Nettoyage du panier de filtre

1. Placez l'appareil sur une surface plane et soulevez le cache supérieur.
2. Retirez le panier de filtre en soulevant sa poignée.

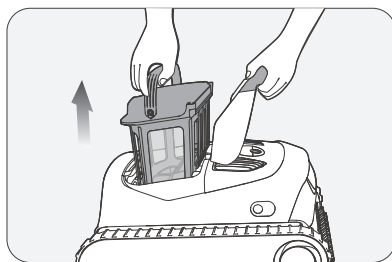
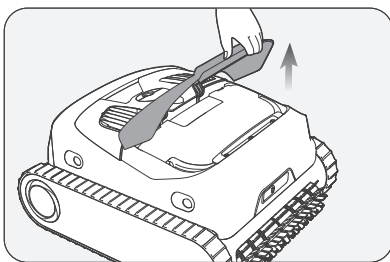

3. Appuyez sur le loquet du panier de filtre et soulevez la poignée du cache supérieur pour ouvrir ce dernier.

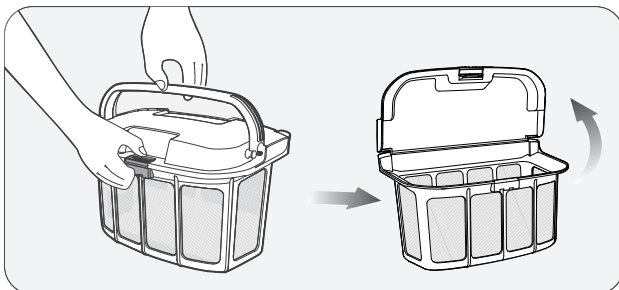

4. Videz le panier de filtre et retirez le filtre ultra fin MicroMesh™ remplaçable.

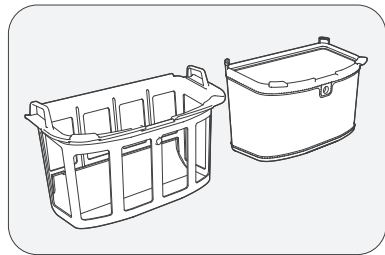
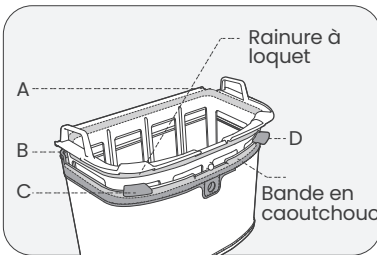
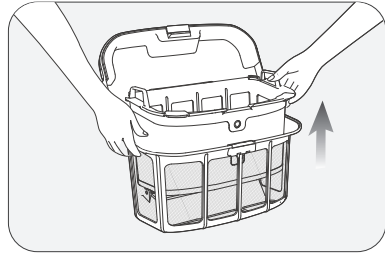
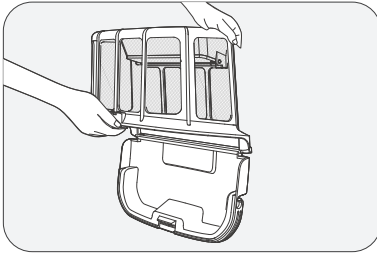

Retirez les loquets A, B, C et D sur la bande en caoutchouc du filtre ultra fin MicroMesh™ remplaçable de la rainure à loquet.

5. Rincez le filtre ultra fin MicroMesh™ remplaçable et le panier de filtre séparément.

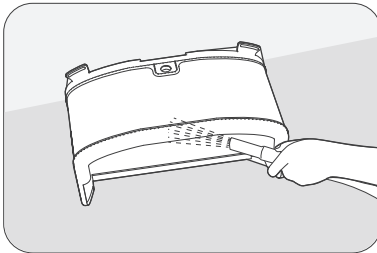
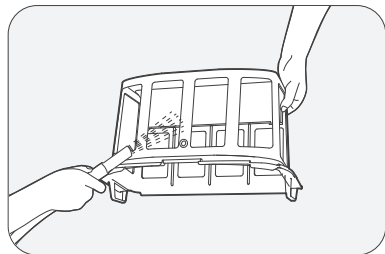
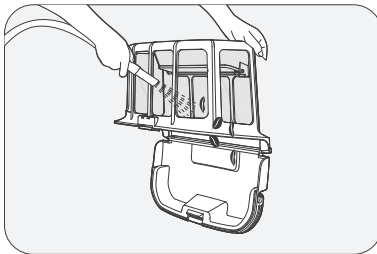

Vous devez rincer l'intérieur ainsi que l'extérieur du filtre ultra fin MicroMesh™ remplaçable. Frottez manuellement si nécessaire.

6. Après avoir séché le filtre ultra fin MicroMesh™ remplaçable et le panier de filtre, installez le filtre dans le panier de filtre et réinsérez le panier de filtre dans

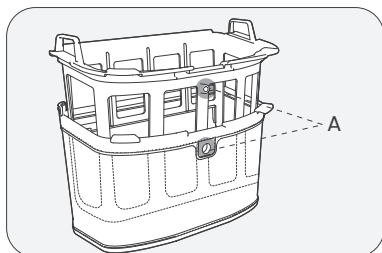

Assurez-vous que les points A du panier du filtre sont alignés avec A sur le filtre ultra fin MicroMesh™ remplaçable.

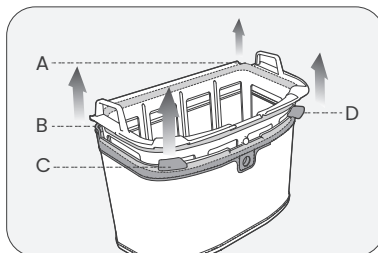

Relevez les quatre coins A, B, C et D de la bande en caoutchouc à tour de rôle. Assurez-vous qu'ils sont coincés dans la rainure à loquet du filtre ultra fin MicroMesh™ remplaçable.

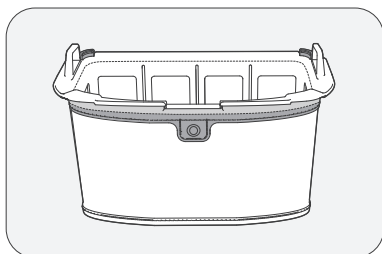

Après l'installation, vérifiez si la bande en caoutchouc est bien coincée dans la rainure à loquet.

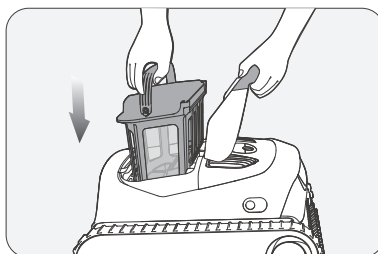

Remarques :

- Après chaque tâche de nettoyage, retirez rapidement l'appareil de la piscine et nettoyez immédiatement le panier de filtre. Évitez de laisser l'appareil dans la piscine pendant des périodes prolongées.
- Le séchage du filtre ultra fin MicroMesh™ remplaçable et du panier de filtre après chaque nettoyage n'est pas nécessaire et est recommandé uniquement dans le but d'éviter les odeurs liées à l'humidité.
- Lors du séchage ou du stockage de votre appareil, y compris le filtre ultra fin MicroMesh™ remplaçable et le panier de filtre, nous vous recommandons de les stocker dans un endroit bien ventilé, à l'abri de la lumière directe du soleil.
- Le filtre ultra fin MicroMesh™ remplaçable peut intercepter des particules aussi petites que 3 à 10 µm, telles que le limon et certaines algues. Lorsque les débris visibles sont minimes (par ex. des pierres, des feuilles, du sable, des débris, des cheveux) et que l'eau semble trouble ou contient des algues, nous vous recommandons d'utiliser à la fois le panier de filtre et le filtre ultra fin MicroMesh™ remplaçable. En présence d'une quantité importante de débris visibles, nous vous recommandons d'utiliser uniquement le panier de filtre et de ne pas utiliser le filtre ultra fin MicroMesh™ remplaçable.

- Nous vous recommandons de nettoyer le filtre ultra fin MicroMesh™ remplaçable et le panier de filtre à l'aide d'un pistolet haute pression afin de garantir un nettoyage en profondeur.
- Après plusieurs utilisations, la surface du filtre ultra fin MicroMesh™ remplaçable peut présenter des signes d'usure, cela n'a pas d'impact sur ses performances.
- Le filtre ultra fin MicroMesh™ remplaçable est un article consommable et doit être remplacé après environ 30 utilisations afin de garantir une filtration efficace.

## 4.2 Nettoyage de l'hélice

1. Utilisez un tournevis plat afin d'ouvrir le cache du système d'évacuation.

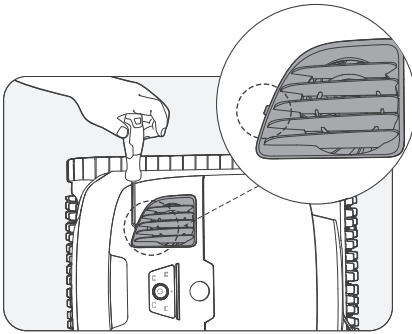

2. Après avoir retiré le cache du système d'évacuation, retirez le cache de l'hélice afin d'exposer l'hélice.

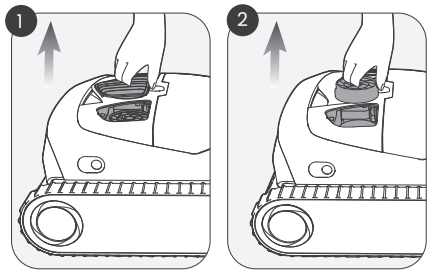

3. Retirez tous les débris empêtrés dans l'hélice.

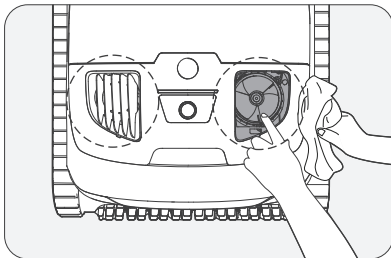

4. Après avoir nettoyé l'hélice, remettez en place le cache de l'hélice, suivi du cache du système d'évacuation.

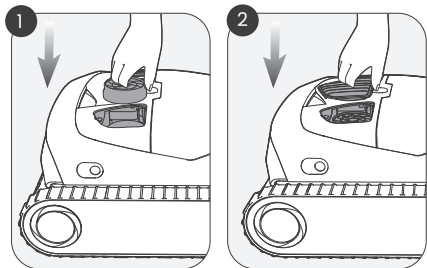

### 4.3 Remplacement de la chenille

1. Retirez la plaque de protection latérale de l'appareil : posez l'appareil sur le côté, retirez les 4 fixations de la plaque de protection latérale à l'aide d'un tournevis à tête plate et retirez la plaque de protection latérale en la tirant vers le haut.

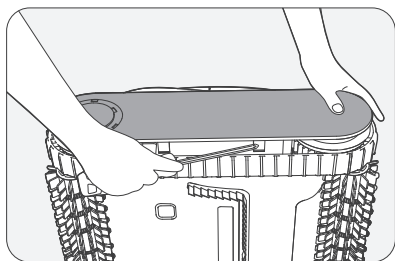

2. Retirez les vis et le cache de guidage de la roue arrière.

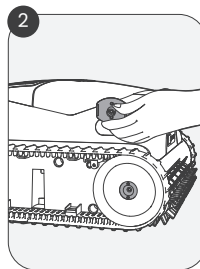
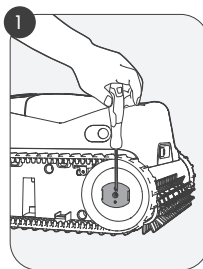

3. Retirez la roue arrière et la chenille de l'appareil en tirant doucement sur chaque pièce.

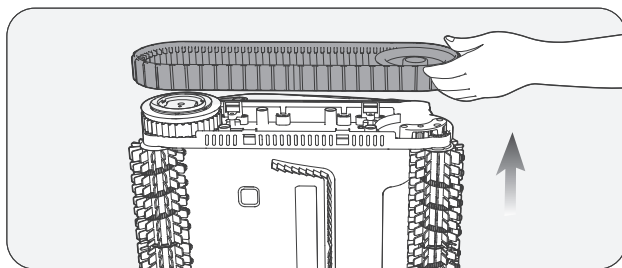

4. Alignez les engrenages de la chenille de rechange avec les engrenages des deux roues. Remettez en place la roue arrière et la chenille, en vous assurant qu'elles sont fixées le long des manchons de la chenille.

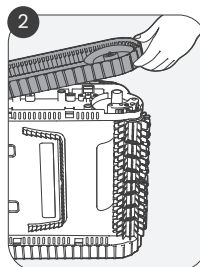
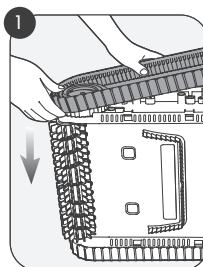

5. Installez le cache de guidage de la roue arrière, en vous assurant que le haut des trois axes s'aligne avec le trou sur l'appareil.

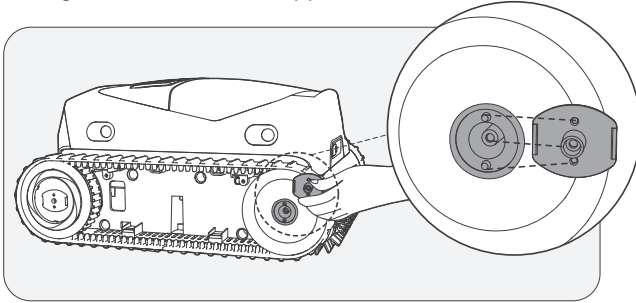

6. Serrez les vis et remettez en place la plaque de protection latérale. Répétez cette étape pour l'autre chenille.

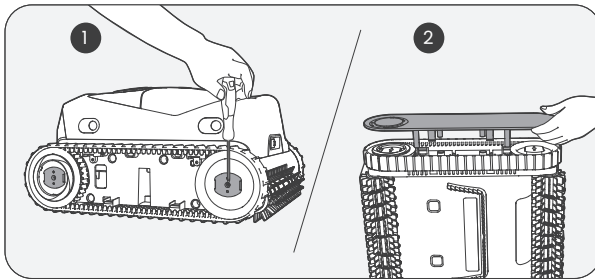

#### 4.4 Remplacement de la brosse à rouleau

1. Retirez toutes les boucles en silicone de votre brosse à rouleau actuelle.

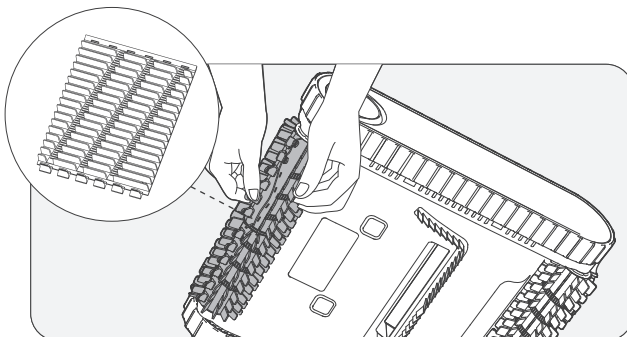

- Après l'avoir retirée, munissez-vous de la brosse à rouleau de remplacement et alignez les boucles en silicone avec les fentes. Appuyez sur les boucles en les faisant rentrer dans chaque fente pour fixer la nouvelle brosse à rouleau à votre appareil. Répétez cette étape pour l'autre brosse à rouleau.

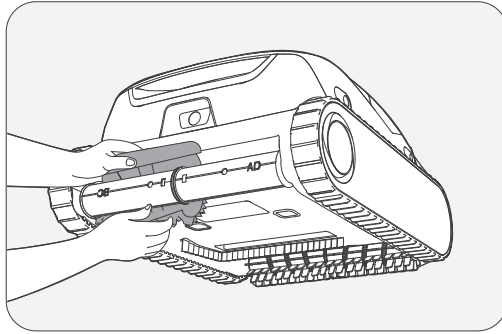









#### 4.5 Mise hors tension et rangement de votre appareil Aiper

Pendant les saisons creuses, comme l'hiver ou les longues vacances, lorsque votre appareil Aiper n'est pas utilisé, suivez ces étapes pour le maintenir en bon état :

- Rechargez complètement l'appareil avant de le ranger. Assurez-vous que l'appareil est éteint et débranché du chargeur avant de le ranger.
- Nettoyez soigneusement l'ensemble de l'appareil, y compris les boîtiers supérieur et inférieur, les roues, les brosses et le port de recharge, pour éliminer toute trace de saleté.
- Séchez l'appareil avec un mouchoir en papier ou un chiffon doux, et assurez-vous que le cache du port de recharge est correctement fermé.
- Conservez l'appareil dans son emballage d'origine, dans un endroit frais, sec et bien ventilé.
- Rechargez la batterie tous les six mois pour la maintenir en bon état.

## 5. Spécifications

Modèle : PRT1
Dimensions de la piscine : 200 m <sup>2</sup> /2 150 pi <sup>2</sup>
Puissance d'entrée nominale : 25,2 V = 3,0 A
Modèle de chargeur : GM95-252300-2FGN
Puissance d'entrée du chargeur : 100-240V ~ , 50/60 Hz, 2,5 A
Puissance de sortie du chargeur : 25,2 V = 3,0 A
Temps de charge : 4 heures
Puissance d'aspiration : 25 200 LPH (6 600 GPH)
Autonomie de la batterie : 180 minutes
Capacité de la batterie : 7 800 mAh (168,48 Wh)
Tension de la batterie : 21,6 V
Indice de protection contre l'eau : IPX8
Niveau de protection du chargeur : IPX7
Profondeur d'eau max. : 3 m (10 pi)
Plage de fréquences Bluetooth : 2,4 à 2,484 GHz, PIRE maximum : 12 dBm
Plage de fréquences Wi-Fi 2,4G : 2,4 à 2,483 GHz, PIRE maximum : 20 dBm

	Courant continu.
	Courant alternatif.
	Équipement de classe II.
	Alimentation à découpage.
	Polarité du connecteur d'alimentation CC.
	Transformateur d'isolement de sécurité, résistant aux courts-circuits.
	Réservé à une utilisation en intérieur.
	Si les broches de la prise sont endommagées, l'adaptateur secteur doit être mis au rebut.
	Veuillez lire le manuel d'utilisation.

## 6. Voyant LED

Voyants d'état de l'appareil	État de l'appareil	Description de l'état	
Voyant LED d'état	Voyant rouge à pulsations	Recharge en cours (batterie < 15 %).	
	Voyant bleu à pulsations	Recharge en cours (batterie entre 15 et 50 %).	
	Voyant vert à pulsations	Recharge en cours (batterie > 50 %).	
	Voyant vert fixe	Charge terminée.	
	Voyant jaune à pulsations		Pour réinitialiser votre appareil : maintenez le bouton (U) enfoncé pendant dix secondes. Les paramètres d'usine de votre appareil seront alors rétablis.
			OTA en cours : votre appareil est en train de mettre automatiquement à jour son micrologiciel vers la dernière version.
	Voyant rouge clignotant	Dysfonctionnement de l'hélice, ou blocage de l'appareil.	
	Voyant rouge fixe	Batterie faible (batterie < 15 %). Arrêt automatique imminent.	
	Voyant bleu fixe	Niveau de batterie moyen (batterie entre 15 et 50 %).	
Voyant vert fixe	Fonctionnement normal (batterie > 50 %).		
Voyant de connexion Wi-Fi	Voyant vert à pulsations	Connexion au Wi-Fi.	
	Voyant vert clignotant	L'appareil ne parvient pas à se connecter à Internet. Veuillez suivre les instructions de dépannage sur l'écran de configuration de l'application.	
	Voyant vert fixe	Connexion Wi-Fi établie.	
	Voyant éteint	Connexion Wi-Fi arrêtée.	

## 7. Dépannage

N°	Dysfonctionnement:	Causes possibles	Solutions
1	L'appareil ne s'allume pas.	Niveau de batterie insuffisant.	Rechargez complètement l'appareil avant d'essayer de nettoyer votre piscine.
		Température de la batterie trop haute/basse.	N'utilisez l'appareil que dans un environnement dont la température est comprise entre 10 °C (50 °F) et 40 °C (104 °F).
2	L'appareil ne se recharge pas.	Chargeur endommagé ou pas alimenté.	Vérifiez que le chargeur est bien branché et que le voyant sur le chargeur est bien allumé. Si la fiche est correctement branchée mais que le voyant est éteint, il se peut que le chargeur soit défectueux. Veuillez contacter le service après-vente d'Aiper.
		Température de la batterie trop haute/basse.	N'utilisez l'appareil que dans un environnement dont la température est comprise entre 10 °C (50 °F) et 40 °C (104 °F).
		Si l'appareil n'est pas utilisé pendant une période prolongée, sa batterie a pu se décharger.	Suivez la section « Mise hors tension et rangement de votre appareil Aiper » dans le guide « Maintenance » pour savoir comment ranger correctement l'appareil. Si l'appareil ne se recharge pas en raison d'une période d'inutilisation prolongée, veuillez contacter le service après-vente d'Aiper.
3	L'appareil n'évite pas les obstacles.	La lentille du capteur est sale.	Utilisez un chiffon doux et sec pour nettoyer la lentille du capteur, afin d'éviter les obstructions.
4	L'appareil s'attarde trop longtemps au niveau du système d'évacuation de la piscine.	L'appareil est coincé par le système d'évacuation de la piscine.	N'ouvrez pas le système d'évacuation de la piscine pendant que l'appareil est en cours de nettoyage. S'il est bloqué, l'appareil se libérera de lui-même.
5	Appareil coincé au niveau de la ligne de d'eau en mode Nettoyage de la ligne d'eau.	Petite saillie non détectée par le capteur au niveau de la ligne d'eau.	Aucune action n'est requise. L'appareil coulera au fond de la piscine en 1 minute et continuera le nettoyage après avoir évité les obstacles de la ligne de flottaison.

6	L'appareil s'incline ou ses performances de nettoyage sont réduites dans l'eau.	Le panier de filtre est plein.	Veillez vider et nettoyer soigneusement le panier de filtre.
		Le filtre est obstrué.	Veillez rincer le filtre à l'aide d'un pistolet haute pression.
		Si le voyant LED d'état clignote en rouge, il se peut que l'hélice soit bloquée.	Vérifiez la présence de débris au niveau de l'hélice et nettoyez-la si nécessaire. Pour plus de détails, reportez-vous à la section « Maintenance » pour le « Nettoyage de l'hélice ».
7	L'appareil a arrêté de fonctionner.	Un voyant LED d'état rouge fixe indique que la batterie est faible.	Si la tâche de nettoyage se termine plus tôt que prévu, la batterie de l'appareil est peut-être faible. Assurez-vous que l'appareil est complètement chargé avant utilisation.
		Si le voyant LED d'état clignote en rouge, il se peut que l'hélice soit bloquée.	Vérifiez la présence de débris au niveau de l'hélice et nettoyez-la si nécessaire. Pour plus de détails, reportez-vous à la section « Maintenance » pour le « Nettoyage de l'hélice ».

## 8. Garantie

Cet appareil a passé avec succès le contrôle qualité et le test de sécurité menés par nos techniciens.

1. Cet appareil est assorti d'une garantie qui couvre la batterie et le moteur de votre article, à compter de la date d'achat. Les dispositions légales du pays en question concernant les conditions de garantie s'appliquent en conséquence.
2. Cette garantie est annulée si le produit a été modifié, mal utilisé ou a été réparé par des personnes non autorisées.
3. Cette garantie s'étend uniquement aux défauts de fabrication et ne couvre pas les dommages résultant de la mauvaise manipulation de l'appareil par le propriétaire.
4. Le numéro de commande ou l'enregistrement d'achat doit être présenté à la demande de toute réclamation de réparation pendant la période de garantie.
5. Il s'agit d'une garantie complémentaire offerte par AIPER INTELLIGENT SARL, se trouvant au 43-47 avenue de la Grande Armée, 75116 Paris, France. Cette garantie n'impacte pas les recours gratuits pour défaut de conformité que le consommateur détient contre le vendeur, conformément à la loi.
6. Adresse e-mail pour tout contact concernant la garantie : [service@aiper.com](mailto:service@aiper.com)

## Déclaration de conformité (CE)

Par la présente, Shenzhen Aiper Intelligent Co., Ltd. déclare que cet appareil est conforme à toutes les exigences des directives européennes 2014/53/UE et 2011/65/UE en vigueur. Le texte complet de la Déclaration de conformité est disponible sur le site suivant :

<https://aiper.com/eu/productdoc>

La Déclaration de conformité de l'UE peut être demandée à l'adresse ci-dessous :

AIPER INTELLIGENT SARL

43-47 avenue de la Grande Armée, 75116 Paris, France



**LE TRI  
+ FACILE**

BARQUETTE  
+ ÉTUI

BAC  
DE TRI



FR

Cet appareil et  
ses accessoires  
se recycle

À DÉPOSER  
EN MAGASIN  
OU  
À DÉPOSER  
EN DÉCHÈTERIE



FR

Cet appareil  
et sa batterie  
se recyclent

À DÉPOSER  
EN MAGASIN  
OU  
À DÉPOSER  
EN DÉCHÈTERIE

Points de collecte sur [www.quaifairendemadchets.fr](http://www.quaifairendemadchets.fr)  
Privilégiez la réparation ou le don de votre appareil !

Points de collecte sur [www.quaifairendemadchets.fr](http://www.quaifairendemadchets.fr)  
Privilégiez la réparation ou le don de votre appareil !



Ce symbole indique que cet appareil ne doit pas être traité comme un déchet ménager, mais qu'il doit être remis au point de collecte approprié pour le recyclage des équipements électriques et électroniques.

Gracias por elegir Aiper.

Ahora forma parte de millones de clientes que ya han confiado en Aiper para cuidar sus piscinas y disfrutan de la comodidad de una piscina impoluta.

Este manual del usuario le ayudará a mantener su dispositivo y le asegurará que funcione con una máxima eficiencia durante años. Tómese un momento para leerlo.

Si tiene alguna pregunta, visite nuestro sitio web [www.aiper.com](http://www.aiper.com) y contacte con nuestro equipo de atención para obtener ayuda o más información.

## Atención al cliente de Aiper:

País	Número gratuito	Idioma
España	+34 900751785	Español

✉ Correo electrónico: [service@aiper.com](mailto:service@aiper.com)



Escanee para acceder a una videoguía



Escanee el código QR para acceder al servicio de atención al cliente

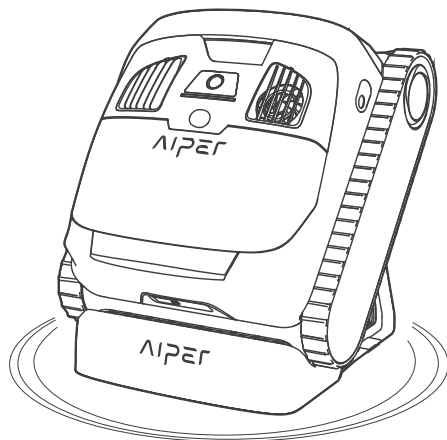

## 1. INSTRUCCIONES IMPORTANTES DE SEGURIDAD

Lea atentamente este manual y siga todas las advertencias e instrucciones cuando utilice su Robot de piscina inalámbrico Aiper (en lo sucesivo denominado “dispositivo”). Su incumplimiento puede provocar descargas eléctricas, incendios o lesiones graves. Aiper no se hace responsable de ninguna pérdida o lesión causada por un uso inadecuado de este dispositivo.

Para su seguridad y el óptimo funcionamiento de este dispositivo, lea y siga estas instrucciones:

1. Este dispositivo no está diseñado para su uso por parte de personas (incluidos niños) con capacidades físicas, sensoriales o mentales mermadas, o con falta de experiencia y conocimientos, a menos que una persona responsable de su seguridad les proporcione supervisión o instrucciones acerca del uso del dispositivo.
2. Los niños no deben jugar con el dispositivo. La limpieza y el mantenimiento del usuario no deben ser realizados por niños sin supervisión.
3. Los niños deben ser supervisados para asegurarse de que no juegan con el dispositivo.
4. Asegúrese de que los niños no intentan tocar el dispositivo mientras está en funcionamiento.
5. No permita que los niños monten en el dispositivo bajo ninguna circunstancia.
6. No haga funcionar el dispositivo con personas o animales en la piscina.
7. Mientras esté en funcionamiento, no introduzca las manos en ninguna parte del dispositivo, ya que podría sufrir lesiones.
8. No haga funcionar el dispositivo fuera del agua, ya que puede provocar un sobrecalentamiento.
9. Un cargador adecuado para un tipo de batería puede crear un riesgo de incendio si se utiliza con otro tipo de batería.
10. **ADVERTENCIA:** Para cargar la batería, utilice únicamente el cargador extraíble que se suministra con este dispositivo.

11. La batería de litio de este dispositivo es una batería CC de 21,6V, 7800 mAh, de 18 celdas, compatible con el cargador modelo GM95-252300-2FGN. La batería debe extraerse y desecharse de acuerdo con las leyes y normativas locales antes de deshacerse del dispositivo.
12. Este dispositivo solo puede utilizarse con baterías de litio modelo C1264C4 y baterías de botón modelo CR1225.
13. El dispositivo contiene baterías que solo pueden ser sustituidas por personas cualificadas. Para sustituir la batería del dispositivo, póngase en contacto con el Servicio de Atención al Cliente.
14. Este dispositivo contiene baterías que no son sustituibles. Cuando la batería esté al final de su vida útil, el dispositivo deberá desecharse correctamente.
15. Tenga en cuenta el riesgo de que los terminales del dispositivo que funciona con batería o la batería se cortocircuiten con objetos metálicos.
16. En caso de que un dispositivo dañado produzca un líquido desconocido, evite el contacto con el líquido. Si entra en contacto con un líquido extraño, especialmente los ojos u otras partes sensibles, lávese inmediatamente con agua. El líquido expulsado por una batería dañada puede causar irritación de la piel o quemaduras.
17. No exponga el dispositivo ni la batería al fuego ni a temperaturas excesivas. La exposición al fuego o a temperaturas superiores a 130 °C (265 °F) puede provocar una explosión.
18. Retire el dispositivo del cargador, y apague el botón de encendido del dispositivo antes de retirar la batería para desechar el dispositivo.
19. La batería debe extraerse y desecharse de acuerdo con las leyes y normativas locales antes de desechar el dispositivo.
20. Deseche las baterías usadas de acuerdo con las leyes y normativas locales.
21. No incinere el dispositivo aunque esté gravemente dañado. Las baterías pueden explotar en caso de incendio.

22. Asegúrese de que el dispositivo está apagado y el puerto de carga está seco antes de cargarlo con el cargador. El dispositivo debe mantenerse en un lugar fresco y bien ventilado mientras se carga. Evite tapar el dispositivo durante la carga, ya que los componentes podrían sobrecalentarse.
23. ADVERTENCIA: Para reducir el riesgo de descarga eléctrica, sustituya inmediatamente el cable dañado.
24. Si el cable de alimentación está dañado, debe ser sustituido o reparado por un electricista cualificado o por el servicio de atención al cliente de Aiper para evitar riesgos.
25. La fuente de alimentación no debe repararse ni seguir utilizándose si está dañada o defectuosa.
26. Solo profesionales certificados deben desmontar el kit de accionamiento sellado de su dispositivo.
27. Utilice el dispositivo solo como se describe en este manual. Utilice únicamente los accesorios recomendados o vendidos por el fabricante.
28. No opere su dispositivo simultáneamente con cualquier otro equipo de piscina, como un filtro de piscina, limpiador o skimmer.
29. Cuando introduzca el dispositivo en el agua, la parte frontal del dispositivo debe mirar hacia arriba y nunca debe colocarse boca abajo ni lanzarse a la piscina.
30. Tenga cuidado al pisar y mantenga el equilibrio cuando trabaje cerca de la piscina.
31. No deje caer el dispositivo, no perforo el armazón ni lo dañe intencionadamente de ninguna manera, ya que esto puede anular la garantía.
32. Para evitar la exposición a RF, se recomienda una separación de 20 cm o más entre las personas que manejan el dispositivo y el propio dispositivo. No se recomienda el funcionamiento a distancias más cortas. La antena utilizada para el transmisor de este dispositivo no debe colocarse junto con ninguna otra antena o transmisor.
33. Desconecte el robot de piscina de la red eléctrica antes de realizar cualquier tarea de mantenimiento, como la limpieza del filtro.

34. Antes de limpiar o realizar tareas de mantenimiento en el cargador, desenchúfelo de la toma de corriente.
35. Cuando no vaya a utilizar el cargador durante un largo periodo de tiempo, desenchúfelo.
36. Cuando no utilice el dispositivo, guárdelo en un lugar fresco y bien ventilado.
37. PRECAUCIÓN:
  - PARA USO EXCLUSIVO EN PISCINAS.
  - NO HAGA FUNCIONAR LA BOMBA EN SECO.
  - PARA USO EXCLUSIVO CON EL CARGADOR AIPER AUTORIZADO MODELO GM95-252300-2FGN.

## GUARDE ESTAS INSTRUCCIONES

## 2. Componentes del producto

### 2.1 Contenido del paquete

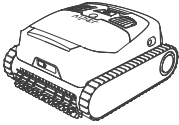

Robot de piscina \*1



Estación de Carga \*1



Manual de Usuario \*1

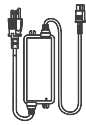

Cargador \*1



Gancho \*1

### 2.2 Descripción general de los componentes

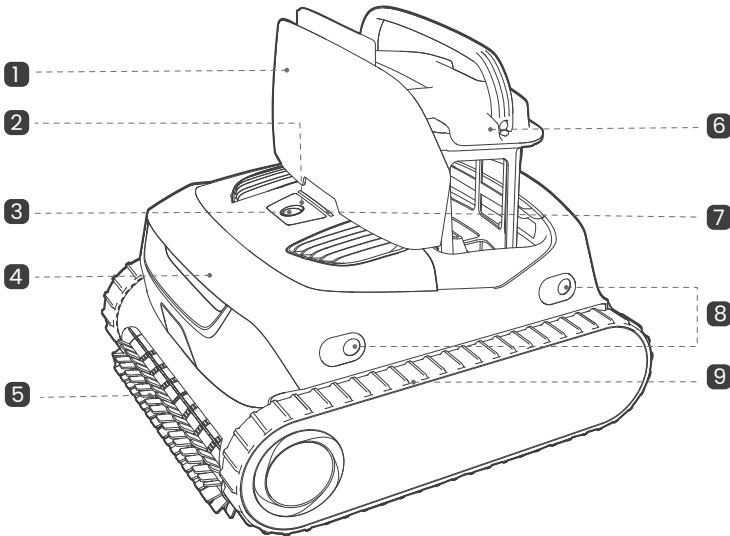

Robot de piscina (Vista lateral)

- |   |                       |   |                     |   |                         |
|---|-----------------------|---|---------------------|---|-------------------------|
| 1 | Carcasa superior      | 4 | Asa                 | 7 | Indicador LED de estado |
| 2 | 📶: Indicador Wi-Fi    | 5 | Rodillo de Cepillos | 8 | Sensor OmniSense™       |
| 3 | ⏻: Botón de encendido | 6 | Cesta del filtro    | 9 | Oruga                   |

### 3. Cómo utilizar su Aiper Scuba NI Max

#### 3.1 Condiciones de uso

Asegúrese de que el dispositivo se utiliza únicamente en los entornos de piscina especificados. Los daños resultantes de un uso fuera de estas condiciones no estarán cubiertos por la garantía.

- Temperatura del agua: 10 - 40 °C (50 - 104 °F)
- Valor de pH: 7,0-7,8
- Cloro: Máximo 4 ppm
- NaCl: Máximo 5000 ppm

#### 3.2 Descarga de la App

Descargue la App Aiper para desbloquear más funciones para su dispositivo: Puede descargar e instalar la App Aiper escaneando el código QR que aparece a continuación o buscando "Aiper" en su tienda de Aplicaciones.



Notas:

- Se requiere iOS 12.0 o posterior, o Android 8.0 o posterior para la funcionalidad completa de la App en tu smartphone o dispositivo.
- Una vez instalada, siga las instrucciones de la Aplicación para completar el registro, el inicio de sesión y la configuración de la red.

#### 3.3 Configuración de red

Cuando encienda el dispositivo por primera vez, entrará en el modo de configuración de red. Si se interrumpe este proceso, pulse  $\cup$  durante 5 segundos para volver a entrar en el modo de configuración de red.

**Una vez en el modo de configuración de red, seleccione Configuración Bluetooth o Configuración de código QR.**

- **Configuración Bluetooth:** Active el Bluetooth en su teléfono y permita el acceso a la aplicación Aiper. En la Aplicación, pulse el símbolo [+] en la esquina superior derecha y seleccione "Añadir vía Bluetooth". La App detectará los dispositivos Bluetooth cercanos. Seleccione su red, introduzca la contraseña Wi-Fi y toque "Siguiente" para finalizar la configuración de la red.

- **Configuración del código QR:** Abra la aplicación y pulse el [+] en la esquina superior derecha, a continuación, seleccione "Añadir a través de código QR". Escanee el código QR que se encuentra en su dispositivo Aiper. Cuando se reconozca el dispositivo, siga las instrucciones de la Aplicación para conectarse a la red Wi-Fi del dispositivo. Una vez conectado, vuelva a la Aplicación y siga las instrucciones para completar la configuración de la red.

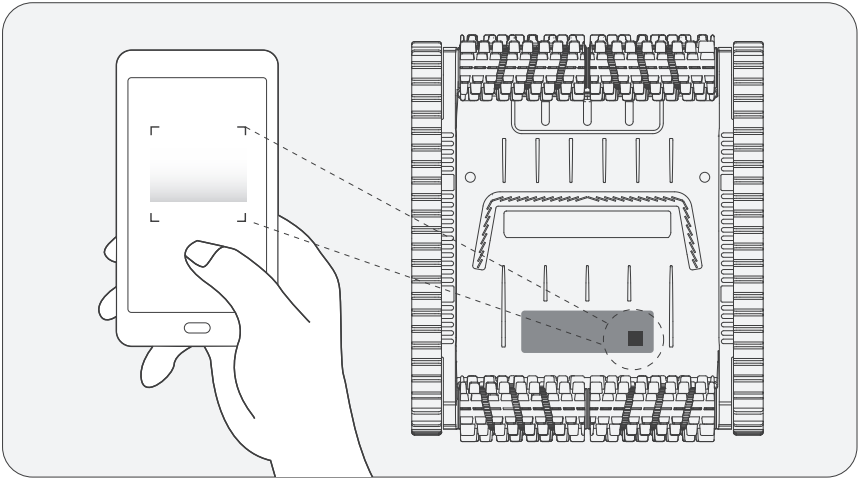

Requisitos de la red Wi-Fi:  
Utilice una red mixta de 2,4 GHz o 2,4/5 GHz.

### 3.4 Cargando

**PRECAUCIÓN:** Cargue completamente el dispositivo antes de utilizarlo para limpiar la piscina.

No cargue el dispositivo bajo la luz solar directa.

Se recomienda mantener una distancia mínima de 3,5 m (11,5 pies) entre la piscina y la ubicación de carga. Para un resultado óptimo, debe haber cobertura Wi-Fi en la ubicación de carga para acelerar las actualizaciones OTA.

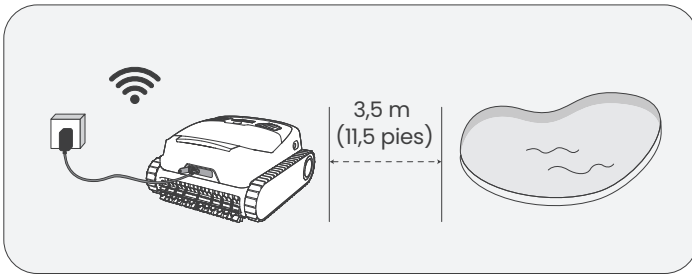

#### Opciones de carga:

• Estación de Carga:

1. Instale la estación de carga: inserte la pata de soporte en el panel de carga e instale la cubierta frontal.

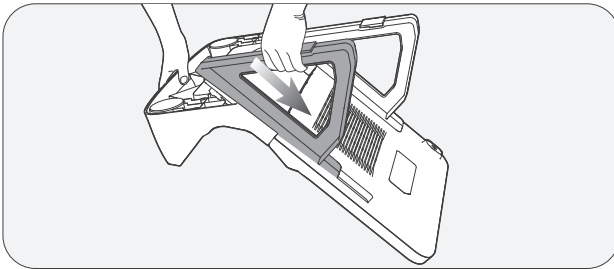

2. Antes de cargar, asegúrese de que la estación de carga y el dispositivo estén secos. No coloque el dispositivo en la estación de carga si está mojado. Para una carga óptima, seque bien los contactos metálicos de la parte inferior del dispositivo con papel absorbente o un paño suave.

3. Conecte el cable del cargador al puerto de carga de la estación de carga y enchufe el adaptador a una toma de corriente disponible. Coloque el dispositivo seco en la estación de carga. El indicador LED de estado del dispositivo parpadeará mientras el dispositivo se carga y se iluminará en color verde fijo cuando esté cargado por completo.

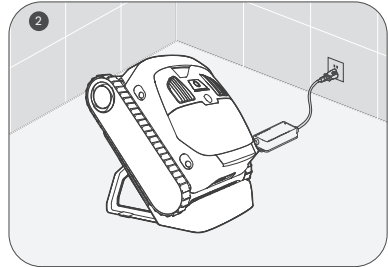
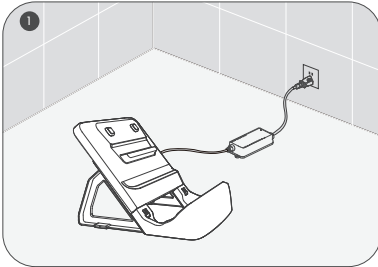

• Puerto de carga:

1. Antes de cargar, quite la tapa del puerto de carga y asegúrese de que el puerto de carga esté seco. Si hay agua o humedad en el puerto, séquelo con un paño limpio antes de cargar el dispositivo.
2. Conecte el cargador al puerto de carga del dispositivo y, a continuación, enchufe el cargador a cualquier toma de corriente disponible. El indicador LED de estado parpadeará durante la carga y se iluminará en verde fijo cuando esté completamente cargado.

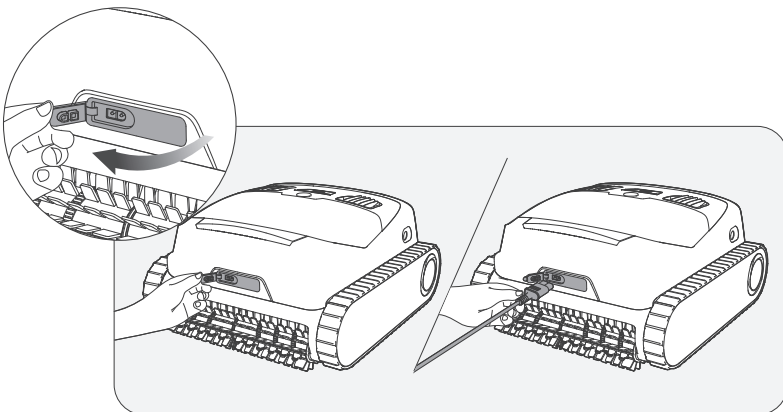

### 3.5 Selección del filtro

Se suministran dos filtros de distinto grosor: el filtro ultrafino MicroMesh™ reemplazable y la cesta del filtro.

El filtro ultrafino MicroMesh™ reemplazable puede atrapar partículas de hasta 3-10 µm, como sedimentos y algunas algas. Cuando la cantidad de suciedad visible (p. ej., piedras, hojas, arena, residuos, pelo, etc.) sea mínima y el agua esté turbia o tenga algunas algas, se recomienda utilizar tanto la cesta del filtro como el filtro ultrafino MicroMesh™ reemplazable.

Si hay una cantidad significativa de suciedad visible, se recomienda utilizar únicamente la cesta del filtro y no utilizar el filtro ultrafino MicroMesh™ reemplazable.

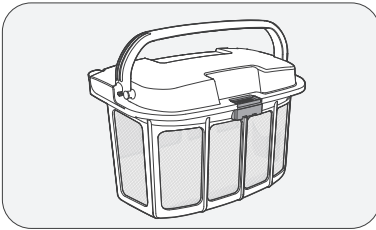

Cesta del Filtro

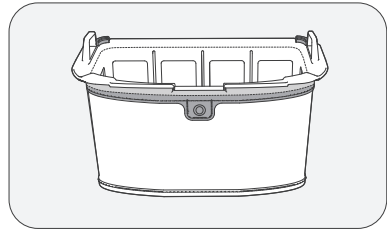

Filtro ultrafino MicroMesh™ reemplazable

### 3.6 Proceso de limpieza

1. Mantenga pulsado el botón  durante 2 segundos para encender/apagar el dispositivo.

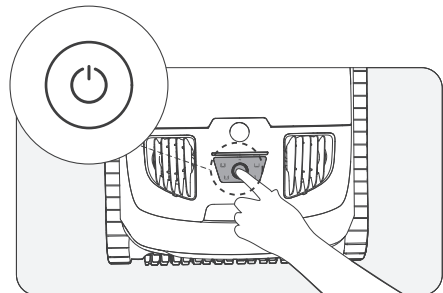

2. Pulse brevemente el botón  para desplazarse por los cuatro modos de limpieza (modo Inteligente, modo Fondo, modo Pared y modo Línea de flotación) y seleccionar uno de ellos.

Cuando haya seleccionado el modo de limpieza deseado, coloque el dispositivo en la piscina de inmediato. Tras permanecer sumergido durante un breve periodo de tiempo, el dispositivo iniciará la tarea de limpieza del modo seleccionado.

A continuación, se describe cada uno de los modos de limpieza:

- **Modo Inteligente:** el dispositivo limpiará las paredes y el fondo de la piscina secuencialmente, y planificará la ruta en función del nivel de batería.

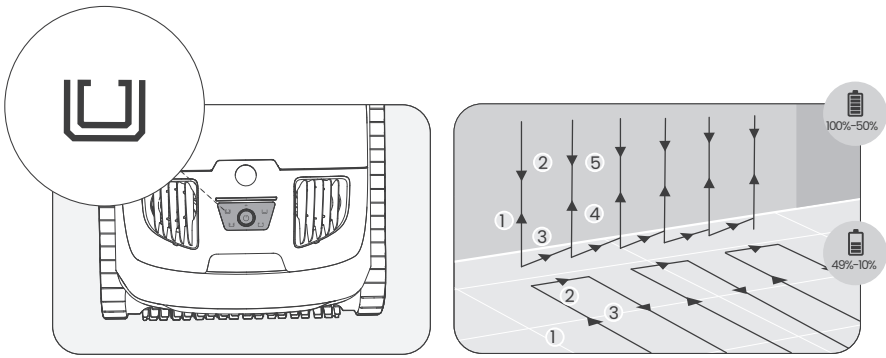

**Modo Inteligente**

- **Modo Fondo:** el dispositivo limpiará el fondo de la piscina siguiendo una ruta en S, sin subir por las paredes ni limpiarlas.

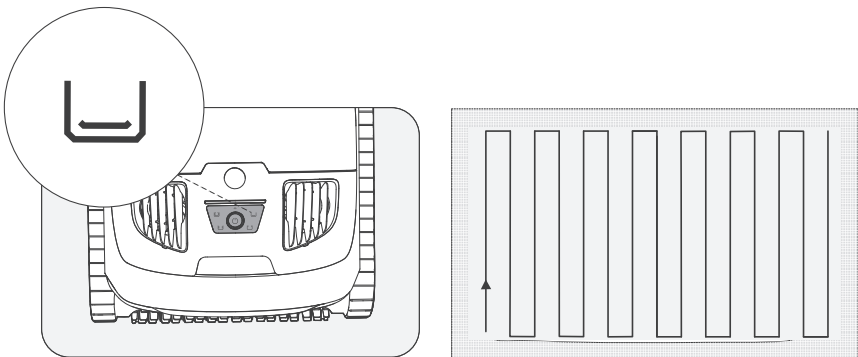

**Modo Fondo**

- **Modo Pared:** el dispositivo limpiará las paredes de la piscina siguiendo una ruta en N, sin limpiar el fondo.

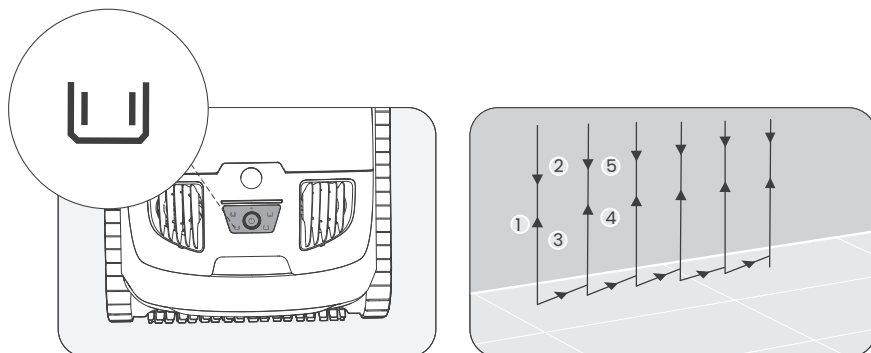

**Modo Pared**

- **Modo Línea de flotación:** el dispositivo se moverá horizontalmente para limpiar la línea de flotación de la piscina. Cuando llegue a una esquina o se encuentre con un obstáculo en las paredes de la piscina, descenderá desde la línea de flotación, cambiará de pared o esquivará los obstáculos y reanudará la limpieza.

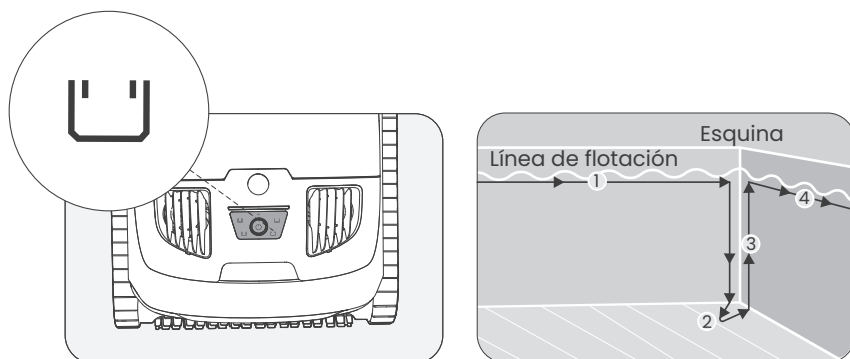

**Modo Línea de flotación**

3. Cuando el nivel de batería sea bajo, el indicador LED de estado se iluminará en color rojo fijo, y el dispositivo detendrá la tarea de limpieza en curso y se estacionará automáticamente en el borde de la piscina.

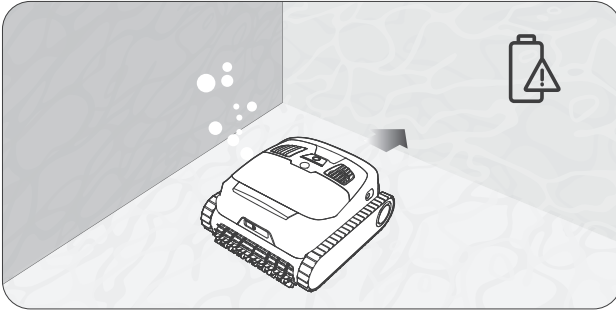

4. Para extender el alcance del gancho, este se puede conectar a cualquier barra telescópica para piscina estándar (no incluida). Enganche el asa del dispositivo y tire para sacar el dispositivo del agua.

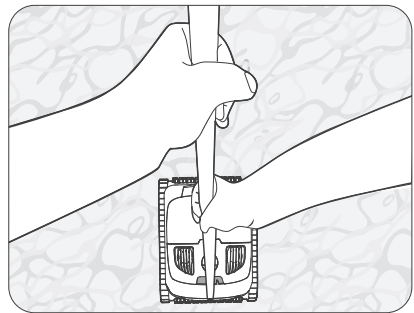
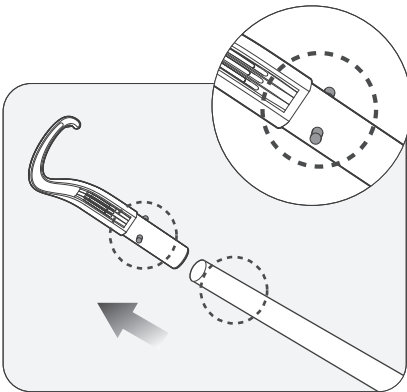

- Deje que se drene el agua contenida en el dispositivo antes de guardarlo o cargarlo.

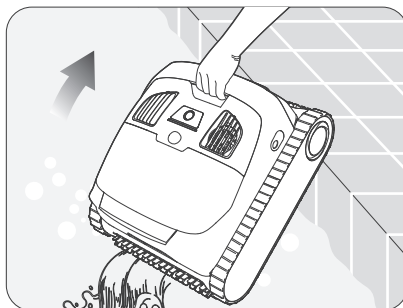

## 4. Mantenimiento

### 4.1 Limpieza de la cesta del filtro

- Coloque el dispositivo sobre una superficie plana y levante la carcasa superior.
- Tire del asa de la cesta del filtro para extraer la cesta.

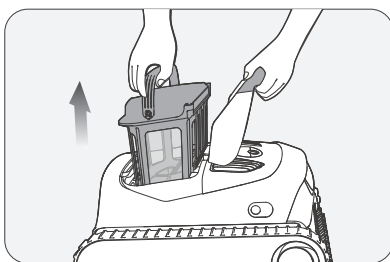
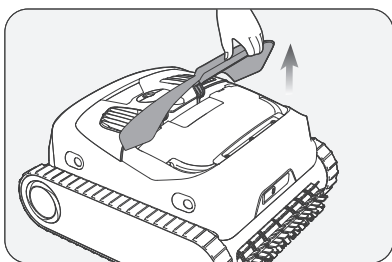

- Presione el seguro de la cesta del filtro y tire del asa de la carcasa superior para abrirla.

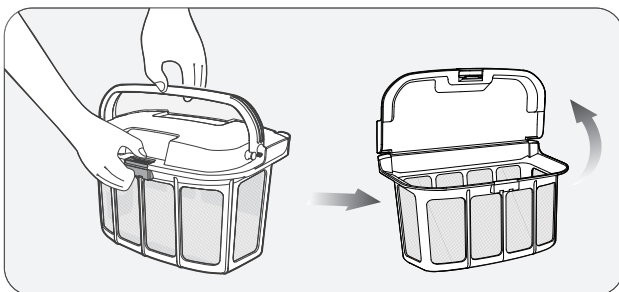

4. Vacíe la cesta del filtro y extraiga el filtro ultrafino MicroMesh™ reemplazable.

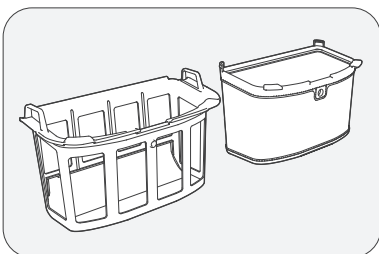
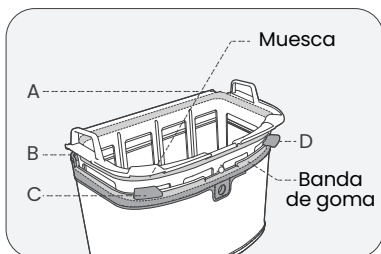
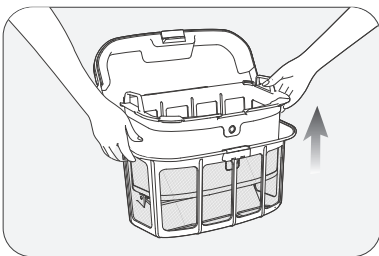
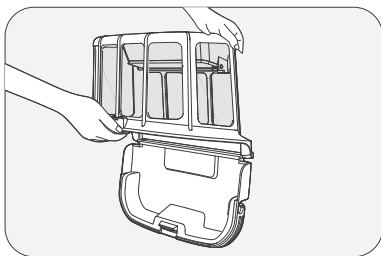

Extraiga de las muesca las cuatro pestañas (A, B, C y D) de la banda de goma del filtro ultrafino MicroMesh™ reemplazable.

5. Aclare por separado el filtro ultrafino MicroMesh™ reemplazable y la cesta del filtro..

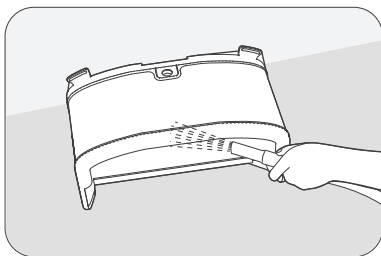
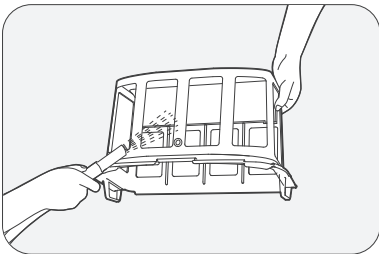
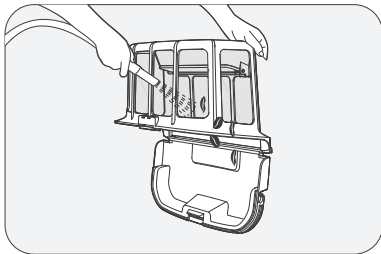

El filtro ultrafino MicroMesh™ reemplazable se debe enjuagar tanto por dentro como por fuera. Si es necesario, frótelo a mano.

6. Cuando el filtro ultrafino MicroMesh™ reemplazable y la cesta del filtro se hayan secado, instale el filtro en la cesta del filtro e inserte la cesta del filtro en el dispositivo.

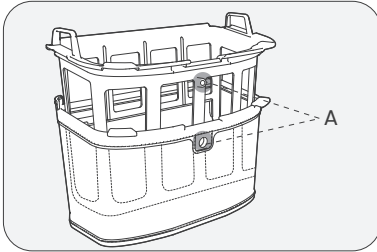

Asegúrese de que A en la cesta del filtro están alineados con A en el filtro ultrafino MicroMesh™.

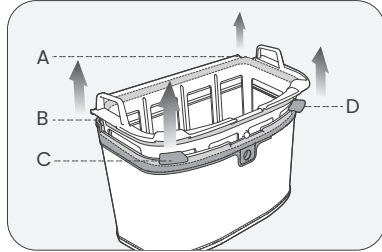

Tire hacia arriba de las cuatro esquinas (A, B, C y D) de la banda de goma por orden. Asegúrese de que estén insertadas en las muescas del filtro ultrafino MicroMesh™ reemplazable.

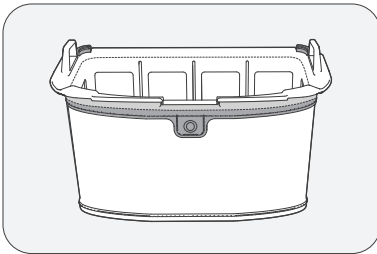

Después de la instalación, compruebe que la pestaña de la banda de goma esté insertada en la muesca.

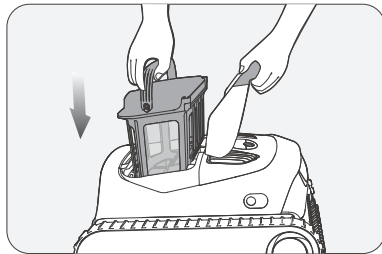

**Notas:**

- Después de cada tarea de limpieza, saque el dispositivo de la piscina y limpie la cesta del filtro inmediatamente. No deje el dispositivo en la piscina durante periodos de tiempo prolongados.
- No es necesario que el filtro ultrafino MicroMesh™ reemplazable y la cesta del filtro se sequen después de cada limpieza; se recomienda únicamente para evitar los olores relacionados con la humedad.
- A la hora de secar o almacenar el dispositivo, incluyendo el filtro ultrafino MicroMesh™ reemplazable y la cesta del filtro, se recomienda hacerlo en una zona con buena ventilación y alejada de la luz solar directa.
- El filtro ultrafino MicroMesh™ reemplazable puede atrapar partículas de hasta 3-10 µm, como sedimentos y algunas algas. Cuando la cantidad de suciedad visible (p. ej., piedras, hojas, arena, residuos, pelo, etc.) sea mínima y el agua esté turbia o tenga algunas algas, se recomienda utilizar tanto la cesta del filtro como el filtro ultrafino MicroMesh™ reemplazable. Si hay una cantidad significativa de suciedad visible, se recomienda utilizar únicamente la cesta del filtro y no utilizar el filtro ultrafino MicroMesh™ reemplazable.

- Para garantizar una limpieza a fondo de la cesta del filtro y el filtro ultrafino MicroMesh™ reemplazable, se recomienda limpiarlos con una pistola de agua a presión.
- Puede que la superficie del filtro ultrafino MicroMesh™ reemplazable presente desgaste después de varios usos; el rendimiento no se ve afectado por esta condición.
- El filtro ultrafino MicroMesh™ reemplazable es un artículo consumible y se debe sustituir después de aproximadamente 30 usos para mantener una filtración eficaz.

## 4.2 Limpieza de la hélice

1. Utilice un destornillador plano para abrir la tapa de drenaje.

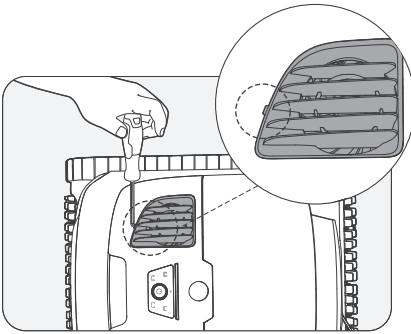

2. Tras retirar la tapa de drenaje, extraiga la tapa de la hélice para acceder a la hélice.

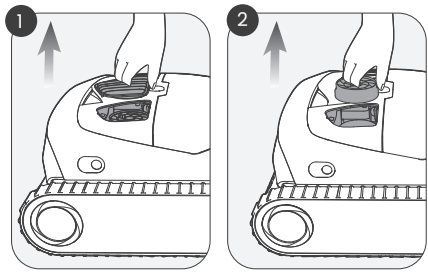

3. Retire cualquier residuo enredado en la hélice.

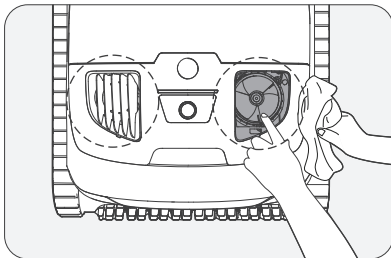

4. Una vez que haya limpiado la hélice, vuelva a colocar la tapa de la hélice y la tapa de drenaje.

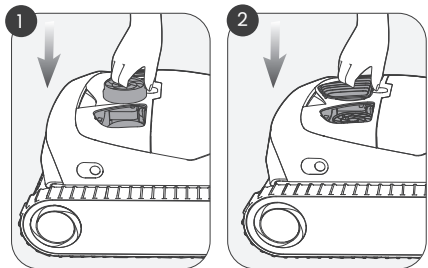

### 4.3 Sustitución de la oruga

1. Extraiga la cubierta lateral del dispositivo: coloque el dispositivo sobre un lado, retire los 4 clips de la cubierta lateral con el destornillador plano y tire de la cubierta lateral hacia arriba para extraerla.

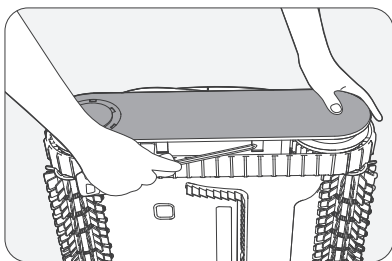

2. Retire los tornillos y el manguito guía de la rueda trasera.

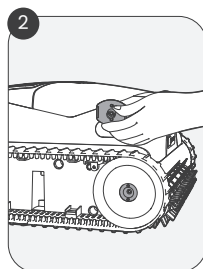
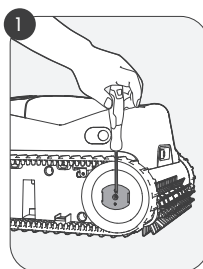

3. Extraiga la rueda trasera y la oruga del dispositivo tirando con cuidado de cada pieza.

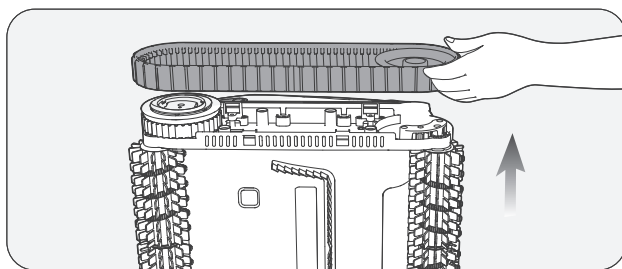

4. Alinee los engranajes de la oruga de repuesto con los engranajes de ambas ruedas. Vuelva a instalar la rueda trasera y la oruga, asegurándose de que queden sujetas en los manguitos de la oruga.

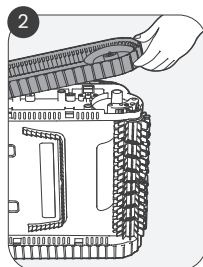
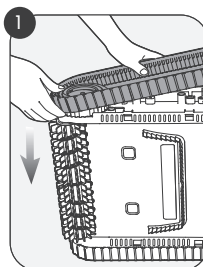

5. Instale el manguito guía de la rueda trasera, asegurándose de que la parte superior de los tres ejes esté alineada con el orificio del dispositivo.

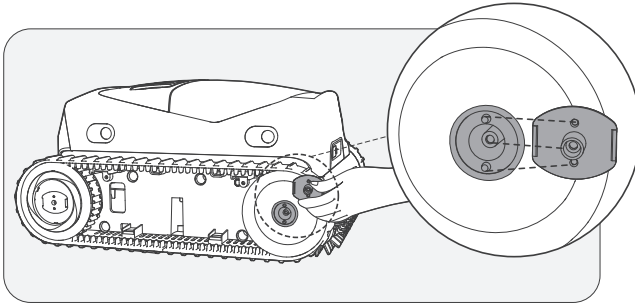

6. Apriete los tornillos y vuelva a instalar la cubierta lateral. Repita este procedimiento para la otra oruga.

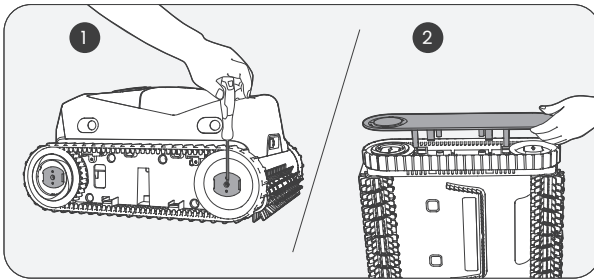

#### 4.4 Sustitución del rodillo de cepillos

1. Retire todos los enganches de silicona del rodillo de cepillos actual.

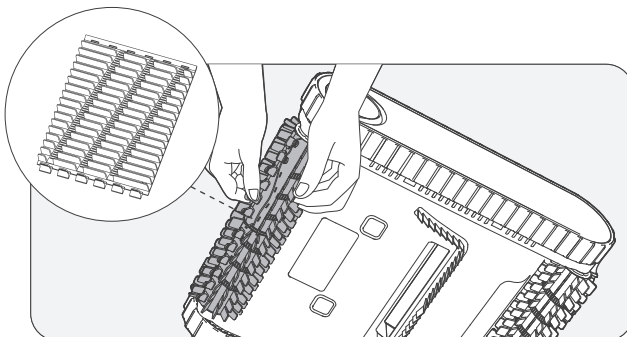

2. Cuando los haya retirado, coja el rodillo de cepillos de repuesto y alinee los enganches de silicona con las ranuras. Presione los enganches en cada ranura para que el nuevo rodillo de cepillos quede sujeto al dispositivo. Repita este procedimiento para el otro rodillo de cepillos.

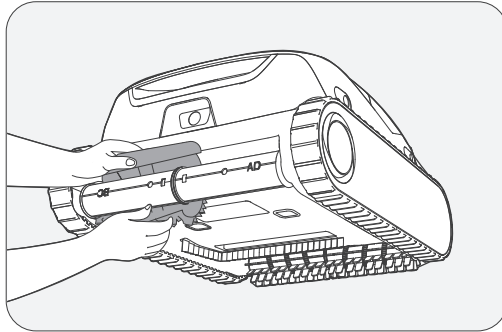









## 4.5 Apagado y almacenamiento de su Aiper

Durante los periodos fuera de temporada, como el invierno o las vacaciones largas, cuando su dispositivo Aiper no esté en uso, siga estos pasos para mantenerlo en perfecto estado:

1. Cargue completamente el dispositivo antes de guardarlo. Asegúrese de que el dispositivo está apagado y desconectado del cargador antes de guardarlo.
2. Limpie a fondo todo el dispositivo, incluidos los armazones superior e inferior, las ruedas, los cepillos y el puerto de carga para eliminar cualquier resto de suciedad.
3. Seque el dispositivo con papel absorbente o un paño suave y asegúrese de que la tapa del puerto de carga esté bien cerrada.
4. Guarde el dispositivo en su embalaje original en un lugar fresco, seco y bien ventilado.
5. Recargue la batería cada seis meses para mantenerla en buen estado.

## 5. Especificaciones

Modelo: PRT1
Tamaño de la piscina: 200 m <sup>2</sup> (2150 pies cuadrados)
Entrada nominal: 25,2 V = 3,0 A
Modelo de cargador: GM95-252300-2FGN
Entrada del cargador: 100-240 V ~, 50/60 Hz, 2,5A
Salida del cargador: 25,2 V = 3,0 A
Tiempo de carga: 4 horas
Potencia de aspiración: 25 200 l/h (6600 GPH)
Autonomía de la batería: 180 minutos
Capacidad de la batería: 7800 mAh (168,48 Wh)
Tensión de la batería: 21,6 V
Grado de protección contra el agua: IPX8
Grado de protección del cargador: IPX7
Profundidad máxima del agua: 3 m (10 pies)
Rango de frecuencia Bluetooth: 2,400-2,484 GHz; PIRE máximo: 12 dBm
Rango de frecuencia Wi-Fi a 2,4 GHz: 2,400-2,483 GHz; PIRE máximo: 20 dBm

	Corriente continua.
	Corriente alterna.
	Equipo de clase II.
	Fuente de alimentación de modo interruptor.
	Polaridad del conector de alimentación de corriente continua.
	Transformador de aislamiento de seguridad a prueba de cortocircuitos.
	Solo para uso en interiores.
	Si las clavijas del enchufe presentan daños, el cargador se deberá desechar.
	Lea el manual del usuario.

## 6. Indicador LED

Indicadores de estado del dispositivo	Estado del dispositivo	Descripción del estado	
Indicador LED de estado	Rojo intermitente	Cargando (Batería < 15 %).	
	Azul intermitente	Cargando (Batería 15-50 %).	
	Verde intermitente	Cargando (Batería > 50 %).	
	Verde fijo	Carga completada.	
	Amarillo intermitente		Para restablecer el dispositivo: Mantenga pulsado el botón (⏏) durante diez segundos. El dispositivo recuperará los ajustes de fábrica.
			OTA en curso: Su dispositivo se está actualizando automáticamente al firmware más reciente.
	Rojo intermitente	Mal funcionamiento de la hélice o dispositivo atascado.	
	Rojo fijo	Batería baja (Batería < 15 %). Apagado automático en breve.	
Azul fijo	Nivel de batería medio (batería 15-50 %).		
Verde fijo	Funcionamiento normal (batería >50 %).		
Indicador Wi-Fi	Verde intermitente	Conexión a Wi-Fi en curso.	
	Verde intermitente	El dispositivo no se conecta a Internet. Siga las instrucciones de solución de problemas que aparecen en la pantalla de configuración de la Aplicación.	
	Verde fijo	Wi-Fi conectado.	
	Apagado	Wi-Fi desconectado.	

## 7. Solución de problemas

N.º	Avería	Posibles causas	Soluciones
1	El dispositivo no se enciende.	Carga insuficiente de la batería.	Cargue completamente el dispositivo antes de intentar utilizarlo para limpiar su piscina.
		Temperatura de la batería demasiado alta/baja.	Utilice el dispositivo solo en un entorno entre 50 °F (10 °C) y 104 °F (40 °C).
2	El dispositivo no se carga.	El cargador no recibe alimentación o está dañado.	Compruebe si el cargador está bien conectado y si la luz indicadora del cargador está encendida. Si el enchufe está bien conectado pero la luz está apagada, es posible que el cargador esté defectuoso. Póngase en contacto con el servicio de atención al cliente de Aiper.
		Temperatura de la batería demasiado alta/baja.	Utilice el dispositivo solo en un entorno entre 10°C (50 °F) y 40 °C (104 °F).
		La falta de uso prolongada del dispositivo ha provocado la descarga de la batería.	Siga las instrucciones de la sección "Apagado y almacenamiento de su Aiper" de la guía "Mantenimiento" para almacenar correctamente el dispositivo. Si el dispositivo no se carga debido a una falta de uso prolongada, póngase en contacto con el servicio de atención al cliente de Aiper.
3	El dispositivo no esquivará los obstáculos.	La lente del sensor está sucia.	Utilice un paño suave y seco para limpiar la lente del sensor y evitar obstrucciones.
4	El dispositivo permanece en el desagüe del fondo de la piscina durante demasiado tiempo.	El dispositivo se ha atascado en el desagüe del fondo de la piscina.	No abra el desagüe del fondo de la piscina mientras el dispositivo esté limpiando. Si el dispositivo se queda atascado, se liberará solo.
5	El dispositivo se ha atascado en la línea de flotación durante el modo Línea de flotación.	El sensor no ha detectado un pequeño saliente en la línea de flotación.	No es necesario realizar ninguna acción; el dispositivo se hundirá hasta el fondo de la piscina en 1 minuto y reanudará la limpieza después de evitar los obstáculos de la línea de flotación.

6	El dispositivo se inclina o la capacidad de limpieza en el agua ha disminuido.	La cesta del filtro está llena.	Vacíe y limpie a fondo la cesta del filtro.
		El filtro está obstruido.	Enjuague el filtro con una pistola de agua a presión.
		Si el indicador LED de estado parpadea en rojo, es posible que la hélice esté atascada.	Compruebe si hay residuos en la hélice y, si es necesario, límpiela. Para obtener más información, consulte "Limpieza de la hélice" en la sección "Mantenimiento".
7	El dispositivo ha dejado de funcionar.	Si el indicador LED de estado se ilumina en color rojo fijo, el nivel de batería es bajo.	Si la tarea de limpieza finaliza antes de tiempo, es posible que el dispositivo se haya quedado sin batería. Asegúrese de que la batería del dispositivo esté completamente cargada antes del uso.
		Si el indicador LED de estado parpadea en rojo, es posible que la hélice esté atascada.	Compruebe si hay residuos en la hélice y, si es necesario, límpiela. Para obtener más información, consulte "Limpieza de la hélice" en la sección "Mantenimiento".

## 8. Garantía

Este producto ha superado el control de calidad y las pruebas de seguridad realizadas por nuestros técnicos.

1. Este producto tiene una garantía que cubre la batería y el motor a partir de la fecha de compra y se regirá por las disposiciones legales de cada país en cuanto a las condiciones de garantía.
2. La garantía quedará anulada si el producto ha sido alterado, utilizado indebidamente o reparado por personas no autorizadas.
3. Esta garantía se extiende únicamente a defectos de fabricación y no cubre daños resultantes del mal uso del producto por parte del propietario.
4. El número de pedido o registro de compra debe presentarse junto con la solicitud de cualquier reclamación de reparación durante el periodo de garantía.
5. Se trata de una garantía adicional ofrecida por AIPER INTELLIGENT SARL, 43-47 avenue de la Grande Armée, 75116 París, Francia. Esta garantía no afecta a los recursos gratuitos que, por falta de conformidad, el consumidor dispone ante el vendedor, de acuerdo con la ley.
6. Correo electrónico de la garantía: [service@aiper.com](mailto:service@aiper.com)

### Declaración de conformidad (CE)

Shenzhen Aiper Intelligent Co., Ltd. declara por la presente que este producto cumple todos los requisitos de las directivas aplicables de la UE 2014/53/UE & 2011/65/UE.- El texto completo de la Declaración de Conformidad está disponible visitando el siguiente enlace:  
<https://aiper.com/eu/productdoc>

La declaración de conformidad de la UE puede solicitarse a través de la siguiente dirección:  
 AIPER INTELLIGENT SARL  
 43-47 avenue de la Grande Armée, 75116 París, Francia



Points de collecte sur [www.quaifairendemadchets.fr](http://www.quaifairendemadchets.fr)  
 Privilégiez la réparation ou le don de votre appareil !



Points de collecte sur [www.quaifairendemadchets.fr](http://www.quaifairendemadchets.fr)  
 Privilégiez la réparation ou le don de votre appareil !



Este símbolo indica que este producto no debe tratarse como residuo doméstico, sino que debe entregarse en el punto de recogida correspondiente para el reciclado de dispositivos eléctricos y electrónicos.

Obrigado por escolher a Aiper.

Agora faz parte de uma família de milhões de pessoas que já confiaram à Aiper o cuidado das suas piscinas e que desfrutaram da comodidade de uma piscina imaculadamente limpa.

Este manual de utilização permite-lhe fazer a manutenção do seu dispositivo e garantir que este funciona com a máxima eficácia durante muitos anos. Reserve alguns minutos para ler o manual.

Caso tenha alguma dúvida, visite o nosso website em [www.aiper.com](http://www.aiper.com) e contacte a nossa equipa de apoio ao cliente para obter assistência ou mais informações.

## Apoio ao cliente Aiper:

✉ E-mail: [service@aiper.com](mailto:service@aiper.com)



Digitalize para obter o  
Guia em Video



Digitalize o código  
QR para aceder  
ao Apoio ao Cliente

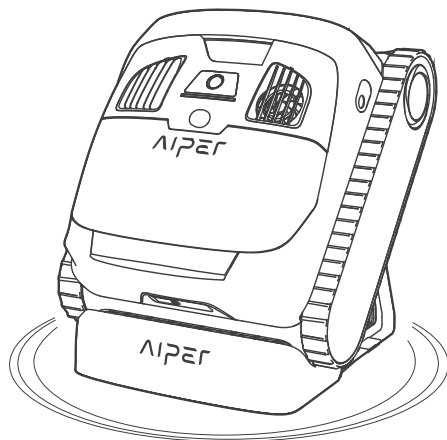

## 1. INSTRUÇÕES IMPORTANTES DE SEGURANÇA

Leia atentamente este manual e siga todos os avisos e instruções ao utilizar o Robô de piscina sem fio da Aiper (doravante denominado por “dispositivo”). O incumprimento poderá resultar em choque elétrico, incêndio ou ferimentos graves. A Aiper não se responsabiliza por quaisquer perdas ou lesões causadas pela utilização inadequada deste aparelho.

Para sua segurança e para um desempenho otimizado deste dispositivo, leia e siga as seguintes instruções:

1. Este dispositivo não se destina a ser utilizado por pessoas (incluindo crianças) com capacidades físicas, mentais ou sensoriais reduzidas, ou com falta de experiência e conhecimento, a menos que estas sejam supervisionadas ou obtenham instruções relativamente à utilização do dispositivo por parte de um responsável pela sua segurança.
2. As crianças não devem brincar com o dispositivo. A limpeza e manutenção por parte do utilizador não devem ser feitas por crianças sem supervisão.
3. As crianças devem estar sob supervisão de forma a garantir que não brincam com o dispositivo.
4. Certifique-se de que as crianças não tentam tocar no dispositivo enquanto está em funcionamento.
5. Nunca permita que as crianças andem em cima do dispositivo. rovocar o seu sobreaquecimento.
9. Um carregador adequado a um tipo de bateria poderá criar um risco de incêndio ao ser utilizado com outro tipo de bateria.
10. AVISO: ao recarregar a bateria, utilize apenas a fonte de alimentação amovível fornecida com este dispositivo.
11. A bateria de lítio neste dispositivo é uma bateria de 18 células, CC 21,6 V, 7 800 mAh, compatível com o modelo de carregador GM95-252300-2FGN. A bateria deve ser removida e eliminada de acordo com a legislação e regulamentos locais antes da eliminação do dispositivo.
12. Este dispositivo pode ser utilizado apenas com baterias de lítio modelo C1264C4 e baterias de célula tipo botão modelo CR1225.

13. O dispositivo contém baterias passíveis de substituição apenas por pessoas devidamente qualificadas. Para substituir a bateria do dispositivo, contacte o Apoio ao Cliente.
14. Este dispositivo contém baterias não passíveis de substituição. Quando a bateria estiver no seu fim de vida útil, o dispositivo deverá ser devidamente eliminado.
15. Tenha atenção ao risco de terminais de dispositivos operados por bateria ou baterias em curto-circuito por objetos metálicos.
16. No caso de um dispositivo danificado produzir líquido estranho, evite o contacto com o líquido. Se estiver em contacto com líquidos estranhos, especialmente nos olhos ou outras partes sensíveis, lave imediatamente com água. O líquido ejetado de uma bateria danificada pode causar irritação da pele ou queimaduras.
17. Não exponha o dispositivo ou a bateria ao fogo ou temperaturas excessivas. A exposição ao fogo ou temperaturas superiores a 130 °C (265 °F) pode causar uma explosão.
18. Remova o dispositivo do carregador e DESLIGUE o botão de ligar/desligar do dispositivo antes de remover a bateria para eliminação do dispositivo.
19. A bateria deve ser removida e eliminada de acordo com a legislação e regulamentos locais antes da eliminação do dispositivo.
20. Elimine as baterias usadas de acordo com a legislação e regulamentos locais.
21. Não incinere o dispositivo mesmo que esteja fortemente danificado. As baterias podem explodir em contacto com o fogo.
22. Certifique-se de que o seu dispositivo está desligado e que a porta de carregamento está seca antes de o carregar com o carregador. Durante o carregamento, deve manter o dispositivo numa área fresca, seca e bem ventilada. Não cubra o aparelho durante o carregamento, pois pode provocar o sobreaquecimento dos componentes.

23. AVISO: para reduzir o risco de choque elétrico, substitua imediatamente o cabo danificado.
24. Caso o cabo de alimentação esteja danificado, deve ser substituído ou reparado por um electricista qualificado ou pelo Apoio ao Cliente da Aiper de forma a evitar perigos.
25. A fonte de alimentação não deve ser reparada e não deve ser utilizada se estiver danificada ou com defeitos.
26. Apenas os profissionais certificados devem desmontar o kit de transmissão selado do seu dispositivo.
27. Utilize apenas conforme descrito neste manual. Use apenas os acessórios recomendados ou vendidos pelo fabricante.
28. Não opere o seu dispositivo em simultâneo com outro equipamento de piscina, como um filtro, dispositivo de limpeza ou coletor.
29. Quando colocar o seu aparelho na água, a parte da frente do aparelho deve estar virada para cima. Nunca deve colocá-lo de cabeça para baixo ou atirá-lo para a piscina.
30. Tenha atenção ao caminhar e mantenha o equilíbrio ao trabalhar perto da piscina.
31. Não deixe cair, não fure a estrutura ou danifique intencionalmente o dispositivo, sendo que anulará a sua garantia.
32. Para evitar exposição à RF, é recomendada uma separação de 20 cm ou superior entre as pessoas a operar o dispositivo e o próprio dispositivo. Não é recomendado o funcionamento a distâncias mais próximas. A antena utilizada para o transmissor deste dispositivo não deve estar em co-localização com qualquer outra antena ou transmissor.
33. Desligue o robô de piscina da fonte de alimentação antes de proceder à manutenção como, por exemplo, para limpar o filtro.
34. A ficha deve ser retirada da tomada antes de limpar ou fazer manutenção ao carregador.
35. Quando não utilizar o carregador por um longo período de tempo, desligue-o.

36. Quando não estiver a ser utilizado, guarde o dispositivo no interior, num local fresco e devidamente ventilado.

37. ATENÇÃO:

- APENAS PARA UTILIZAÇÃO EM PISCINAS.
- NÃO LIGUE A BOMBA A SECO.
- PARA UTILIZAÇÃO APENAS COM O MODELO DE CARREGADOR GM95-252300-2FGN AUTORIZADO PELA AIPER.

## GUARDE ESTAS INSTRUÇÕES

## 2. Componentes do produto

### 2.1 Conteúdos da embalagem

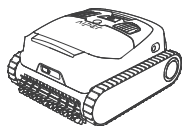

Robô de piscina \*1



Estação de Recarga \*1



Manual do utilizador \*1

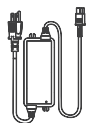

Carregador \*1



Gancho \*1

### 2.2 Visão geral dos componentes

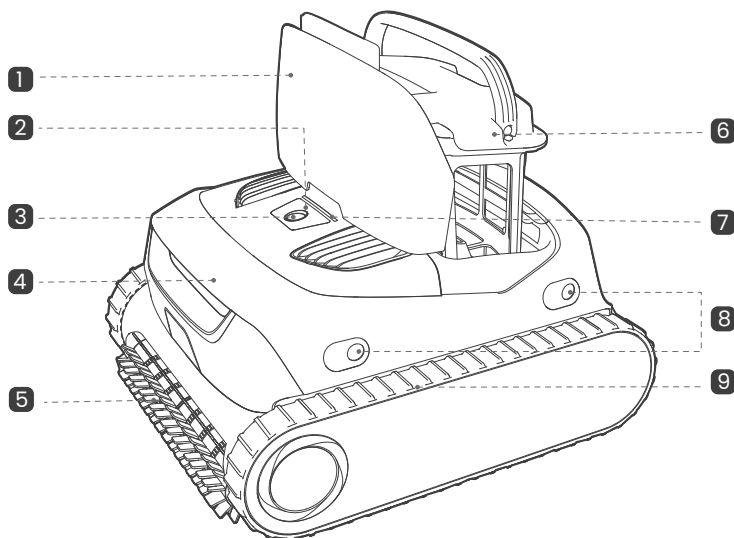

Robô de piscina (vista lateral)

- |                              |                      |                           |
|------------------------------|----------------------|---------------------------|
| 1 Invólucro superior         | 4 Pega               | 7 LED Indicador de estado |
| 2  : Indicador de Wi-Fi      | 5 Escova de Rolo     | 8 Sensor OmniSense™       |
| 3  : Botão de ligar/desligar | 6 Caixa de filtragem | 9 Esteira de Lagarta      |

### 3. Como utilizar o seu Aiper Scuba N1 Max

#### 3.1 Condições de funcionamento

Certifique-se de que o dispositivo é utilizado apenas nos ambientes de piscina especificados. Os danos provocados pela utilização não conforme com estas condições não serão abrangidos pela garantia.

- Temperatura da água: 10-40 °C (50-104 °F)
- Valor de pH: 7,0-7,8
- Cloro: máximo 4 ppm
- NaCl: máximo 5 000 ppm

#### 3.2 Transferir a Aplicação

Transfira a Aplicação Aiper para ter acesso a mais funcionalidades no seu dispositivo:

Pode transferir e instalar a Aplicação Aiper a o digitalizar o código QR abaixo ou ao pesquisar "Aiper" na sua App Store.



Notas:

- É necessário ter iOS 12.0 ou posterior, ou Android 8.0 ou posterior no seu smartphone ou dispositivo para a funcionalidade completa da App.
- Depois de instalada, siga as instruções na Aplicação para concluir o registo, início de sessão e configuração de rede.

#### 3.3 Configuração de rede

Ao ligar o dispositivo pela primeira vez, entrará no Modo de Configuração de Rede. Se este processo for interrompido, prima (U) durante 5 segundos para entrar novamente no Modo de Configuração de Rede.

**Quando estiver no Modo de Configuração de Rede, seleccione Configuração Bluetooth ou Configuração Código QR.**

- **Configuração Bluetooth:** Ative o Bluetooth no seu telefone e conceda acesso à Aplicação Aiper. Na Aplicação, toque no símbolo [+ ] no canto superior direito e seleccione "Adicionar através de Bluetooth". A Aplicação deteta os dispositivos Bluetooth nas proximidades. Seleccione a sua rede, introduza a palavra-passe do Wi-Fi e toque em "Seguinte" para concluir a configuração da rede.

- **Configuração código QR:** Abra a Aplicação e toque no [+] no canto superior direito e selecione “Adicionar através de código QR”. Digitalize o código QR localizado no seu dispositivo Aiper. Quando o dispositivo for reconhecido, siga as instruções da Aplicação para ligar o Wi-Fi do dispositivo. Depois de ligado, regresse à Aplicação e siga as indicações para concluir a configuração da rede.

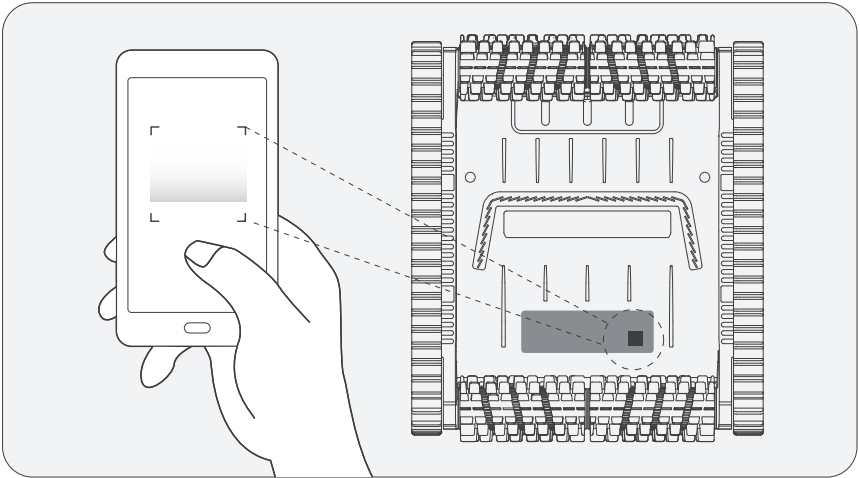

Requisitos de rede Wi-Fi:

Utilize uma rede combinada de 2,4 GHz ou 2,4/5 GHz.

### 3.4 Carregar

**ATENÇÃO:** Carregue totalmente o dispositivo antes de o utilizar para limpar a piscina.

Não carregue o dispositivo sob a luz solar direta.

Recomenda-se que salvguarde uma distância mínima de 3,5 metros (11,5 pés ) entre a piscina e o local de carregamento. Para obter os melhores resultados, o local de carregamento deve possuir cobertura Wi-Fi, uma vez que o dispositivo procederá a atualizações OTA.

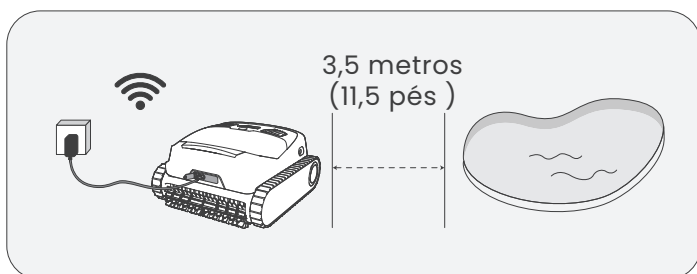

#### Opções de carregamento:

• Estação de Recarga:

1. Instalação da estação de recarga: insira a perna de suporte no painel de carregamento. Em seguida, coloque a tampa frontal.

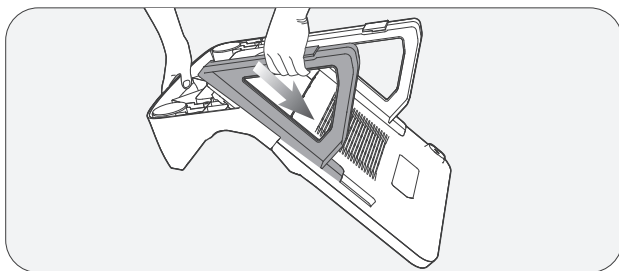

2. Antes de proceder ao carregamento, certifique-se de que tanto a estação de recarga como o dispositivo estão secos. Não coloque o dispositivo a carregar na base se este estiver húmido. Utilize um lenço de papel ou um pano seco para secar completamente os contactos metálicos na parte inferior do dispositivo para obter a melhor qualidade de carregamento.

3. Ligue o cabo do carregador à porta de carregamento da estação de recarga e, em seguida, ligue o carregador a uma tomada disponível. Coloque o dispositivo seco na estação de recarga. Durante o carregamento, o LED indicador de estado do dispositivo permanece intermitente e, depois de concluído o carregamento, passa a verde sólido.

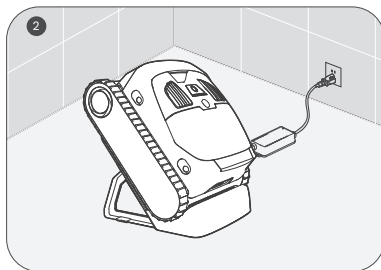
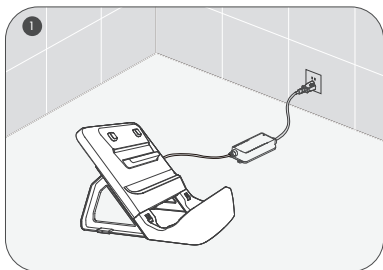

• Porta de carregamento:

1. Antes de proceder ao carregamento, remova a tampa da porta de carregamento e certifique-se de que a porta de carregamento está seca. Se a porta estiver molhada ou húmida, seque-a com um pano limpo antes de carregar o seu dispositivo.
2. Ligue o carregador à porta de carregamento do dispositivo, de seguida ligue o carregador a uma tomada disponível. O LED indicador de estado irá pulsar durante o carregamento e fica verde sólido quando está totalmente carregado.

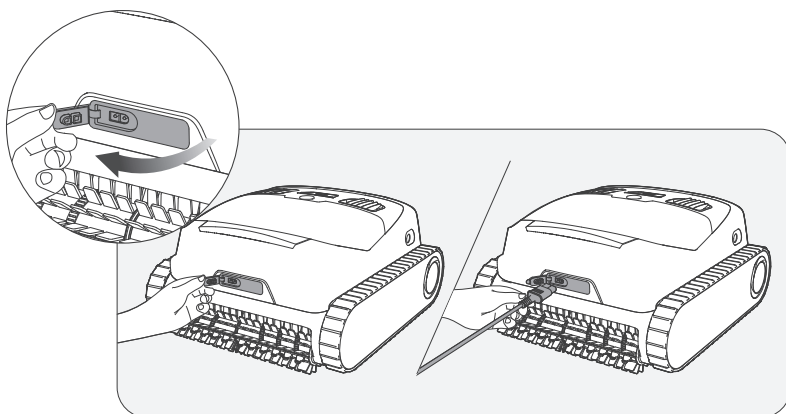

### 3.5 Escolher o filtro

São fornecidos dois filtros de grossura diferente: o filtro ultrafino substituível MicroMesh™ e a caixa de filtragem.

O filtro ultrafino substituível MicroMesh™ pode apanhar partículas com tamanhos tão pequenos como 3-10µm, tais como lodo e algas. Caso os resíduos visíveis forem mínimos (por ex: pedras, folhas, areias, detritos, cabelos) e a água estiver turva ou com algumas algas, recomendamos o uso da caixa de filtragem e do filtro ultrafino substituível MicroMesh™.

Caso haja uma quantidade significativa de resíduos, recomendamos apenas usar a caixa de filtragem e não utilizar o filtro ultrafino substituível MicroMesh™.

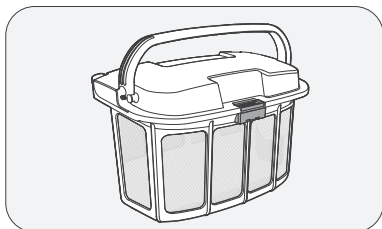

Caixa de Filtragem

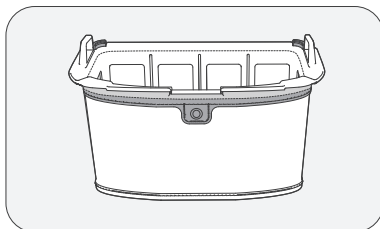

Filtro ultrafino substituível  
MicroMesh™

### 3.6 Processo de limpeza

1. Prima e mantenha premido o botão (⏻) durante 2 segundos para ligar/desligar o dispositivo.

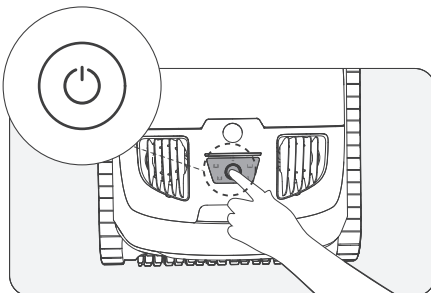

2. Prima brevemente o botão  para escolher e alternar entre um dos quatro modos de limpeza: Modo inteligente, Modo de chão, Modo de parede e Modo de linha de água.

Uma vez selecionado o modo de limpeza pretendido, coloque imediatamente o dispositivo na piscina. Após estar submerso durante um curto período de tempo, o dispositivo iniciará a tarefa de limpeza de acordo com o modo selecionado.

Abaixo, poderá visualizar os detalhes de cada modo de limpeza:

- **Modo inteligente:** o dispositivo limpará o chão e as paredes da piscina sequencialmente, planejando o percurso com base no nível de carga da bateria.

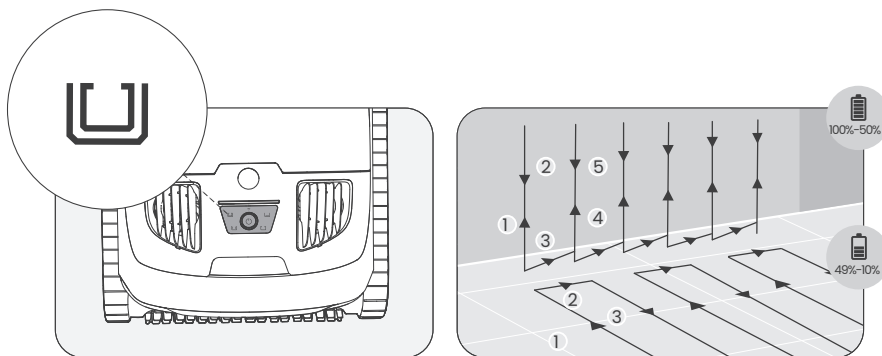

**Modo inteligente**

- **Modo de chão:** o dispositivo limpará o chão da piscina utilizando um percurso em forma de S, sem subir nem limpar as paredes.

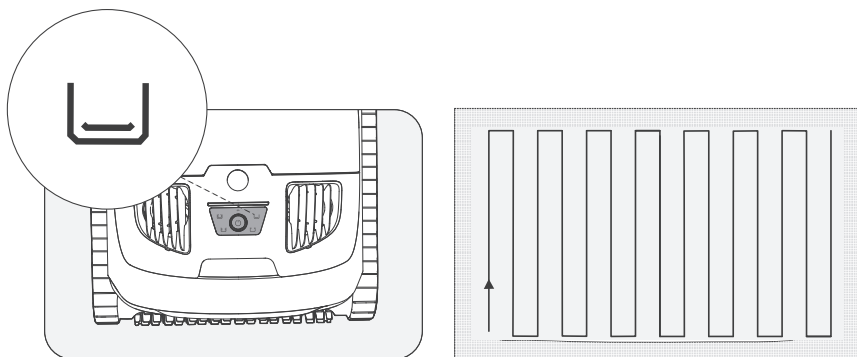

**Modo de chão**

- **Modo de parede:** o dispositivo limpará as paredes da piscina utilizando um percurso em forma de N. Neste modo, o dispositivo não limpará o chão da piscina.

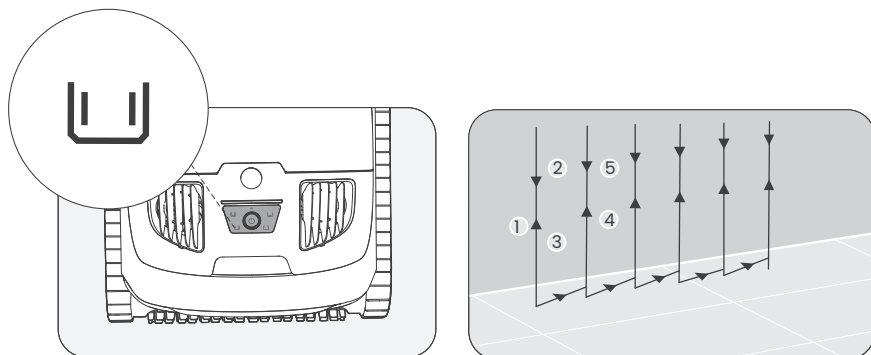

Modo de parede

- **Modo de linha de água:** o dispositivo mover-se-á horizontalmente e limpará junto à linha de água da piscina. Ao encontrar cantos ou obstáculos junto às paredes da piscina, este descerá desde a linha de água, desviar-se-á de paredes ou ultrapassará os obstáculos, e retomará a limpeza.



Modo de linha de água

3. Quando o nível de carga da bateria for baixo, conforme indicado pelo LED indicador de estado vermelho sólido, o dispositivo interromperá a tarefa de limpeza atual e estacionará automaticamente junto da extremidade da piscina.

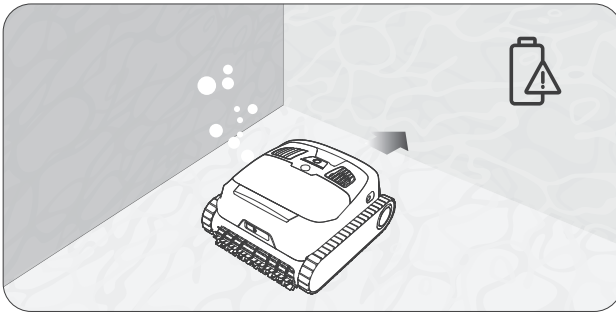

4. Os utilizadores podem ligar o gancho a qualquer vara telescópica de piscina padrão (não incluída) para aumentar o alcance do gancho. Engate o gancho na pega do dispositivo e retire o dispositivo da água.

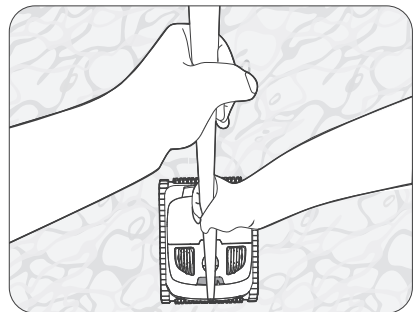
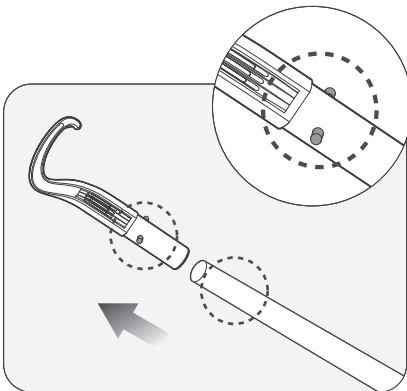

5. Deixe escorrer qualquer água acumulada no dispositivo antes de o armazenar ou carregar.

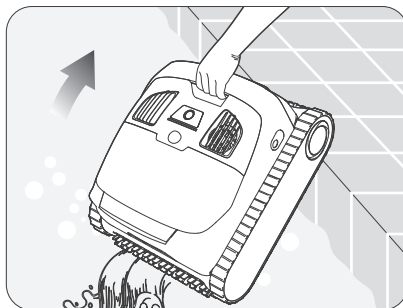

## 4. Manutenção

### 4.1 Limpar a caixa de filtragem

1. Coloque o dispositivo numa superfície plana e levante o invólucro superior.
2. Remova a caixa de filtragem levantando a respetiva pega.

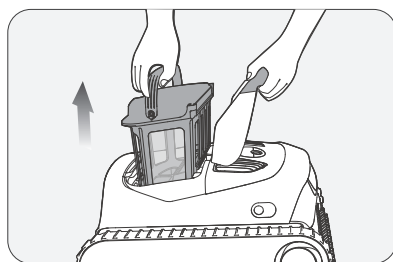
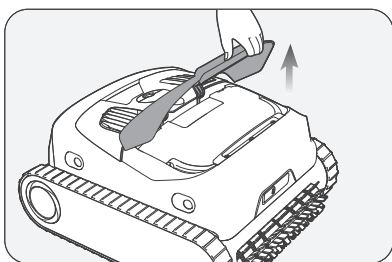

3. Pressione o fecho na caixa de filtragem e levante a pega do invólucro superior para o abrir.

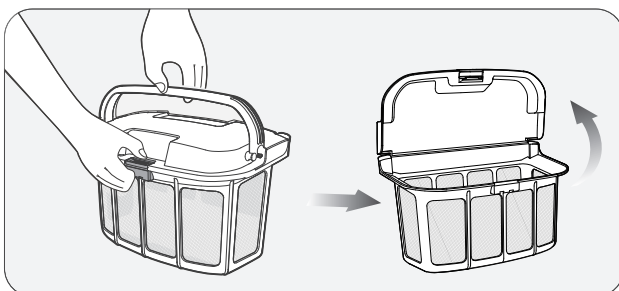

4. Esvazie a caixa de filtração e remova o filtro ultrafino substituível MicroMesh™.

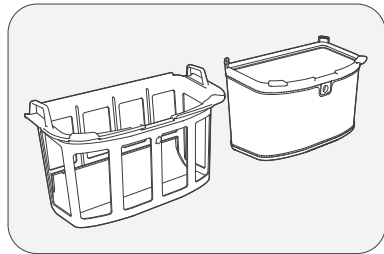
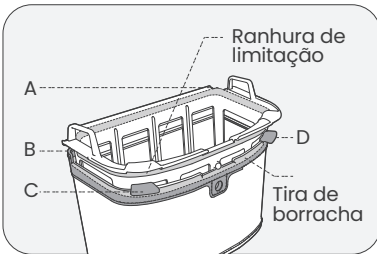
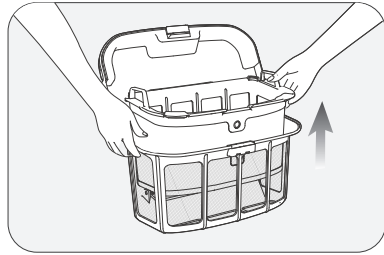
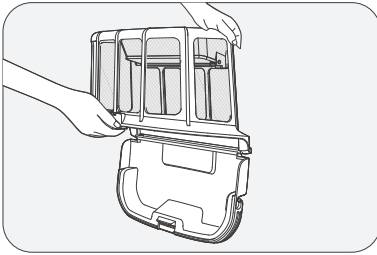

Remova os fechos A, B, C e D na tira de borracha do filtro ultrafino substituível MicroMesh™ das ranhura de limitação.

5. Lave o filtro ultrafino substituível MicroMesh™ e a caixa de filtração separadamente.

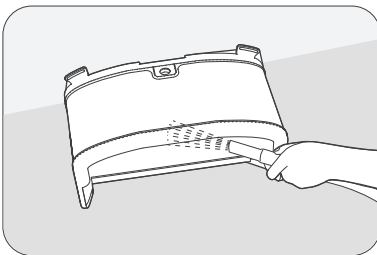
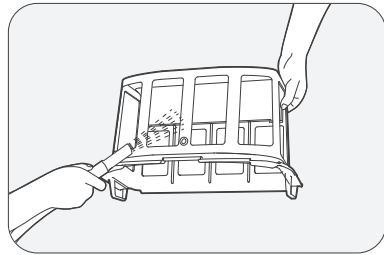
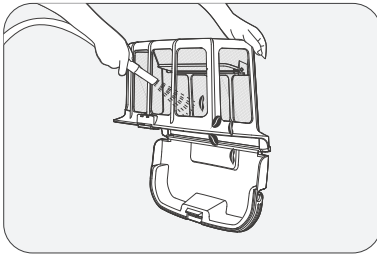

O filtro ultrafino substituível MicroMesh™ necessita de ser lavado por dentro e por fora. Esfregue-o manualmente caso necessário.

6. Após secar o filtro ultrafino substituível MicroMesh™ e a caixa de filtragem, instale o filtro na caixa de filtragem e reinsira a caixa de filtragem no dispositivo.

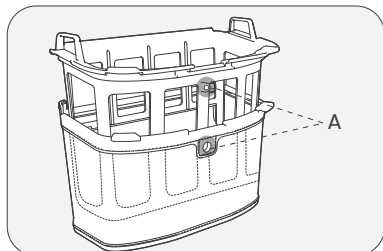

Certifique-se de que os pontos A na caixa de filtragem estão alinhados com os pontos A no filtro ultrafino substituível MicroMesh™.

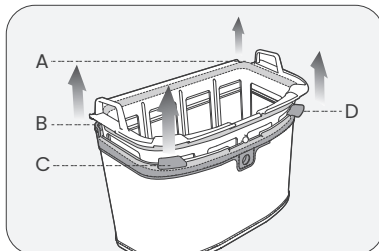

Puxe para cima os quatro cantos A, B, C e D na tira de borracha, um de cada vez. Certifique-se de que estes estão fixados nas ranhura de limitação do filtro ultrafino substituível MicroMesh™.

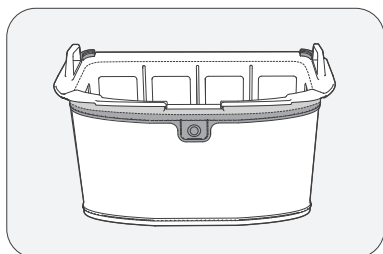

Após a instalação, verifique se todas as tiras de borracha estão fixadas nas ranhura de limitação.

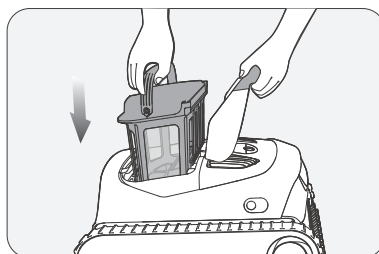

#### Notas:

- Depois de cada tarefa de limpeza, retire prontamente o dispositivo da piscina e limpe imediatamente a caixa de filtragem. Evite deixar o dispositivo na piscina durante demasiado tempo.
- A secagem do filtro ultrafino substituível MicroMesh™ e da caixa de filtragem após cada limpeza não é obrigatória mas é recomendada unicamente para prevenir odores relacionados com a humidade.
- Ao secar ou armazenar o seu dispositivo, incluindo o filtro ultrafino substituível MicroMesh™ e a caixa de filtragem, recomenda-se que os coloque num local bem ventilado, afastados da luz solar direta.
- O filtro ultrafino substituível MicroMesh™ pode reter partículas tão pequenas quanto 3-10 micrómetros, como limos e algumas algas. Quando existirem poucos detritos visíveis (por exemplo, pedras, folhas, areia ou cabelo) e a água estiver turva ou contiver algumas algas, recomenda-se que utilize a caixa de filtragem e também o filtro ultrafino substituível MicroMesh™. Se existir uma quantidade significativa de detritos visíveis, recomenda-se que utilize apenas a caixa de filtragem e não utilize o filtro ultrafino substituível MicroMesh™.

- Para assegurar uma limpeza eficaz, recomenda-se que lave o filtro ultrafino substituível MicroMesh™ e a caixa de filtragem com uma pistola de água de alta pressão.
- Após várias utilizações, a superfície do filtro ultrafino substituível MicroMesh™ pode apresentar sinais de desgaste, mas tal não tem impacto no seu desempenho.
- O filtro ultrafino substituível MicroMesh™ é um item consumível e deve ser substituído após cerca de 30 utilizações para manter a eficácia da filtragem.

## 4.2 Limpar o propulsor

1. Utilize uma chave de fendas para abrir a tampa de drenagem.

2. Depois de remover a tampa de drenagem, remova a tampa do propulsor para expor o propulsor.

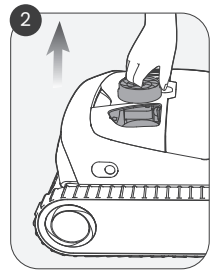
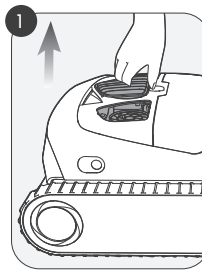
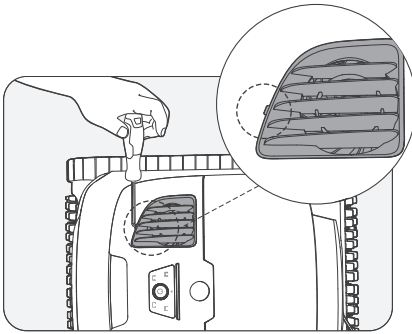

3. Remova quaisquer detritos enlaidos no propulsor.

4. Depois de limpar o propulsor, volte a colocar a tampa do propulsor e, em seguida, a tampa de drenagem.

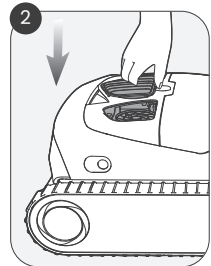
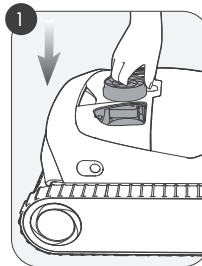
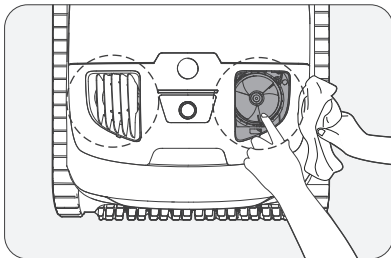

### 4.3 Substituição da esteira de lagarta

1. Remover a placa de cobertura lateral do dispositivo: coloque o dispositivo de lado, retire os 4 cliques na placa de cobertura lateral com a chave de fendas e puxe a placa de cobertura lateral para cima.

2. Remova os parafusos e a guia da roda traseira.

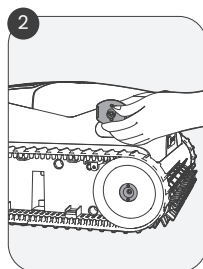
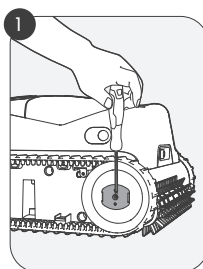
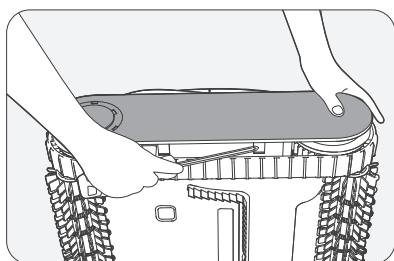

3. Remova a roda traseira e a esteira de lagarta do dispositivo puxando cuidadosamente cada peça.

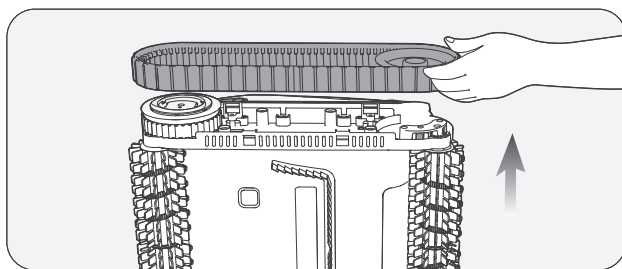

4. Alinhe as engrenagens da esteira de lagarta de substituição com as engrenagens em ambas as rodas. Reinstale a roda traseira e a esteira de lagarta, certificando-se de que estas estão fixas ao longo das guias da lagarta.

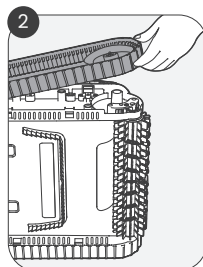
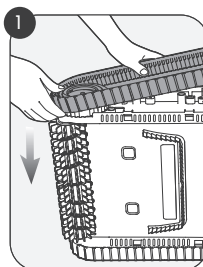

5. Instale a guia da roda traseira, certificando-se de que a parte superior dos três eixos está alinhada com o orifício no dispositivo.

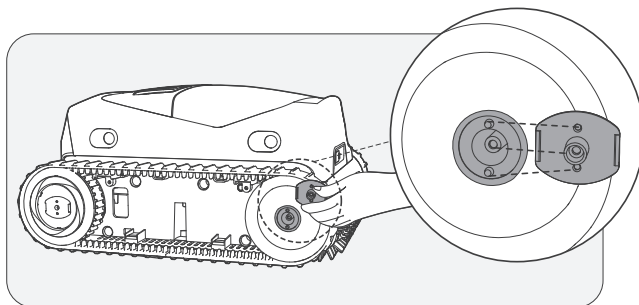

6. Aperte os parafusos e reinstale a placa de cobertura lateral. Repita este procedimento para a esteira de lagarta do lado oposto.

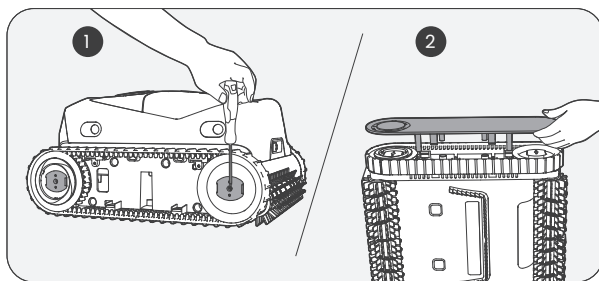

#### 4.4 Substituição da escova de rolo

1. Remova todas as presilhas de silicone da escova de rolo atual.

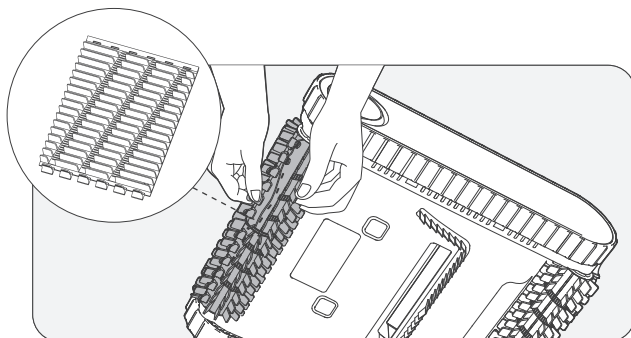

2. Uma vez removidas, pegue na escova de rolo de substituição e alinhe as presilhas de silicone com as ranhuras. Pressione as presilhas contra cada ranhura para fixar a nova escova de rolo no seu dispositivo. Repita este procedimento para a outra escova de rolo.

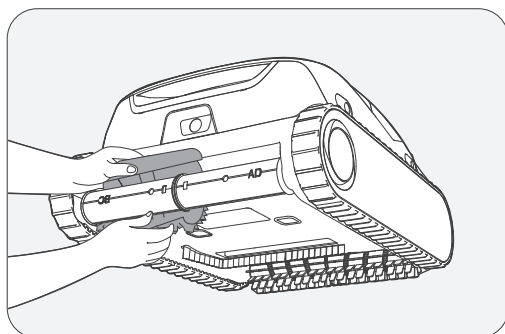

#### 4.5 Desligar e Armazenar o seu Aiper

Nas épocas de não utilização, como inverno ou férias prolongadas, quando não utilizar o seu dispositivo Aiper, siga estes passos para o manter em excelentes condições:

1. Carregue o dispositivo completamente antes de o armazenar. Certifique-se de que o dispositivo está desligado e o carregador removido antes de armazenar.
2. Limpe cuidadosamente todo o dispositivo, incluindo as estruturas superior e inferior, rodas, escovas e porta de carregamento para remover sujidades.
3. Seque o dispositivo com um lenço ou com um pano macio e certifique-se de que a tampa da porta de carregamento está devidamente fechada.
4. Armazene o dispositivo na sua embalagem original num local fresco, seco e devidamente ventilado.
5. Recarregue a bateria a cada seis meses para manter o seu bom estado de funcionamento.

## 5. Especificações

Modelo: PRT1
Tamanho da piscina: Tamanho da piscina: 200 m <sup>2</sup> /2150 pés quadrados
Potência nominal: 25,2V = 3,0 A
Modelo de carregador: GM95-252300-2FGN
Entrada do carregador: 100-240 V ~, 50/60 Hz, 2,5A
Saída do carregador: 25,2 V = 3,0 A
Tempo de carregamento: 4 horas
Potência de sucção: 25 200 LPH (6 600GPH)
Autonomia do conjunto de baterias: 180 minutos
Capacidade do conjunto de baterias: 7 800 mAh (168,48 Wh)
Tensão do conjunto de baterias: 21,6 V
Classificação de proteção para água: IPX8
Grau de proteção do carregador: IPX7
Profundidade máxima da água: 3 m (10 pés)
Gama de frequências do Bluetooth: 2,400-2,484 GHz, E.I.R.P máximo: 12 dBm
Gama de frequências do Wi-Fi de 2,4 G: 2,400-2,483 GHz, E.I.R.P máximo: 20 dBm

	Corrente contínua.
	Corrente alternada.
	Equipamento de Classe II.
	Alterar modo de fonte de alimentação.
	Polaridade do conector de alimentação cc.
	Transformador de isolamento para segurança contra curto-circuito.
	Apenas para utilização em interiores.
	Se os pinos da ficha estiverem danificados, o carregador deve ser eliminado.
	Leia o manual do utilizador.

## 6. Indicador LED

Indicadores de estado do dispositivo	Estado do dispositivo	Descrição do estado
LED Indicador de estado	Vermelho a pulsar	A carregar (bateria < 15%).
	Azul a pulsar	A carregar (bateria 15-50%).
	Verde a pulsar	A carregar (bateria > 50%).
	Verde sólido	Carregamento concluído.
	Amarelo a pulsar	Para restaurar o seu dispositivo: prima o botão (⏮) durante 10 segundos. O seu dispositivo será então restaurado para as definições de fábrica.
		OTA em curso: o seu dispositivo está a atualizar automaticamente para o firmware mais recente.
	Vermelho intermitente	Avaria no propulsor ou dispositivo enclalhado.
	Vermelho sólido	Bateria fraca (bateria < 15%). Desativação automática em breve.
	Azul sólido	Nível de bateria moderado (15-50% de bateria).
Verde sólido	Funcionamento normal (> 50% de bateria).	
Indicador de Wi-Fi	Verde a pulsar	A ligar ao Wi-Fi.
	Verde intermitente	O dispositivo não está ligado à internet. Siga as instruções de resolução de problemas no ecrã de configuração da Aplicação.
	Verde sólido	Wi-Fi ligado.
	Desligado	Wi-Fi desligado.

## 7. Resolução de problemas

N.º	Avaria	Causas possíveis	Soluções
1	Dispositivo não liga.	Bateria insuficiente.	Carregue totalmente o dispositivo antes de tentar limpar a sua piscina.
		Temperatura da bateria demasiado baixa/alta.	Opere o dispositivo apenas a uma temperatura ambiente entre os 10 °C (50 °F) e os 40 °C (104 °F).
2	Dispositivo não carrega.	Carregador não ligado ou danificado.	Verifique se o carregador está devidamente ligado e se a luz indicadora do carregador está acesa. Se a ficha está devidamente ligada mas a luz está desligada, o carregador poderá estar avariado. Contacte o apoio ao cliente da Aiper.
		Temperatura da bateria demasiado baixa/alta.	Opere o dispositivo apenas a uma temperatura ambiente entre os 10 °C (50 °F) e os 40 °C (104 °F).
		Não utilizar o dispositivo por um período prolongado pode provocar o descarregamento da bateria.	Consulte a secção "Desligar e Armazenar o seu Aiper" no guia de "Manutenção" para ver como armazenar devidamente o dispositivo. Caso o dispositivo não carregue devido a uma inutilização por período prolongado, contacte o apoio ao cliente da Aiper.
3	Dispositivo não evita obstáculos.	A lente do sensor está suja.	Utilize um pano suave e seco para limpar a lente do sensor de forma a evitar obstruções.
4	O dispositivo permanece no fundo da piscina demasiado tempo.	O dispositivo foi apanhado pelo ralo da piscina.	Não abra o ralo da piscina enquanto o dispositivo está a realizar a limpeza. O dispositivo libertar-se-á sozinho caso fique preso.
5	O dispositivo fica parado na linha de água no Modo de linha de água.	Pequena saliência na linha de água não detetada pelo sensor.	Não é necessária qualquer ação; o dispositivo submergirá até ao fundo da piscina em 1 minuto e continuará a limpeza após evitar os obstáculos na linha de água.

6	O dispositivo fica inclinado ou o desempenho da limpeza dentro de água é reduzido.	A caixa de filtragem está cheia.	Esvazie e limpe minuciosamente a caixa de filtragem.
		O filtro está obstruído.	Lave o filtro com uma pistola de água de alta pressão.
		Se o LED indicador de estado estiver vermelho intermitente, o propulsor poderá estar bloqueado.	Verifique se existem detritos no propulsor e, caso seja necessário, proceda à sua limpeza. Para obter mais informações, consulte a secção "Manutenção" para a "Limpeza do propulsor".
7	O dispositivo deixou de funcionar.	Se o LED indicador de estado ficar vermelho sólido, isso significa que a bateria está fraca.	Se a tarefa de limpeza terminar prematuramente, isso poderá significar que a bateria do dispositivo está fraca. Certifique-se de que o dispositivo está totalmente carregado antes de o utilizar.
		Se o LED indicador de estado estiver vermelho intermitente, o propulsor poderá estar bloqueado.	Verifique se existem detritos no propulsor e, caso seja necessário, proceda à sua limpeza. Para obter mais informações, consulte a secção "Manutenção" para a "Limpeza do propulsor".

## 8. Garantia

Este produto passou no controlo de qualidade e no teste de segurança realizado pelos nossos técnicos.

1. Este produto apresenta uma garantia que abrange a bateria e o motor do seu artigo, a partir da data de compra. Devem aplicar-se as respetivas disposições legais do país para as condições da garantia.
2. Se o produto for alterado, utilizado incorretamente ou reparado por pessoas não autorizadas, esta garantia é anulada.
3. Esta garantia abrange apenas os defeitos de fabrico e não cobre os danos resultantes do manuseamento incorreto do produto pelo proprietário.
4. Deve apresentar o número de encomenda ou o registo de compra quando apresentar qualquer pedido de reparação durante o período de garantia.
5. Esta é uma garantia adicional oferecida pela AIPER INTELLIGENT SARL, 43-47 avenue de la Grande Armée, 75116 Paris, França. Esta garantia não afeta as soluções gratuitas para a falta de conformidade que o consumidor tem em relação ao vendedor, de acordo com a legislação.
6. E-mail de garantia: [service@aiper.com](mailto:service@aiper.com)

## Declaração de Conformidade (CE)

A Shenzhen Aiper Intelligent Co., Ltd. vem por este meio declarar que este produto está em conformidade com todos os requisitos das diretivas da UE aplicáveis – 2014/53/EU e 2011/65/EU. O texto completo da Declaração de Conformidade está disponível na seguinte ligação:  
<https://aiper.com/eu/productdoc>

A declaração de conformidade da UE pode ser solicitada através da morada abaixo:  
 AIPER INTELLIGENT SARL  
 43-47 avenue de la Grande Armée, 75116 Paris, França



Points de collecte sur [www.quaifairemadedechets.fr](http://www.quaifairemadedechets.fr)  
 Privilégiez la réparation ou le don de votre appareil !



Points de collecte sur [www.quaifairemadedechets.fr](http://www.quaifairemadedechets.fr)  
 Privilégiez la réparation ou le don de votre appareil !



Este símbolo indica que este produto não deve ser tratado como resíduos domésticos. Ao invés, deve ser entregue num ponto de recolha aplicável para reciclagem dos equipamentos elétricos e eletrónicos.

Grazie per aver scelto Aiper.

Ora fai parte di una famiglia di milioni di persone che si è già affidata ad Aiper per prendersi cura delle proprie piscine e si sta godendo la comodità di una piscina perfettamente pulita.

Il presente manuale utente ti aiuterà a mantenere il tuo dispositivo e garantirne le prestazioni al massimo della sua efficienza per gli anni a venire. Leggere attentamente il contenuto.

Se hai domande, visita il nostro sito web all'indirizzo [www.aiper.it](http://www.aiper.it) e contatta il nostro team di Assistenza Clienti per ottenere assistenza o ulteriori informazioni.

## Assistenza Clienti Aiper:

Paese	Numero verde	Lingua
Italia	+39 0110888343	Italiano

 E-mail: [supporto@aiper.it](mailto:supporto@aiper.it)



Scansiona per  
la guida video



Scansiona il codice  
QR per accedere  
all'assistenza clienti

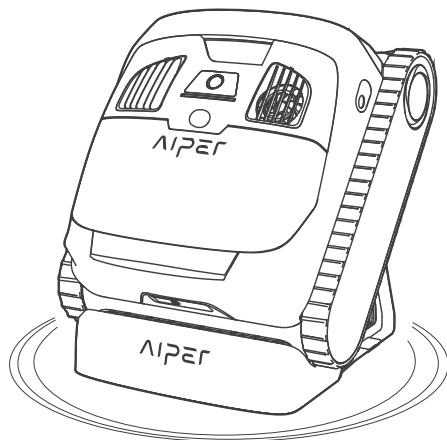

## 1. IMPORTANTI ISTRUZIONI DI SICUREZZA

Leggere attentamente il presente manuale e seguire tutte le segnalazioni e istruzioni durante l'utilizzo del Robot pulisci piscine senza fili Aiper (da ora in poi menzionato come "dispositivo"). L'inosservanza delle istruzioni può causare scosse elettriche, incendi o gravi lesioni. Aiper non è responsabile per eventuali perdite o lesioni causate dall'uso improprio di questo dispositivo.

Per la tua sicurezza e per ottenere le prestazioni ottimali da questo dispositivo, leggere e seguire le seguenti istruzioni:

1. L'uso di questo dispositivo non è destinato a persone (inclusi bambini) con ridotte capacità fisiche, sensoriali o mentali, o prive di esperienza e conoscenza, a meno che queste siano supervisionate o abbiano ricevuto istruzioni in merito all'uso del dispositivo stesso da parte di una persona responsabile della loro sicurezza.
2. I bambini non devono giocare con il dispositivo. I bambini senza supervisione non possono effettuare la pulizia e la manutenzione del dispositivo.
3. Assicurarsi che i bambini senza supervisione non giochino con il dispositivo.
4. Assicurarsi che i bambini non provino a toccare il dispositivo, quando è in funzione.
5. Non consentire ai bambini di salire sul dispositivo in nessuna circostanza.
6. Non mettere in funzione il dispositivo in presenza di persone o animali nella piscina.
7. Durante il funzionamento, non mettere le mani in nessuna parte del dispositivo, in quanto ciò potrebbe causare delle lesioni.
8. Non mettere in funzione il dispositivo fuori dall'acqua, perché potrebbe verificarsi un surriscaldamento.
9. Un caricatore progettato a un tipo di gruppo batteria può causare un rischio di incendio, se utilizzato con un altro gruppo batteria.
10. **AVVERTENZA:** ai fini della ricarica della batteria, utilizzare esclusivamente l'unità di alimentazione rimovibile fornita con questo dispositivo.

11. La batteria al litio del dispositivo è da 21,6 V a corrente continua, 7800 mAh, dispone di 18 celle ed è compatibile con il modello di caricatore GM95-252300-2FGN. La sua rimozione e il suo smaltimento devono avvenire secondo le normative e i regolamenti locali prima di eliminare il dispositivo.
12. Il presente dispositivo è utilizzabile con i gruppi batteria al litio del modello C1264C4 e batterie con celle a bottone del modello CR1225.
13. Il dispositivo contiene batterie sostituibili esclusivamente da persone qualificate. Per sostituire la batteria del dispositivo, contattare l'Assistenza clienti.
14. Il presente dispositivo contiene batterie non sostituibili. Quando la batteria è esaurita, smaltire correttamente il dispositivo.
15. Fare attenzione al rischio che i terminali del dispositivo a batteria o la batteria non subiscano un cortocircuito da parte di oggetti metallici.
16. Nel caso in cui un dispositivo danneggiato produca un liquido insolito, evitare il contatto con questi. Se si entra in contatto con un liquido estraneo, in particolare gli occhi o altre parti sensibili, sciacquare immediatamente con acqua. Il liquido espulso da una batteria danneggiata può causare irritazioni alla pelle o ustioni.
17. Non esporre il dispositivo o la batteria al fuoco o a temperature eccessive. L'esposizione al fuoco o a temperature superiori a 130 °C (265 °F) può causare esplosioni.
18. Rimuovere il dispositivo dal caricatore e spegnerlo con il pulsante di alimentazione, prima di rimuovere la batteria per lo smaltimento del dispositivo.
19. Rimuovere e smaltire la batteria in conformità alle leggi e ai regolamenti locali prima dello smaltimento del dispositivo.
20. Smaltire le batterie usate in conformità alle leggi e ai regolamenti locali.
21. Non incenerire il dispositivo, anche se gravemente danneggiato. Le batterie possono esplodere in un incendio.
22. Prima di effettuare la ricarica con il caricatore, assicurarsi che il dispositivo sia spento e che il connettore di ricarica sia asciutto. Durante la ricarica, tenere il dispositivo in un luogo fresco, asciutto e ben ventilato. Durante la ricarica, non coprire il dispositivo per evitare che i componenti si surriscaldino.

23. **AVVERTENZA:** per ridurre il rischio di scosse elettriche, sostituire immediatamente il cavo danneggiato.
24. Se il cavo di alimentazione è danneggiato, deve essere sostituito o riparato da un elettricista qualificato o dall'Assistenza Clienti Aiper per evitare qualsiasi rischio.
25. Non riparare e non utilizzare l'alimentatore, se danneggiato o difettoso.
26. Solo i professionisti certificati devono smontare il kit di unità sigillato del dispositivo.
27. Utilizzare solo come descritto nel presente manuale. Utilizzare solo accessori consigliati o venduti dal produttore.
28. Non utilizzare lo dispositivo contemporaneamente ad altre apparecchiature per piscina, come un filtro, un pulitore o uno skimmer.
29. Quando si mette il dispositivo in acqua, la parte anteriore deve essere rivolta verso l'alto e non deve mai essere capovolto o gettato direttamente in piscina.
30. Fare attenzione quando si cammina e mantenere l'equilibrio quando si lavora vicino al bordo piscina.
31. Non far cadere, forare il guscio o danneggiare intenzionalmente il dispositivo in alcun modo, poiché ciò potrebbe invalidare la garanzia.
32. Per evitare l'esposizione alle radiofrequenze, si consiglia un distanziamento di 20 cm o più tra le persone che utilizzano il dispositivo e quest'ultimo. Si sconsiglia il funzionamento a distanze più ravvicinate. Non collocare l'antenna utilizzata per il trasmettitore del presente dispositivo insieme ad altre antenne o altri trasmettitori.
33. Scollegare il robot pulisci piscine dalla rete elettrica prima di effettuare operazioni di manutenzione da parte dell'utente, come la pulizia del filtro.
34. Rimuovere la spina dalla presa prima di pulire o effettuare la manutenzione del caricatore.
35. Quando non si utilizza il caricatore per un lungo periodo di tempo, scollegarlo.
36. Quando il dispositivo non è in uso, conservarlo in un luogo chiuso, fresco e ben ventilato.

37. ATTENZIONE:

- DA UTILIZZARE ESCLUSIVAMENTE CON PISCINE.
- NON FAR FUNZIONARE LA POMPA A SECCO.
- PER L'USO ESCLUSIVO CON IL MODELLO DI CARICATORE GM95-252300-2FGN AIPER.

**SALVARE LE PRESENTI ISTRUZIONI**

## 2. Componenti del prodotto

### 2.1 Contenuto della confezione

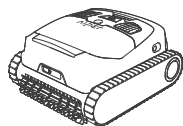

Robot pulisci piscine \*1



Stazione di Ricarica \*1



Manuale utente \*1

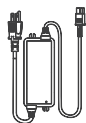

Caricatore \*1



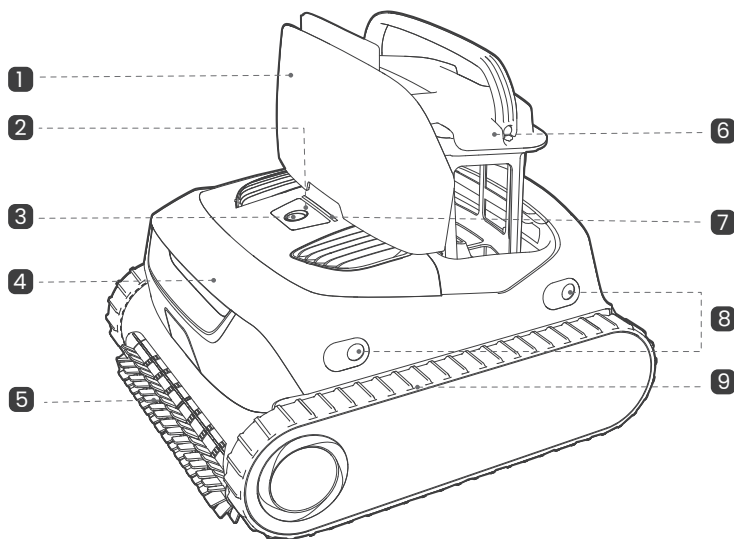

Gancio \*1

### 2.2 Panoramica dei componenti



Robot pulisci piscine (vista laterale)

- |   |                      |                       |
|---|----------------------|-----------------------|
| 1 Calotta superiore   | 4 Manico             | 7 Spia di stato LED   |
| 2  : Spia Wi-Fi                | 5 Spazzola a Rullo   | 8 Sensore OmniSense™  |
| 3  : Pulsante di alimentazione | 6 Scatola del filtro | 9 Cingolo Caterpillar |

### 3. Come utilizzare l'Aiper Scuba N1 Max

#### 3.1 Condizioni di funzionamento

Assicurarsi che il dispositivo venga utilizzato solo negli ambienti della piscina specificati. I danni derivanti dall'uso al di fuori di queste condizioni non saranno coperti dalla garanzia.

- Temperatura dell'acqua: 10-40 °C (50-104 °F)
- Valore pH: 7,0-7,8
- Cloro: massimo 4 ppm
- NaCl: massimo 5000 ppm

#### 3.2 Effettuare il download dell' App

Per sbloccare più funzionalità del dispositivo, effettuare il download dell'App Aiper: l'utente può scaricare e installare l'App Aiper scansionando il codice QR qui sotto o cercando "Aiper" nel proprio App store.



Note:

- Per la funzionalità completa dell'app sul proprio smartphone o dispositivo, è necessario iOS 12.0 o successivo oppure Android 8.0 o successivo.
- Una volta installata, seguire le istruzioni dell'App per completare la registrazione, l'accesso e la configurazione di rete.

#### 3.3 Configurazione di rete

Quando si accende per la prima volta il dispositivo, entrerà in modalità di Configurazione di rete. Se questa procedura viene interrotta, premi  per cinque secondi per accedere di nuovo alla modalità Configurazione di rete.

**Una volta effettuato l'accesso nella modalità Configurazione di rete, selezionare Configurazione Bluetooth o Configurazione codice QR.**

- **Configurazione Bluetooth:** abilita il Bluetooth sul tuo telefono e concedi l'accesso all'app Aiper. Nell'App, tocca il simbolo [+] nell'angolo in alto a destra, quindi seleziona "Aggiungi tramite Bluetooth". L'App rileverà i dispositivi Bluetooth nelle vicinanze. Seleziona la tua rete, inserisci la password Wi-Fi e tocca "Avanti" per completare la configurazione di rete.

- **Configurazione del codice QR:** apri l'app e tocca il simbolo [+] nell'angolo in alto a destra, quindi seleziona "Aggiungi tramite codice QR". Scansiona il codice QR situato sul tuo dispositivo Aiper. Quando il dispositivo viene riconosciuto, segui le istruzioni dell'App per connetterti al suo Wi-Fi. Una volta effettuata la connessione, tornare all'App e seguire le istruzioni per completare la configurazione di rete.

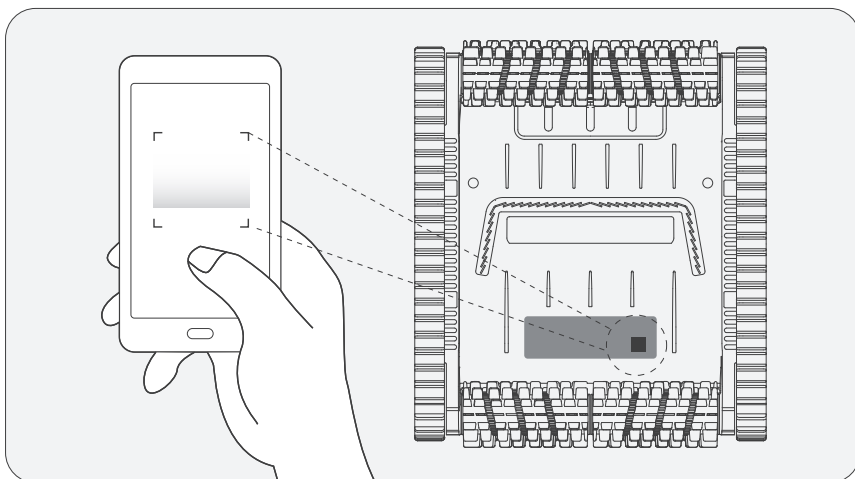

Requisiti di rete Wi-Fi:  
utilizzare una rete mista di 2,4 GHz o 2,4/5 GHz.

### 3.4 Carica

**ATTENZIONE:** caricare completamente il dispositivo prima di utilizzarlo per pulire la piscina.

Non ricaricare il dispositivo alla luce diretta del sole.

Si consiglia di mantenere una distanza minima di 3,5 m (11,5 piedi) tra la piscina e la posizione di ricarica. Per ottenere risultati ottimali, la posizione di ricarica deve disporre di copertura Wi-Fi, in quanto tale accortezza velocizzerà gli aggiornamenti OTA.

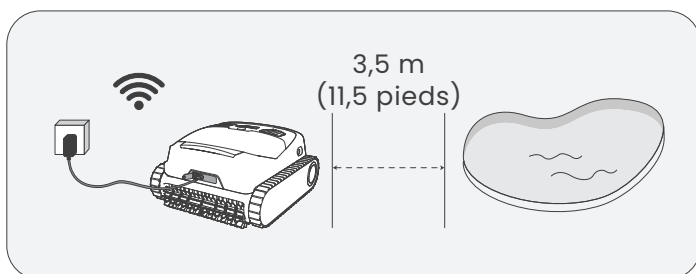

#### Opzioni di ricarica:

##### • Stazione di Ricarica:

1. Installazione della stazione di ricarica: inserire la gamba di supporto nel pannello di ricarica. Quindi, fissare il coperchio anteriore.

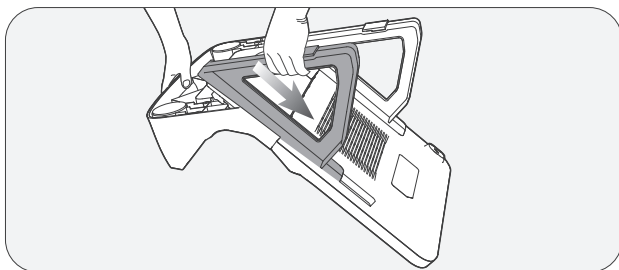

2. Prima di procedere alla ricarica, assicurarsi che la stazione di ricarica e il dispositivo siano entrambi asciutti. Non posizionare un dispositivo bagnato sulla base di ricarica. Per ottenere la migliore qualità di ricarica, utilizzare un tovagliolo di carta o un panno asciutto per asciugare accuratamente i contatti metallici nella parte inferiore del dispositivo.

3. Collegare il cavo del caricatore alla porta di ricarica sulla stazione di ricarica e collegare il caricatore a una qualsiasi presa disponibile. Posizionare il dispositivo asciutto nella stazione di ricarica. La spia di stato LED sul dispositivo lampeggerà durante la ricarica e diventerà verde fisso quando la ricarica sarà completa.

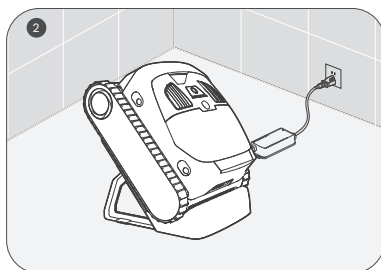
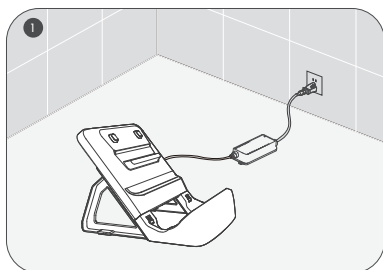

• Porta di ricarica:

1. Prima di procedere alla ricarica, rimuovere il coperchio della porta di ricarica e assicurarsi che quest'ultima sia asciutta. Se nella porta è presente acqua o umidità, asciugarla con un panno pulito prima di ricaricare il dispositivo.
2. Collegare il caricatore alla porta di ricarica del dispositivo, quindi collegarlo a qualsiasi presa disponibile. La spia dello stato del LED lampeggerà durante la ricarica e diventerà verde fisso, quando il caricatore sarà completamente carico.

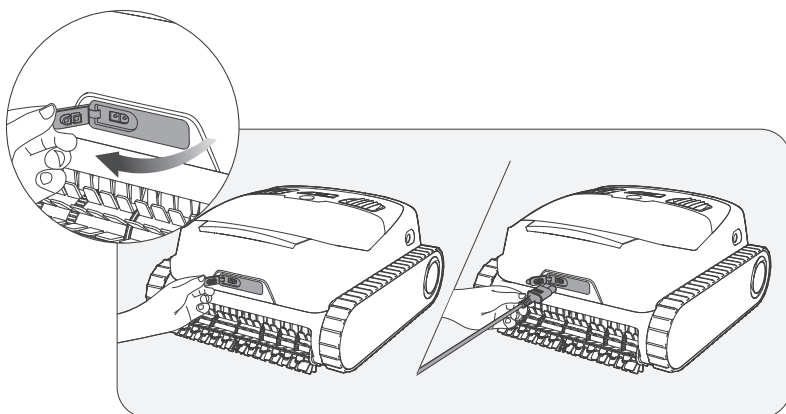

### 3.5 Scelta del filtro

Vengono forniti due filtri di spessore diverso: filtro ultrasottile sostituibile MicroMesh™ e scatola del filtro.

Il filtro ultrasottile sostituibile MicroMesh™ può intrappolare particelle di dimensioni fino a 3-10 µm, come limo e alcuni tipi di alghe. Quando i detriti visibili sono a livello minimo (es. pietre, foglie, sabbia, calcinacci, capelli) e l'acqua appare torbida con presenza di alghe, si raccomanda di utilizzare sia la scatola del filtro sia il filtro ultrasottile sostituibile MicroMesh™.

Se è presente un quantitativo visibile di detriti, si consiglia di utilizzare solamente la scatola del filtro e non il filtro ultrasottile sostituibile MicroMesh™.



Scatola del Filtro

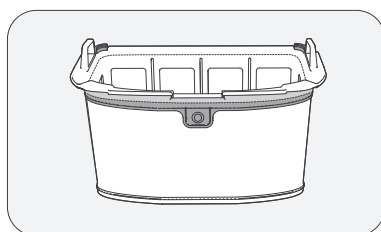

Filtro ultrasottile sostituibile  
MicroMesh™

### 3.6 Procedura di pulizia

1. Premere e tenere premuto il pulsante  per due secondi per accendere/spegnere il dispositivo.

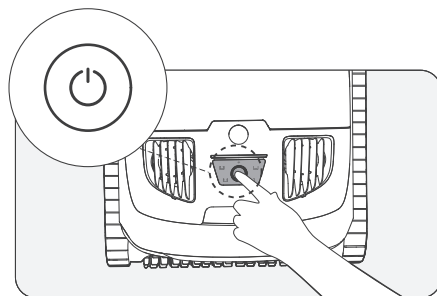

2. Premere brevemente il pulsante  per passare da una modalità all'altra tra le quattro disponibili: Modalità Smart, Modalità Pavimento, Modalità Parete e Modalità Linea di galleggiamento.

Una volta selezionata la modalità di pulizia desiderata, posizionare immediatamente il dispositivo nella piscina. Dopo una breve immersione, il dispositivo avvierà l'attività di pulizia della modalità selezionata.

Di seguito sono descritti i dettagli di ciascuna modalità di pulizia:

- **Modalità Smart:** il dispositivo pulirà le pareti e il fondo della piscina in sequenza, pianificando il percorso in base al livello di carica della batteria.

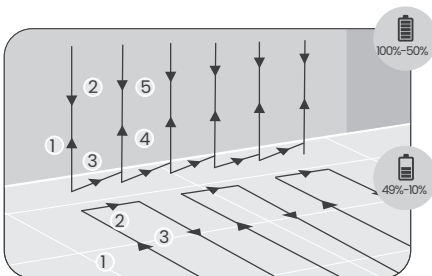
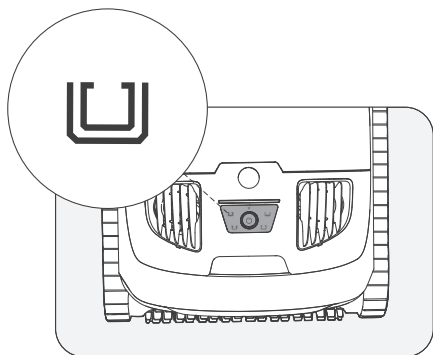

### Modalità Smart

- **Modalità Pavimento:** il dispositivo pulisce il fondo della piscina seguendo un percorso a forma di S, senza arrampicarsi o pulire le pareti.

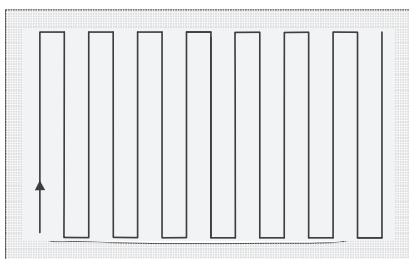
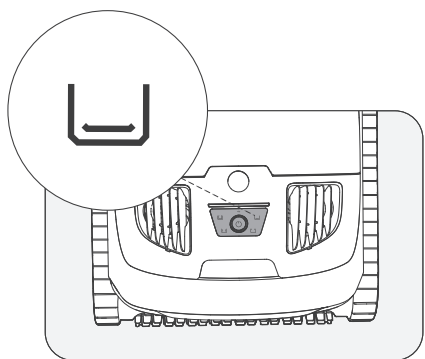

### Modalità Pavimento

- **Modalità Parete:** il dispositivo pulirà le pareti della piscina seguendo un percorso a forma di N. In questa modalità, il dispositivo non pulisce il fondo della piscina.

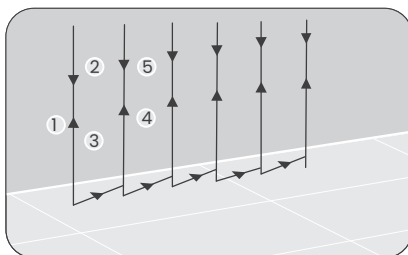
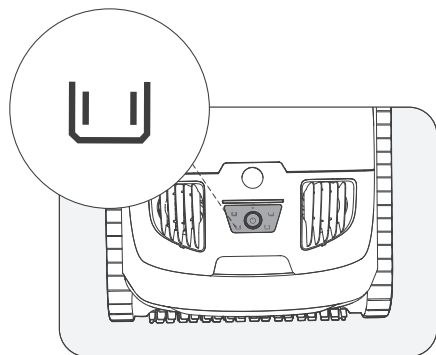

### Modalità Parete

- **Modalità Linea di galleggiamento:** il dispositivo si muoverà orizzontalmente e pulirà lungo la linea di galleggiamento della piscina. Quando incontra angoli o ostacoli lungo le pareti della piscina, il dispositivo scende dalla linea di galleggiamento, cambia parete o aggira gli ostacoli e riprende la pulizia.

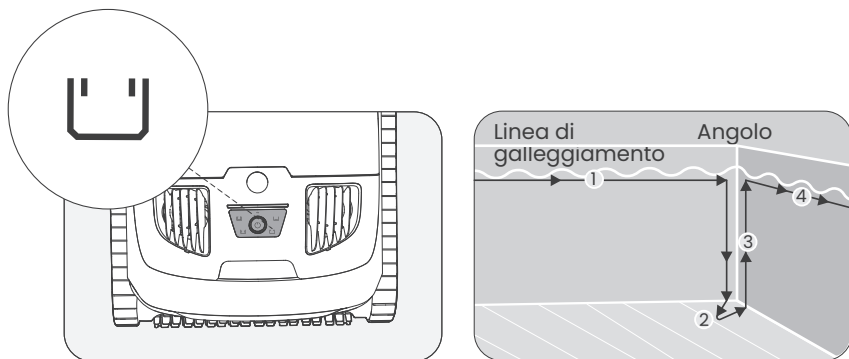

**Modalità Linea di galleggiamento**

3. Quando il livello di carica della batteria è basso, segnalato da una spia di stato LED rosso fisso, il dispositivo interromperà l'attività di pulizia in corso e si fermerà automaticamente sul bordo della piscina.



4. Gli utenti possono collegare il gancio a qualsiasi palo telescopico per piscina standard (non incluso) per estenderne la portata. Agganciare il manico del dispositivo e sollevarlo fuori dall'acqua.

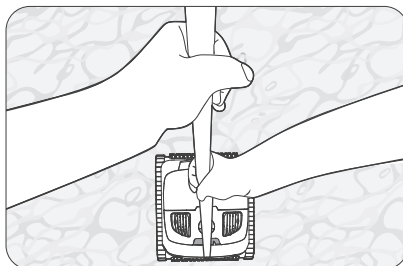
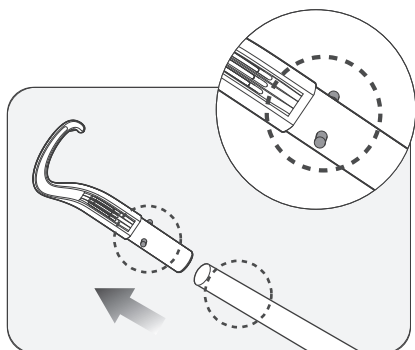

5. Lasciare che il dispositivo scarichi l'acqua accumulata prima di riportarlo o ricaricarlo.

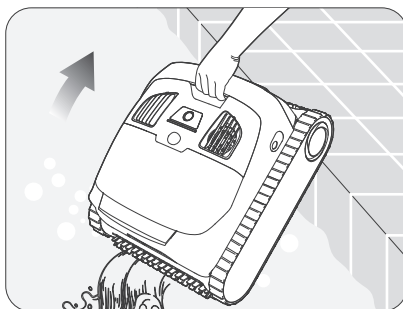

## 4. Manutenzione

### 4.1 Pulizia della scatola del filtro

1. Posizionare il dispositivo su una superficie piana e sollevare la calotta superiore.
2. Rimuovere la scatola del filtro sollevando il manico.

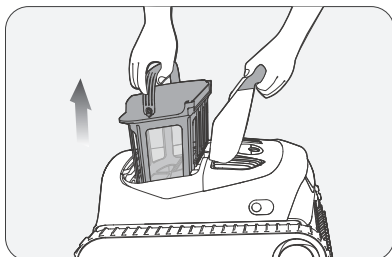
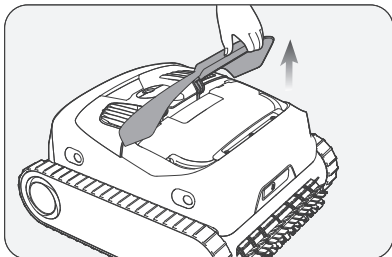

3. Premere il fermo sulla scatola del filtro e sollevare il manico della calotta superiore per aprirla.

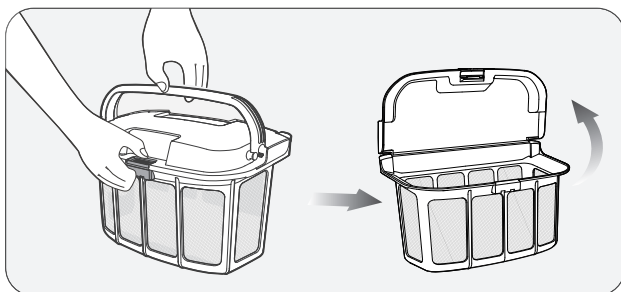

4. Svuotare la scatola del filtro e rimuovere il filtro ultrasottile sostituibile MicroMesh™.

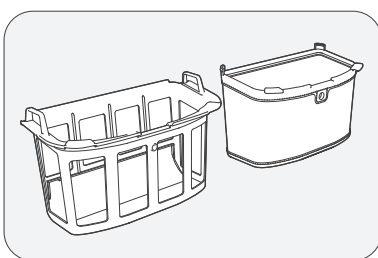
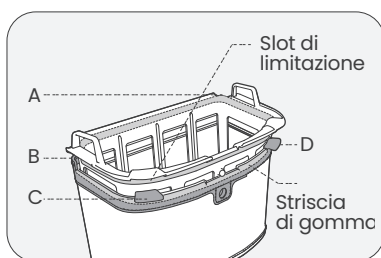
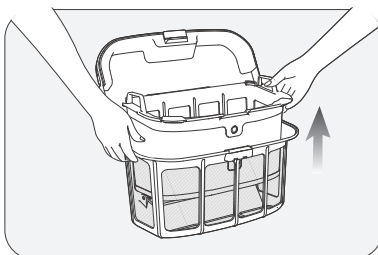
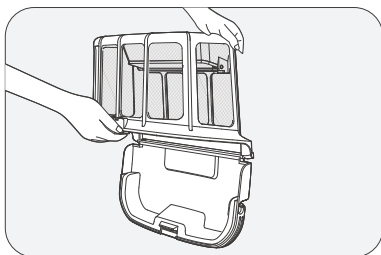

Rimuovere i chiodetti A, B, C e D sulla striscia di gomma del filtro ultrasottile sostituibile MicroMesh™ dagli slot di limitazione.

5. Sciacquare separatamente il filtro ultrasottile sostituibile MicroMesh™ e la scatola del filtro.

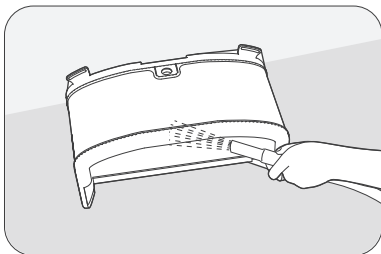
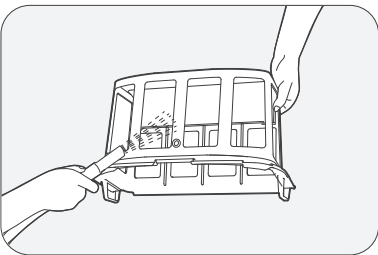
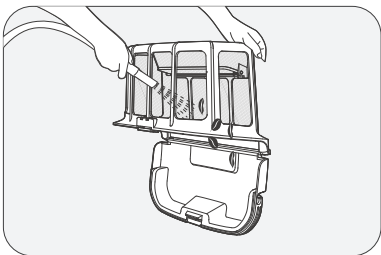

Il filtro ultrasottile sostituibile MicroMesh™ deve essere sciacquato all'interno e all'esterno. Strofinarlo con le mani se necessario.

6. Dopo aver asciugato il filtro ultrasottile sostituibile MicroMesh™ e la scatola del filtro, installare il filtro nella scatola del filtro e reinserirla nel dispositivo.

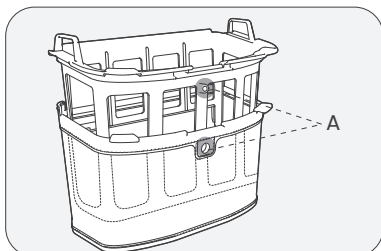

Assicurarsi che A sulla scatola del filtro siano allineati con A sul filtro ultrasottile sostituibile MicroMesh™.

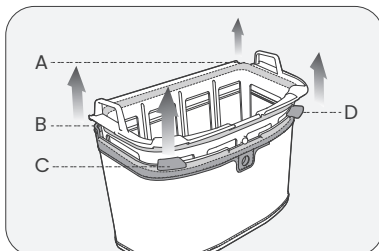

Tirare i quattro angoli A, B, C e D sulla striscia di gomma in ordine. Assicurarsi che siano fissati negli slot di limitazione del filtro ultrasottile sostituibile MicroMesh™.

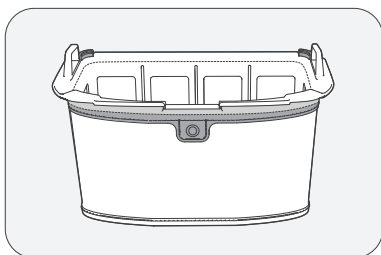

Dopo l'installazione, controllare che la striscia di gomma sia fissata nello slot di limitazione.

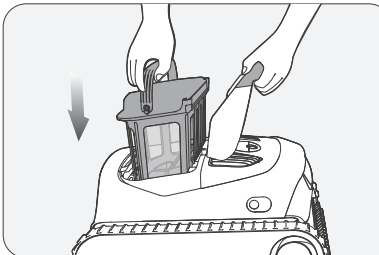

**Note:**

- Dopo ogni attività di pulizia, rimuovere tempestivamente il dispositivo dalla piscina e pulire immediatamente la scatola del filtro. Evitare di lasciare il dispositivo in piscina per periodi prolungati.
- Non è necessario asciugare il filtro ultrasottile sostituibile MicroMesh™ e la scatola del filtro dopo ogni pulizia; è consigliato solo per prevenire i cattivi odori causati dall'umidità.
- Quando si asciuga o si ripone il dispositivo, inclusi il filtro ultrasottile sostituibile MicroMesh™ e la scatola del filtro, si consiglia di riporlo in un luogo ben ventilato, al riparo dalla luce solare diretta.
- Il filtro ultrasottile sostituibile MicroMesh™ può intrappolare particelle piccole fino a 3-10 µm, come limo e alcune alghe. Quando i detriti visibili sono di entità minima (ad esempio pietre, foglie, sabbia, detriti, capelli) e l'acqua appare torbida o presenta alghe, si consiglia di utilizzare sia la scatola del filtro sia il filtro ultrasottile sostituibile MicroMesh™. Se è presente una quantità significativa di detriti visibili, si consiglia di utilizzare solo la scatola del filtro e di non utilizzare il filtro ultrasottile sostituibile MicroMesh™.

- Si consiglia di utilizzare un'idropulitrice ad alta pressione per pulire il filtro ultrasottile sostituibile MicroMesh™ e la scatola del filtro, per garantire una pulizia accurata.
- Dopo diversi utilizzi, la superficie del filtro ultrasottile sostituibile MicroMesh™ potrebbe mostrare segni di usura, ma ciò non ne compromette le prestazioni.
- Il filtro ultrasottile sostituibile MicroMesh™ è un articolo consumabile e deve essere sostituito dopo circa 30 utilizzi per mantenere un'azione filtrante efficace.

## 4.2 Pulizia dell'elica

1. Utilizzare un cacciavite a testa piatta per fare leva e aprire il coperchio dello scarico.

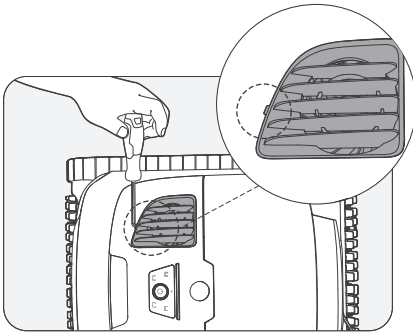

2. Dopo aver rimosso il coperchio dello scarico, rimuovere il coperchio dell'elica per esporre l'elica.

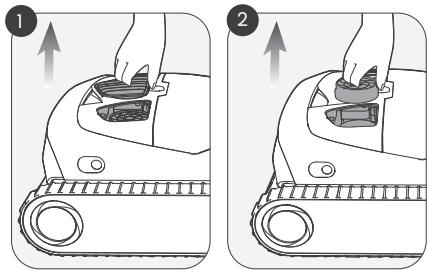

3. Rimuovere eventuali detriti incastrati nell'elica.

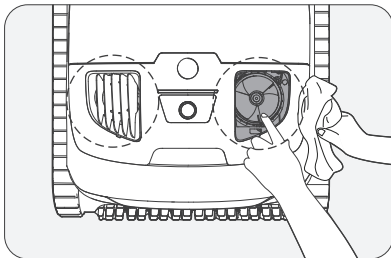

4. Dopo aver pulito l'elica, rimontare il coperchio dell'elica e poi il coperchio dello scarico.

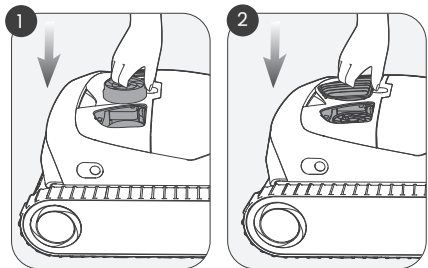

### 4.3 Sostituzione il cingolo Caterpillar

1. Rimuovere la piastra di copertura laterale dal dispositivo: Posizionare il dispositivo sul lato, rimuovere i 4 gancetti sulla piastra protettiva sul lato con un cacciavite a taglio e tirare verso l'alto la piastra.

2. Rimuovere le viti e il manicotto della guida dalla ruota posteriore.

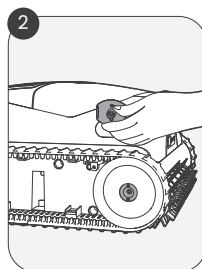
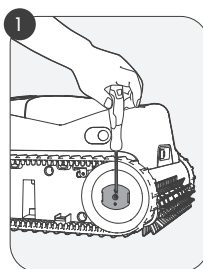
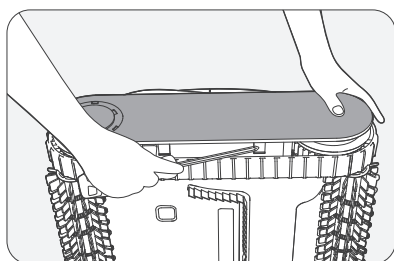

3. Rimuovere la ruota posteriore e il cingolo Caterpillar del dispositivo tirando delicatamente ciascun pezzo.

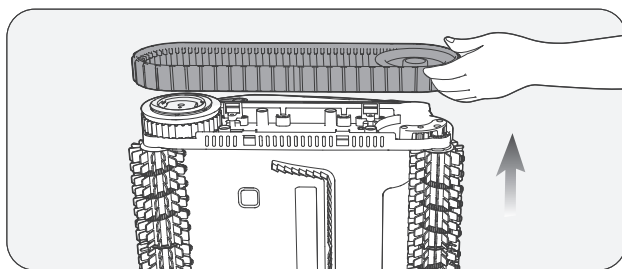

4. Allineare gli ingranaggi del cingolo Caterpillar sostitutivo con gli ingranaggi di entrambe le ruote. Reinstallare la ruota posteriore e il cingolo Caterpillar, assicurandosi che siano fissati lungo i manicotti del cingolo.

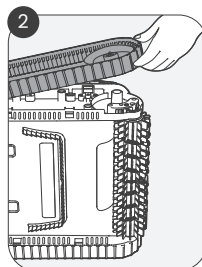
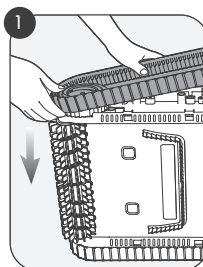

5. Installare il manicotto della guida della ruota posteriore, assicurandosi che la parte superiore dei tre alberi sia allineata con il foro sul dispositivo.

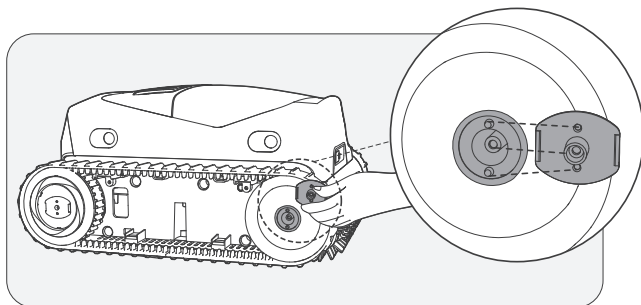

6. Serrare le viti e reinstallare la piastra di copertura laterale. Ripetere questa procedura per l'altro cingolo Caterpillar.

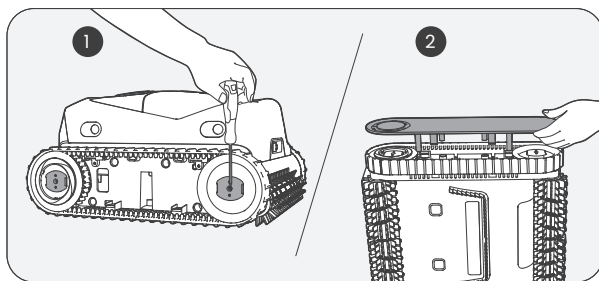

#### 4.4 Sostituzione della spazzola a rullo

1. Rimuovi tutte le fibbie in silicone dall'attuale spazzola a rullo.

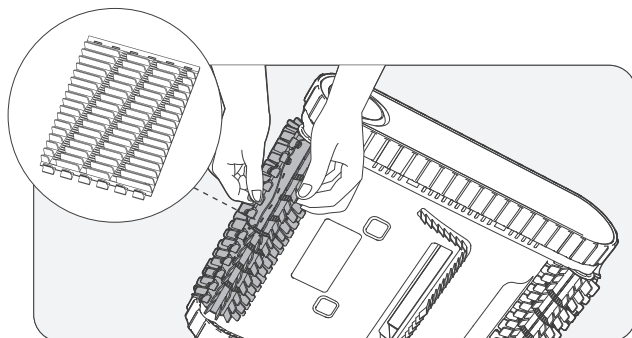

2. Una volta rimossa, prendere la spazzola a rullo sostitutiva e allineare le fibbie in silicone con le fessure. Premere le fibbie in ogni fessura per fissare la nuova spazzola a rullo al dispositivo. Ripetere questa procedura per l'altra spazzola a rullo.

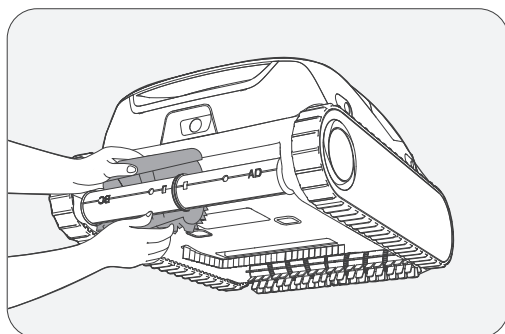









#### 4.5 Spegnimento e stoccaggio dell'Aiper

Durante la bassa stagione, come l'inverno o le vacanze lunghe, quando il dispositivo Aiper non è in uso, seguire questi passaggi per mantenerlo in perfetta forma:

1. Caricare completamente il dispositivo prima di stoccarlo. Assicurarsi che il dispositivo sia spento e scollegato dal caricatore prima di stoccarlo.
2. Pulire accuratamente l'intero dispositivo, compresi i gusci superiore e inferiore, le ruote, le spazzole e la porta di ricarica per rimuovere eventuale sporco.
3. Asciugare il dispositivo con un fazzoletto o un panno morbido e assicurarsi che il coperchio della porta di ricarica sia chiuso correttamente.
4. Stoccare il dispositivo nella sua confezione originale in un luogo fresco, asciutto e ben ventilato.
5. Ricaricare la batteria ogni sei mesi per preservarne le condizioni.

## 5. Specifiche

Modello: PRT1
Dimensioni della piscina: 200 m <sup>2</sup> /2150 piedi quadrati
Ingresso nominale: 25,2 V = 3,0 A
Modello di caricatore: GM95-252300-2FGN
Ingresso del caricatore: 100-240 V ~, 50/60 Hz, 2,5A
Uscita del caricatore: 25,2 V = 3,0 A
Tempo di carica: 4 ore
Potenza di aspirazione: 25.200 LPH (6600 GPH)
Autonomia del gruppo batteria: 180 minuti
Capacità del gruppo batteria: 7800 mAh (168,48 Wh)
Tensione del gruppo batteria: 21,6 V
Indice di protezione dall'acqua: IPX8
Grado di protezione del caricatore: IPX7
Max profondità dell'acqua: 3 m (10 piedi)
Gamma di frequenza del Bluetooth: 2,400-2,484 GHz, Potenza massima di trasmissione (E.I.R.P.): 12 dBm
Gamma di frequenza del Wi-Fi a 2,4G: 2,400-2,483 GHz, E.I.R.P massimo: 20 dBm

	Corrente continua.
	Corrente alternata.
	Attrezzatura di Classe II.
	Alimentatore con modalità Commutazione.
	Polarità del connettore di alimentazione CC.
	Trasformatore isolante di sicurezza a prova di cortocircuito.
	Solo per uso interno.
	Se i piedini delle parti della spina sono danneggiati, l'alimentatore a spina deve essere rottamato.
	Leggere il manuale utente.

## 6. Spia a LED

Spie di stato del dispositivo	Stato del dispositivo	Descrizione dello stato	
Spia di stato LED	Rosso lampeggiante	Carica (batteria < 15%).	
	Blu lampeggiante	Carica (batteria 15-50%).	
	Verde lampeggiante	Carica (batteria > 50%).	
	Verde fisso	Ricarica completa.	
	Giallo lampeggiante		Per ripristinare il dispositivo: tenere premuto il pulsante  per dieci secondi. Il dispositivo verrà quindi ripristinato alle impostazioni di fabbrica.
			OTA in corso: il tuo dispositivo si sta aggiornando automaticamente al firmware più recente.
	Rosso lampeggiante	Malfunzionamento di elica o dispositivo bloccato.	
	Rosso fisso	Batteria scarica (batteria < 15%). Arresto automatico imminente.	
Blu fisso	Livello di carica della batteria moderato (batteria 15-50%).		
Verde fisso	Funzionamento normale (batteria > 50%).		
Spia Wi-Fi	Verde lampeggiante	Connessione al Wi-Fi in corso...	
	Verde lampeggiante	Il dispositivo non è collegato a Internet. Seguire le istruzioni per la risoluzione dei problemi sulla schermata di configurazione dell'App.	
	Verde fisso	Wi-Fi connesso.	
	Off	Wi-Fi disconnesso.	

## 7. Risoluzione dei problemi

N.	malfunzionamento	Possibili cause	Soluzioni
1	Il dispositivo non si accende.	Alimentazione della batteria insufficiente.	Caricare completamente il dispositivo prima di utilizzarlo per pulire la piscina.
		Temperatura della batteria troppo alta/bassa.	Utilizzare il dispositivo solo in un ambiente con temperatura compresa tra 10 °C (50 °F) e 40 °C (104 °F).
2	Il dispositivo non si carica.	Caricatore non alimentato o danneggiato.	Controllare se il caricatore è collegato saldamente e se la spia su di esso è accesa. Se la spina è collegata correttamente, ma la luce è spenta, il caricatore potrebbe essere difettoso. Contattare l'Assistenza Clienti Aiper.
		Temperatura della batteria troppo alta/bassa.	Utilizzare il dispositivo solo in un ambiente con temperatura compresa tra 10 °C (50 °F) e 40 °C (104 °F).
		Il mancato utilizzo prolungato del dispositivo ha causato la scarica della batteria.	Seguire la sezione "Spegnimento e stoccaggio dell'Aiper" nella guida "Manutenzione" per un corretto stoccaggio del dispositivo. Se il dispositivo non si carica a causa di un prolungato inutilizzo, contattare l'Assistenza Clienti Aiper.
3	Il dispositivo non evita gli ostacoli.	La lente del sensore è sporca.	Utilizzare un panno morbido e asciutto per pulire la lente del sensore per evitare ostruzioni.
4	Il dispositivo rimane troppo a lungo sullo scarico della piscina.	Il dispositivo è rimasto incastrato nello scarico della piscina.	Non aprire lo scarico della piscina mentre il dispositivo è in fase di pulizia. Se bloccato, il dispositivo si libererà da solo.
5	Dispositivo bloccato sulla linea di galleggiamento in Modalità Linea di galleggiamento.	Piccola sporgenza sulla linea di galleggiamento non rilevata dal sensore.	Non è richiesta alcuna azione; il dispositivo si poserà sul fondo della piscina entro 1 minuto e continuerà a pulire dopo aver evitato gli ostacoli sulla linea di galleggiamento.

6	Il dispositivo si inclina o mostra prestazioni di pulizia ridotte in acqua.	La scatola del filtro è piena.	Svuotare e pulire accuratamente la scatola del filtro.
		Il filtro è ostruito.	Sciacquare il filtro con un'idropulitrice ad alta pressione.
		Se la spia di stato LED lampeggia in rosso, l'elica potrebbe essere bloccata.	Controllare che non vi siano detriti sull'elica e, se necessario, pulirla. Per maggiori dettagli, fare riferimento alla sezione "Manutenzione" per "Pulizia dell'elica".
7	Il dispositivo ha smesso di funzionare.	Se la spia di stato LED diventa rosso fisso, indica che la batteria è scarica.	Se l'attività di pulizia termina prima del previsto, è possibile che la batteria del dispositivo sia scarica. Assicurarsi che la batteria del dispositivo sia completamente carica prima dell'uso.
		Se la spia di stato LED lampeggia in rosso, l'elica potrebbe essere bloccata.	Controllare che non vi siano detriti sull'elica e, se necessario, pulirla. Per maggiori dettagli, fare riferimento alla sezione "Manutenzione" per "Pulizia dell'elica".

## 8. Garanzia

Questo prodotto ha superato il controllo di qualità e i test di sicurezza condotti dai nostri tecnici.

1. Il presente prodotto viene fornito con una garanzia che copre la batteria e il motore dell'articolo a partire dalla data di acquisto. Si applicheranno, di conseguenza, le disposizioni legali del rispettivo Paese per le condizioni di garanzia.
2. La garanzia decade, se il prodotto viene alterato, utilizzato in modo improprio o riparato da persone non autorizzate.
3. Questa garanzia si applica solo ai difetti di fabbricazione e non copre i danni derivanti dalla cattiva gestione del prodotto da parte del proprietario.
4. In caso di richiesta di riparazione durante il periodo di garanzia, è necessario presentare il numero d'ordine o la registrazione dell'acquisto.
5. Si tratta di una garanzia aggiuntiva offerta da AIPER INTELLIGENT SARL, 43-47 avenue de la Grande Armée, 75116 Parigi, Francia. La presente garanzia non pregiudica i rimedi gratuiti per difetto di conformità che il consumatore ha nei confronti del venditore, a norma di legge.
6. E-mail Garanzia: [supporto@aiper.it](mailto:supporto@aiper.it)

### Dichiarazione di conformità (CE)

Shenzhen Aiper Intelligent Co., Ltd. dichiara che il presente prodotto è conforme a tutti i requisiti delle direttive UE applicabili 2014/53/UE e 2011/65/UE. Il testo completo della Dichiarazione di conformità è disponibile visitando il seguente collegamento:  
<https://aiper.com/eu/productdoc>

La dichiarazione di conformità UE può essere richiesta al seguente indirizzo:  
 AIPER INTELLIGENT SARL  
 43-47 avenue de la Grande Armée, 75116 Parigi, Francia

### Etichettatura ambientale



Scansionare questo codice QR per scoprire come riciclare il proprio imballaggio.



Questo simbolo indica che il presente prodotto non deve essere trattato come rifiuto domestico. Deve invece essere consegnato al punto di raccolta appropriato per il riciclaggio di apparecchiature elettriche ed elettroniche.

Danke, dass Sie sich für Aiper entschieden haben.

Sie gehören nun zu den Millionen von Menschen, die Aiper bereits die Pflege ihres Pools anvertraut haben und den Komfort eines makellos sauberen Pools genießen.

Dieses Benutzerhandbuch hilft Ihnen, Ihr Gerät zu warten und sicherzustellen, dass es über Jahre hinweg mit maximaler Effizienz arbeitet. Bitte nehmen Sie sich einen Moment Zeit, um es durchzulesen.

Wenn Sie Fragen haben, besuchen Sie bitte unsere Website [www.aiper.com](http://www.aiper.com) und wenden Sie sich an unseren Kundendienst, wenn Sie Hilfe oder weitere Informationen benötigen.

**Aiper Kundendienst:**

Land	Gebührenfreie Nummer	Sprache
Deutschland	+49 8001012355	Deutsch

 E-Mail: [service@aiper.com](mailto:service@aiper.com)



Für Videoanleitung scannen



QR-Code scannen, um den Kundendienst zu kontaktieren

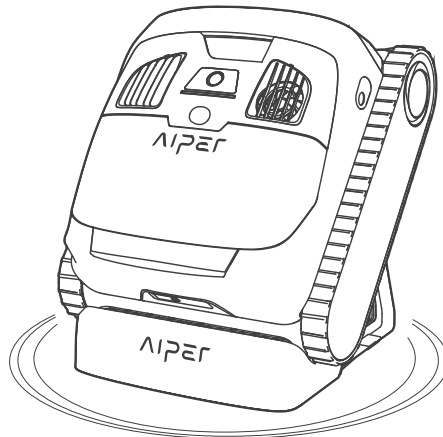

## 1. WICHTIGE SICHERHEITSANWEISUNGEN

Bitte lesen Sie diese Bedienungsanleitung sorgfältig durch und befolgen Sie alle Warnhinweise und Anweisungen, wenn Sie Ihren Aiper Kabelloser Poolreinigungsroboter (im Folgenden als das „Gerät“ bezeichnet) benutzen. Bei Nichtbeachtung besteht die Gefahr eines Stromschlags, eines Brandes oder schwerer Verletzungen. Aiper haftet nicht für Verluste oder Verletzungen, die durch den unsachgemäßen Gebrauch dieses Geräts verursacht werden.

Zu Ihrer Sicherheit und um eine optimale Leistung des Geräts zu erreichen, lesen und befolgen Sie bitte diese Anleitung:

1. Dieses Gerät ist nicht dafür bestimmt, durch Personen (einschließlich Kinder) mit eingeschränkten physischen, sensorischen oder geistigen Fähigkeiten oder mangels Erfahrung und mangels Wissen benutzt zu werden, es sei denn, sie werden durch eine für ihre Sicherheit zuständige Person beaufsichtigt oder erhalten von ihr Anweisungen, wie das Gerät zu benutzen ist.
2. Kinder dürfen nicht mit dem Gerät spielen. Die Reinigung und Wartung durch den Benutzer darf nicht von Kindern ohne Aufsicht durchgeführt werden.
3. Kinder sollten beaufsichtigt werden, um sicherzustellen, dass sie nicht mit dem Gerät spielen.
4. Achten Sie darauf, dass Kinder nicht versuchen, das Gerät zu berühren, während es in Betrieb ist.
5. Erlauben Sie Kindern unter keinen Umständen, sozusagen auf dem Gerät mitzufahren.
6. Betreiben Sie das Gerät nicht, wenn sich Menschen oder Tiere im Pool befinden.
7. Fassen Sie während des Betriebs nicht in das Gerät, da dies zu Verletzungen führen kann.
8. Lassen Sie Ihr Gerät nicht außerhalb des Wassers laufen, da dies zu einer Überhitzung führen kann.
9. Ein Ladegerät, das für einen Akkutyp geeignet ist, kann bei Verwendung mit einem anderen Akkutyp eine Brandgefahr

10. **WARNUNG:** Verwenden Sie zum Aufladen des Akkus nur das abnehmbare Netzteil, das mit diesem Gerät geliefert wird.
11. Das Lithium-Akkupack in diesem Gerät hat 21,6V und 7800 mAh, 18 Zellen, und ist kompatibel mit dem Ladegerät Modell GM95-252300-2FGN. Der Akku muss vor der Entsorgung des Geräts gemäß den örtlichen Gesetzen und Vorschriften entfernt und entsorgt werden.
12. Dieses Gerät kann nur mit Lithium-Akkupacks Modell C1264C4 und Knopfzellen des Typs CR1225 verwendet werden.
13. Das Gerät enthält Akkus, die nur von Fachleuten ausgewechselt werden können. Um den Akku des Geräts zu ersetzen, wenden Sie sich bitte an den Kundendienst.
14. Dieses Gerät enthält Akkus, die nicht austauschbar sind. Wenn der Akku das Ende seiner Lebensdauer erreicht hat, muss das Gerät ordnungsgemäß entsorgt werden.
15. Seien Sie sich der Gefahr bewusst, dass die Pole des akkubetriebenen Geräts oder des Akkus durch Metallgegenstände kurzgeschlossen werden können.
16. Falls aus einem beschädigten Gerät eine unbekannte Flüssigkeit austritt, vermeiden Sie den Kontakt mit dieser Flüssigkeit. Wenn Sie mit einer Fremdflüssigkeit in Kontakt kommen, insbesondere mit den Augen oder anderen empfindlichen Körperteilen, spülen Sie diese sofort mit Wasser. Flüssigkeit, die von einer beschädigten Batterie austritt, kann Hautreizungen oder Verbrennungen verursachen.
17. Setzen Sie das Gerät oder den Akku keinem Feuer oder übermäßigen Temperaturen aus. Wird der Akku Feuer oder Temperaturen über 130 °C (265 °F) ausgesetzt, kann es zu einer Explosion kommen.
18. Nehmen Sie das Gerät aus dem Ladegerät, und schalten Sie die Power-Taste des Geräts aus, bevor Sie den Akku herausnehmen, um das Gerät zu entsorgen.
19. Vor der Entsorgung des Geräts muss der Akku separat entfernt und gemäß den örtlichen Gesetzen und Vorschriften entsorgt werden.
20. Bitte entsorgen Sie verbrauchte Akkus entsprechend den örtlichen Gesetzen und Vorschriften.

21. Verbrennen Sie das Gerät nicht, auch wenn es stark beschädigt ist. Der Akku kann bei einem Brand explodieren.
22. Stellen Sie sicher, dass Ihr Gerät ausgeschaltet und die Ladestation trocken ist, bevor Sie es mit dem Ladegerät aufladen. Während des Ladevorgangs sollte Ihr Gerät an einem kühlen, gut belüfteten Ort aufbewahrt werden. Decken Sie das Gerät während des Ladevorgangs nicht zu, da dies zu einer Überhitzung der Komponenten führen kann.
23. **WARNUNG:** Ersetzen Sie beschädigte Kabel sofort, um die Gefahr eines Stromschlags zu reduzieren.
24. Wenn das Netzkabel beschädigt ist, muss es von einem qualifizierten Elektriker oder dem Aiper-Kundendienst ausgetauscht oder repariert werden, um jegliche Gefahr zu vermeiden.
25. Das Netzgerät darf nicht repariert und nicht mehr verwendet werden, wenn es beschädigt oder defekt ist.
26. Nur zertifizierte Fachleute sollten die versiegelte Antriebseinheit Ihres Geräts zerlegen.
27. Verwenden Sie das Gerät nur wie in dieser Anleitung beschrieben. Verwenden Sie nur Anbaugeräte, die vom Hersteller empfohlen oder verkauft werden.
28. Betreiben Sie Ihr Gerät nicht gleichzeitig mit anderen Geräten, wie z. B. einem Poolfilter, Reinigungsgerät oder Reiniger.
29. Wenn Sie Ihr Gerät ins Wasser legen, muss die Vorderseite des Geräts nach oben zeigen und sollte niemals auf den Kopf gestellt oder ins Pool geworfen werden.
30. Achten Sie auf Ihre Schritte und halten Sie sich im Gleichgewicht, wenn Sie in der Nähe des Pools arbeiten.
31. Lassen Sie das Gerät nicht fallen, durchbohren Sie nicht das Gehäuse und beschädigen Sie es nicht absichtlich, da dies zum Erlöschen der Garantie führen kann.
32. Um Radiofrequenz-Strahlungsimmissionen zu vermeiden, wird ein Abstand von 20 cm oder mehr zwischen den Personen, die das Gerät bedienen, und dem Gerät selbst empfohlen. Die Bedienung aus geringerer Entfernung wird nicht empfohlen. Die für den Sender dieses Geräts verwendete Antenne darf nicht mit einer anderen Antenne oder einem anderen Sender zusammengelegt werden.

33. Trennen Sie den Poolreinigungsroboter vom Stromnetz, bevor Sie Wartungsarbeiten, wie z. B. die Reinigung des Filters, durchführen.
34. Vor der Reinigung oder Wartung des Ladegeräts muss der Stecker aus der Steckdose gezogen werden.
35. Wenn Sie das Ladegerät über einen längeren Zeitraum nicht benutzen, ziehen Sie bitte den Stecker.
36. Wenn Sie das Gerät nicht benutzen, bewahren Sie es in einem kühlen, gut belüfteten Raum auf.
37. VORSICHT :
  - NUR FÜR DIE VERWENDUNG IN POOLS.
  - DIE PUMPE DARF NICHT TROCKEN LAUFEN.
  - NUR ZUR VERWENDUNG MIT DEM GENEHMIGTEN AIPER-LADEGERÄT MODELL GM95-252300-2FGN.

**BEWAHREN SIE DIESE  
BEDIENUNGSANLEITUNG GUT AUF**

## 2. Produktbestandteile

### 2.1 Verpackungsinhalt

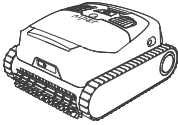

Poolreinigungsroboter \*1



Ladedock \*1



Benutzerhandbuch \*1

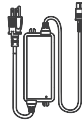

Ladegerät \*1



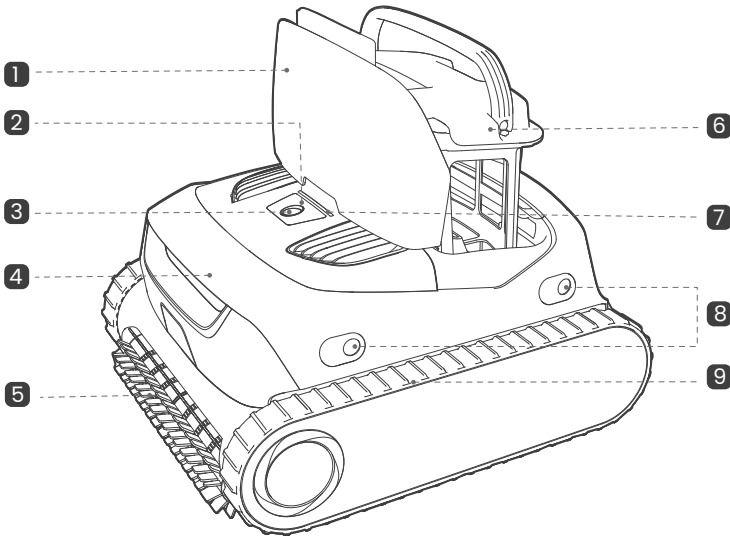

Haken \*1

### 2.2 Komponentenübersicht



Poolreinigungsroboter (Seitenansicht)

- |   |                       |                             |
|---|-----------------------|-----------------------------|
| <b>1</b> Oberschale   | <b>4</b> Griff        | <b>7</b> LED-Status-Anzeige |
| <b>2</b>  WLAN-Anzeige     | <b>5</b> Walzenbürste | <b>8</b> OmniSense™-Sensor  |
| <b>3</b>  Ein-/Ausschalter | <b>6</b> Filterkorb   | <b>9</b> Raupenband         |

### 3. Wie Sie Ihre Aiper Scuba N1 Max benutzen

#### 3.1 Betriebsbedingungen

Bitte stellen Sie sicher, dass das Gerät nur in den angegebenen Poolumgebungen verwendet wird. Schäden, die durch die Verwendung außerhalb dieser Bedingungen entstehen, sind nicht von der Garantie abgedeckt.

• Wassertemperatur: 10–40 °C (50–104 °F)

• pH-Wert: 7,0–7,8

• Chlor: Maximal 4 ppm

• Natriumchlorid: Maximal 5000 ppm

#### 3.2 Herunterladen der App

Laden Sie die Aiper App herunter, um weitere Funktionen für Ihr Gerät freizuschalten:

Sie können die Aiper-App herunterladen und installieren, indem Sie den QR-Code unten scannen oder in Ihrem App-Store nach „Aiper“ suchen.



Anmerkungen:

- Für die volle Funktionalität der App auf Ihrem Smartphone oder Gerät ist iOS 12.0 oder höher bzw. Android 8.0 oder höher erforderlich.
- Nach der Installation folgen Sie den Anweisungen der App, um die Registrierung, Anmeldung und Netzwerkeinrichtung abzuschließen.

#### 3.3 Netzwerkeinrichtung

Beim ersten Einschalten des Geräts wechselt es in den Netzwerk-Einrichtung-Modus. Wird dieser Vorgang unterbrochen, drücken Sie 5 Sekunden lang , um wieder in den Netzwerk-Einrichtung-Modus zu gelangen.

**Wenn Sie sich im Netzwerk-Einrichtung-Modus befinden, wählen Sie entweder Bluetooth-Einrichtung oder QR-Code-Einrichtung.**

- **Bluetooth-Einrichtung:** Aktivieren Sie Bluetooth auf Ihrem Telefon und gewähren Sie der Aiper-App Zugriff: Tippen Sie in der App auf das [+]-Symbol in der oberen rechten Ecke und wählen Sie dann „Hinzufügen über Bluetooth“. Die App erkennt dann Bluetooth-Geräte in der Nähe. Wählen Sie Ihr Netzwerk aus, geben Sie das WLAN-Passwort ein und tippen Sie auf „Weiter“, um die Netzwerkeinrichtung abzuschließen.

- **QR-Code-Einrichtung:** Öffnen Sie die App und tippen Sie auf [+] in der oberen rechten Ecke, dann wählen Sie „Hinzufügen über QR-Code“. Scannen Sie den QR-Code auf Ihrem Aiper-Gerät. Wenn das Gerät erkannt wird, folgen Sie den Anweisungen der App, um eine Verbindung mit dem WLAN des Geräts herzustellen. Kehren Sie nach der Verbindung zur App zurück und folgen Sie den Anweisungen, um die Netzwerkeinrichtung abzuschließen.

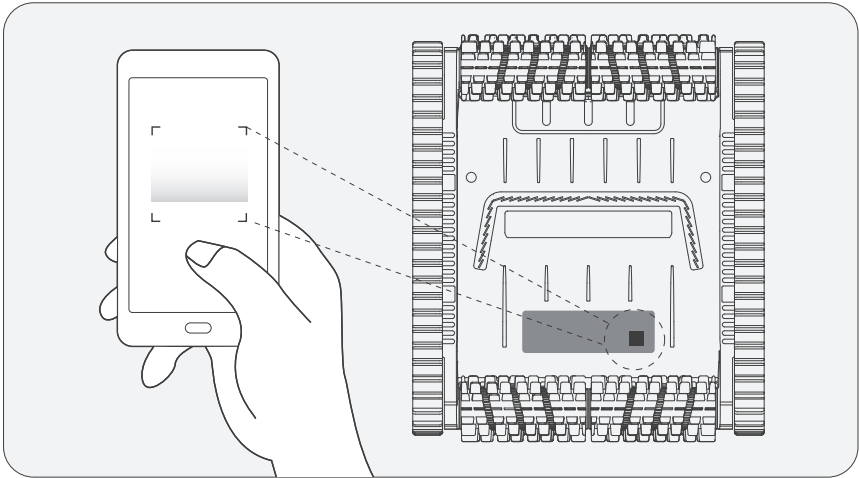

#### WLAN-Netzwerkanforderungen:

Sie können ein WLAN mit nur 2,4 GHz oder ein WLAN mit 2,4 und 5 GHz verwenden.

### 3.4 Ladevorgang

**VORSICHT:** Bitte laden Sie das Gerät vollständig auf, bevor Sie es zur Reinigung des Pools verwenden.

Laden Sie das Gerät nicht in direktem Sonnenlicht auf.

Es wird empfohlen, einen Mindestabstand von 3,5 m (11,5 Fuß) zwischen Ihrem Pool und dem Ladegerät einzuhalten. Die besten Ergebnisse erzielen Sie, wenn Ihr Ladeort über WLAN-Empfang verfügt, da dies die OTA-Aktualisierung beschleunigt.

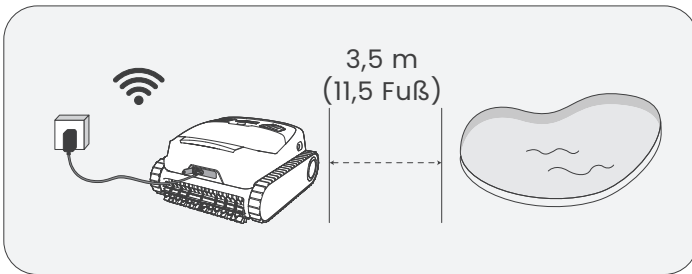

#### Optionen zum Aufladen:

- **Ladedock:**

1. **Installieren der Ladedock:** Setzen Sie den Stützfuß in das Ladepanel ein. Bringen Sie dann die Vorderabdeckung an.

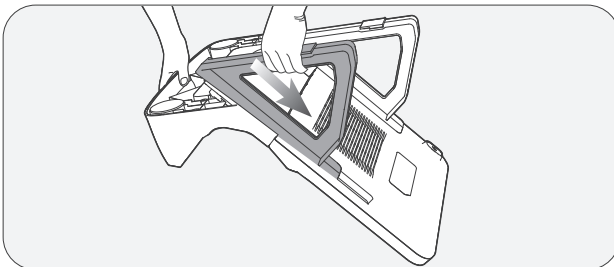

2. Stellen Sie vor dem Aufladen sicher, dass sowohl die Ladedock als auch das Gerät trocken sind. Platzieren Sie kein nasses Gerät zum Aufladen auf die Ladedock. Verwenden Sie ein Papiertuch oder ein trockenes Tuch, um die Metallkontakte an der Unterseite des Geräts gründlich zu trocknen und somit eine optimale Ladequalität zu gewährleisten.

3. Schließen Sie das Ladekabel an den Ladeanschluss der Ladedock an und stecken Sie dann den Adapter in eine beliebige Steckdose. Setzen Sie das trockene Gerät auf die Ladedock. Die LED-Status-Anzeige am Gerät pulsiert während des Ladevorgangs und leuchtet dauerhaft grün, wenn das Gerät vollständig geladen ist.

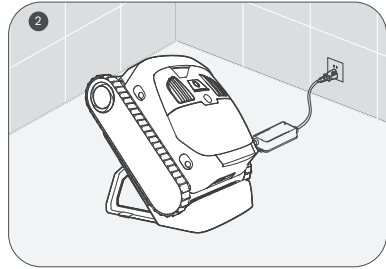
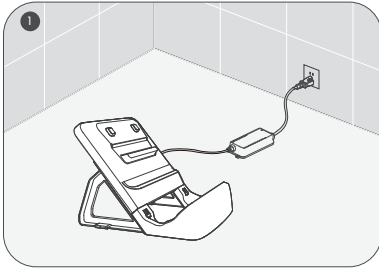

• Ladestation:

1. Entfernen Sie vor dem Aufladen die Abdeckung der Ladestation und stellen Sie sicher, dass der Ladeanschluss trocken ist. Wenn Wasser oder Feuchtigkeit in den Anschluss eingedrungen ist, wischen Sie ihn mit einem sauberen Tuch trocken, bevor Sie Ihr Gerät aufladen.
2. Schließen Sie das Ladegerät an die Ladestation des Geräts an und stecken Sie es dann in eine beliebige Steckdose; die LED-Statusanzeige pulsiert während des Ladevorgangs und leuchtet grün, wenn das Gerät vollständig geladen ist.

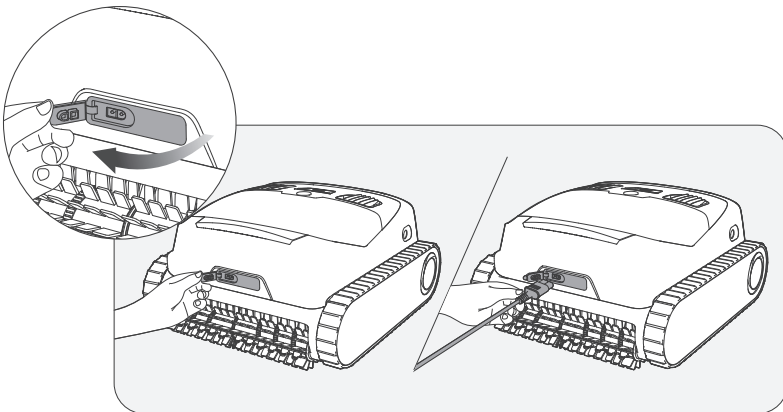

### 3.5 Wählen des Filters

Es werden zwei unterschiedlich dicke Filter angeboten: ein auswechselbarer MicroMesh™-Ultrafeinfilter und ein Filterkorb.

Der auswechselbare MicroMesh™-Ultrafeinfilter kann Partikel mit einer Größe von 3-10µm abfangen, z. B. Schlamm und einige Algen. Wenn die sichtbaren Verunreinigungen minimal sind (z. B. Steine, Blätter, Sand, Schutt, Haare) und das Wasser trüb erscheint oder einige Algen aufweist, empfiehlt es sich, sowohl den Filterkorb als auch den auswechselbaren MicroMesh™-Ultrafeinfilter zu verwenden.

Wenn eine große Menge an sichtbaren Verunreinigungen vorhanden ist, wird empfohlen, nur den Filterkorb und nicht den auswechselbaren MicroMesh™-Ultrafeinfilter zu verwenden.

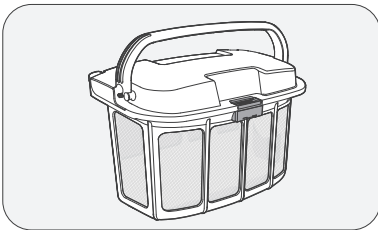

Filterkorb

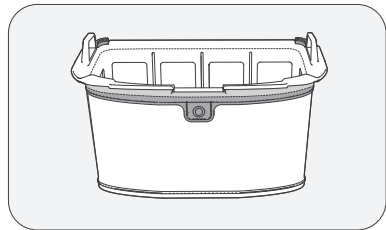

Auswechselbarer MicroMesh™-Ultrafeinfilter

### 3.6 Reinigungsprozess

1. Halten Sie die  -Taste 2 Sekunden lang gedrückt, um das Gerät ein- bzw.

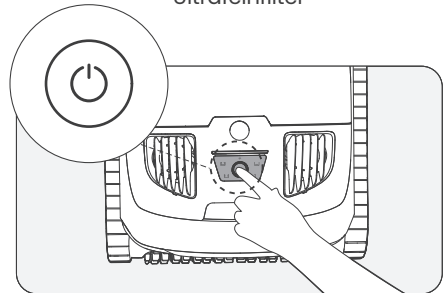

2. Drücken Sie kurz die  -Schaltfläche, um die vier Reinigungsmodi zu durchlaufen und einen auszuwählen: Intelligenter Modus, Poolboden-Modus, Poolwand-Modus und Wasserlinien-Modus.

Sobald Sie den gewünschten Reinigungsmodus ausgewählt haben, setzen Sie das Gerät sofort in den Pool. Nach kurzer Zeit im Wasser startet das Gerät den Reinigungsvorgang des gewählten Modus.

Die Details der einzelnen Reinigungsmodi werden im Folgenden beschrieben:

- **Intelligenter Modus:** Das Gerät reinigt die Wände und den Boden Ihres Pools nacheinander und plant seinen Weg anhand des Akkustands.

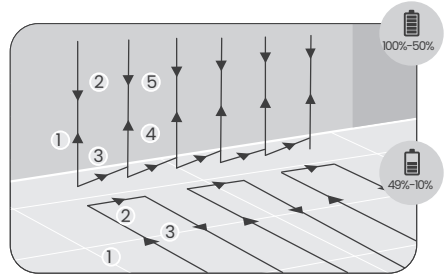
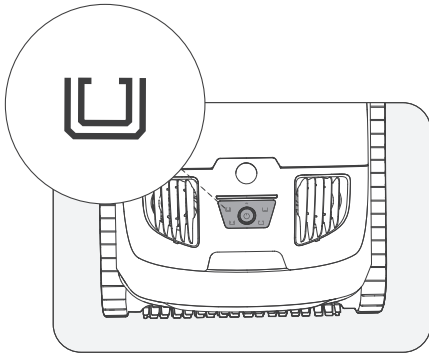

### Intelligenter Modus

- **Poolboden-Modus:** Das Gerät reinigt den Boden des Schwimmbeckens auf einer S-förmigen Route, ohne emporzuklettern oder Wände zu reinigen.

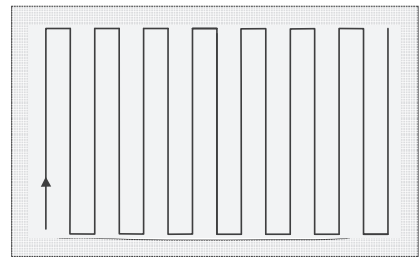
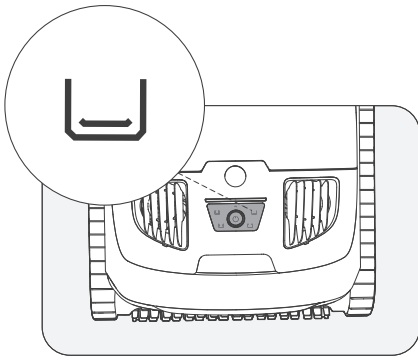

### Poolboden-Modus

- **Poolwand-Modus:** Das Gerät reinigt die Beckenwände auf einer N-förmigen Route. In diesem Modus reinigt das Gerät nicht den Boden des Pools.

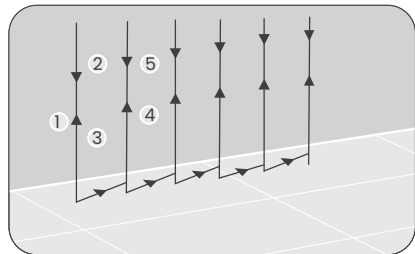
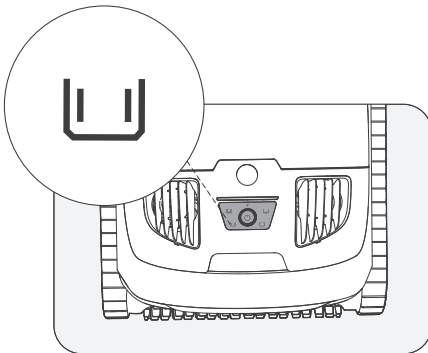

### Poolwand-Modus

- **Wasserlinien-Modus:** Das Gerät bewegt sich horizontal und reinigt entlang der Wasserlinie Ihres Pools. Wenn es auf Ecken oder Hindernisse an den Beckenwänden stößt, fährt es von der Wasserlinie nach unten, wechselt die Wände oder umgeht die Hindernisse und setzt die Reinigung fort.

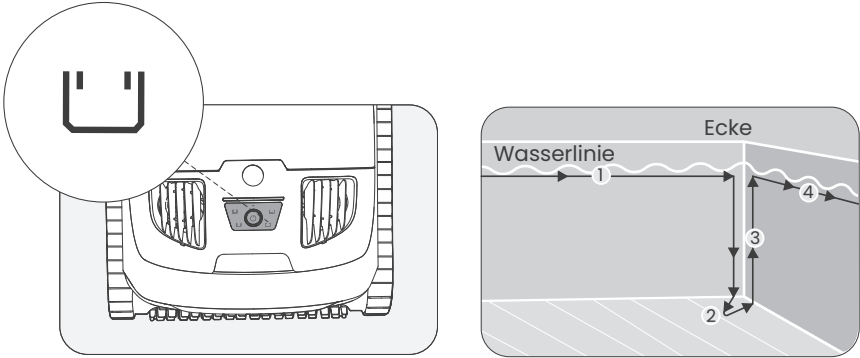

Wasserlinien-Modus

3. Wenn der Akkustand niedrig ist, was durch eine stetig rot leuchtende LED-Status-Anzeige signalisiert wird, stoppt das Gerät den aktuellen Reinigungsvorgang und parkt automatisch am Beckenrand.

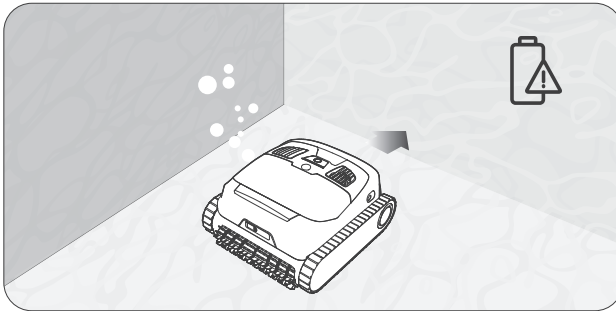

4. Der Benutzer kann den Haken an jede handelsübliche teleskopische Poolstange (nicht im Lieferumfang enthalten) anschließen, um die Reichweite des Hakens zu vergrößern. Haken Sie den Griff des Geräts ein und heben Sie das Gerät aus dem Wasser.

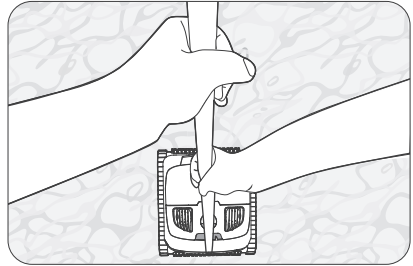
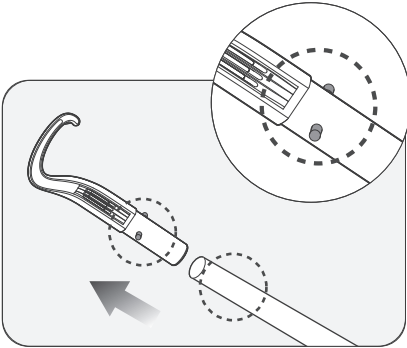

5. Lassen Sie das Wasser aus dem Gerät ablaufen, bevor Sie es verstauen oder aufladen.

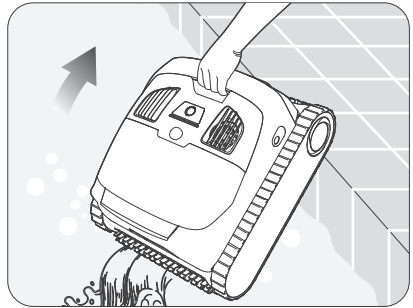

## 4. Wartung

### 4.1 Reinigung des Filterkorbs

1. Stellen Sie das Gerät auf eine ebene Fläche und heben Sie die Oberschale an.
2. Entfernen Sie den Filterkorb, indem Sie seinen Griff anheben.

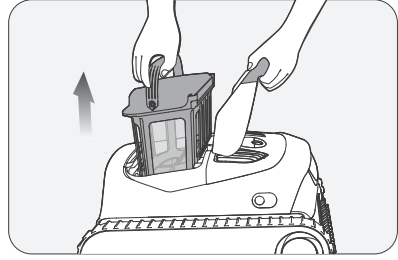
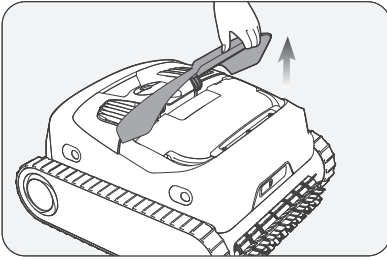

3. Drücken Sie auf die Verriegelung des Filterkorbs und heben Sie den Griff der Oberschale an, um sie zu öffnen.

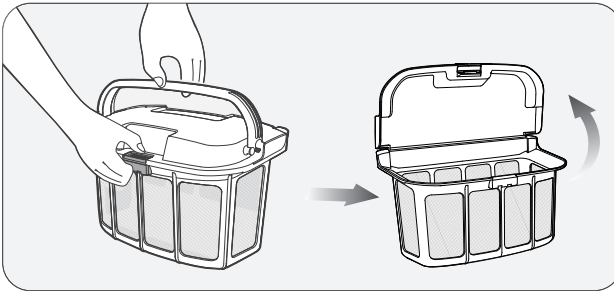

4. Entleeren Sie den Filterkorb und entfernen Sie den auswechselbaren MicroMesh™-ultrafeinfilter.

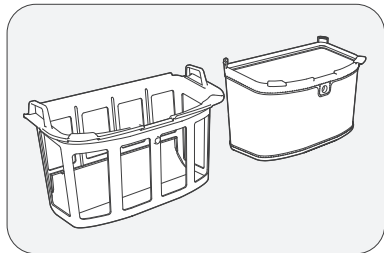
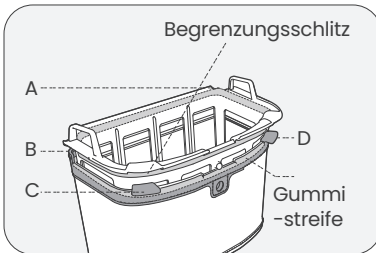
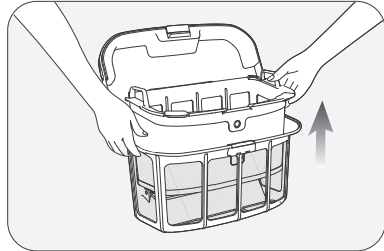
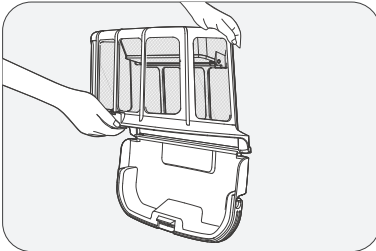

Entfernen Sie die Verriegelungen A, B, C und D des Gummistreifens des auswechselbaren MicroMesh™-ultrafeinfilters aus den Begrenzungsschlitz.

5. Spülen Sie den auswechselbaren MicroMesh™-ultrafeinfilter und den Filterkorb separat aus.

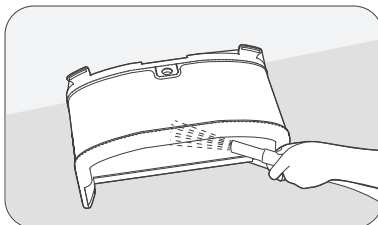
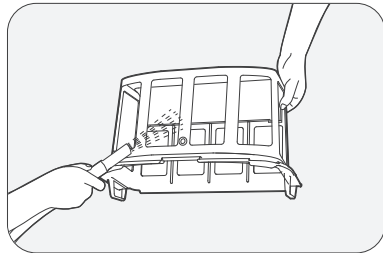
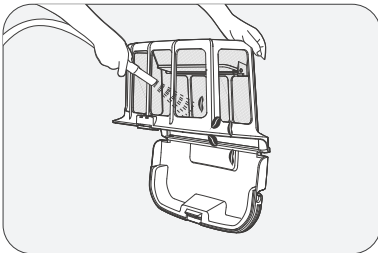

Der auswechselbare MicroMesh™-ultrafeinfilter muss innen und außen gespült werden. Falls nötig, können Sie ihn von Hand schrubben.

6. Setzen Sie den Filter nach dem Trocknen des auswechselbarer MicroMesh™-ultrafeinfilters und des Filterkorbs in den Filterkorb und setzen den Filterkorb wieder in das Gerät ein.

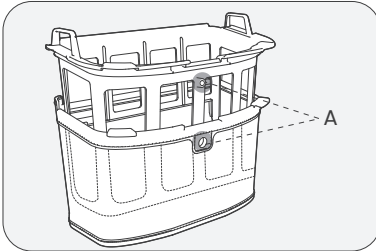

Achten Sie darauf, dass A auf dem Filterkorb mit A auf dem auswechselbarer MicroMesh™-ultrafeinfilter übereinstimmen.

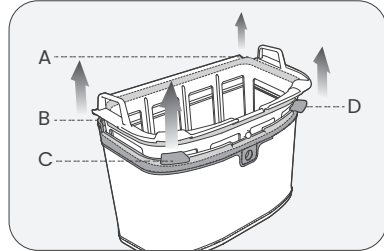

Ziehen Sie nacheinander die vier Ecken A, B, C und D am Gummistreifen hoch. Achten Sie darauf, dass sie in den begrenzungsschlitz des auswechselbarer MicroMesh™-ultrafeinfilters stecken.

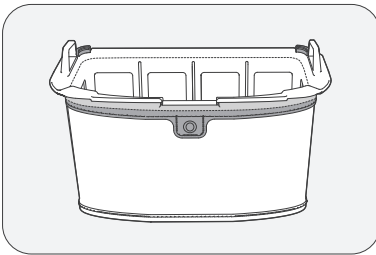

Prüfen Sie nach dem Einbau, ob sich der Gummistreifen in dem Begrenzungsschlitz befindet.

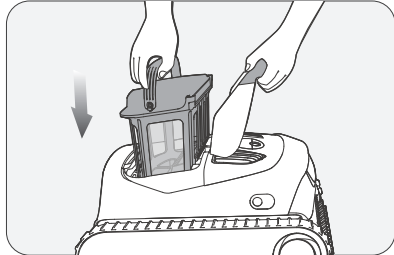

Anmerkungen:

- Nehmen Sie das Gerät nach jedem Reinigungsvorgang sofort aus dem Pool und reinigen Sie den Filterkorb sofort. Lassen Sie das Gerät nicht für längere Zeit im Pool.
- Das Trocknen des auswechselbarer MicroMesh™-ultrafeinfilters und des Filterkorbs nach jeder Reinigung ist nicht erforderlich und wird nur empfohlen, um feuchtigkeitsbedingte Gerüche zu vermeiden.
- Wenn Sie Ihr Gerät, einschließlich des auswechselbarer MicroMesh™-ultrafeinfilters und des Filterkorbs, trocknen oder aufbewahren, sollten Sie es an einem gut belüfteten Ort und vor direkter Sonneneinstrahlung geschützt aufbewahren.
- Der auswechselbarer MicroMesh™-ultrafeinfilter kann Partikel bis zu einer Größe von 3-10 µm abfangen, z. B. Schlamm und einige Algen. Wenn die sichtbaren Verunreinigungen minimal sind (z. B. Steine, Blätter, Sand, Schutt, Haare) und das Wasser trüb erscheint oder einige Algen aufweist, wird empfohlen, sowohl den Filterkorb als auch den auswechselbarer MicroMesh™-ultrafeinfilter zu verwenden. Bei einem hohen Anteil an sichtbaren Verunreinigungen wird empfohlen, nur den Filterkorb und nicht den auswechselbarer MicroMesh™-ultrafeinfilter zu verwenden.

- Es ist ratsam, den auswechselbaren MicroMesh™-ultrafeinfilter und den Filterkorb mit einer Hochdruck-Wasserpistole zu reinigen, um eine gründliche Reinigung zu gewährleisten.
- Nach mehrmaligem Gebrauch kann die Oberfläche des auswechselbaren MicroMesh™-ultrafeinfilters Abnutzungserscheinungen aufweisen, was seine Leistung jedoch nicht beeinträchtigt.
- Der auswechselbare MicroMesh™-ultrafeinfilter ist ein Verbrauchsartikel und sollte nach ungefähr 30 Anwendungen ausgetauscht werden, um eine effektive Filterung zu gewährleisten.

## 4.2 Reinigung des Propellers

1. Verwenden Sie einen Schlitzschraubendreher, um die Ablaufabdeckung aufzuhebeln.

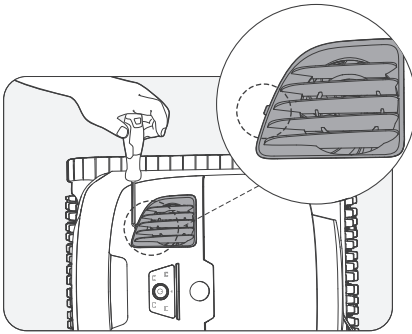

2. Entfernen Sie nach dem Abnehmen der Ablaufabdeckung die Propellerabdeckung, um den Propeller freizulegen.

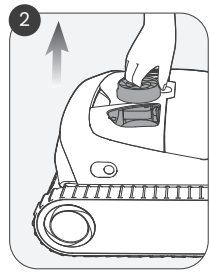
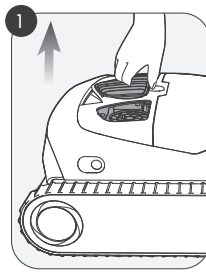

3. Entfernen Sie alle Verunreinigungen, die sich im Propeller gefangen haben.

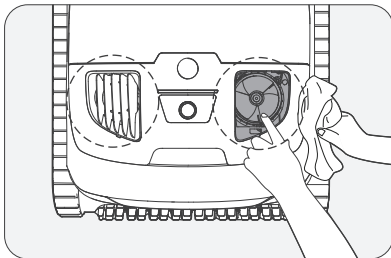

4. Bringen Sie nach der Reinigung des Propellers die Propellerabdeckung und die Ablaufabdeckung wieder an.

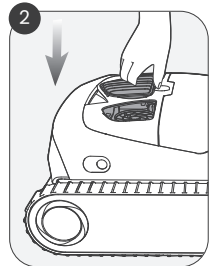
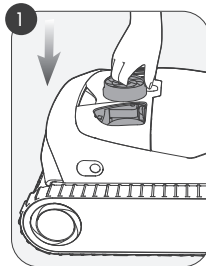

### 4.3 Auswechseln des Raupenbands

1. Nehmen Sie die seitliche Abdeckplatte vom Gerät ab: Legen Sie das Gerät auf die Seite, entfernen Sie die 4 Clips an der seitlichen Abdeckplatte mit dem Schlitzschraubendreher und ziehen Sie die seitliche Abdeckplatte nach oben heraus.

2. Entfernen Sie die Schrauben und die Führungshülse vom Hinterrad.

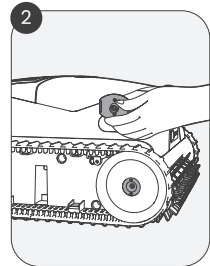
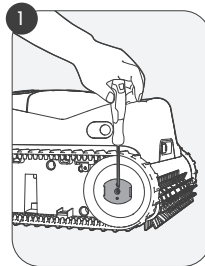
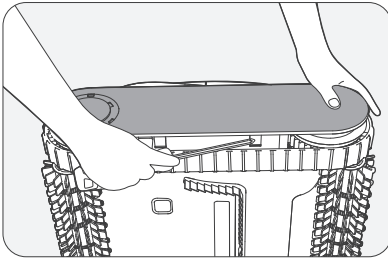

3. Entfernen Sie das Hinterrad und das Raupenband des Geräts, indem Sie vorsichtig an jedem Teil ziehen.

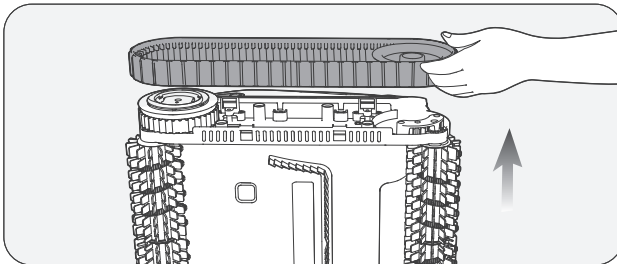

4. Richten Sie die Zahnräder des Ersatz-Raupenband an den Zahnrädern beider Räder aus. Montieren Sie das Hinterrad und das Raupenband wieder und vergewissern Sie sich, dass sie an der Kettenführung befestigt sind.

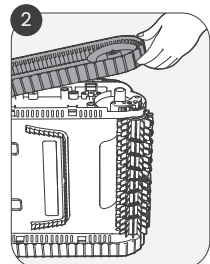
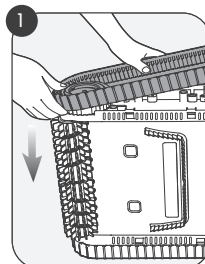

5. Bringen Sie die Führungshülse für das Hinterrad an und achten Sie darauf, dass die Oberseite der drei Schäfte mit dem Loch am Gerät übereinstimmt.

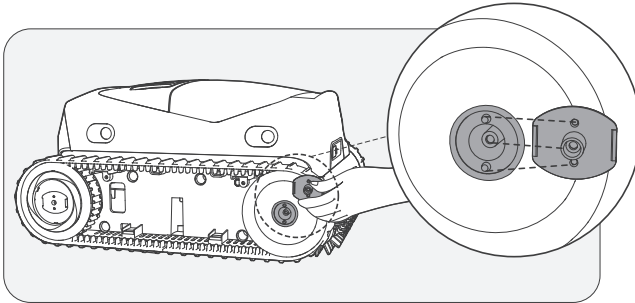

6. Ziehen Sie die Schrauben fest und bringen Sie die seitliche Abdeckplatte wieder an. Wiederholen Sie diesen Schritt für das andere Raupenband.

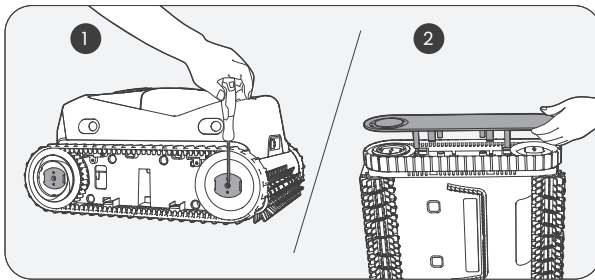

#### 4.4 Auswechseln der Walzenbürste

1. Entfernen Sie alle Silikonschnallen von Ihrer aktuellen Walzenbürste.

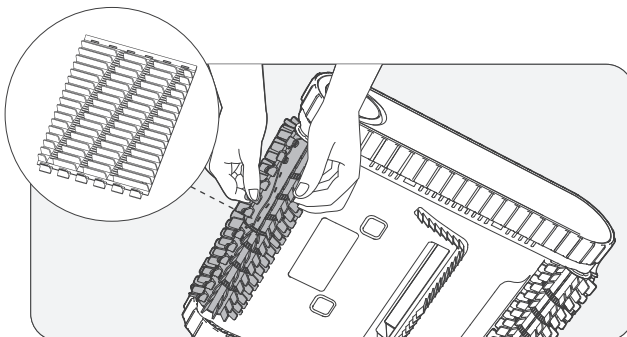

2. Nehmen Sie nach dem Entfernen die Ersatzwalzenbürste und richten Sie die Silikonschnallen an den Schlitzen aus. Drücken Sie die Schnallen in jeden Schlitz, um die neue Walzenbürste an Ihrem Gerät zu befestigen. Wiederholen Sie diesen Schritt für die andere Walzenbürste.

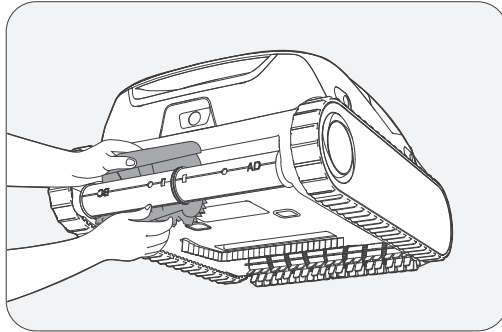









## 4.5 Ausschalten und Aufbewahren des Aiper

Wenn Ihr Aiper-Gerät in der Nebensaison, z. B. im Winter oder während langer Urlaube, nicht benutzt wird, sollten Sie die folgenden Schritte befolgen, um es in Topform zu halten:

1. Laden Sie das Gerät vollständig auf, bevor Sie es einlagern. Stellen Sie sicher, dass das Gerät ausgeschaltet und vom Ladegerät getrennt ist, bevor Sie es einlagern.
2. Reinigen Sie das gesamte Gerät gründlich, einschließlich der Ober- und Unterschale, der Räder, der Bürsten und der Ladestation, um jeglichen Schmutz zu entfernen.
3. Trocknen Sie das Gerät mit einem Papiertuch oder einem weichen Tuch ab und stellen Sie sicher, dass die Abdeckung der Ladestation richtig geschlossen ist.
4. Lagern Sie das Gerät in seiner Originalverpackung an einem kühlen, trockenen und gut belüfteten Ort.
5. Laden Sie den Akku alle sechs Monate auf, um seinen Zustand zu erhalten.

## 5. Technische Daten

Modell: PRT1
Poolgröße: 200 m <sup>2</sup> / 2150 Fuß <sup>2</sup>
Nenneingang: 25,2 V = 3,0 A
Ladegerätmodell: GM95-252300-2FGN
Ladegerät-Eingang: 100-240 V ~, 50/60 Hz, 2,5A
Ladegerät-Ausgang: 25,2V = 3,0 A
Aufladezeit: 4 Stunden
Absaugleistung: 25200 L/h (6600 G/h)
Akkulaufzeit: 180 Minuten
Akkukapazität: 7800 mAh (168,48 Wh)
Akkuspannung: 21,6 V
Wasserschutzklasse: IPX8
Schutzgrad des Ladegeräts: IPX7
Maximale Wassertiefe: 3 m (10 Fuß)
Bluetooth-Frequenzbereich: 2,400-2,484 GHz, maximaler E.I.R.P: 12 dBm
2,4GWi-Fi Frequenzbereich: 2,400-2,483 GHz, maximaler E.I.R.P: 20 dBm

	Gleichstrom.
	Wechselstrom.
	Geräte der Klasse II.
	Schaltnetzteil.
	Polarität des Gleichstromanschlusses.
	Kurzschlussfester Sicherheitstrenntransformator.
	Nur zur Verwendung in Innenräumen.
	Wenn die Stifte der Steckerteile beschädigt sind, muss das Steckernetzteil verschrottet werden.
	Lesen Sie die Bedienungsanleitung sorgfältig.

6. LED-Leuchte

Gerätestatus-Anzeige	Gerätestatus	Statusbeschreibung	
LED-Status-Anzeige	Rot pulsierend	Aufladen (Akku < 15 %).	
	Blau pulsierend	Aufladen (Akku 15-50 %).	
	Grün pulsierend	Aufladen (Akku > 50 %).	
	Grün stetig	Laden abgeschlossen.	
	Gelb pulsierend		So stellen Sie Ihr Gerät neu ein: Halten Sie die  -Taste zehn Sekunden lang gedrückt. Ihr Gerät wird dann auf die Werkseinstellungen zurückgesetzt.
			Update per Funk läuft: Ihr Gerät wird automatisch auf die neueste Firmware aktualisiert.
	Rot blinkend	Propeller Fehlfunktion oder Gerät klemmt.	
	Rot stetig	Akku fast leer (Batterie < 15%). Automatische Abschaltung in Kürze.	
	Blau stetig	Akkuverbrauch reduzieren (Akku 15-50%).	
Grün stetig	Normaler Betrieb (Akku > 50%).		
WLAN-Anzeige	Grün pulsierend	Verbinden mit WLAN.	
	Grün blinkend	Das Gerät kann keine Verbindung mit dem Internet herstellen. Bitte befolgen Sie die Anweisungen zur Fehlerbehebung auf dem Einrichtungsbildschirm der App.	
	Grün stetig	WLAN verbunden.	
	Aus	WLAN getrennt.	

## 7. Fehlerbehebung

NR.	Fehlfunktion	Mögliche Ursachen	Lösungen
1	Das Gerät schaltet sich nicht ein.	Unzureichende Akkuleistung.	Laden Sie das Gerät vollständig auf, bevor Sie versuchen, Ihr Pool reinigen zu lassen.
		Akkutemperatur zu hoch/niedrig.	Betreiben Sie das Gerät nur in einer Umgebung zwischen 10 °C (50 °F) und 40 °C (104 °F).
2	Gerät wird nicht geladen.	Ladegerät nicht eingeschaltet oder beschädigt.	Prüfen Sie, ob das Ladegerät sicher angeschlossen ist und ob die Kontrollleuchte am Ladegerät leuchtet. Wenn der Stecker richtig angeschlossen ist, aber das Licht nicht leuchtet, ist das Ladegerät möglicherweise defekt. Bitte wenden Sie sich an den Aiper-Kundendienst.
		Akkutemperatur zu hoch/niedrig.	Betreiben Sie das Gerät nur in einer Umgebung zwischen 10 °C (50 °F) und 40 °C (104 °F).
		Durch längere Nichtbenutzung des Geräts hat sich der Akku entladen.	Befolgen Sie den Abschnitt „Ausschalten und Aufbewahren des Aiper“ in der Anleitung „Wartung“, um das Gerät ordnungsgemäß aufzubewahren. Sollte sich das Gerät aufgrund längerer Nichtbenutzung nicht aufladen lassen, wenden Sie sich bitte an den Aiper-Kundendienst.
3	Das Gerät weicht Hindernissen nicht aus.	Die Sensorlinse ist verschmutzt.	Verwenden Sie ein weiches, trockenes Tuch, um die Sensorlinse zu reinigen und Verstopfungen zu vermeiden.
4	Das Gerät bleibt zu lange auf dem Abfluss des Pools.	Das Gerät hat sich im Abfluss des Pools verfangen.	Öffnen Sie den Abfluss des Pools nicht, während das Gerät die Reinigung durchführt. Wenn es feststeckt, befreit sich das Gerät selbst.
5	Gerät hängt im Wasserlinien-Modus an der Wasserlinie fest.	Kleiner Vorsprung an der Wasserlinie wird vom Sensor nicht erkannt.	Es sind keine Maßnahmen erforderlich; das Gerät sinkt innerhalb von 1 Minute auf den Beckenboden und setzt die Reinigung fort, nachdem es Hindernisse an der Wasserlinie umgangen hat.

6	Das Gerät kippt oder zeigt eine verminderte Reinigungsleistung im Wasser.	Der Filterkorb ist voll.	Bitte entleeren und reinigen Sie den Filterkorb gründlich.
		Der Filter ist verstopft.	Bitte spülen Sie den Filter mit einer Hochdruck-Wasserpistole aus.
		Wenn die LED-Statusanzeige rot blinkt, ist möglicherweise der Propeller blockiert.	Überprüfen Sie den Propeller auf Verunreinigungen und reinigen Sie ihn bei Bedarf. Einzelheiten dazu finden Sie im Abschnitt „Wartung“ unter „Reinigung des Propellers“.
7	Das Gerät funktioniert nicht mehr.	Wenn die LED-Status-Anzeige stetig rot leuchtet, ist der Akku schwach.	Wenn der Reinigungsvorgang vorzeitig beendet wird, war der Akku des Geräts möglicherweise zu schwach. Stellen Sie sicher, dass das Gerät vor der Verwendung vollständig aufgeladen ist.
		Wenn die LED-Statusanzeige rot blinkt, ist möglicherweise der Propeller blockiert.	Überprüfen Sie den Propeller auf Verunreinigungen und reinigen Sie ihn bei Bedarf. Einzelheiten dazu finden Sie im Abschnitt „Wartung“ unter „Reinigung des Propellers“.

## 8. Garantie

Dieses Produkt hat die von unseren Technikern durchgeführte Qualitätskontrolle und Sicherheitsprüfung bestanden.

1. Dieses Produkt wird mit einer Garantie geliefert, die den Akku und den Motor Ihres Artikels ab dem Kaufdatum abdeckt.
2. Diese Garantie erlischt, wenn das Produkt verändert, missbraucht oder von nicht autorisierten Personen repariert wurde.
3. Diese Garantie erstreckt sich nur auf Fabrikationsfehler und deckt keine Schäden ab, die durch unsachgemäße Handhabung des Produkts durch den Besitzer entstehen.
4. Die Bestellnummer oder der Kaufbeleg muss bei jeder Reparaturanforderung während der Garantiezeit vorgelegt werden.
5. Dies ist eine zusätzliche Garantie, die von AIPER INTELLIGENT SARL, 43-47 avenue de la Grande Armée, 75116 Paris, Frankreich, angeboten wird. Diese Garantie berührt nicht die unentgeltlichen Rechtsbehelfe wegen Nichteinhaltung von Eigenschaften, die dem Verbraucher gegenüber dem Verkäufer nach dem Gesetz zustehen.
6. Garantie E-Mail: [service@aiper.com](mailto:service@aiper.com)

## Konformitätserklärung (CE)

Shenzhen Aiper Intelligent Co., Ltd. erklärt hiermit, dass dieses Produkt allen Anforderungen der geltenden EU-Richtlinien 2014/53/EU & 2011/65/EU entspricht – den vollständigen Text der Konformitätserklärung finden Sie unter dem folgenden Link:  
<https://aiper.com/eu/productdoc>

Die EU-Konformitätserklärung kann unter der unten angegebenen Adresse angefordert werden.

AIPER INTELLIGENT SARL  
 43-47 Avenue de la Grande Armée, 75116 Paris, Frankreich



**LE TRI**  
 + FACILE

BARQUETTE  
 + ÉTUI

BAC  
 DE TRI



**FR**  
 Cet appareil et  
 ses accessoires  
 se recycle

À DÉPOSER  
 EN MAGASIN

OU

À DÉPOSER  
 EN DÉCHÈTERIE

Points de collecte sur [www.quaifairemdechets.fr](http://www.quaifairemdechets.fr)  
 Privilégiez la réparation ou le don de votre appareil !



**FR**  
 Cet appareil  
 et sa batterie  
 se recyclent

À DÉPOSER  
 EN MAGASIN

OU

À DÉPOSER  
 EN DÉCHÈTERIE

Points de collecte sur [www.quaifairemdechets.fr](http://www.quaifairemdechets.fr)  
 Privilégiez la réparation ou le don de votre appareil !



Dieses Symbol weist darauf hin, dass dieses Produkt nicht als Hausmüll behandelt werden darf, sondern bei der entsprechenden Sammelstelle für das Recycling von Elektround Elektronikgeräten abgegeben werden muss.

Thank you for choosing Aiper.

You've now joined millions who have already trusted Aiper to care for their pools and are enjoying the convenience of a pristinely clean pool.

This user manual will help you maintain your device and ensure it performs at its maximum efficiency for years to come. Please take a moment to read through it.

If you have any questions, please visit our website at [www.aiper.com](http://www.aiper.com) and contact our customer service team for assistance or more information.

## Aiper Customer Service:

 Email: [service@aiper.com](mailto:service@aiper.com)



Scan for  
Video Guide



Scan the QR  
Code to Access  
Customer Support

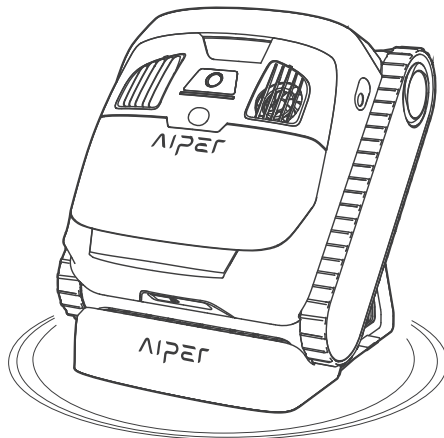

## 1. IMPORTANT SAFETY INSTRUCTIONS

Please read this manual carefully and follow all warnings and instructions when using your Aiper Cordless Robotic Pool Cleaner (hereinafter referred to as *device*). Failure to comply may result in electric shock, fire, or serious injury. Aiper is not liable for any losses or injuries caused by improper use of this device.

For your safety and the optimal performance of this device, please read and follow these instructions:

1. This device is not intended for use by persons (including children) with reduced physical, sensory or mental capabilities, or lack of experience and knowledge, unless they have been given supervision or instruction concerning use of the device by a person responsible for their safety.
2. Children shall not play with the device. Cleaning and user maintenance shall not be made by children without supervision.
3. Children should be supervised to ensure that they do not play with the device.
4. Ensure that children do not attempt to touch the device while it is operating.
5. Do not allow children to ride the device under any circumstance.
6. Do not operate the device with people or animals in the pool.
7. While operational, do not place your hands into any part of the device as this may result in injury.
8. Do not run your device out of the water as it may lead to over-heating.
9. A charger that is suitable for one type of battery pack may create a risk of fire when used with another battery pack.
10. **WARNING:** For the purposes of recharging the battery, only use the detachable supply unit provided with this device.
11. The lithium battery in this device is a DC 21.6V, 7800 mAh, 18-cell battery, compatible with charger model GM95-252300-2FGN. The battery must be removed and discarded according to local laws and regulations before disposing of the device.

12. This device can only be used with C1264C4 model lithium battery packs and CR1225 model button cell battery.
13. The device contains batteries that are only replaceable by skilled persons. To replace the device's battery, please contact Customer Service.
14. This device contains batteries that are non-replaceable. When the battery is at end of life, the device shall be properly disposed of.
15. Be aware of the risk of terminals of the battery-operated device or battery being short-circuited by metal objects.
16. In the event a damaged device produces an unfamiliar liquid, avoid contact with the liquid. If coming into contact with a foreign liquid, especially the eyes or other sensitive parts, immediately flush with water. Liquid ejected from a damaged battery may cause skin irritation or burns.
17. Do not expose the device or battery to fire or excessive temperature. Exposure to fire or temperature above 130°C (265°F) may cause explosion.
18. Remove the device from the charger, and turn OFF the power button to the device before removing the battery for disposal of the device.
19. The battery must be removed and discarded according to local laws and regulations before disposal of the device.
20. Please dispose of used batteries according to local laws and regulations.
21. Do not incinerate the device even if it is severely damaged. The batteries can explode in a fire.
22. Ensure your device is turned off and the charging port is dry before charging with the charger. While charging, your device should be kept in a cool, well-ventilated area. Do not cover your device while charging, as this may cause components to overheat.
23. **WARNING:** To reduce the risk of electric shock, replace damaged cord immediately.
24. If the power cord is damaged, it must be replaced or repaired by a qualified electrician or Aiper Customer Care to avoid any hazards.

25. The power supply is not to be repaired and not to be used any longer if it is damaged or defective.
26. Only certified professionals should disassemble the sealed drive kit of your device.
27. Only use as described in this manual. Only use attachments recommended or sold by the manufacturer.
28. Do not operate your device simultaneously with any other pool equipment, such as a pool filter, cleaner, or skimmer.
29. When putting your device into the water, the front of the device must face upwards and should never be placed upside down or thrown into the swimming pool.
30. Watch your steps and maintain balance when working near the poolside.
31. Do not drop, pierce the shell, or intentionally damage the device in any way, as this may void your warranty.
32. To prevent RF exposure, a separation of 20 cm or more is recommended between the persons operating the device and the device itself. Operation at closer distances is not recommended. The antenna used for this device's transmitter must not be co-located with any other antenna or transmitter.
33. Disconnect the robotic pool cleaner from the supply mains before carrying out user maintenance such as cleaning the filter.
34. The plug must be removed from the receptacle before cleaning or maintaining the charger.
35. When not using the charger for a long period of time, please unplug it.
36. When not in use, store the device indoors, in a cool, well-ventilated area.

37. CAUTION:

- FOR USE WITH SWIMMING POOLS ONLY.
- DO NOT RUN PUMP DRY.
- FOR USE ONLY WITH AUTHORIZED AIPER CHARGER, MODEL: GM95-252300-2FGN.

**SAVE THESE INSTRUCTIONS**

## 2. Product Components

### 2.1 Package Contents

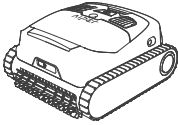

Robotic Pool Cleaner \*1



Charging Dock \*1



User Manual \*1

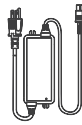

Charger \*1



Hook \*1

### 2.2 Component Overview

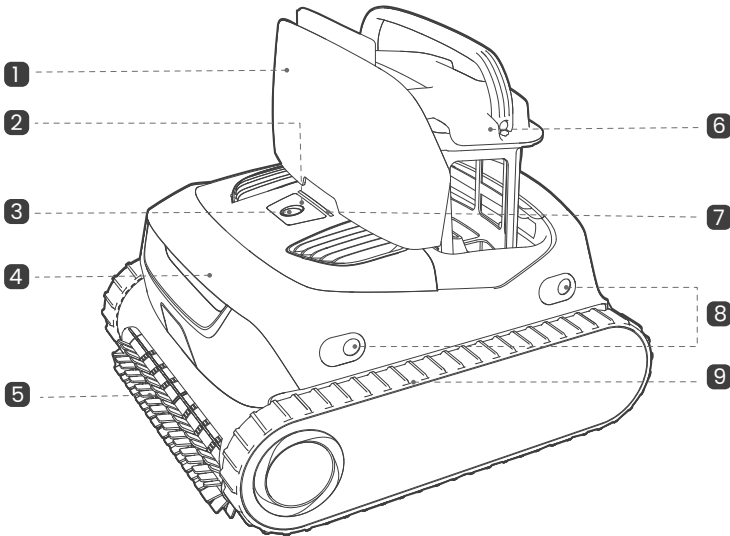

Robotic Pool Cleaner (Side View)

- |                      |                |                      |
|----------------------|----------------|----------------------|
| 1 Top Shell          | 4 Handle       | 7 LED Mode Indicator |
| 2  : Wi-Fi Indicator | 5 Roller Brush | 8 OmniSense™ Sensor  |
| 3  : Power Button    | 6 Filter Box   | 9 Caterpillar Tread  |

### 3. How to Use Your Aiper Scuba NI Max

#### 3.1 Operating Conditions

Please ensure the device is only used within the specified pool environments. Damage resulting from use outside these conditions will not be covered under warranty.

- Water Temperature: 10–40°C (50–104°F)
- pH Value: 7.0–7.8
- Chlorine: Maximum 4 ppm
- NaCl: Maximum 5000 ppm

#### 3.2 Downloading App

Download the Aiper App to unlock more features for your device: You can download and install the Aiper App by scanning the QR code below or by searching for *Aiper* in your App store.



Notes:

- iOS 12.0 or later, or Android 8.0 or later is required for full App functionality on your smartphone or device.
- Once installed, follow the App's instructions to complete registration, login, and network setup.

#### 3.3 Network Setup

When first powering on the device, it will enter Network Setup Mode. If this process is interrupted, press  $\cup$  for 5 seconds to re-enter Network Setup Mode.

**Once in Network Setup Mode, please select either Bluetooth Setup or QR Code Setup.**

- **Bluetooth Setup:** Enable Bluetooth on your phone and grant access to the Aiper App. In the App, tap the [+] symbol in the top right corner, then select *Add via Bluetooth*. The App will detect nearby Bluetooth devices. Select your network, enter the Wi-Fi password, and tap *Next* to finish network setup.

- **QR Code Setup:** Open the App and tap the [+] in the top right corner, then select *Add via QR Code*. Scan the QR Code located on your Aiper device. When the device is recognized, follow the App's instructions to connect to the device's Wi-Fi. Once connected, return to the App and follow the prompts to complete the network setup.

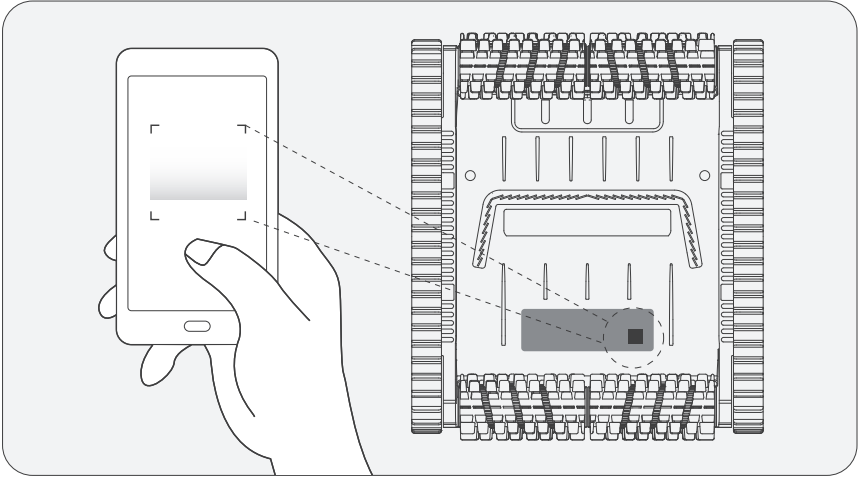

Wi-Fi Network Requirements:  
Use a 2.4GHz or 2.4/5GHz mixed network.

### 3.4 Charging

**CAUTION:**

Please fully charge the device before using it to clean the pool.

Do not charge the device in direct sunlight.

It's advised that a minimum distance of 3.5m (11.5 ft) separates your pool and charging location. For the best results, your charging location should have Wi-Fi coverage, as this will expedite OTA updates.

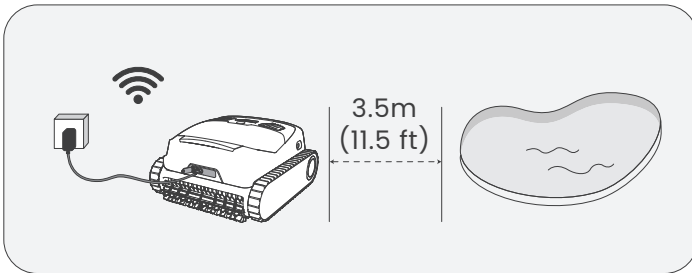

**Charging Options:**

• **Charging Dock :**

1. Install the Charging Dock: Insert the support leg into the charging panel. Then, attach the front cover.

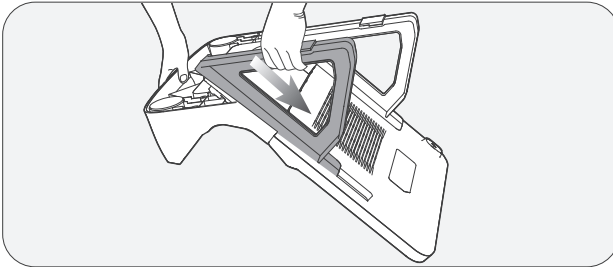

2. Before charging, ensure that both the charging dock and the device are dry. Do not place a wet device on the dock for charging. Use a tissue or dry cloth to thoroughly dry the metal contacts on the bottom of the device for the best charging quality.

3. Connect the charger's cable to the charging port on the dock, and plug the adapter into any available outlet. Place the dry device onto the charging dock. The LED status indicator on the device will pulse while charging and turn solid green when fully charged.

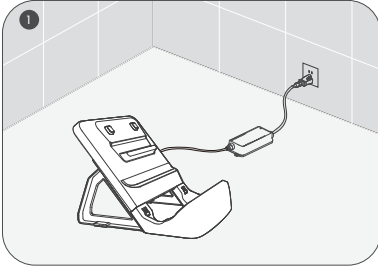

• Charging Port:

1. Before charging, remove the charging port cover and ensure the charging port is dry. If there's any water or dampness in the port, wipe it dry with a clean cloth before charging your device.
2. Connect the charger to the device's charging port, then plug the charger into any available outlet. The LED status indicator will pulse while charging and turn solid green when fully charged.

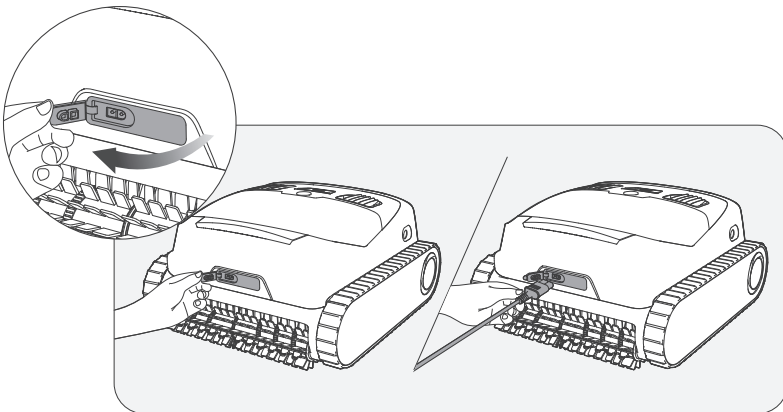

### 3.5 Choosing Filter

Two filters of different thickness are provided: replaceable MicroMesh™ ultra-fine filter and filter box.

The replaceable MicroMesh™ ultra-fine filter can trap particles as small as 3-10µm, such as silt and some algae. When visible debris is minimal (e.g., stones, leaves, sand, debris, hair) and the water appears cloudy or some algae, it is recommended to use both the filter box and the replaceable MicroMesh™ ultra-fine filter.

If there is a significant amount of visible debris, it is recommended to use only the filter box and not use the replaceable MicroMesh™ ultra-fine filter.

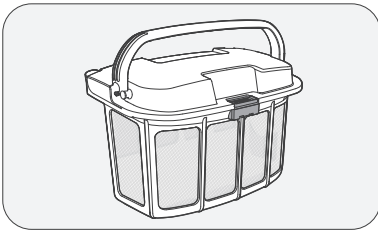

Filter box

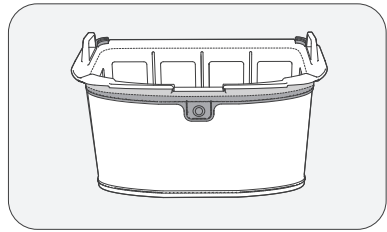

Replaceable MicroMesh™  
Ultra-fine Filter

### 3.6 Cleaning Process

1. Press and hold the  Button for 2 seconds to turn on/off the device.

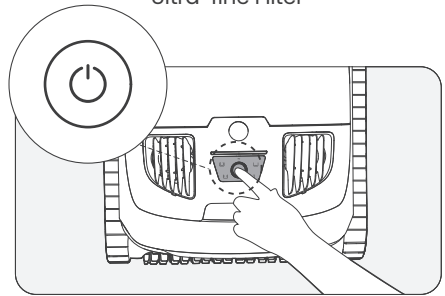

2. Press the  button briefly to cycle through and choose one of the four cleaning modes: Smart Mode, Floor Mode, Wall Mode, and Waterline Mode.

Once you have selected the desired cleaning mode, immediately place the device in the pool. After being submerged for a short period, the device will initiate the selected mode's cleaning task.

The details of each cleaning mode are described below :

- **Smart Mode:** The device will clean your pool walls and pool floor sequentially, planning its path based on the battery level.

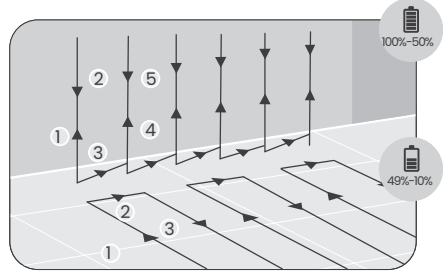
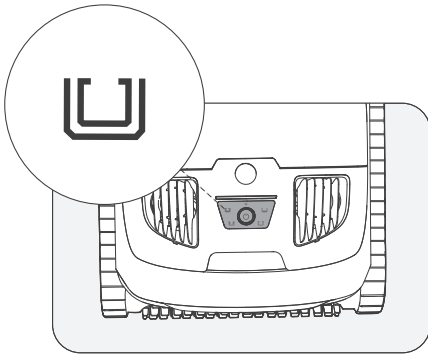

**Smart Mode**

- **Floor Mode:** The device will clean the pool floor utilizing an S-shaped route, without climbing or cleaning walls.

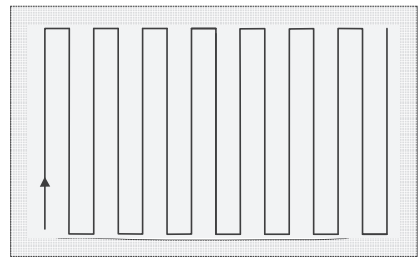
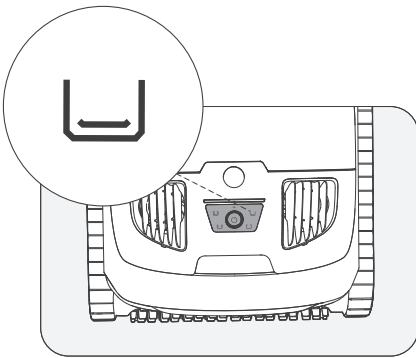

**Floor Mode**

- **Wall Mode:** The device will clean the pool walls utilizing an N-shaped route. The device will not clean the pool floor in the mode.

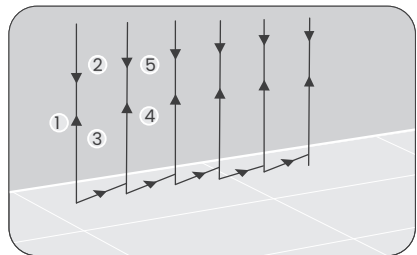
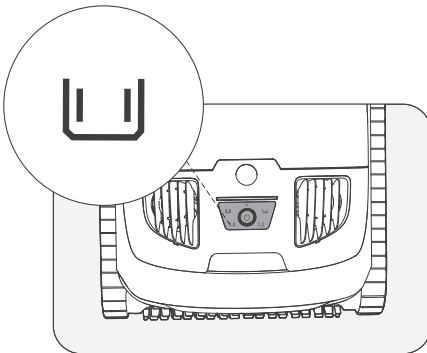

**Wall Mode**

- **Waterline Mode:** The device will move horizontally and clean along the pool waterline. When running into corners or obstacles along the pool walls, it will descend from the waterline, switch walls or bypass obstacles, and resume cleaning.

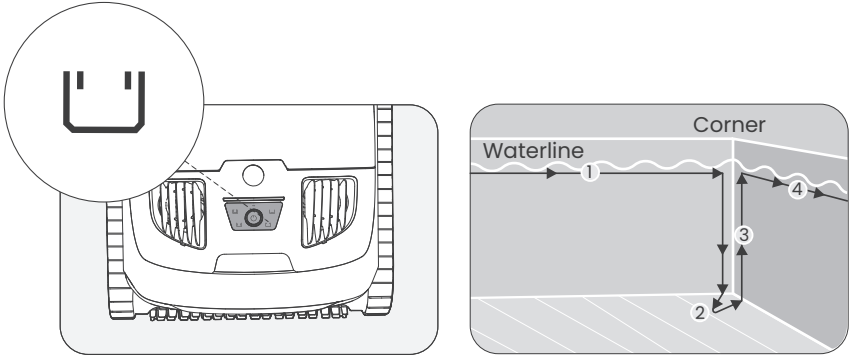

**Waterline Mode**

3. When the battery level is low, indicated by a solid red LED status indicator, the device will stop the current cleaning task and automatically park at the edge of the pool.

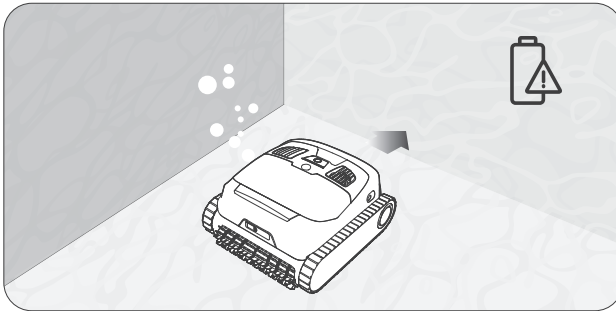

4. Users can attach the hook to any standard telescopic pool pole (not included) to extend, hook, and pull up the device from the pool floor.

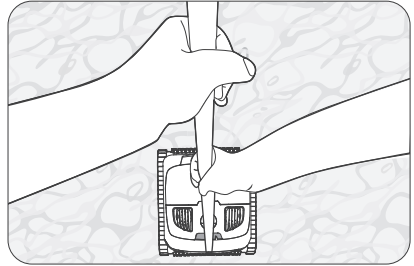
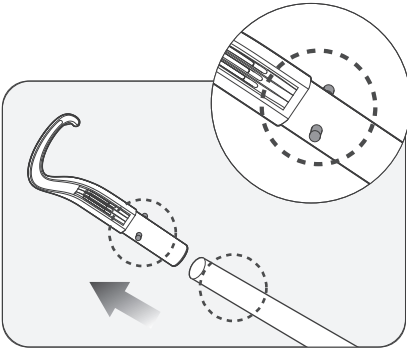

5. Allow the device to drain any stored water before storing or charging the device.

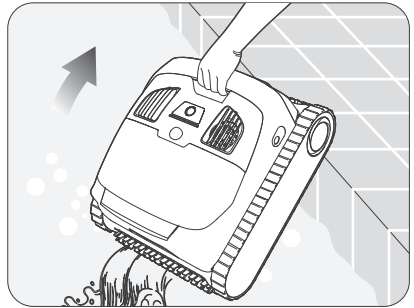

## 4. Maintenance

### 4.1 Cleaning the Filter Box

1. Place the device on a flat surface and lift the top shell.
2. Remove the filter box by lifting its handle.

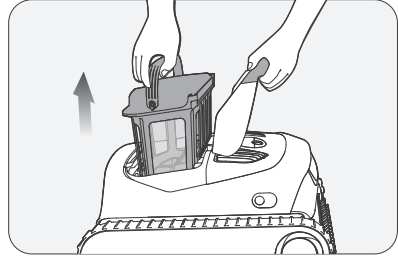
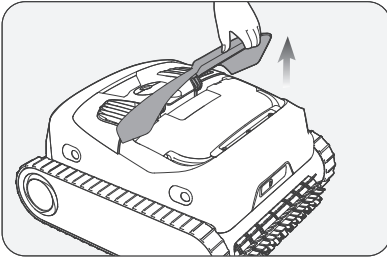

3. Press the latch on the filter box and lift the top shell handle to open it.

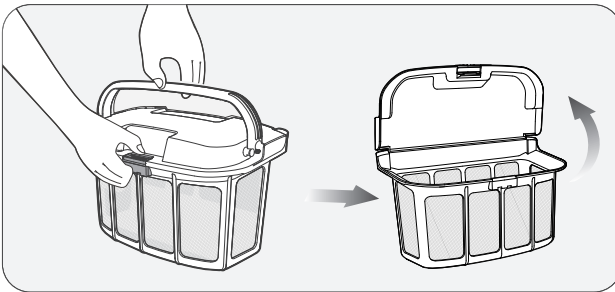

4. Empty the filter box and remove the replaceable MicroMesh™ ultra-fine filter.

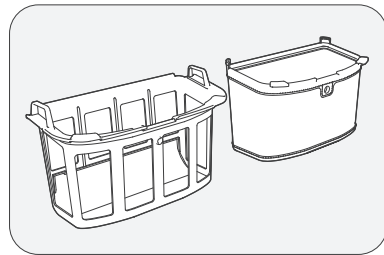
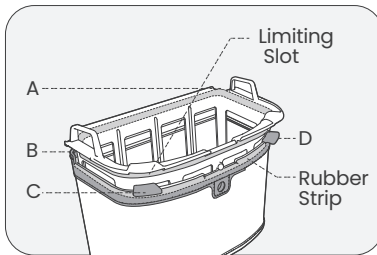
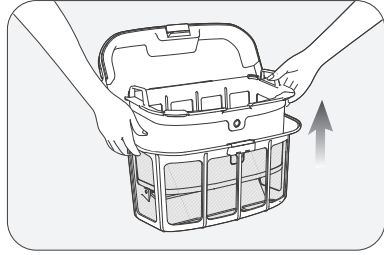
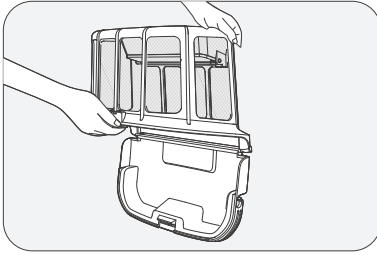

Remove the A, B, C, and D latches on the replaceable MicroMesh™ ultra-fine filter rubber strip from the limiting slot.

5. Rinse the replaceable MicroMesh™ ultra-fine filter and filter box separately.

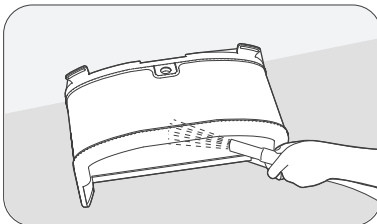
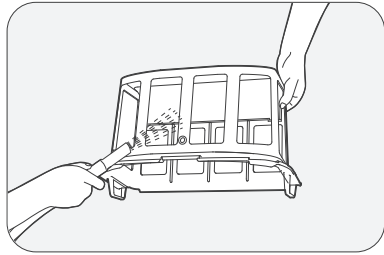
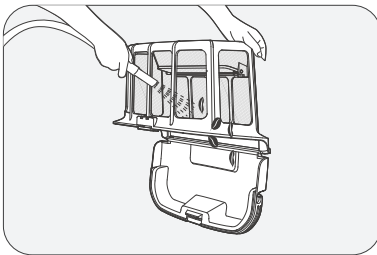

The replaceable MicroMesh™ ultra-fine filter needs to be rinsed inside and outside. Scrub it by hand if necessary.

6. After drying the replaceable MicroMesh™ ultra-fine filter and filter box, install the filter in the filter box, and insert the filter box back into the device.

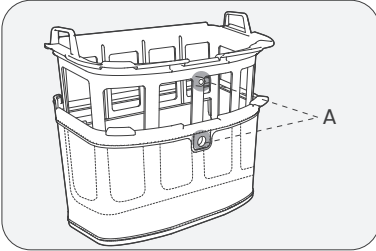

Ensure that A on the filter box is aligned with A on the replaceable MicroMesh™ ultra-fine filter.

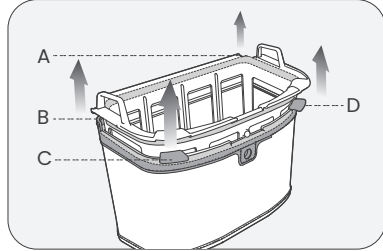

Pull up the four corners A, B, C, and D on the rubber strip in turn. Ensure that they are stuck in the limiting slot of the replaceable MicroMesh™ ultra-fine filter.

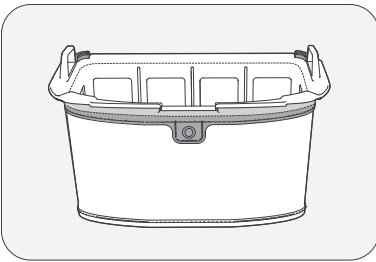

After installation, check whether the rubber strip is all stuck into the limiting slot.

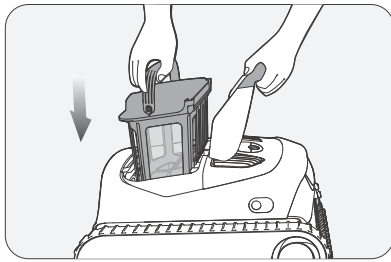

Notes:

- After each cleaning task, promptly remove the device from the pool and clean the filter box immediately. Avoid leaving the device in the pool for extended periods.
- Drying the replaceable MicroMesh™ ultra-fine filter and filter box after each cleaning is not required and is recommended solely to prevent moisture-related odors.
- When drying or storing your device, including the replaceable MicroMesh™ ultra-fine filter and filter box, it's recommended to store them in a well-ventilated area, out of direct sunlight.
- The replaceable MicroMesh™ ultra-fine filter can trap particles as small as 3-10µm, such as silt and some algae. When visible debris is minimal (e.g., stones, leaves, sand, debris, hair) and the water appears cloudy or some algae, it is recommended to use both the filter box and the replaceable MicroMesh™ ultra-fine filter. If there is a significant amount of visible debris, it is recommended to use only the filter box and not use the replaceable MicroMesh™ ultra-fine filter.

- It is advisable to use a high-pressure water gun to clean the replaceable MicroMesh™ ultra-fine filter and the filter box to ensure thorough cleaning.
- After several uses, the surface of the replaceable MicroMesh™ ultra-fine filter may show signs of wear, which does not impact its performance.
- The replaceable MicroMesh™ ultra-fine filter is a consumable item and should be replaced every 30 uses to maintain effective filtration.

## 4.2 Cleaning the Propeller

1. Use a flathead screwdriver to pry open the drain cover.

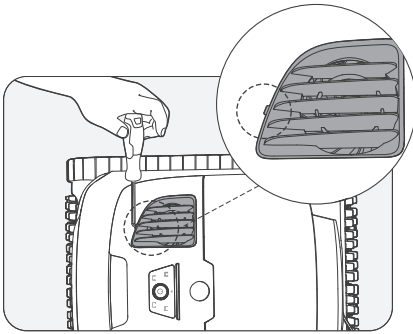

2. After removing the drain cover, remove the propeller cover to expose the propeller.

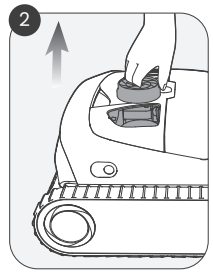
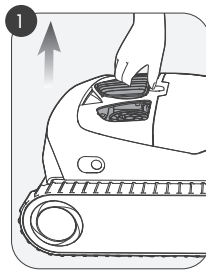

3. Remove any debris entangled in the propeller.

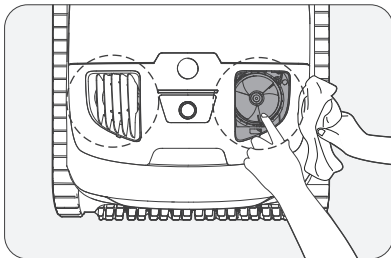

4. After cleaning the propeller, reattach the propeller cover followed by the drain cover.

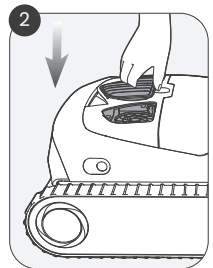
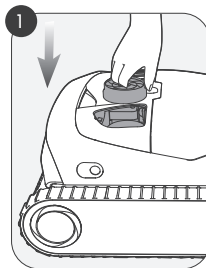

### 4.3 Replacing the Caterpillar Tread

1. Remove the side cover plate from the device: Lay the device on its side, remove the 4 clips on the side cover plate with the flathead screwdriver, and pull out the side cover plate upwards.

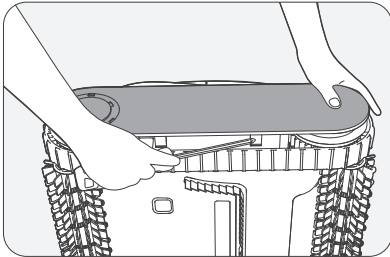

2. Remove the screws and the guide sleeve from the rear wheel.

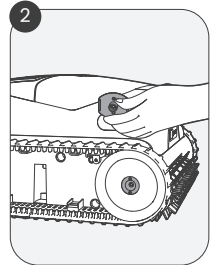
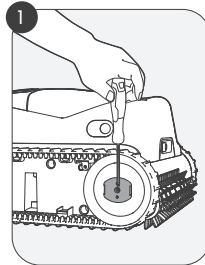

3. Remove the rear wheel and caterpillar tread of the device by gently pulling on each piece.

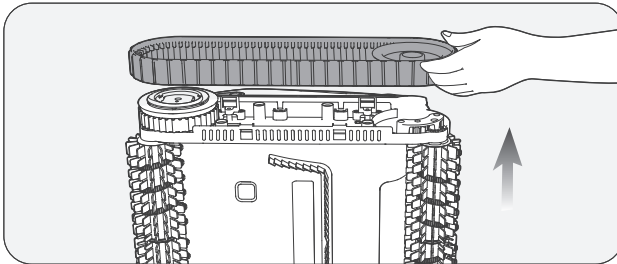

4. Align the gears of the replacement caterpillar tread with the gears on both wheels. Reinstall the rear wheel and the caterpillar tread, ensuring they are secured along the tread sleeves.

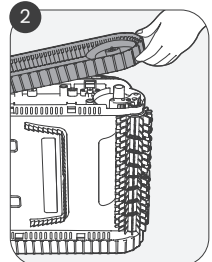
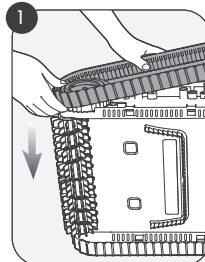

5. Install the rear wheel guide sleeve, ensuring the top of the three shafts aligns with the hole on the device.

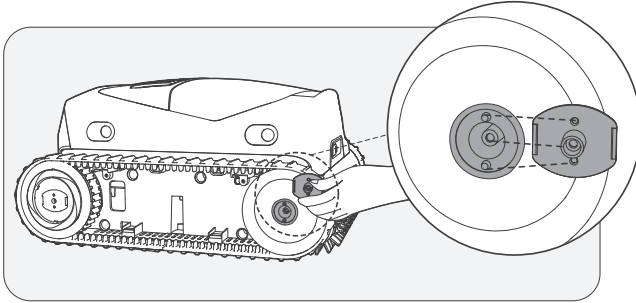

6. Tighten the screws and reinstall the side cover plate. Repeat this step for the other caterpillar tread.

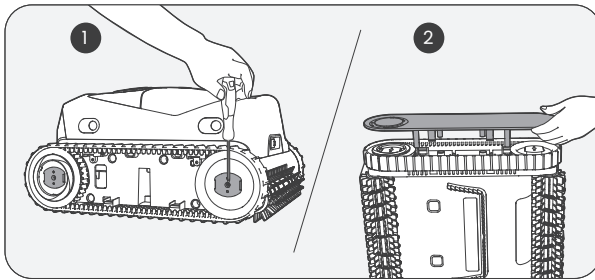

#### 4.4 Replacing the Roller Brush

1. Remove all the silicone buckles from your current roller brush.

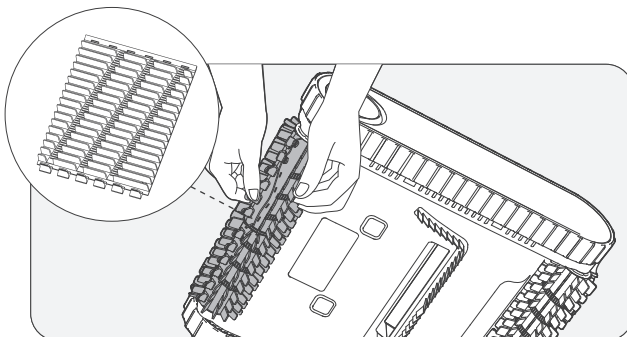

2. Once removed, take the replacement roller brush and align the silicone buckles with the slots. Press the buckles into each slot to secure the new roller brush to your device. Repeat this step for the other roller brush.

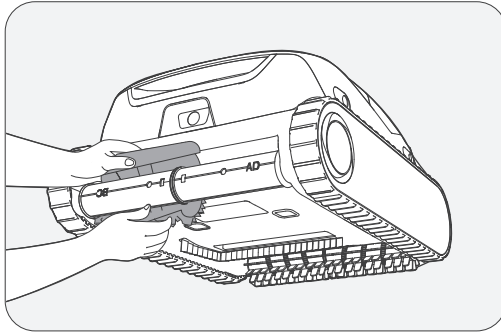









## 4.5 Powering Off and Storing Your Aiper

During off-seasons, such as winter or long vacations, when your Aiper device isn't in use, follow these steps to keep it in top shape:

1. Fully charge the device before storing it. Ensure the device is turned off and disconnected from the charger before storing.
2. Thoroughly clean the entire device, including the top and bottom shells, wheels, brushes, and charging port to remove any dirt.
3. Dry the device with a tissue or soft cloth, and ensure the charging port cover is properly closed.
4. Store the device in its original packaging in a cool, dry, and well-ventilated place.
5. Recharge the battery every six months to maintain its health.

## 5. Specifications

Model: PRT1
Pool Size: 200m <sup>2</sup> (2150 Sq.Ft)
Rated Input: 25.2V = 3.0A
Charger Model: GM95-252300-2FGN
Charger Input: 100-240V ~, 50/60Hz, 2.5A
Charger Output: 25.2V = 3.0A
Charging Time: 4 Hours
Suction Power: 25200 LPH (6600 GPH)
Battery Pack Life: 180 Minutes
Battery Pack Capacity: 7800mAh (168.48Wh)
Battery Pack Voltage: 21.6V
Water Protection Rating: IPX8
Charger Protection Degree: IPX7
Max Water Depth: 3m (10 ft)
Bluetooth Frequency Range: 2.400-2.484GHz, Maximum E.I.R.P: 12dBm
2.4G Wi-Fi Frequency Range: 2.400-2.483GHz, Maximum E.I.R.P: 20dBm

	Direct current.
	Alternating current.
	Class II equipment.
	Switch mode power supply.
	Polarity of d.c. power connector.
	Short-circuit-proof safety isolating transformer.
	For indoor use only.
	If the pins of the plug parts are damaged, the plug-in power supply shall be scrapped.
	Read user's manual.

6. LED Indicator

Device Status Indicators	Device Status	Status Description
LED Status Indicator	Pulsing Red	Charging (Battery < 15%).
	Pulsing Blue	Charging (Battery 15-50%).
	Pulsing Green	Charging (Battery > 50%).
	Solid Green	Charging complete.
	Pulsing Yellow	To Reset Your Device: Hold the (U) button for ten seconds. Your device will then be restored to its factory settings.
		OTA in Progress: Your device is automatically updating to the latest firmware.
	Flashing Red	Propeller malfunction or device is stuck.
	Solid Red	Low battery (Battery < 15%). Automatic shutdown soon.
	Solid Blue	Moderate Battery Level (Battery 15%-50%).
Solid Green	Operating normally (Battery > 50%).	
Wi-Fi Indicator	Pulsing Green	Connecting to Wi-Fi.
	Flashing Green	Wi-Fi is not connecting to the Internet. Please follow the troubleshooting instructions on the App's setup page.
	Solid Green	Wi-Fi Connected.
	Off	Wi-Fi Disconnected.

## 7. Troubleshooting

NO.	Malfunction	Possible Causes	Solutions
1	Device doesn't turn on.	Insufficient battery power.	Fully charge the device before attempting to clean your pool.
		Battery temperature too high/low.	Only operate the device in an environment between 10°C (50°F) and 40°C (104°F).
2	Device not charging.	Charger not powered or damaged.	Check if the charger plug is securely connected and if the indicator light on the charger is lit. If the plug is properly connected but the light is off, the charger might be faulty. Please contact Aiper customer service.
		Battery temperature too high/low.	Only operate the device in an environment between 10°C (50°F) and 40°C (104°F).
		Extended non-use of the device has caused the battery to discharge.	Follow the <i>Powering Off and Storing Your Aiper</i> section in the <i>Maintenance</i> guide for proper storage of the device. If the device won't charge due to extended non-use, please contact Aiper customer service.
3	Device doesn't avoid obstacles.	Sensor lens is dirty.	Use a soft, dry cloth to clean the sensor lens to prevent obstructions.
4	Device remains on the pool drain for too long.	The device has been caught by the pool drain.	Do not open the pool drain while the device is cleaning. If stuck, the device will free itself
5	Device stuck at waterline in Waterline Mode.	Small protrusion at waterline not detected by sensor.	No action is required; the device will sink to the pool bottom within 1 minute and continue cleaning after avoiding waterline obstacles.

6	Device tilts or shows decreased cleaning performance in water.	Filter box is full.	Please empty and thoroughly clean the filter box.
		Filter is clogged.	Please rinse the filter with a high-pressure water gun.
		If the LED status indicator is flashing red, the propeller may be jammed.	Check for any debris on the propeller and clean it if needed. For details, refer to the <i>Maintenance</i> section for <i>Cleaning the Propeller</i> .
7	Device has stopped working.	If the LED status indicator turns solid red, the battery is low.	If the cleaning task ends early, the device may have been low on battery. Ensure the device is fully charged before use.
		If the LED status indicator is flashing red, the propeller may be jammed.	Check for any debris on the propeller and clean it if needed. For details, refer to the <i>Maintenance</i> section for <i>Cleaning the Propeller</i> .

## 8. Warranty

This product has passed quality control and safety test conducted by our technicians.

1. This product comes with a warranty that covers your item's battery and motor from the date of purchase. The respective country's legal provisions for warranty conditions shall apply accordingly.
2. This warranty is voided if the product has been altered, misused, or has been repaired by unauthorized persons.
3. This warranty extends only to manufacturing defects and does not cover damage resulting from the mishandling of the product by the owner.
4. The order number or record of purchase must be presented at the request of any repair claim during the warranty period.
5. This is an additional warranty offered by AIPER INTELLIGENT SARL, 43-47 avenue de la Grande Armée, 75116 Paris, France. This warranty does not affect the free of charge remedies for lack of conformity that the consumer holds against the seller, according to law.
6. Warranty Email: [service@aiper.com](mailto:service@aiper.com)

### Declaration of Conformity (CE)

Shenzhen Aiper Intelligent Co., Ltd. hereby declares that this product complies with all the requirements of the applicable EU directives 2014/53/EU & 2011/65/EU. – The full text of the Declaration of Conformity is available by visiting the following link:  
<https://aiper.com/eu/productdoc>

The EU declaration of conformity can be requested via the address below:  
 AIPER INTELLIGENT SARL  
 43-47 avenue de la Grande Armée, 75116 Paris, France



Points de collecte sur [www.quefairedesdechets.fr](http://www.quefairedesdechets.fr)  
 Privilégiez la réparation ou le don de votre appareil !



Points de collecte sur [www.quefairedesdechets.fr](http://www.quefairedesdechets.fr)  
 Privilégiez la réparation ou le don de votre appareil !



This symbol indicates that this product shall not be treated as household waste. Instead it shall be handed over to the applicable collection point for the recycling of electrical and electronic equipment.

AIPEER®



040401.0278-0813

[www.aiper.com](http://www.aiper.com)