

- EN) GAVARNIE SOLAR SHOWER
 FR) DOUCHE SOLAIRE GAVARNIE
 ES) DUCHA SOLAR GAVARNIE
 IT) DOCCIA SOLARE GAVARNIE
 DE) SOLARDUSCHE GAVARNIE
 NL) ZONNEDOUCHE GAVARNIE
 PT) CHUVEIRO SOLAR GAVARNIE
 EL) ΗΛΙΑΚΟ ΝΤΟΥΣ GAVARNIE
 RU) СОЛНЕЧНАЯ ДУШЕВАЯ КАБИНА GAVARNIE
 (AR) الدُّش الشمسي سي GAVARNIE
 SV) GAVARNIE SOLDUSCH
 DA) GAVARNIE SOLBRUSER
 PL) PRYSZNIC SOLARNY GAVARNIE
 CS) SOLÁRNÍ SPRCHA GAVARNIE
 HU) GAVARNIE SZOLÁRZUHANY
 (HE) GAVARNIE מקלחת סולארית של
 SR) SOLARNI TUŠ GAVARNIE
 HR) SOLARNI TUŠ GAVARNIE
 RO) DUȘ SOLAR GAVARNIE
 SK) SOLÁRNA SPRCHA GAVARNIE
 TR) GÜNEŞ ENERJİLİ GAVARNIE DUŞ
 BG) GAVARNIE СОЛАРЕН ДУШ

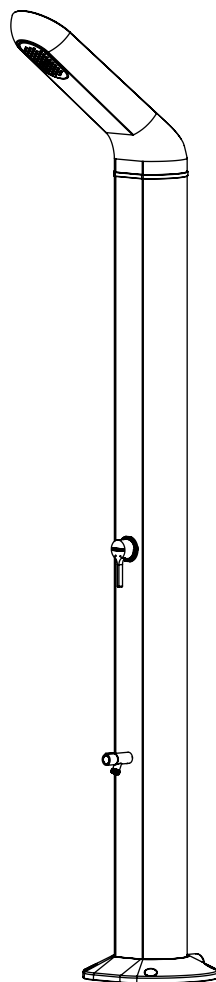

EN) QUICK START GUIDE
 FR) GUIDE DE DÉMARRAGE RAPIDE
 ES) GUÍA DE INICIO RÁPIDO
 IT) GUIDA RAPIDA
 DE) SCHNELLSTARTANLEITUNG
 NL) SNELSTARTGIDS
 PT) GUIA DE INÍCIO RÁPIDO
 EL) ΕΓΧΕΙΡΙΔΙΟ ΓΙΑ ΓΡΗΓΟΡΗ ΕΝΑΡΞΗ ΛΕΙΤΟΥΡΓΙΑΣ
 RU) КРАТКОЕ РУКОВОДСТВО ПОЛЬЗОВАТЕЛЯ
 (AR) دليل البدء السريع
 SV) SNABBSTARTSGUIDE

DA) HURTIG START GUIDE
 PL) KRÓTKA INSTRUKCJA OBSŁUGI
 CS) STRUČNÝ NÁVOD K OBSLUZE
 HU) GYORS ÜZEMBE HELYEZÉSI ÚTMUTATÓ
 (HE) מדריך להתחלה מהירה
 SR) KRATKO UPUTSTVO ZA UPOTREBU
 HR) KRATKI KORISNIČKI PRIRUČNIK
 RO) INSTRUCȚIUNI DE PORNIRE RAPIDĂ
 SK) SPRIEVODCA RÝCHLYM SPUSTENÍM
 TR) HIZLI BAŞLANGIÇ KILAVUZU
 BG) РЪКОВОДСТВО ЗА БЪРЗО СТАРТИРАНЕ



ASTRAL POOL 

ASSEMBLY INSTRUCTIONS / INSTRUÇÕES DE MONTAJE / INSTRUCCIONES DE MONTAJE

ISTRUZIONI DI MONTAGGIO / MONTAGEANLEITUNG / MONTAGE-INSTRUCTIES / INSTRUÇÕES DE MONTAGEM / ΟΔΗΓΙΕΣ ΣΥΝΑΡΜΟΛΟΓΗΣΗΣ / РУКОВОДСТВО ПО СБОРКЕ / تعليمات التجميع / MONTERINGSANVISNINGAR / MONTERINGSVEJLEDNING / INSTRUKCJA MONTAŻU / MONTÁŽNÍ NÁVOD / ÖSSZESZERELÉSI ÚTMUTATÓ / הוראות הרכבה / UPUTSTVO ZA MONTAŽU / UPUTE ZA MONTAŽU / INSTRUCȚIUNI DE ASAMBLARE / NÁVOD NA MONTÁŽ / MONTAJ TALIMATLARI / ИНСТРУКЦИИ ЗА СГЛОбЯВАНЕ

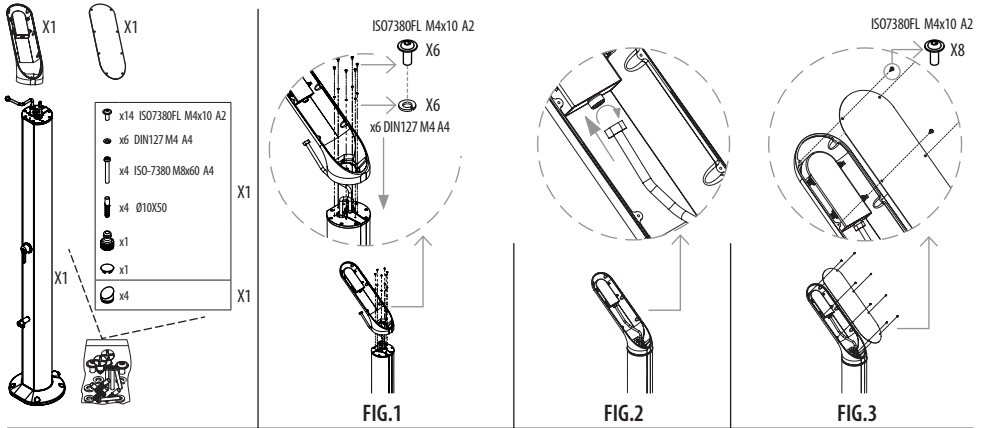

4.A 1/2" CONNECTION / RACCORDAMENTO 1/2" / CONEXIÓN 1/2" / ATTACCO DA 1/2" / 1/2"-ANSCHLUSS / 1/2" AANSLUITING / LIGAÇÃO DE 1/2" / ΣΥΝΔΕΣΜΟΣ 1/2" / СОЕДИНЕНИЕ 1/2 ДЮЙМА / اتصال 1/2 بوصة / 1/2" ANSLUTNING / PRZYŁĄCZE 1/2" / 1/2" PRIPOJENÍ / CSATLAKOZTATÁS 1/2" / חיבור 1/2 אינץ' / PRIKLJUČAK OD 1/2" / PRIKLJUČAK 1/2" / CONEXIUNE 1/2" / 1/2" PRIPOJENIE / 1/2" BAĞLANTI / 1/2" ВРЪЗКА

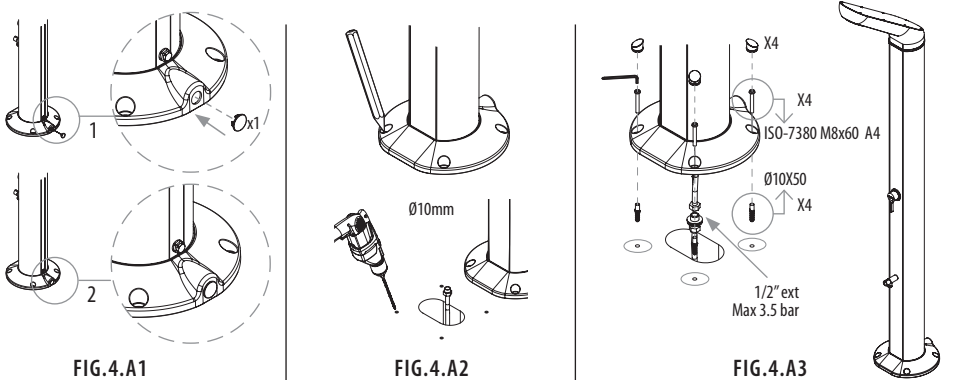

4.B FAST CONNECTION / RACCORDAMENTO RAPIDO / CONEXIÓN RÁPIDA / ATTACCO RAPIDO / SCHNELLANSCHLUSS / SNELLE VERBINDING / LIGAÇÃO RÁPIDA / ΓΡΗΓΟΡΗ ΣΥΝΔΕΣΗ / БЫСТРОЕ СОЕДИНЕНИЕ / اتصال سريع / SNABB ANSLUTNING / HURTIG FORBINDELSE / SZYBKIE POŁĄCZENIA / RYCHŁOSPOJKA / GYORS CSATLAKOZTATÁS / חיבור מהיר / BRZI SPOJ / BRZI PRIKLJUČAK / CONEXIUNI RAPIDE / SPOJENIE / HIZLI BAĞLANTI / БЪРЗА ВРЪЗКА

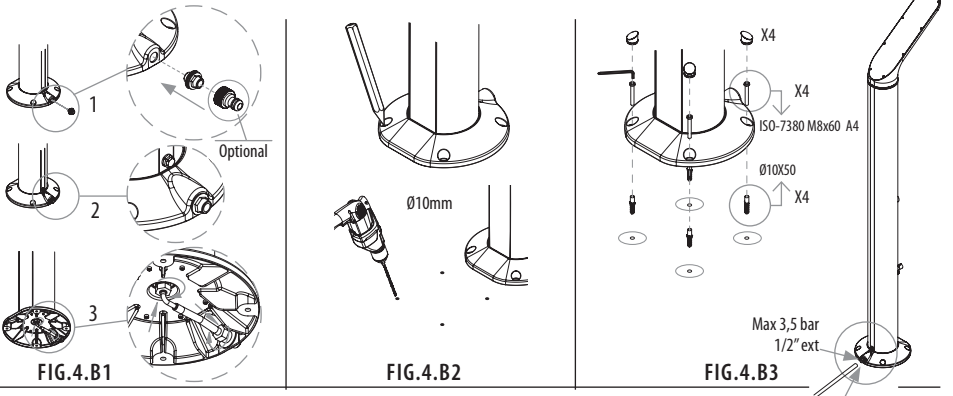

I FILLING / REMPLISSAGE / LLENADO / RIEMPIIMENTO / FÜLLEN / VULLEN / ENCHIMENTO / ΠΛΗΡΩΣΗ / ЗАПОЛНЕНИЕ / التعبئة / Fyllning / Fyldning / Napeňovanie / Plnění / Feiltöltés / מילוי / Punjenje / Punjenje / Umplere / Doldurma / Пълнение

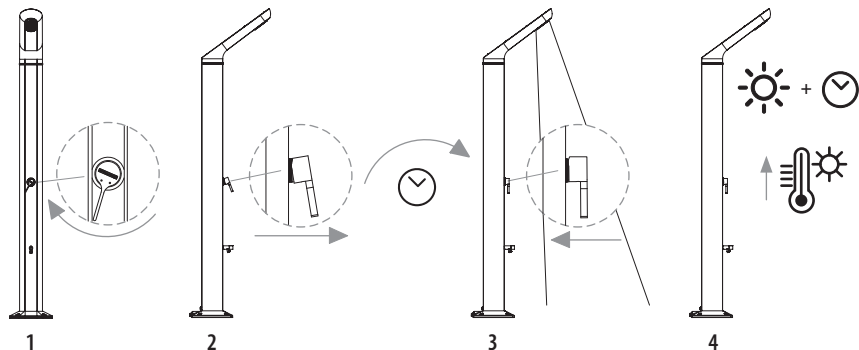

II OPERATION / FONCTIONNEMENT / FUNCIONAMIENTO / FUNZIONAMENTO / BETRIEB / WERKING / FUNCIONAMENTO / ΛΕΙΤΟΥΡΓΙΑ / РАБОТА / تشغيل / DRIFT / DRIFT / DZIAŁANIE / PROVOZ / MŰKÖDÉS / הפעלה / KORIŠĆENJE / RAD / FUNCȚIONARE / PREVÁDZKA / İşlevi / ФУНКЦИОНИРАНЕ

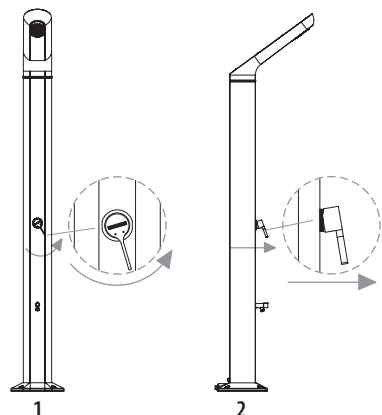

III STORAGE / STOCKAGE / ALMACENAMIENTO / STOCCAGGIO / LAGERUNG / OPSLAG / ARMAZENAMENTO / ΑΠΟΘΗΚΕΥΣΗ / ΧΡΑΝΗΜΕ / تخزين / LAGRING / OPBEVARING / PRZECHOWYWANIE / SKLADOVÁNÍ / TÁROLÁS / אחסון / SKLADIŠTENJE / SKLADIŠTENJE / DEPOZITARE / SKLADOVANIE / DEPOLAMA / Съхранение

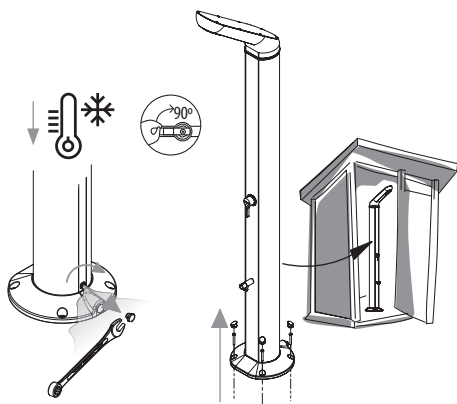

IV WARNING / AVERTISSEMENT / ADVERTENCIA / AVVERTENZA / WARNUNG / WAARSCHUWING / ADVERTÈNCIA / ΠΡΟΕΙΔΟΠΟΙΗΣΗ / ΒΗΜΑΝΗΜΕ! / تحذير / VARNING / ADVARSEL / OSTRZEŻENIE / VAROVÁNÍ / FIGYELMEZTETÉS / אזהרה / UPOZORENJE / UPOZORENJE / AVERTIZARE / UPOZORNENIE / УВАРИ / ПРЕДУПРЕЖДЕНИЕ

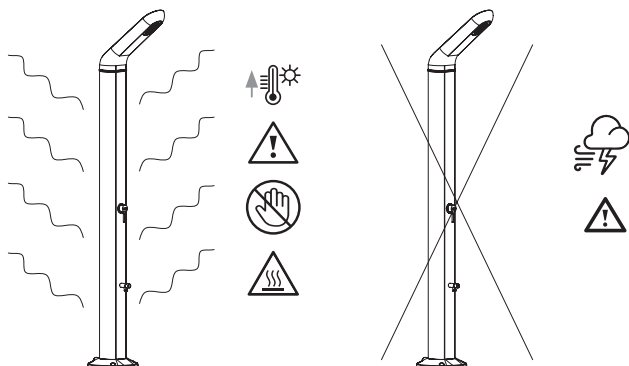

EN) TECHNICAL SPECIFICATIONS
 FR) CARACTÉRISTIQUES TECHNIQUES
 ES) CARACTERÍSTICAS TÉCNICAS
 IT) CARATTERISTICHE TECNICHE
 DE) TECHNISCHE MERKMALE
 NL) TECHNISCHE KENMERKEN
 PT) CARACTERÍSTICAS TÉCNICAS
 EL) ΤΕΧΝΙΚΕΣ ΠΡΟΔΙΑΓΡΑΦΕΣ
 RU) ТЕХНИЧЕСКИЕ ХАРАКТЕРИСТИКИ
 (AR) المواصفات الفنية

SV) TEKNISKA EGENSKAPER
 DA) TEKNISKE EGENSKABER
 PL) WŁAŚCIWOŚCI TECHNICZNE
 CS) TECHNICKÉ VLASTNOSTI
 HU) MŰSZAKI JELLEMZŐK

(HE) מפרט טכני
 SR) TEHNIČKE SPECIFIKACIJE
 HR) TEHNIČKI PODACI
 RO) SPECIFICAȚII TEHNICE
 SK) TECHNICKÉ ŠPECIFIKÁCIE
 TR) TEKNİK SPESİFİKASYONLAR
 BG) ТЕХНИЧЕСКИ СПЕЦИФИКАЦИИ

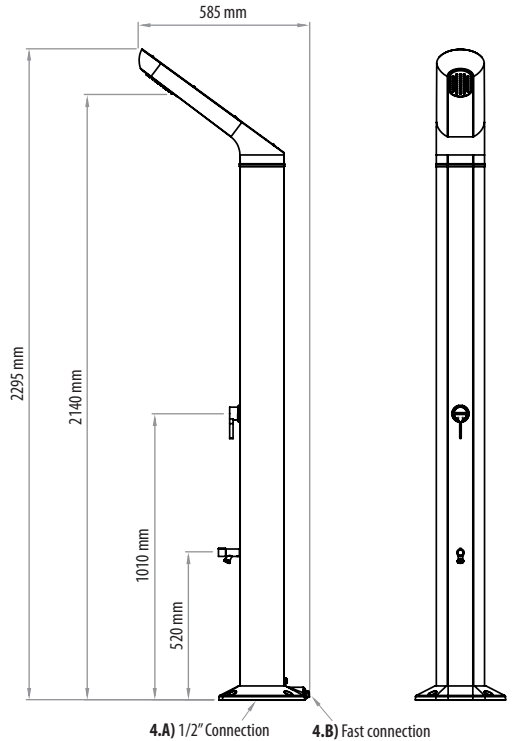

www.astralpoolmanuals.com

INQUIDE, SAU

Avda. Alcalde Barnils, 69
 08174 Sant Cugat del Vallès
 (Barcelona) | Spain
www.astralpool.com

Made in Spain

Cod. 76696 / 76696CL74 / 76696CL174

- We reserve the right to change all or part of the features of our products or the content of this document, without prior notice.
- Nous nous réservons le droit de modifier totalement ou en partie les caractéristiques de nos articles ou le contenu de ce document sans préavis.
- Nos reservamos el derecho a cambiar total o parcialmente las características de nuestros artículos o el contenido de este documento sin previo aviso.
- Ci riserviamo il diritto di cambiare totalmente o parzialmente le caratteristiche dei nostri prodotti e il contenuto di questo documento senza preavviso.
- Wir behalten uns das Recht vor, ganz oder teilweise ohne vorherige Ankündigung die Merkmale unserer Artikel oder den Inhalt dieses Dokuments zu ändern.
- We behouden ons het recht voor om de kenmerken van onze artikelen of de inhoud van dit document geheel of gedeeltelijk te wijzigen zonder voorafgaande kennisgeving.
- Reservamos-nos o direito de alterar total ou parcialmente as características dos nossos artigos ou o conteúdo deste documento sem aviso prévio.
- Διατηρούμε το δικαίωμα πλήρους ή μερικής αλλαγής των χαρακτηριστικών των προϊόντων μας ή του περιεχομένου αυτού του εγγράφου, χωρίς προηγούμενη ειδοποίηση.
- Мы оставляем за собой право изменять полностью или частично характеристики наших продуктов или содержание этого документа без предварительного уведомления.
- نحفظ بالحق في تغيير كل أو جزء من خصائص منتجاتنا أو محتوى هذه الوثيقة دون إشعار مسبق.
- Vi förbehåller oss rätten att ändra alla eller delar av egenskaperna hos våra artiklar eller innehållet i detta dokument utan föregående meddelande.
- Vi forbeholder os retten til at ændre alle eller dele af funktionerne i vores artikler eller indholdet af dette dokument uden forudgående varsel.
- Zastrzegamy sobie prawo do całkowitej lub częściowej zmiany właściwości technicznych naszych produktów lub treści niniejszego dokumentu bez uprzedzenia.
- Vyhrazujeme si právo zmenit všetky alebo niektoré vlastnosti našich výrobkov, akožto i obsah tohto dokumentu bez predchádzajúceho upozornenia.
- Fenntartjuk a jogot arra, hogy termékeink jellemzőit és a jelen dokumentum tartalmát részben vagy egészében, előzetes értesítés nélkül megváltoztassuk.
- אנא שומרים לעצמנו את הזכות לשנות באופן מלא או חלקי ובלי הודעה מראש, את מאפייני המוצרים שלנו או את תוכנו של מסמך זה.
- Zadržavamo pravo da u potpunosti ili djelimično izmenimo karakteristike našeg proizvoda ili sadržaj ovog dokumenta bez prethodnog upozorenja.
- Zadržavamo pravo da u potpunosti ili djelimično promijenimo značajke proizvoda ili sadržaj ovog dokumenta bez prethodnog upozorenja.
- Ne rezervăm dreptul de a modifica toate sau o parte din caracteristicile articolelor noastre sau a conținutului acestui document fără notificare prealabilă.
- Vyhrazujeme si právo na úplnú alebo čiastočnú zmenu vlastností našich výrobkov alebo obsahu tohto dokumentu bez predchádzajúceho upozornenia.
- Ünlendirmizin özelliğlerini ve bu belgenin içeriğini önceden bildirmide bulunmaksızın kısmen ya da tamamen değiştirmeye hakkımız saklıdır.
- Запазваме правото си да променим изцяло или частично характеристиките на нашите продукти или съдържанието на този документ без предварително предупреждение

Cod. 76696E201-01