

Guide de démarrage rapide

FR

Quick Start Guide

EN

Kurz- oder Schnellstartanleitung

DE

Guia de Início Rápido

ES

Guida Rapida

IT

Guia de Início Rápido

PT

Snelle startersgids

NL

Snabbstartsguide

SV

Első lépések

HU

Stručný návod

CS

Οδηγός γρήγορης έναρξης

EL

Príručka pre rýchle spustenie

SK

Hızlı Başlangıç Kılavuzu

TR

Przewodnik Szybkiego Uruchamiania

PL

Краткое руководство пользователя

RU

Vodič za brzo pokretanje

HR

Ръководство за бърз старт

BG

Ghid de inițiere rapidă

RO

Hurtigstartsveildning

NO

Hurtig startvejledning

DA

Pikakäynnistysopas

FI

دليل التشغيل السريع

AR

FR - Ce guide (instructions originales) contient les instructions essentielles à l'installation et au démarrage. Afin d'éviter des blessures graves ou mortelles, des dommages matériels ou l'annulation de la garantie, veuillez lire les avertissements de sécurité et la garantie avant d'utiliser l'appareil. Le manuel utilisateur est disponible en ligne.

EN - This guide (translated from French) contains the basic instructions for installation and start-up. To avoid serious or fatal injury, material damage, and cancellation of warranty, read the safety warnings and warranty before use. The User Manual is available online.

DE - Diese Anleitung (Übersetzt aus dem Französischen) enthält die wesentlichen Hinweise zur Installation und Inbetriebnahme. Um schwere oder tödliche Verletzungen, Sachschäden und den Verlust der Garantie zu vermeiden, lesen Sie die Sicherheitshinweise und die Garantie vor dem Gebrauch. Das Benutzerhandbuch ist online verfügbar.

ES - Esta guía (traducida del francés) contiene las instrucciones esenciales de instalación y puesta en marcha del robot. Para evitar lesiones graves o mortales, daños materiales y la anulación de la garantía, lea las advertencias de seguridad y la garantía antes de utilizar el aparato. El Manual del usuario está disponible en línea.

IT - Questa guida (tradotta dal francese) contiene le istruzioni essenziali per l'installazione e l'avvio. Per evitare lesioni gravi o mortali, danni materiali e annullamento della garanzia, leggere le avvertenze di sicurezza e la garanzia prima dell'uso. Il Manuale d'uso è disponibile online.

PT - Este guia (traduzido do francês) contém as instruções básicas para a instalação e a colocação em serviço. Para evitar ferimentos graves ou mortais, danos materiais e cancelamento da garantia, leia os avisos de segurança e a garantia antes de utilizar. O Manual do utilizador está disponível online.

NL - Deze gids (vertaald vanuit het Frans) bevat de basisinstructies voor installatie en opstart. Lees de veiligheidsaanschuivingen en de garantie voor gebruik om ernstig of dodelijk letsel, materiële schade en het vervallen van de garantie te voorkomen. De gebruikershandleiding is online beschikbaar.

SV - Denna guide (översättning från franska) innehåller de grundläggande anvisningarna för installation och start. För att undvika allvarliga eller dödliga personskador, materiella skador och upphävande av garantin, läs säkerhetsvarningarna och garantin före användning. Användarhandboken finns tillgänglig online.

HU - Ez (Francia nyelvről fordítva) útmutató a telepítéshez és üzembe helyezéshez szükséges alapvető utasításokat tartalmazza. A súlyos vagy halálos sérülések, anyagi károk és a garancia érvénytelenítésének elkerülése érdekében használat előtt olvassa el a biztonsági figyelmeztetéseket és a garanciát. A felhasználói kézikönyv online elérhető.

CS - Tato příručka (přeložená z francouzštiny) obsahuje základní pokyny k instalaci a uvedení do provozu. Abyste předešli vážnému nebo smrtelnému zranění, poškození materiálu a zrušení záruky, přečtěte si před použitím bezpečnostní upozornění a záruční podmínky. Uživatelská příručka je k dispozici online.

EL - Ο παρών οδηγός (Μετάφραση από γαλλικά) περιέχει τις βασικές οδηγίες εγκατάστασης και εκκίνησης. Για να αποφύγετε σοβαρούς ή θανατηφόρους τραυματισμούς, υλικές ζημιές και ακύρωση της εγγύησης, διαβάστε τις προειδοποιήσεις ασφαλείας και την εγγύηση πριν από τη χρήση. Το εγχειρίδιο χρήσης είναι διαθέσιμο στο διαδίκτυο.

SK - Táto príručka (preložená z francúzštiny) obsahuje základné pokyny na inštaláciu a spustenie. Aby ste predišli vážnym alebo smrteľným zraneniam, materiálным škodám a zrušeniu záruky, prečítajte si pred použitím bezpečnostné upozornenia a záručný list. Používateľská príručka je k dispozícii online.

TR - Bu kılavuz (Fransızca'dan tercüme edilmiştir) kurulum ve çalıştırma için temel talimatları içerir. Ciddi veya ölümlük yaralanmaları, maddi hasarı ve garantinin iptalini önlemek için, kullanmadan önce güvenlik uyarılarını ve garantiyi okuyun. Kullanım Kılavuzu çevrimiçi olarak mevcuttur.

PL - Niniejsza instrukcja (tłumaczenie z języka francuskiego) zawiera podstawowe wskazówki dotyczące instalacji i uruchomienia. Aby uniknąć poważnych lub śmiertelnych obrażeń, szkód materialnych i unieważnienia gwarancji, przed użyciem należy zapoznać się z ostrzeżeniami dotyczącymi bezpieczeństwa i gwarancją. Instrukcja obsługi jest dostępna online.

RU - В этом руководстве (Перевод с французского) описаны основные инструкции по установке и настройке. Во избежание серьезных или смертельных травм, материального ущерба бы и аннулирования гарантии перед использованием ознакомьтесь с предупреждениями по технике безопасности и гарантийными обязательствами. Руководство пользователя доступно в Интернете.

HR - Ovaj vodič (preveden s francuskog) sadrži osnovne upute za instalaciju i pokretanje. Kako biste izbjegli ozbiljne ili smrtonosne ozljede, materijalnu štetu i otkazivanje jamstva, pročitate sigurnosna upozorenja i jamstvo prije uporabe. Korisnički priručnik dostupan je na internetu.

BG - Това ръководство (Превод от френски език) съдържа основните инструкции за инсталиране и пускане в експлоатация. За да избегнете сериозни или смъртоносни наранявания, материални щети и анулиране на гаранцията, прочетете предупрежденията за безопасност и гаранцията преди употреба. Ръководството за потребителя е достъпно онлайн.

RO - Prezentul ghid (traducere din limba franceză) conține instrucțiunile de bază pentru instalare și pornire. Pentru a evita rănirea gravă sau fatală, deteriorarea materialelor și anularea garanției, citiți avertismentele de siguranță și garanția înainte de a utiliza. Manualul de utilizare este disponibil online.

NO - Denne veiledningen (oversatt fra fransk) inneholder grunnleggende instruksjoner for installasjon og opstart. For å unngå alvorlige eller dødelige personskader, materielle skader og opphevelse av garantien, må du lese sikkerhetsadvarslene og garantien før bruk. Brukerhåndboken er tilgjengelig på nettet.

DA - Denne vejledning (oversat fra fransk) indeholder de grundlæggende instruktioner til installation og opstart. Læs sikkerhedsadvarslene og garantien før brug for at undgå alvorlige eller dødelige kvæstelser, materielle skader og bortfald af garantien. Brugervejledningen er tilgængelig online.

FI - Tämä käyttöopas (käännetty ranskasta) sisältää asennuksen ja käyttöönoton perusohjeet. Vakavan tai kuolemaan johtavan loukkaantumisen, materiaalihavionon ja takuun peruuttamisen välttämiseksi lue turvallisuusvaroitukset ja takuu ennen käyttöä. Käyttöopas on saatavilla verkossa.

يحتوي هذا الدليل على تعليمات التركيب والتشغيل الأساسية لتجنب الإصابات الخطيرة أو المميتة أو الأضرار التي تلحق بالملكية وإبطال الضمان، اقرأ تحذيرات السلامة والضمن قبل استخدام الجهاز. دليل المستخدم متاح على الإنترنت



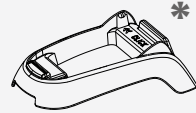
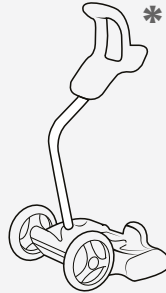
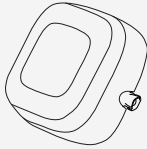
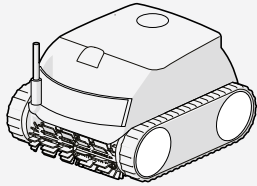

1

1

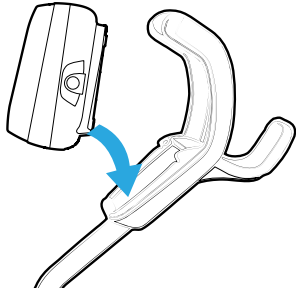

OR

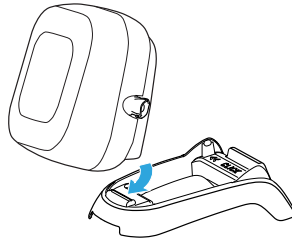

2

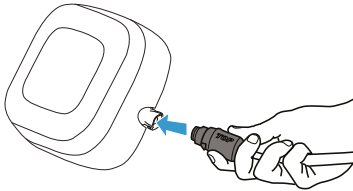

3

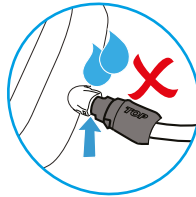
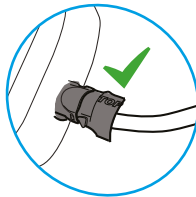
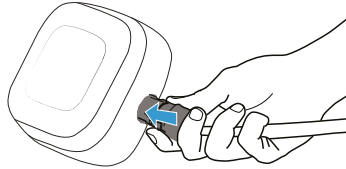

2

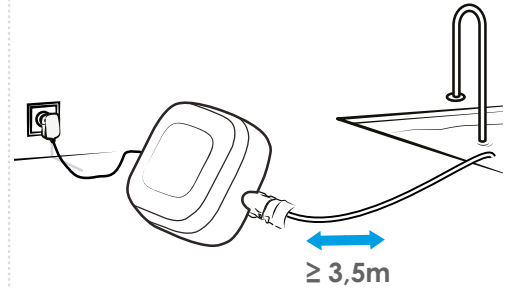

3

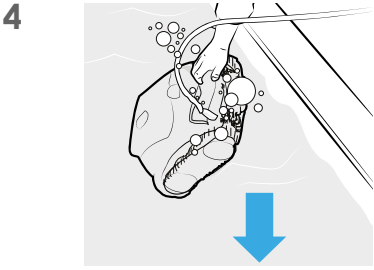
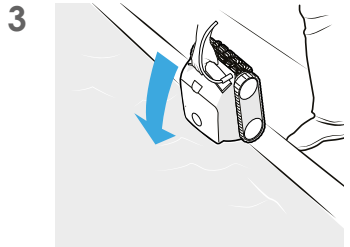
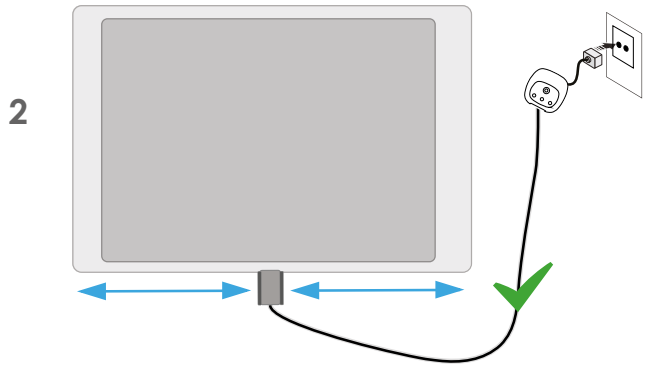
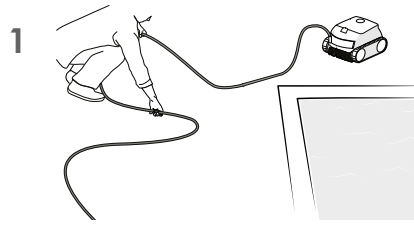



*

FR - Fond seul
 EN - Bottom only
 DE - Nur Boden
 ES - Fondo solo
 IT - Solo fondo
 PT - Só Fundo
 NL - Alleen bodem
 SV - Endast botten
 HU - Csak fenék
 CS - Pouze dno
 EL - Μόνο πυθμένας



*

FR - Fond / parois / ligne d'eau
 EN - Bottom / walls / water line
 DE - Boden / Wände / Wasserlinie
 ES - Fondo / paredes / línea de agua
 IT - Fondo / pareti / linea d'acqua
 PT - Fundo / paredes / linha de água
 NL - Bodem / wanden / waterlijn
 SV - Botten / väggar / vattenlinje
 HU - Fenék / oldalfal / vízfelszín
 CS - Dno / stěny / přívod vody
 EL - Πυθμένας / τοιχώματα / ίσαλος γραμμή

SK - Iba dno
 TR - Sadece taban
 PL - Tylko dno
 RU - Только дно
 HR - Samo dno
 BG - само за дъното
 RO - Doar fund
 NO - Kun bunn
 DA - Kun bund-tilstand
 FI - Vain pohja-tila
 AR - القاع فقط

1*

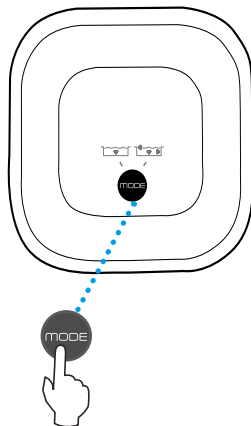

2

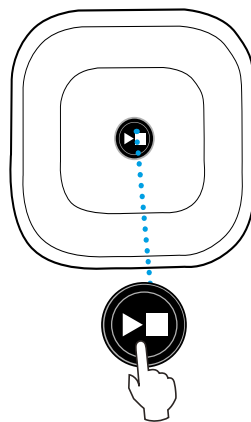

SK - Dno / steny / hladina vody
 TR - Taban / duvarlar / su kesimi
 PL - Dno / ściany / linia wody
 RU - Дно / стенки / линия воды
 HR - Dno / stijenke / linija vode
 BG - Дъното / стените / линията на водата
 RO - Fundul / pereții / linia apei
 NO - bunn / vegger / vannlinje
 DA - bund / vægge / vandlinjen
 FI - Pohja / seinät / vesiraja-tila
 AR - القاع / الجوانب / سطح الماء

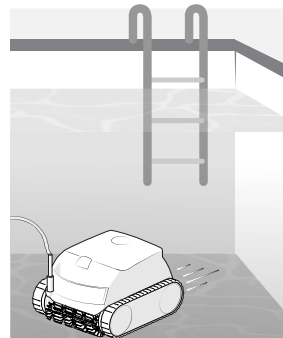

5

1

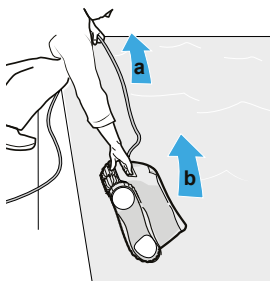

2

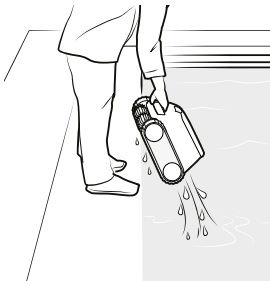

6

1

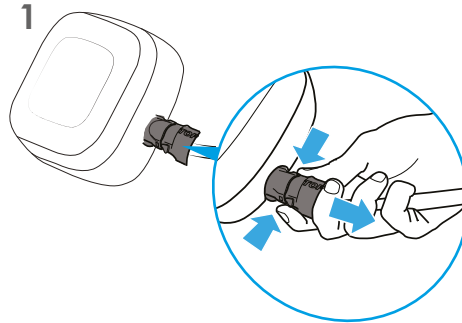

2

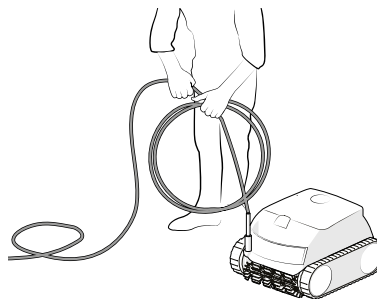

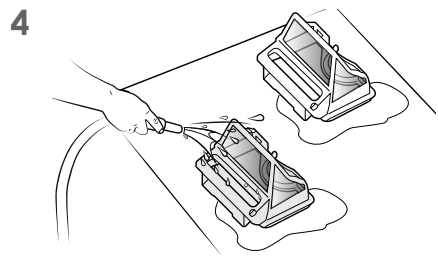
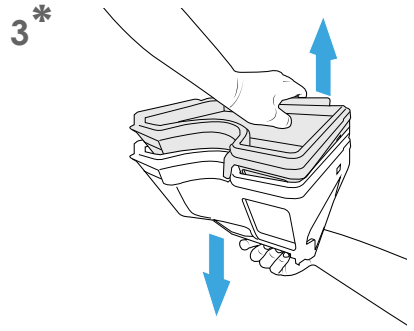
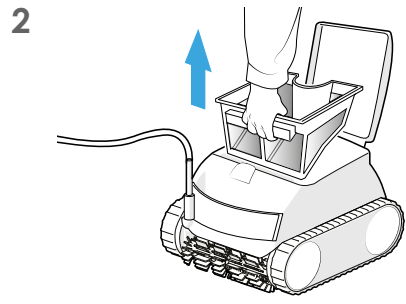
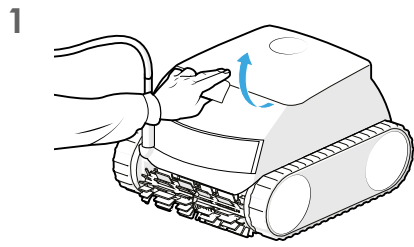

- * FR - selon le modèle
- EN - depending on the model
- DE - je nach Modell
- ES - según modelo
- IT - a seconda del modello
- PT - segundo o modelo
- NL - afhankelijk van het model
- SV - beroende på modell
- HU - típusától függően
- CS - v závislosti na modelu
- EL - ανάλογα με το μοντέλο
- SK - v závislosti od modelu
- TR - modele bağlı olarak
- PL - w zależności od modelu
- RU - зависит от модели
- HR - ovisno o modelu
- BG - в зависимост от модела
- RO - în funcție de model
- NO - avhengig av modell
- DA - afhængigt af modellen
- FI - mallikohtainen
- AR - حسب الطراز



ZODIAC®



www.zodiac.com

A Fluidra Brand

©2026 Fluidra. All rights reserved. ZODIAC® is a registered trademark of Zodiac Pool Care Europe, S.A.S.U., used under license.

All other trademarks are the property of their respective owners. Apple and the Apple logo are trademarks of Apple, Inc., registered in the U.S. and other countries.

App Store is a service mark of Apple, Inc., registered in the U.S. and other countries. Google Play and the Google Play logo are trademarks of Google LLC.

ZPCE
ZA de la Balme - BP 42
31450 Belberaud
FRANCE