



www.grepool.com

- EN INSTRUCTION MANUAL**
Take the reference number of your pool into account when you do the assembly
- HR PRIRUČNIK ZA RUKOVANJE**
Pri slaganju uzmite referentni broj svog bazena.
- SL NAVODILA ZA UPORABO**
Priporočamo, da pri sestavljanju upoštevajte referenčno številko vašega bazena.

KPC041

Ø4,10m



KPCOV52

5,24 x 3,86 H 1,24m

KPCOV52L

5,24 x 3,86 H 1,24m

KPCOV66

6,64 x 3,86 H 1,24m

KPCOV66L

6,64 x 3,86 H 1,24m

KPCOV80

8,04 x 3,86 H 1,24m



EN SUMMARY:

1 - SAFETY PRECAUTIONS.	12
2 - COMPONENTS.	14
3 - PREPARATION OF THE SITE.	17
4 - INSTALLATION.	23
5 - MAINTENANCE AND USE.	57

HR SAŽETAK

1 - SIGURNOSNE MJERE OPREZA.	12
2 - KOMPONENTE.	14
3 - PRIPREMA NA LOKACIJI.	17
4 - UGRADNJA.	23
5 - ODRŽAVANJE I UPOTREBA.	57

SL POVZETEK:

1 - VARNOSTNI UKREPI.	12
2 - SESTAVNI DELI.	14
3 - PRIPRAVA TERENA ZA NAMESTITEV.	17
4 - NAMESTITEV.	23
5 - VZDRŽEVANJE IN UPORABA.	57



EN IMPORTANT

- Read carefully the whole manual before mounting the pool.
- Before starting with the installation, extend all the pool components and check that they are the same as the ones on page 15.
- Handle with care all the swimming pool parts. They are very fragile and can be damaged easily.
- In case of failure to following these instructions, the warranty will be completely invalidated.
- If you have any questions, contact the technical service.

HR VAŽNO

- Prije montiranja bazena, pažljivo pročitajte cijeli priručnik.
- Prije nego što krenete s montažom, izvucite sve komponente bazena i provjerite jesu li identične onima na 15. str.
- Svim dijelovima bazena rukujte pažljivo. Lomljivi su i mogu se lako oštetiti.
- Ako ne budete slijedili ove upute, jamstvo će biti nevažeće.
- Ako imate pitanja, obratite se tehničkoj službi.

SL POMEMBNO

- Pred sestavljanjem bazena natančno preberite celotna navodila za uporabo.
- Preden začnete s postavljanjem, si pripravite vse sestavne dele bazena in preverite, ali se ujemajo z deli navedenimi na strani 15.
- Z vsemi sestavnimi deli bazena ravnajte previdno. So zelo krhki, zato jih je mogoče enostavno poškodovati.
- Z morebitnim neupoštevanjem teh navodil za uporabo tvegate izgubo garancije.
- Za kakršnakoli morebitna vprašanja, se obrnite na tehnične storitve.

EN ATTENTION!

Carefully read this information and keep it for later consultations

Congratulations on your swimming pool choice. The model you have chosen has been especially designed for simple and rapid installation, but some precautions for safe handling and safe use are necessary. Before starting with the installation and assembly of your pool, consider the current local regulation about on ground and in ground pools.

The use of the pool kit includes respecting the safety instructions described in the maintenance and instructions for use manual. If the safety regulations are not respected, serious damages for your health and specially for children may occur. Read this manual carefully and pay attention to the illustrations before starting to assemble the pool. In the case of not following this manual for the pools assembly, in case of failure the guarantee may be rejected.

The information in this manual shows exactly how the pool should be assembled with illustrations that complement the assembly process. Contractual elements such as illustrations may vary, regarding on shape, colour and aspect. Manufacturas Gre in its commitment to ongoing improvement of their products, reserves the right to modify at any time and without previous warning the features, the technical details, the standardized equipment and the different options of its products.

HR POZOR!

Pažljivo pročitate ove informacije i zadržite ih za naknadne konzultacije.

Čestitamo na odabiru bazena. Model koji ste odabrali posebno je dizajniran za jednostavnu i brzu montažu, ali neophodno je poduzeti određene mjere opreza za sigurno rukovanje i upotrebu. Prije nego što započnete s montažom i sastavljanjem svog bazena, obratite pažnju na postojeće lokalne regulative u vezi s tlom i bazenima koji se ugrađuju u tlo.

Upotreba kompleta bazena uključuje poštivanje sigurnosnih uputa koje su opisane u uputama za održavanje i upotrebu. Ako ne budete poštivali sigurnosne upute, može doći do teških problema s vašim zdravljem i opasnosti za djecu. Prije sastavljanja bazena pažljivo pročitate ovaj priručnik i obratite posebnu pažnju na ilustracije. Ako ne budete slijedili upute za sastavljanje bazena iz ovog priručnika, u slučaju kvara, možda ćemo odbiti jamstvo.

Informacije iz ovog priručnika pokazuju kako se bazen treba sastaviti, s ilustracijama koje prikazuju postupak sklapanja. Ugovorni elementi poput ilustracija mogu se razlikovati s obzirom na oblik, boju i omjere.

Manufacturas Gre u svom nastojanju kontinuiranog unapređivanja naših proizvoda zadržava pravo na izmjenu, u bilo kojem trenutku i bez prethodnih upozorenja, značajki, tehničkih pojedinosti, standardizirane opreme i raznih opcija svojih proizvoda.

SL OPOZORILO!

Natančno preberite navedene informacije in jih shranite za kasnejšo rabo.

Čestitamo vam, da ste izbrali naš bazen. Model, ki ste ga izbrali, je posebej oblikovan za preprosto in hitro namestitev. So pa potrebni določeni previdnostni ukrepi za varno rokovanje in uporabo. Preden se lotite namestitve in montaže vašega bazena, upoštevajte veljavne krajevne predpise o bazenih namenjenih za vgradnjo v ali namestitev na tla.

Uporaba bazenskega kompleta vključuje tudi upoštevanje varnostnih napotkov, opisanih v priročniku za vzdrževanje in navodilih za uporabo. Če ne boste upoštevali varnostnih predpisov, lahko pride do resnih telesnih poškodb, kar še posebej velja za otroke. Preden začnete sestavljati bazen, natančno preberite ta priročnik in si pazljivo oglejte vse slike bazena. V primeru neupoštevanja napotkov zajetih v tem priročniku za montažo bazenov, lahko proizvajalec razveljavi garancijo.

Napotki, zajeti v tem priročniku natančno prikazujejo, kako je treba bazen sestaviti z ilustracijami, ki dopolnjujejo način montaže. Slike oz. ilustracije, se lahko razlikujejo od dejanske oblike, barve in videza vašega bazena.

Zaradi nenehnega izboljševanja svojih izdelkov si proizvajalec »Manufacturas Gre« pridržuje pravico, da kadarkoli in brez predhodnega opozorila svojih strank spremeni lastnosti, tehnične podrobnosti, standardizirano opremo in različne oblike svojih izdelkov.

PICTOGRAMS - PIKTOGRAM - IDEOGRAMI



Compulsory
Obvezno
Obvezno



Attention
Pozor
Opozorilo



Comment
Komentar
Komentar



Suggestions
Prijedlozi
Predlogi

GUARANTEE



Keep your manual with the serial number and the purchase justification (payment receipt) for any type of reclamation.



Any reclamation against guarantee should be made by an online declaration, via the www.grepool.com/en/after-sales website, together with receipt of purchase.

You may be asked for photographs to justify the claim. No returns of material will be accepted without previous agreement. The client will support all costs of all returns of goods, (packaging and transport).

AFTER VERIFICATION AND CONFIRMATION OF A MANUFACTURING DEFECT

- The products that effectively show defects will be repaired or will be replaced free of transport costs.
- An estimate will be provided for the products not included in the guarantee. After the client has accepted the estimate the parts will be delivered.

The guarantee is limited to the repair or replacement of the defective part. It does not include, under any circumstance, the payment of compensation for harm and damages.

THE GUARANTEE IS NOT APPLICABLE IN THE FOLLOWING SITUATIONS:

- Use of materials that do not comply to our instructions.
- Damages caused by mishandling or an installation not complying with the instructions.
- The maintenance instructions were not followed.
- Inappropriate or wrong use of the chemical product.

DURATION AND CONDITIONS OF THE WARRANTY:

The pool's warranty period against all the manufacturing defects it is 2 years. The requirement for this is that all the manual instructions in relation to the preparation, installation, use and security that come with the pool are followed at detail.

The pool's structure has a 5 year warranty since the date that the product has been purchased. This warranty covers insect attacks and rotting. The guarantee will not be valid for the following situations:

- Use of materials not in accord to our instructions.
- Incorrect use of chemical products for water maintenance
- Colour variations
- Provoked damage (breakages, scratches)
- Liner: 2 years for the seams and water tightness in normal conditions of use. The guarantee does not include: Ripping, tears, breakages, stains (caused by pouring treatment products directly into the water), stains linked to the growth of algae, stains related to the decomposition of foreign bodies in contact with the liner, stains and decolouring resulting from the action of oxidising products, colour maintenance and wear due to friction of the material over diverse surfaces. Deformation of the liner that has

been left without water for 24 hours (never completely empty the pool).

You should keep the label with the serial number of the liner that is on the product and on its packaging. This number and a sample of the liner will be required for any eventual reclamation against the guarantee.

- Stainless steel stepladder: 2 years. In the case of a filtration due to salt electrolysis, the guarantee will not cover the stepladder.
- Filter group: The pump has 2 years guarantee (electrical problem), in normal conditions of use. The guarantee does not cover breakage of parts (pump base/sand deposit, pre-filter cover, multi-directional trap...), wear due to a poor connection, use of the pump without water, wear due to abrasion or corrosion (the filter group should be located in a cool and dry position, kept protected from water splashing).
- Other components: 2 years.

THE FOLLOWING IS NOT INCLUDED IN THE GUARANTEE:

- Cuts in the liner
- The assembly and filter connection
- The assembly
- The filling with water
- Installation of the edges
- The wintering
- Maintenance

AFTER SALES SERVICE IN GUARANTEE:

(Change of piece after visual justification)

- Changing of COMPOSITE after visual verification.
- Period for change: 8 business days In the context of replacing a defective component, the disassembly and assembly is not the responsibility of Manufacturas Gre.

AFTER SALES SERVICE WITHOUT GUARANTEE:

The guarantee is valid in all the UE countries, UK and Switzerland. GRE offers the buyer -in addition to the rights of guarantee from the seller that correspond by law and without limiting them- an additional right according to the conditions of the following obligations guaranteed for new products.

MANUFACTURAS GRE S.A. | ARITZ BIDEA 57,
BELAKO INDUSTRIALDEA | 48100 Mungia (Vizcaya) España
| N° REG. IND.: 48-06762
Made in Europe

e-mail: gre@gre.es

<http://www.grepool.com>

Spare parts available for 5 years counting from the product invoicing date.

PROLOGUE

SAFETY INSTRUCTIONS

The filter kit (filter + pump) should be installed at least 3.5 metres from the pool to avoid the risk of electrocution.

According to the regulation, there should be a special differential electricity protection device for pools with electric filter pumps.

Never leave children without surveillance near the pool.

After each bath, remove the external stepladder to avoid accidental falling into the pool of children or of pets (Regulation EN-P90-317).

This pool is exclusively designed for family use. Walking on the edges or diving or jumping from them is strictly forbidden.

DURATION OF THE INSTALLATION

The installation of this pool needs the intervention of at least two people and takes two days (besides the preparation of the land and the filling).

BEFORE BUILDING YOUR POOL MAKE SURE THAT

- You have the assistance of a qualified person for the electrical connections.
- There is sufficient water supply to fill the pool.
- That you have carefully read the manual, step by step, to fully understand the installation of your pool.

INSTALLATION SUGGESTION

The land should be prepared as indicated in the «installation» chapter of this manual.

DO NOT PLACE YOUR POOL

- Under overhead electricity cables
- Under branches of trees
- On non-stable land

A good location allows you to save time and avoid limitations. The pool should be in a sunny spot and easily reached.

The location of the pool should be free of tubes or electrical connections.

Take into account that the best is to assemble the pool on a sunny day and avoiding high winds.

PACKAGING, CLASSIFICATION AND RECYCLING

- Some pool components are packed in plastic bags. To avoid all risk of asphyxia, never allow babies or children to play with these.
- Thanks for respecting the European Union Laws and collaborating in protecting the environment.

When you have installed your pool and all the components are assembled, we thank you for classifying and recycling all the packaging.



Zadržite svoj priručnik sa serijskim brojem i dokaz o kupnji (račun) zbog eventualnih reklamacija.



Sve reklamacije s obzirom na jamstvo treba izvršiti u skladu s online deklaracijom, putem web-mjesta www.grepool.com/en/aftersales, zajedno s računom.

Možda ćemo od vas zatražiti i popratne fotografije. Bez prethodnog dogovora, nećemo prihvatiti povrate materijala. Klijent će podržati sve troškove za sve povrate imovine (ambalaža i transport).

NAKON PROVJERE I POTVRDE NEISPRAVNOSTI U PROIZVODNJI

- Proizvode koji pokazuju nedostatke popraviti ćemo ili zamijeniti, pri čemu ćemo mi snositi troškove prijevoza.
- Za proizvode koji nisu obuhvaćeni jamstvom dat ćemo procjenu troškova. Nakon što klijent prihvati procjenu, isporučit ćemo dijelove.

Jamstvo je ograničeno na servisiranje ili zamjenu oštećenog dijela. Ni u kojim okolnostima ne uključuje plaćanje naknade za oštećenja.

JAMSTVO NE VRIJEDI U SLJEDEĆIM SLUČAJEVIMA:

- Upotreba materijala koji nisu u skladu s našim uputama.
- Oštećenja nastala nepravilnim rukovanjem ili montažom koja nije izvedena u skladu s uputama.
- Izostanak praćenja uputa za održavanje.
- Neprikladna ili pogrešna upotreba kemijskog proizvoda.

TRAJANJE I UVJETI JAMSTVA:

Jamstveno razdoblje za bazen s obzirom na neispravnosti u proizvodnji iznosi 2 godine. Preduvjet je strogo pridržavanje svih uputa iz korisničkog priručnika s obzirom na pripremu, montažu, upotrebu i sigurnost koje su isporučene s bazenom.

Na konstrukciju bazena dajemo 5-godišnje jamstvo od datuma kupnje proizvoda. To jamstvo obuhvaća napade insekata i truljenje. Jamstvo neće biti valjano u sljedećim situacijama:

- Upotreba materijala koji nisu u skladu s našim uputama.
 - Nepravilna upotreba kemijskih proizvoda za održavanje vode
 - Odstupanja u boji
 - Izazvana šteta (lomovi, ogrebotine)
 - Obloga: 2 godine na šavove i nepropuštanje vode u normalnim uvjetima upotrebe. Jamstvo ne obuhvaća sljedeće: Rezovi, porezotine, lomovi, mrlje (uzrokovane izlivanjem proizvoda za obradu izravno u vodu), mrlje povezane s rastom algi, mrlje povezane s raspadom stranih tijela u doticaju s oblogom, mrlje i gubitak boje do kojih dolazi uslijed djelovanja oksidacijskih proizvoda, održavanje boje i trošenje uslijed habanja materijala na raznim površinama. Deformacija obloge koja je bila bez vode 24 sata (nikad ne praznite bazen do kraja).
- Zadržite oznaku sa serijskim brojem obloge s proizvoda i s njegove ambalaže. Kod eventualnih reklamacija po pitanju jamstva zatražit ćemo ovaj broj i primjerak obloge.
- Ljestve od nehrđajućeg čelika: 2 godine. U slučaju filtriranja zbog elektrolize soli, jamstvo ne obuhvaća ljestve.
 - Grupa filtera: Crpka ima dvogodišnje jamstvo (električni problem)

u normalnim uvjetima upotrebe. Jamstvo ne obuhvaća kvarove dijelova (baza crpke / naslage pijeska, poklopac predfiltera, višesmjerni filter...), potrošenost zbog lošeg povezivanja, upotrebu crpke bez vode, istrošenost zbog abrazije ili korozije (grupa filtera treba biti na hladnom i suhom mjestu, zaštićena od prskanja vode).

- Druge komponente: 2 godine.

SLJEDEĆE NIJE OBUHVAĆENO JAMSTVOM:

- rezovi u oblozi
- montaža i spajanje filtra
- montaža
- punjenje vodom
- ugradnja rubova
- priprema za zimu
- održavanje

POSTPRODAJNI SEVIS U OKVIRU JAMSTVA:

(Promjena dijela nakon vizualnog pregleda)

- Promjena KOMPOZITA nakon vizualne provjere.
- Razdoblje promjene: 8 radnih dana u kontekstu zamjene oštećenog dijela, za rastavljanje i sastavljanje nije odgovorna tvrtka Manufacturas Gre.

POSTPRODAJNI SEVIS IZVAN JAMSTVA:

Jamstvo je valjano u svim državama EU, UK i Švicarskoj. GRE kupcu nudi dodatno jamstvo prodavača u skladu s važećim zakonom, a s obzirom na uvjete dodatnih obveza koje vrijede za nove proizvode.

MANUFACTURAS GRE S.A. | ARITZ BIDEA 57,
BELAKO INDUSTRIALDEA | 48100 Mungia (Vizcaya) España
| N° REG. IND.: 48-06762
Made in Europe

e-mail: gre@gre.es <http://www.grepool.com>

Rezervni dijelovi dostupni su 5 godina, počevši od datuma na računu.

UVOD

SIGURNOSNE UPUTE

- Poštujte zakone Europske unije i čuvajte okoliš.

Komplet filtra (filtrar + crpka) treba se montirati najmanje 3,5 metra od bazena, kako bi se izbjegao rizik od strujnog udara.

S obzirom na regulaciju, treba biti postavljen poseban uređaj za zaštitu električnog diferencijala za bazene s električnim crpkama.

Nikad ne ostavljajte djecu bez nadzora u blizini bazena.

Nakon svakog kupanja uklonite vanjske ljestve kako biste izbjegli nehotično upadanje djece ili kućnih ljubimaca u bazen (regulacija EN-P90-317).

Bazen je dizajniran isključivo za obiteljsku upotrebu. Hodanje po rubovima, ronjenje ili skakanje s njih strogo je zabranjeno.

TRAJANJE UGRADNJE

Montaža bazena zahtijeva angažman najmanje dvoje ljudi i traje dva dana (što ne uključuje pripremu terena i ispunjavanje).

PRIJE IZGRADNJE BAZENA OSIGURAJTE SLJEDEĆE

- Imate pomoć osobe kvalificirane za električne spojeve.
- Na raspolaganju imate dovoljno vode za ispunjavanje bazena.
- Pažljivo ste pročitali korisnički priručnik, korak po korak i u potpunosti shvaćate kako treba montirati bazen.

PRIJEDLOZI ZA UGRADNJU

Zemlju pripremite u skladu s poglavljem «Montaža» u korisničkom priručniku.

BAZEN NEMOJTE POSTAVLJATI NA SLJEDEĆIM MJESTIMA:

- Ispod ovješanih strujnih kabela
- Ispod grana stabala
- Na nestabilno tlo

Odgovarajuća lokacija uštedjet će vam vrijeme i omogućiti izbjegavanje ograničenja. Bazen treba biti na sunčanom mjestu i lako dostupan.

Lokacija bazena treba biti lišena crijeva i električnih priključaka.

Uzmite u obzir kako je bazen najbolje slagati tijekom sunčanog dana i izbjegavati jake vjetrove.

PAKIRANJE, RAZVRSTAVANJE I RECIKLIRANJE

- Neke komponente bazena zapakirane su u plastične vrećice. Kako biste izbjegli opasnost od gušenja, nikad nemojte dopustiti bebama ili djeci da se igraju njima.

Nakon što složite bazen i sve komponente, zahvaljujemo vam na klasificiranju i recikliranju ambalaže.

GARANCIJA



Shranite svoj priročnik s serijsko številko in potrdilom o kupoprodaji (račun ali fakturo) za vse vrste morebitnih reklamacij.



Vsaka reklamacija z uveljavitvijo garancije mora biti vložena s spletno izjavo na spletnem mestu www.grepool.com/en/aftersales, skupaj s potrdilom (računom ali fakturo) o nakupu.

Morda bomo od vas zahtevali fotografije, da z njimi potrdite svojo trditev. Brez predhodnega dogovora ne sprejemamo reklamiranih izdelkov. Stranka krije vse stroške vseh reklamacij blaga (pakiranje in prevoz prodajalcu ali proizvajalcu).

PO PREVERJANJU IN POTRDIVI PROIZVODNE NAPAKE

- Izdelki, ki dejansko izkazujejo napake, bodo popravljeni ali zamenjani brez stroškov prevoza.
- Za izdelke, ki niso vključeni v garancijo, bo cena popravila vnaprej določena. Ko naročnik potrdi predračun, mu bodo nadomestni deli dostavljeni.

Garancija je omejena na popravilo ali zamenjavo dela, ki je v okvari. V nobenem primeru pa ne vključuje plačila odškodnine za škode oz. poškodbe.

GARANCIJA NE VELJA V NASLEDNJIH PRIMERIH:

- Uporaba materialov, ki niso v skladu z našimi navodili.
- Poškodbe, ki bi nastale zaradi napačnega ravnanja ali namestitve, oziroma v neskladju z navodili.
- Če niso bila upoštevana navodila za vzdrževanje.
- Če je prišlo do neustrezne ali napačne uporabe kemičnega sredstva.

TRAJANJE GARANCIJE IN POGOJI NJENE UVELJAVITVE:

Garancijska doba za bazen oz. vse morebitne proizvodne napake traja 2 leti. Potrebno je, da se natančno upoštevajo vsi priporočeni napotki v zvezi z načinom priprave, montažo, uporabo in varnostnimi ukrepi, ter navodili, ki so priložena bazenu.

Za bazen oz. njegove sestavne dele velja 5-letna garancija od datuma primopredaje tega izdelka. Garancija zajema tudi morebitne napade žuželk in razkroj. Garancija ne velja v naslednjih primerih:

- Uporaba materialov, ki niso v skladu z napotki.
- Nepravilna uporaba kemičnih sredstev za vzdrževanje in nego vode.
- Barvne različice.
- Namerna ali običajna škoda (razpoke, praske).
- Podloga: 2 leti za šive in neprepustnost za vodo v normalnih pogojih uporabe. Garancija ne vključuje: Raztrganine, odrgnine, razpoke, madeži (nastanejo zaradi vpliva kemičnih sredstev za obdelavo vode z neposrednim dodajanjem), madeži, povezani z razvojem alg, madeži, povezani z razgradnjo tujkov v stiku s podlogo, madeži in razbarvanje, ki nastanejo zaradi delovanja oksidacije izdelkov, vzdrževanje barve in obraba zaradi trenja materiala po različnih površinah. Poškodbe oblog, ki bi ostale brez vode 24 ur (zato nikoli popolnoma ne izpraznite bazena).

Nalepko s serijsko številko podloge, ki je na izdelku in na njegovi embalaži, shranite na varno mesto. Ta številka in vzorec podloge bosta

potrebna za morebitno reklamacijo in uveljavitev garancije.

- Lestev iz nerjavečega jekla: 2 leti. V primeru filtracije zaradi solne elektrolize garancija ne krije škode na lestvi.
- Sklop filtra: Za črpalko veljata 2 leti garancije (težave z elektriko), v običajnih pogojih uporabe. Garancija ne krije poškodb delov (temelj črpalke/nanos peska, pokrov predfiltra, večsmerni lovilec...), obrabe zaradi slabe povezave spojev, uporabe črpalke brez vode, obrabe zaradi odrgnin ali korozije (sklop filtra mora biti nameščen na hladnem in suhem mestu, zaščiten pred brizgajočo vodo).
- Drugi sestavni deli: 2 leti.

SPODAJ NAVEDENI PRIMERI NISO VKLJUČENI V GARANCIJO:

- Rezi v podlogi
- Montaža in povezava filtra
- Montaža
- Polnjenje z vodo
- Namestitve robov
- Prezimovanje
- Vzdrževanje

POPRODAJNI SERVIS V SKLOPU GARANCIJE:

(Zamenjava dela po vizualnem ogledu)

- Zamenjava SESTAVNEGA DELA po vizualnem ogledu.
- Obdobje zamenjave: 8 delovnih dni v okviru zamenjave dela, ki je v okvari, proizvajalec ne odgovarja za demontažo in montažo.

POPRODAJNI SERVIS IZVEN GARANCIJE:

Garancija velja v vseh državah EU, Združenem kraljestvu in Švici. Družba »GRE« stranki ponuja razen garancijskih pravic prodajalca, ki ustrezajo zakonu in brez omejevanja le-teh, dodatno pravico po pogojih naslednjih obveznosti, ki veljajo za nove izdelke.

MANUFACTURAS GRE S.A. | ARITZ BIDEA 57,
BELAKO INDUSTRIALDEA | 48100 Mungia (Vizcaya) España
| N° REG. IND.: 48-06762
Made in Europe

e-mail: gre@gre.es <http://www.grepool.com>

Rezervni deli bodo na voljo še 5 let od datuma, ki je naveden na računu izdelka.

UVODNI DEL

VARNOSTNI NAPOTKI

Set filtra (filter + črpalka) naj bo nameščen vsaj 3,5 metra od bazena, da se izognete nevarnosti električnega udara.

Za bazene z električnimi filtrirnimi črpalkami naj bi po uredbi obstajala posebna naprava za diferencirano električno zaščito.

Nikoli ne puščajte otrok brez nadzora v bližini bazena.

Po vsakem kopanju odstranite zunanjo lestev, da se izognete nenamernemu padcu otrok ali hišnih ljubljencev v bazen (Uredba EN-P90-317).

Ta bazen je zasnovan izključno za družinsko uporabo. Hoja po robovih ali potapljanje oz. skakanje z njih v vodo je strogo prepovedano.

ali otrokom, da se igrajo z njimi.

• Hvala ker upoštevate zakone Evropske unije in sodelujete pri varovanju okolja.

NAČIN NAMESTITVE BAZENA

Montaža oz. namestitve tega bazena zahteva posredovanje najmanj dveh oseb in traja do dva dni (razen priprave zemljišča in polnjenja z vodo).

PRED IZGRADNJO VAŠEGA BAZENA PREVERITE NASLEDNJE

- Za električne povezave si priskrbite pomoč usposobljene osebe.
- Za polnjenje bazena morate imeti na voljo dovolj vode.
- Natančno preberite priročnik – korak za korakom, da v celoti dojamete način namestitve vašega bazena.

NAPOTKI ZA NAMESTITEV

Zemljišče je treba pripraviti, kot je navedeno v poglavju »namestitve« v tem priročniku.

NE POSTAVLJAJTE BAZENA

- Pod nadzemnimi električnimi kablji
- Pod krošnjami dreves
- Na nestabilnem zemljišču

Dober položaj vam omogoča, da prihranite čas in se izognete omejitvam. Bazena mora biti na sončnem mestu in zlahka dostopen.

Mesto namestitve bazena ne sme biti brez cevi ali električnih priključkov. Priporočljivo je, da bazen sestavljate ob lepem vremenu in da se izogibate močnemu vetru.

PAKIRANJE, KLASIFIKACIJA IN RECIKLIRANJE

- Nekateri sestavni deli bazena so zaviti v plastične vrečke. Da bi se izognili morebitnemu tveganju zadušitve, nikoli ne dovolite dojenčkom

Ko ste svoj bazen namestili in sestavili vse sestavne dele, prosimo, da razvrstite in recikirate vso njegovo embalažo.



EN SAFETY PRECAUTIONS

HR SIGURNOSNE MJERE OPREZA

SL VARNOSTNI UKREPI

Carefully read, understand, and follow all information in this user manual before installing and using the swimming pool.

These warnings, instructions, and safety guidelines address some common risks of water recreation, but they cannot cover all risks and dangers in all cases. Always be cautious, common sense, and good judgment when enjoying any water activity. Retain this information for future use.

Non Swimmers safety

Continuous, active, and vigilant supervision of weak swimmers and non-swimmers by a competent adult is required at all times (remembering that children under five are at the highest risk of drowning).

- Designate a competent adult to supervise the pool each time it is being used.
- Weak swimmers or non-swimmers should wear personal protection equipment when using the pool.
- When the pool is not in use, or unsupervised, remove all toys from the swimming pool and its surrounding to avoid attracting children to the pool.

Safety devices

- It is recommended to install a barrier (and secure all doors and windows, where applicable) to prevent unauthorized access to the swimming pool.
- Barriers, pool covers, pool alarms, or similar safety devices are helpful aids, but they are not substitutes for continuous and competent adult supervision.

Safety equipment

- It is recommended to keep rescue equipment (e.g. a ring buoy) by the pool.
- Keep a working phone and a list of emergency phone numbers near the pool.

Safe use of the pool

- Encourage all users especially children to learn how to swim
 - Learn Basic Life Support (Cardiopulmonary Resuscitation - CPR) and refresh this knowledge regularly.
- This can make a life-saving difference in the event of an emergency.

This can make a life-saving difference in the event of an emergency.

- Instruct all pool users, including children, what to do in case of an emergency
- Never dive into any shallow body of water. This can lead to serious injury or death.
- Do not use the swimming pool when using alcohol or medication that may impair your ability to safely use the pool.
- When pool covers are used, remove them completely from the water surface before entering the pool.
- Protect pool occupants from water related illnesses by keeping the pool water treated and practicing good hygiene. Consult the water treatment guidelines in the user's manual.
- Store chemicals (e.g. water treatment, cleaning or disinfection products) out of the reach of children.
- Signage is to be displayed in a prominent position within 2 m of the pool.
- Removable ladders shall be placed on a horizontal surface.

WARNING:

Every electrical appliance fed in 220 V, has to be located at least at 3,50 m from the edge of the pool. The equipment should be connected to a voltage, with earth connection, protected by a residual current device (RCD) having a rated residual operating current not exceeding 30 mA.

Read the instructions carefully and keep for future reference.

IF YOU HAVE ANY PROBLEM CONTACT US!

web: www.grepool.com/en/aftersales

Prije postavljanja i upotrebe bazena za plivanje pažljivo i s razumijevanjem pročitatite i slijedite sve informacije iz ovog korisničkog priručnika.

Ta upozorenja, upute i sigurnosne smjernice upućuju na neke rizike rekreacije u vodi, ali ne mogu obuhvatiti sve rizike i opasnosti u svim okolnostima. Dok uživate u vodenim aktivnostima, uvijek budite oprezni, rukovodite se zdravim razumom i dobrim prosudama. Sačuvajte ove informacije za buduću uporabu.

Sigurnost neplivača

U svakom trenutku obavezan je kontinuiran, aktivan i revan nadzor slabih plivača i neplivača od strane kompetentnih odraslih osoba (imajte na umu kako za djecu ispod pet godina postoji najveći rizik od utapanja);

- Zadužite kompetentnu odraslu osobu za nadzor bazena prilikom svake upotrebe;
- Slabi plivači i neplivači prilikom upotrebe bazena trebaju koristiti zaštitnu opremu;
- Kad se bazen ne koristi ili nije pod nadzorom, izvadite sve igračke iz njega i okruženja kako ne bi privlačile djecu.

Sigurnosni uređaji

- Preporučujemo ga postavite ogradu (i osigurajte sva vrata i prozore, kad je to primjenjivo) kako biste onemogućili neovlašten pristup bazenu;
- Ograde, pokrovi bazena, alarmi za bazen i slične sigurnosne mjere mogu pomoći, ali nisu zamjena za kontinuiran nadzor kompetentnih odraslih osoba.

Sigurnosna oprema

- Preporučujemo da pored bazena čuvate opremu za spašavanje (npr. sigurnosni pojas);
- Pored bazena držite ispravan telefon i popis telefonskih brojeva za hitne slučajeve.

Sigurna upotreba bazena

- Sve korisnike, a posebice djecu, potičite na učenje plivanja;
- Saznajte više o oživljavanju (masaži srca i umjetnom disanju) i redovito osvježavajte ta znanja. Time nekome možete spasiti život u hitnim slučajevima;

Time nekome možete spasiti život u hitnim slučajevima;

- Svim korisnicima bazena, uključujući djecu, objasnite što učiniti u hitnim slučajevima;
- Nikad nemojte roniti u plićaku. - To može dovesti do teških ozljeda i smrti;
- Bazen nemojte koristiti ako ste pod utjecajem alkohola ili lijekova koji mogu utjecati na vašu sposobnost sigurne upotrebe bazena.
- Ako koristite pokrove bazena, uklonite ih u potpunosti prije ulaska u bazen;
- Korisnike bazena zaštitite od bolesti koje se prenose vodom tretiranjem vode u bazenu i održavanjem higijene. Proučite smjernice za tretiranje vode iz korisničkog priručnika;
- Kemikalije (npr. proizvode za tretiranje vode, čišćenje ili dezinfekciju) držite izvan dohvata djece.
- Oznake trebaju biti prikazane na istaknutom mjestu, unutar 2 m od bazena.
- Montažne ljestve trebaju biti postavljene na horizontalnu površinu.

UPOZORENJE:

Svaki električni uređaj napajan na 220 V mora biti udaljen najmanje 3,50 m od ruba bazena. Oprema treba biti spojena na napon s priključkom za uzemljenje, zaštićenim RCD sklopkom s diferencijalnom strujom koja ne prelazi 30mA.

Pažljivo pročitatite upute i sačuvajte za buduću upotrebu.

U SLUČAJU PROBLEMA KONTAKTIRAJTE NAS!

www.grepool.com/en/aftersales

Pred namestitvijo in uporabo bazena natančno preberite, pravilno dojemite in upoštevajte vse podatke, ki so zajeti v teh navodilih za uporabo.

Ta opozorila, navodila in varnostne smernice obravnavajo nekatera pogosta tveganja rekreacije v vodi, vendar ne morejo zajeti vseh tveganj in nevarnosti v vseh primerih. Vedno bodite previdni, uporabite zdrav razum in presojo, kadar uživate v katerikoli vodni dejavnosti. Te podatke shranite za nadaljnjo uporabo.

Varnost neplavalcev

Ves čas uporabe je nujen stalen, aktiven in pazljiv nadzor šibkih plavalcev oz. neplavalcev. To naj opravljajo pristojne odrasle osebe (ne pozabite, da so otroci, mlajši od pet let, najbolj izpostavljeni nevarnosti utopitve).

- Določite pristojno odraslo osebo, ki bo nadzorovala bazen vedno, ko bo v uporabi.
- Šibki plavalci ali neplavalci morajo pri uporabi bazena nositi plavalno osebno zaščitno opremo.
- Ko bazen ni v uporabi ali je brez nadzora, odstranite vse igrače iz bazena in okolice, da ne bi pritegnili otrok v bazen.

Varnostna oprema

- It is recommended to install a barrier (and secure - Priporočljivo je namestiti pregrado (in zavarovati vsa vrata in okna, kjer je potrebno), da preprečite dostop nepooblaščenim osebam do bazena.
- Pregrade, pokrovi za bazene, bazenski alarmi ali podobne varnostne naprave so sicer koristni pripomočki, vendar niso nadomestek za stalen in kompetenten nadzor odraslih.

Varnostna oprema

- Priporočljivo je, da reševalno opremo (npr. obročasto bojo) shranjujete v bližini bazena.
- V bližini bazena imejte delujoč telefon in seznam telefonskih števil za morebiten klic v sili.

Varna uporaba bazena

- Spodbujajte vse uporabnike, še posebej otroke, da se naučijo plavati.
- Naučite se osnovne življenjske podpore (oživljanje srca in pljuč CPR) in to znanje redno osvježujte. S tem lahko v nujnih primerih rešite nekome življenje.

S tem lahko v nujnih primerih rešite nekome življenje.

- Poučite vse uporabnike bazena, vključno z otroki, kaj storiti v nujnih primerih.
- Nikoli se ne potapljajte v plitko vodo. To lahko povzroči resne poškodbe ali smrt.
- Ne uporabljajte bazena, če uporabljate alkohol ali zdravila, ki lahko škodujejo vaši zmožnosti varne uporabe bazena.
- Če uporabljate prekrival za bazen, jih pred vstopom v bazen popolnoma odstranite z vodne površine.
- Zaščitite uporabnike bazena pred boleznimi, povezanimi z vodo. Vodo v bazenu vzdržujte vedno obdelano in skrbite za dobro higieno. Glejte navodila za obdelavo vode v uporabniškem priručniku.
- Kemikalije (npr. sredstva za čiščenje vode, čistila ali razkužila) shranjujte izven dosega otrok.
- Oznake morajo biti prikazane na vidnem mestu v razdalji 2 m od bazena.
- Odstranijte lestve vedno postavljajte na vodoravno površino.

OPOZORILO:

Vsaka električna naprava, ki se napaja z 220 V, mora biti nameščena vsaj 3,50 m od roba bazena. Oprema mora biti priključena na napetost z ozemljitvenim priključkom, zaščitena z odklopnikom rezidualnega toka (RCD), katere nazivni preostali obratovalni tok ne sme presežati 30 mA.

Pozorno preberite navodila in jih shranite za prihodnjo uporabo.

ČE IMATE TEŽAVE, SE OBRNITE NA NAS!

www.grepool.com/en/aftersales

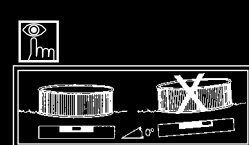

EN

COMPONENTS

Draw and classify all components included before assembly. It's time to assemble the ladder and the pump, follow the respective instructions. Kits with missing parts will be covered by the warranty only if reported to the after-sales service within 15 days as from the date of purchase of the swimming pool. In order to avoid any possible injury all swimming pool walking entrance must be regularly checked.

HR

KOMPONENTE

Prije slaganja nacrtajte i klasificirajte sve komponente. Vrijeme je za sastavljanje ljestava i crpke; slijedite priložene upute. Kompleti kojima nedostaju dijelovi bit će obuhvaćeni jamstvom samo u slučaju prijave postprodajnom servisu u roku od 15 dana od datuma kupnje bazena. Kako biste izbjegli moguće ozljede, morate redovito provjeravati sve ulaze u bazen.

SL

KOMPONENTE

Pred montažo označite in razvrstite vse priložene komponente. Sedaj sestavite lestev in bazensko črpalko, ter glede tega sledite ustreznim navodilom. Garancija za sestavne dele oz. manjkajoče dele velja le, če o tem obvestite poprodajno službo v 15 dneh od dneva nabave bazena. Da bi se izognili morebitnim poškodbam, morate redno preverjati vsa dostopna mesta v bazen.

PEBP08 (KITENV)

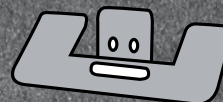
EN **COMPONENTS**HR **KOMPONENTE**SL **KOMPONENTE**

PEBP08 component is not necessary to assembly this instruction manuals references



Komponenta PEBP08 nije neophodna za sastavljanje tih referenci za korisnički priručnik







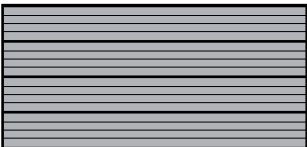
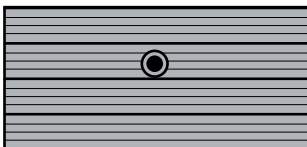
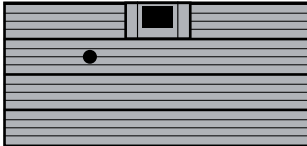
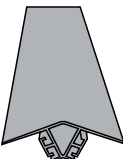
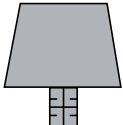
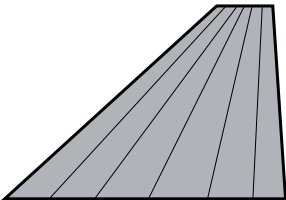
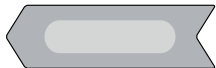

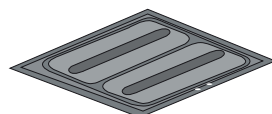

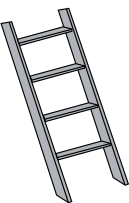
Sestavni del PEBP08 ni potreben za sestavljanje v skladu s temi navodili za uporabo.

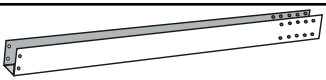
EN Locate the model of your swimming pool in the following table and verify that the number of UNITS within each box or container matches this table (*for the kits).

HR Pronađite model svog bazena u sljedećoj tablici i provjerite odgovara li broj jedinica u svakoj kutiji ili spremniku vrijednosti iz ove tablice (*za komplete).

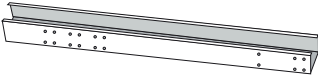
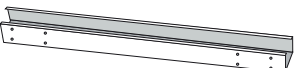
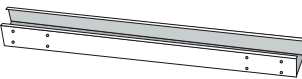
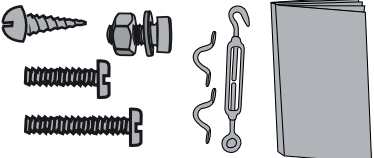
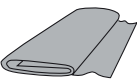
SL V tabeli spodaj poiščite model vašega bazena in preverite, ali se število ENOT v vsaki škatli ali posodi ujema s podatki v tej tabeli (*velja za posamezne komplete).

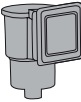
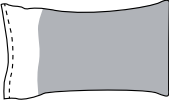
REF	IMAGE	KPCOV41	KPCOV52 KPCOV52L	KPCOV66 KPCOV66L	KPCOV80
PNCOMP331400		7	KPCOV52 9 KPCOV52L 8	KPCOV66 11 KPCOV66L 10	13
PNCOMPLD1400		-	-	-	-
PNCOMP331400SK		1	1	1	1
PVALM081210135		8	8	8	8
PVALM1210180		-	2	4	6
PLYCOMP112		7	5	5	5
PLYCOMP112SK		1	1	1	1
PLYCOMP11290		-	2	2	2
PLYCOMP90112		-	2	2	2
PLYCOMP90		-	-	2	4
ANG87135		8	8	8	8
ANG60180		-	2	4	6
AP		-	4	8	12

REF	IMAGE	KPCO41	KPCOV52 KPCOV52L	KPCOV66 KPCOV66L	KPCOV80
COMPCOVER		-	2	4	6
ETCOMP		1	1	1	1
AR1174CO		1	1	1	1
PV1185		-	2	4	6
PEU2		-	4	8	12
PEU		-	2	4	6
PEAO		-	8	16	24
PG		-	2	4	6
E (950 mm)		-	2	4	6
A (1440 mm)		-	1	2	3
KITENVCO41		1	-	-	-
KITENVCOV52		-	1	-	-
KITENVCO- V66(L)		-	-	1	-
KITENVCOV80		-	-	-	1
LINER		1	1	1	1
FILTER		1	1	1	1
SK101G		1	1	1	1
SILEX		1	2	2	2
MPROV		1	1	1	1
PLWPB		-	KPCOV52L 1	KPCOV66L 1	-

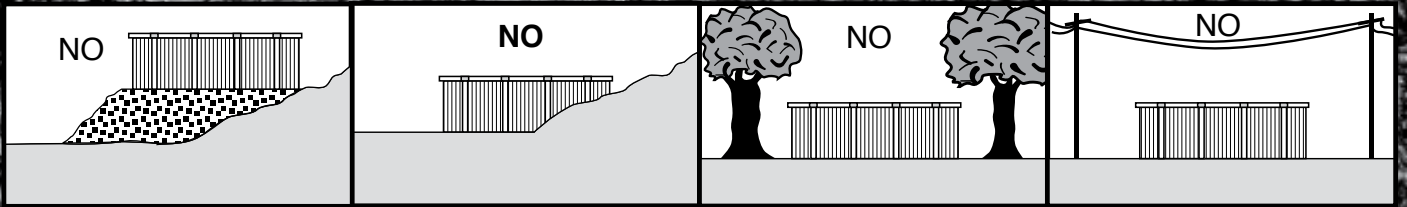

3

- EN PREPARATION OF THE SITE
- HR PRIPREMA NA LOKACIJI
- SL PRIPRAVA MESTA ZA NAMESTITEV

First level

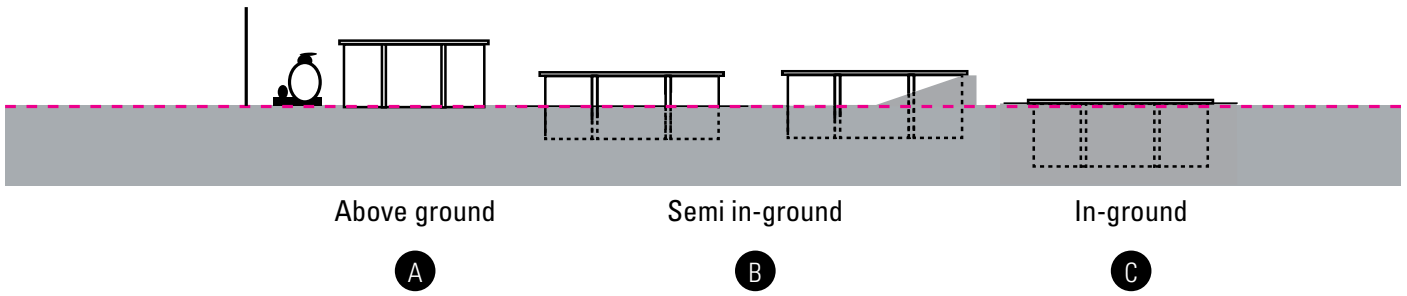

This is a determining stage in the construction of your pool. Certain works performed in situ, like the preparation of the land, the concrete slab, the draining... could need the intervention of professionals that will suggest the most adequate solutions.

Select the ideal location, in the sunniest spot possible, taking into account the local regulations (distance from the paths, public rights of way, networks...) and the landscaping after installing the pool.

Your pool can be installed in these three ways: A-B-C

Try to not install your pool on recently filled land or unstable land. Whatever type of installation you choose, you should excavate and prepare the land for levelling.

Attention: in the case that the land is sloping, you need to excavate it for levelling. Do not add soil to level it.

- In the case of assembling your pool above ground, you can use either a bed of sand or a concrete slab. If you choose the bed of sand, use fine and clean sand, otherwise you could stain the liner due to there being algae.
- In the case that the pool is semi in-ground or completely in-ground, the installation should be using a concrete foundation slab. If a foundation concrete slab is used this should be at least 15 centimetres thick. The pool is assembled after the concrete foundation slab has completely dried (3 weeks). The filter group should be located below the level of the pool and ideally at the floor level of the pool.

PARTIAL OR COMPLETELY IN-GROUND INSTALLATION

According to the nature of the land, you should install a peripheral drainage and connect it to a decompression well. The well will be excavated before the construction of the pool to avoid that the excavations fill with water during the works. It should be near the pool, a few centimetres lower than the deepest point of the same and reach up to the surface. The decompression well is located at the most humid point. It acts as an overflow in the case of water infiltrations or clay soil, starting from the fact that water rises quicker through a tube than through the soil.

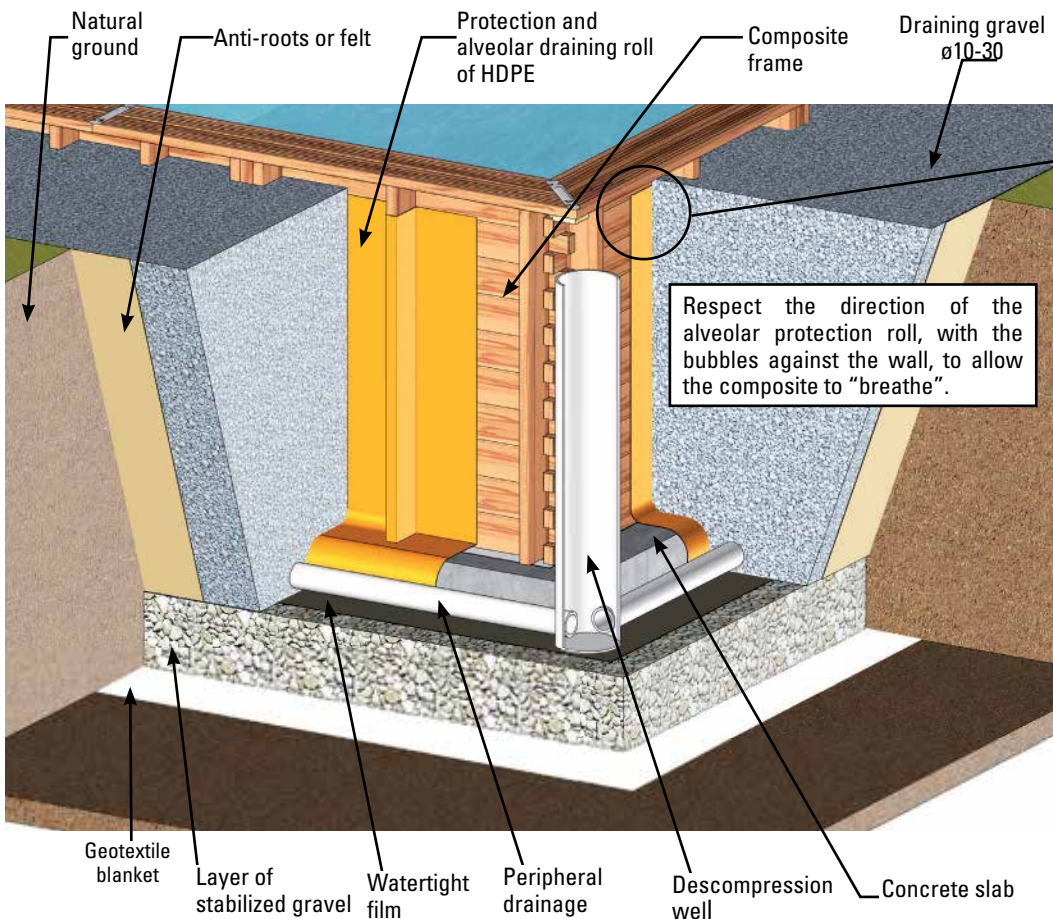

- 1- Composite frame
- 2- Roll of alveolar protection and drainage of HDPE

Prva razina

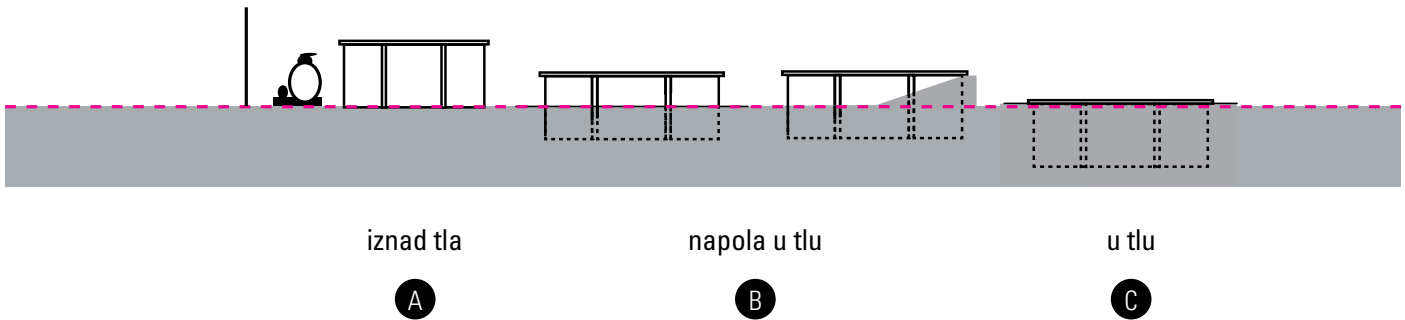

Ovo je ključna faza u izgradnji vašeg bazena. Određeni radovi izvode se na lokaciji, uključujući pripremu zemlje, betona, ispusta... što može zahtijevati intervenciju profesionalaca koji će predložiti adekvatna rješenja. Odaberite idealnu lokaciju, na najsunčanijem mogućem mjestu, uzimajući pritom u obzir lokalne propise (udaljenost od staza, javnih prolaza, mreža...) i izgled okruženja nakon montaže bazena.

Bazen možete montirati na sljedeća tri načina: A-B-C

Bazen nemojte montirati na zemlju koja je nedavno navezena ili nestabilna. Bez obzira na vrstu montaže koju odaberete, iskopajte i pripremite zemlju za poravnavanje.

Pozor: ako se nalazite na nagibu, iskopajte zemlju i nivelirajte je. Pri niveliranju nemojte dodavati zemlju.

- Ako bazen sastavljate iznad tla, možete upotrijebiti nasipani pijesak ili betonsku plohu. Ako se odlučite na nasipani pijesak, odaberite sitan i čist pijesak; u suprotnom biste mogli umrljati oblogu zbog algi.
- Ako je bazen napola ili posve u tlu, montažu trebate izvršiti s pomoću betonske plohe. Ako upotrebljavate betonsku plohu, ona treba biti debela najmanje 15 centimetara. Bazen trebate sastaviti nakon što se betonska ploha posve osuši (3 tjedna). Grupa filtara treba se nalaziti ispod razine bazena, idealno na najnižoj razini bazena.

MONTAŽA DJELOMIČNO ILI POTPUNO U TLU

U skladu s prirodom tla, trebate montirati periferni odvod i spojiti ga s dekompresijskim oknom. Okno treba iskopati prije sastavljanja bazena kako biste izbjegli punjenje iskopa vodom tijekom radova. Treba se nalaziti blizu bazena, nekoliko centimetara ispod njegove najdublje točke i dopirati do površine. Dekompresijsko okno nalazi se na najvlažnijoj točki. Funkcionira kao preliv u slučaju infiltracije vode ili glinenog tla, temeljem činjenice kako se voda diže brže kroz crijevo nego kroz tlo.

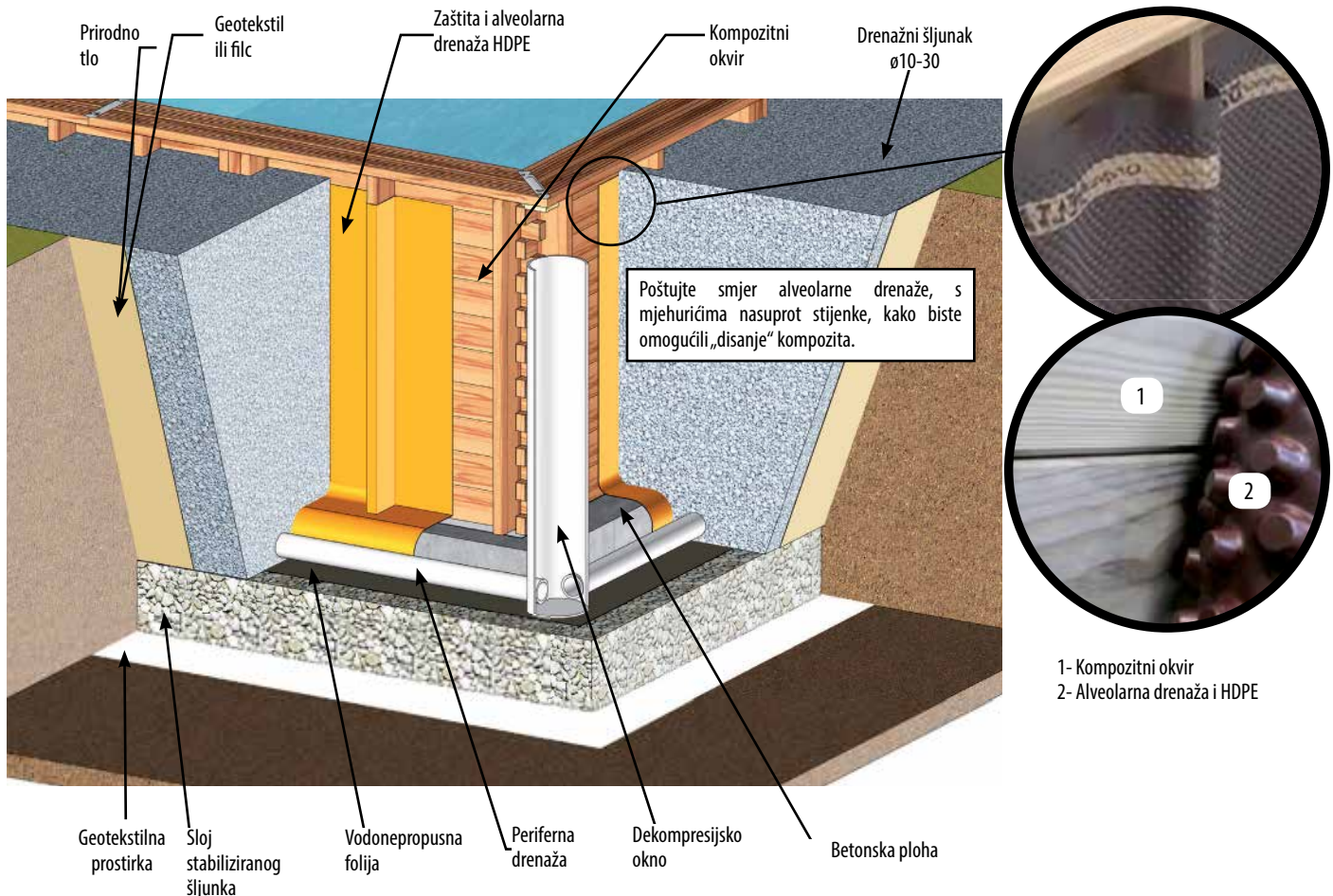

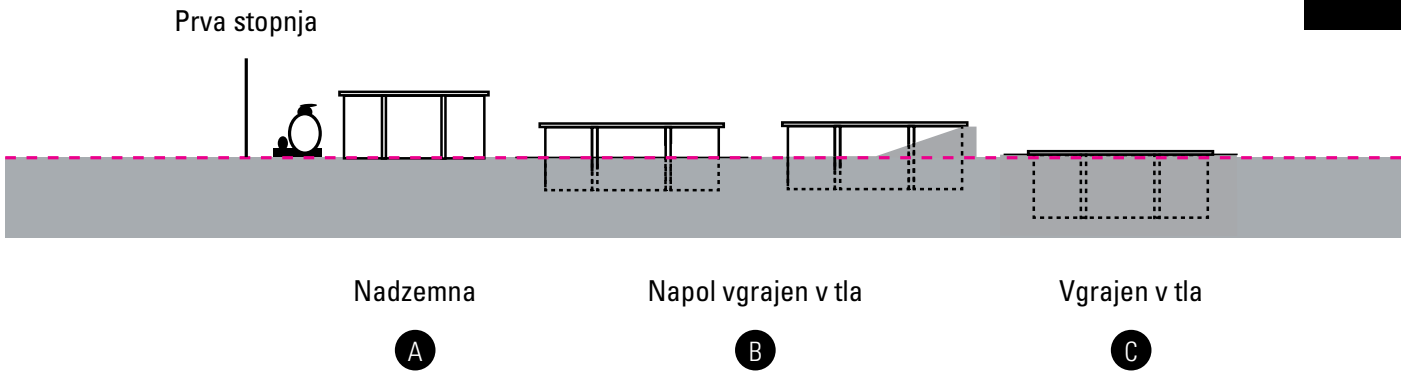

To je odločilna faza pri sestavljanju vašega bazena. Določena dela, ki se izvajajo na mestu samem, kot so priprava zemljišča, betonska plošča, drenaža itd., bi lahko zahtevala posredovanje strokovnjakov, ki bi predlagali najustreznejše rešitve.

Izberite idealen položaj, na najbolj sončnem mestu, pri čemer upoštevajte krajevne predpise (oddaljenost od poti, javne prometne pravice, omrežja ...) in ureditev okolice po postavitvi bazena.

Vaš bazen lahko namestite na naslednje tri načine: A – B – C

Ne nameščajte bazena na novo obdelanem ali nestabilnem zemljišču. Ne glede na vrsto namestitve, ki jo izberete, morate izkopati in pripraviti zemljo za poravnavo.

Opozorilo: v primeru, da je zemljišče nagnjeno, ga morate odkopati in poravnati. Ne dodajajte zemlje z namenom, da bi zemljišče izravnali.

- V primeru montaže bazena nad tlemi lahko uporabite peščeno ali betonsko ploščo. Če se odločite za uporabo peska, uporabite finega in očiščenega, sicer bi lahko alge v njem obarvale oblogo.
- Če bo bazen delno ali v celoti vgrajen v tla, je treba za montažo uporabiti betonski temelj (ploščo). Če se za podlago uporabi betonski temelj (plošča), mora biti debela vsaj 15 cm. Bazen namestite šele, ko se betonska temeljna plošča popolnoma posuši (3 tedne). Filtrirni sklop mora biti nameščen pod nivojem bazena in idealno na nivoju dna bazena.

DELNA ALI POPOLNA VGRADNJA V ZEMLJO

Glede na lastnosti zemljišča bi morali namestiti obrobno drenažo in jo priključiti na dekompresijski vodni vir. Izkopi morajo biti pripravljene še pred montažo bazena in sicer tako, da vanje ne prode voda. Biti morajo v bližini bazena, nekaj centimetrov pod njegovo najnižjo točko in segati morajo vse do površine. Dekompresijski vir vode se nahaja na najbolj vlažni točki. Deluje kot preliv v primeru vodnih infiltracij ali glinene zemlje, izhajajoč iz dejstva, da voda hitreje dvigne skozi cev kot skozi zemljo.

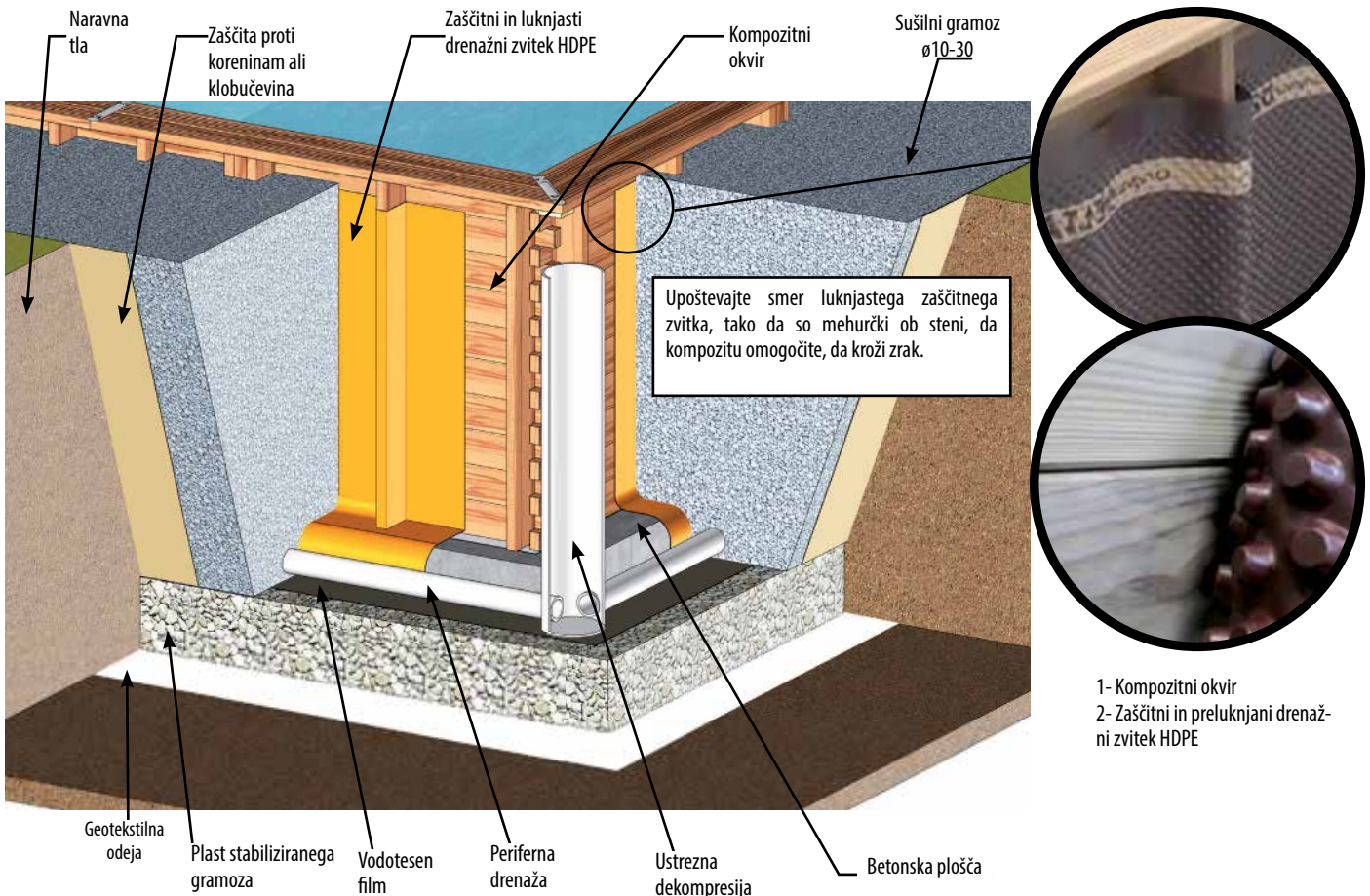

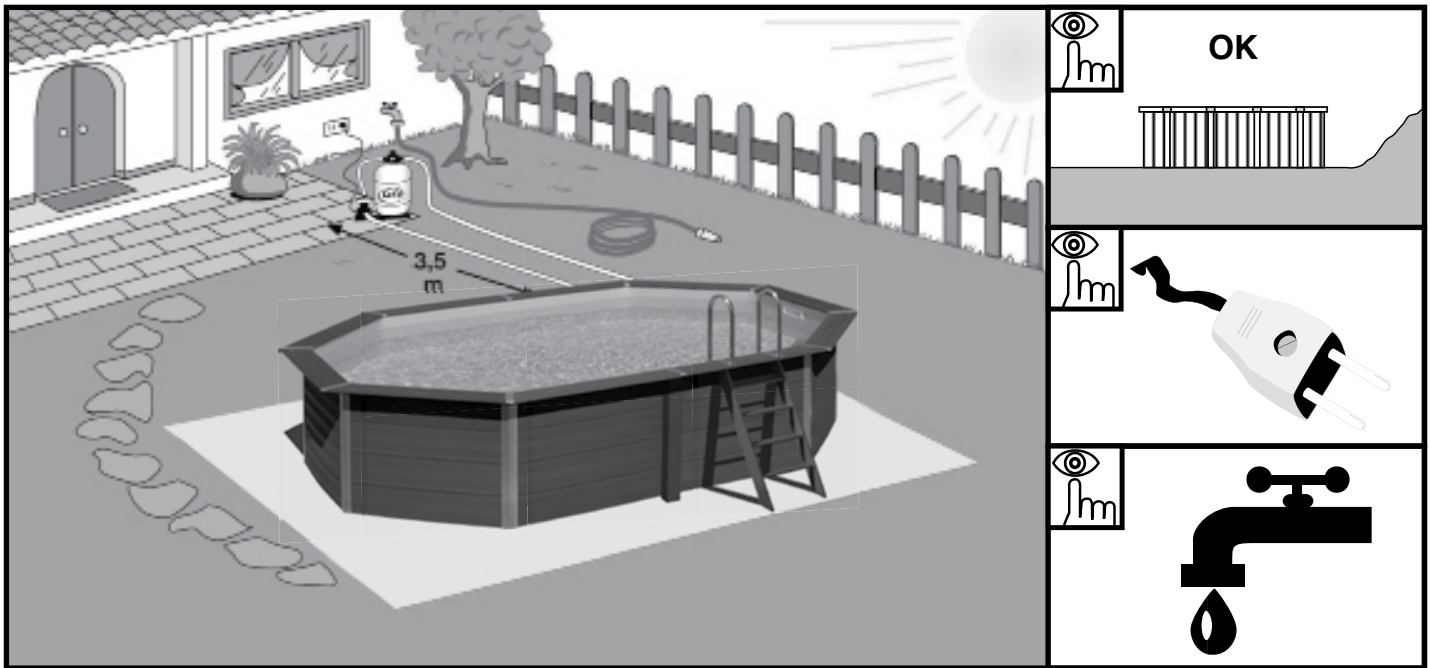

EN Installation place: Our pools are designed to be erected above ground and for an outdoor family use. The ground has to be firm, flat and perfectly horizontal. Remember: 1000 lts of water = 1 m³ = 1000 Kgs.

Advices to chose the best location for your pool:

- Select a place where you'll have to realize the least excavation to levelled the ground.
 - Non easily inundated area in case of rain.
 - Where there is not any underground connection (water, gaz, electricity,...).
 - Do not install it underneath electric line.
 - Protected from wind and without any trees because the fallen and the leaves make the pool dirty.
 - Sunny area, where the most sun is during the morning.
 - Close to a water and power supply and drainage system.
- UNACCEPTABLE LOCATION: Sloping, uneven ground. Sandy, rocky or soggy ground.

HR Mjesto za montažu: Naše smo bazene dizajnirali tako da budu izdignuti iznad tla i da služe isključivo za obiteljsku upotrebu, na otvorenom. Tlo mora biti čvrsto, ravno i savršeno horizontalno.

Imajte na umu: 1000 l vode = 1 m³ = 1000 kg.
Savjeti za odabir najboljeg mjesta za vaš bazen:

- Odaberite mjesto na kojemu ćete morati izvršiti najmanje kopanja kako biste poravnali tlo.
 - Mjesto koje neće biti jednostavno poplavljeno u slučaju kiše.
 - Mjesto na kojemu nema podzemnih priključaka (voda, plin, struja,...).
 - Ne montirajte ispod strujnog voda.
 - Zaštićeno od vjetra i bez stabala, jer pelud i lišće uprljat će bazen.
 - Sunčano područje koje sunce obasjava jutrom.
 - Blizina vode i napajanja te sustava ispusta.
- NEPRIHVATLJIVA LOKACIJA: Nagib, neravno tlo. Pjeskovito, kamenito ili močvarno tlo.

SL Mesto namestitve: Naši bazeni so zasnovani za postavitvev nad tlemi in za družinsko uporabo na prostem. Tla morajo biti trdna, ravna in popolnoma vodoravna.

Ne pozabite: 1000 l vode = 1 m³ = 1000 kg.

Nasveti za izbiro najboljšega mesta za vaš bazen:

- Izberite mesto, kjer boste morali izvesti najmanj izkopov, da bi izravnali tla.
- Izberite območje, ki ne more biti zlahka poplavljeno (npr. zaradi dežja).
- Izberite mesto brez kakršnegakoli podzemnega priključka (voda, plin, elektrika,...).
- Ne nameščajte pod električno napeljavo.
- Na mestu, varovanem pred vetrom in stran od dreves, ker cvetni prah in listje lahko onesnažijo bazen.
- Izberite sončno območje, kjer je največ sonca zjutraj.
- Namestite čim bližje vodovodnemu in električnemu priključku ter odvajanju vode.

NESPREJEMLJIVO MESTO: Nagnjena, neravna tla. Peščena, kamnita ali razmočena tla.

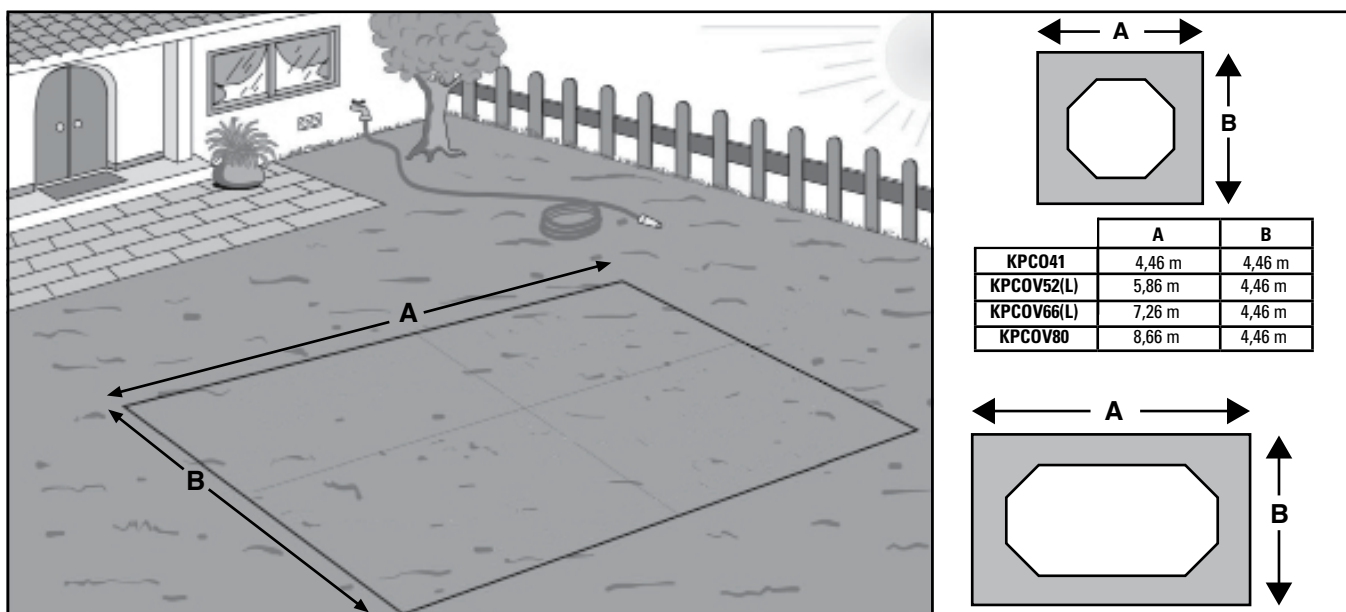

EN

Mark the installation area: Identify your pool model in this table for the dimensions needed for installation.

To mark the ground, use wooden stakes, a screwdriver, funnel or plastic bottle and flour or lime. It is essential to level the total surface necessary before the marking to ensure the correct pool installation. Check the table to mark the location of your pool, as centered as possible in the rectangle.

For the assembly of this pool, you have two options:

A - Install the pool directly on the ground (PAGE 24).

B - Prepare a concrete base, with the measures indicated in the table. (PAGE 30).

NOTE: IT IS RECOMMENDED OPTION B.

HR

Označite područje za montažu: Identificirajte model bazena u ovoj tablici s dimenzijama potrebnima za montažu.

Za označavanje tla upotrijebite drvene kolčiće, odvijač, lijevak ili plastičnu bocu i brašno ili vapno. Obvezno morate izravnati površinu prije označavanja kako biste osigurali pravilnu montažu bazena. Provjerite tablicu kako biste označili lokaciju svog bazena i postavite ga što bliže centru trokuta.

Kod sastavljanja bazena imate dvije mogućnosti:

A - Bazen montirajte izravno na tlo (str. 24).

B - Pripremite betonsku bazu, s mjerama označenima u tablici. (str. 30).

NAPOMENA: PREPORUČUJEMO MOGUĆNOST B.

SL

Označite območje namestitve: V tej tabeli poiščite svoj model bazena zaradi dimenzij, ki so potrebne za namestitev.

Za označevanje tal uporabite lesene količke, izvijač, lijak ali plastenko ter moko ali gašeno apno. Pred označevanjem je potrebno izravnati celotno površino, da zagotovite pravilno namestitev bazena. Preverite tabelo, da označite lokacijo svojega bazena, čim bolj v sredini in pravokotno.

Za montažo tega bazena imate dve možnosti:

A - Bazen namestite neposredno na tla (STRAN 24).

B - Pripravite betonsko podlago z ukrepi, navedenimi v tabeli. (STRAN 30).

OPOMBA: PRIPOROČA SE MOŽNOST B.

TOOL NECESSARY (NOT INCLUDED)
NEOPHODAN ALAT (NIJE U KOMPLETU)
POTREBNO ORODJE (NI PRILOŽENO)

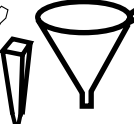
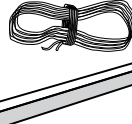
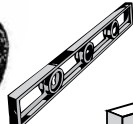



EN INSTALLATION

HR MONTAŽA

SL NAMESTITEV

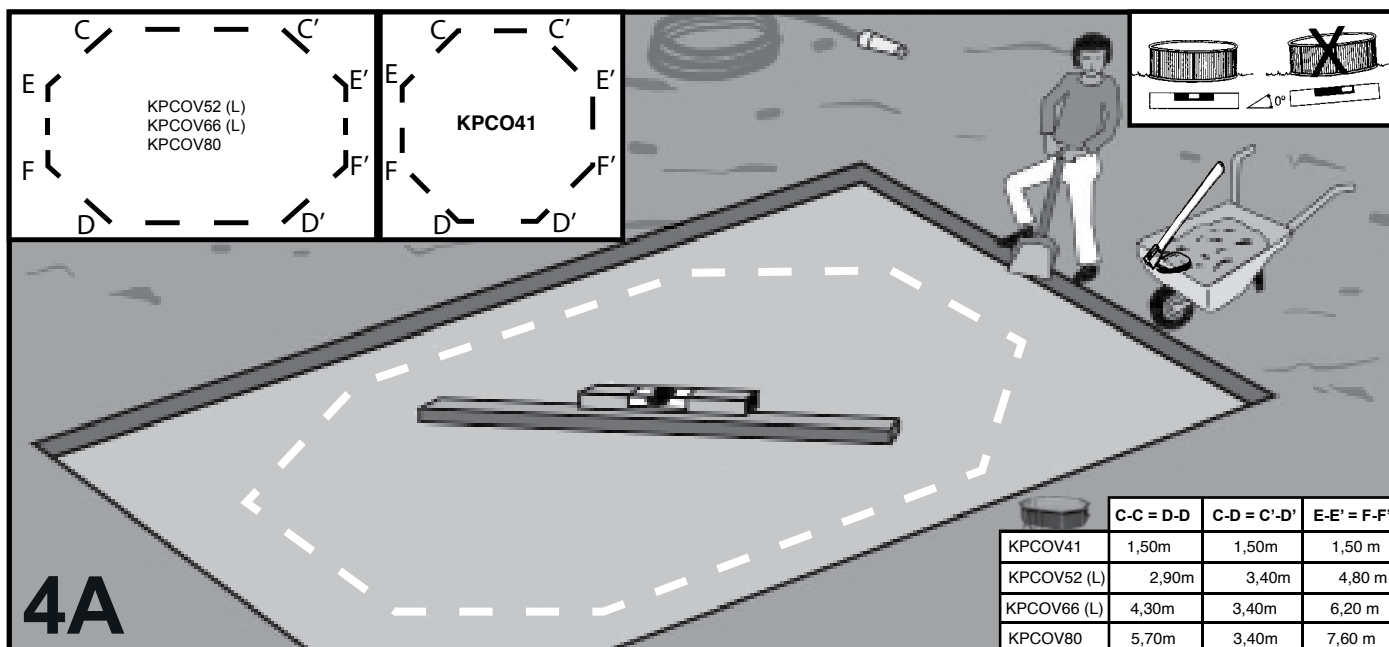

EN OPTION 4A: INSTALLATION OF THE POOL ON THE GROUND - Levelling: When levelling the ground, we will always remove the excess of soil and never add it to where is missing: this will ensure greater ground stability and firmness. Always remove all grass, roots, stones, etc. Levelling is extremely important: devoting the necessary time and effort to ensuring that your pool sits properly on the ground will avoid problems later.

How to level: thanks to a large mason rule (aluminium or wood) and a level, level out the ground forming rectangles (or squares), locating the strip in the selected and cleaned area. When all the areas are on the same level and when the excess of ground is removed, you may fill in the small areas which are left to level out (with clean ground or sand) but always compacting and levelling again afterwards. It is very important that the installation area is well compressed and firm so the pool doesn't bury when its full of water. Please ask a professional: builder, gardener,...

HR MOGUĆNOST 4A: MONTAŽA BAZENA NA TLO - niveliranje: Pri niveliranju tla, uvijek uklanjamo višak zemlje i nikad ga ne dodajemo ondje gdje nedostaje: time osiguravamo veću stabilnost i čvrstoću tla. Uvijek uklonite travu, korijenje, kamenje itd. Niveliranje je iznimno važno: posvetite vrijeme i napor potreban kako biste se pobrinuli da bazen

pravilno leži na tlu kako biste izbjegli naknadne probleme.

Način niveliranja: s pomoću velikog zidarskog metra (aluminijskog ili drvenog) i libele, nivelirajte tlo oblikovanjem pravokutnika (ili kvadrata), lociranjem površine u odabranom i očišćenom području. Nakon što sve

površine budu na istoj razini i nakon što uklonite višak tla, moći ćete ispuniti manja područja za niveliranje (čistom zemljom ili pijeskom), uz neprestano nabijanje i niveliranje. Vrlo je važno da područje za montažu bude dobro komprimirano i čvrsto kako se bazen ne bi ukopao nakon što ga napunite vodom. Zamolite profesionalca: građevinar, vrtlara,...

SL MOŽNOST 4A: MONTAŽA BAZENA NA TLA - Niveliranje: Pri izravnavi tal vedno odstranite odvečno zemljo in je nikoli ne uporabljajte za polnjenje neravnin: To bo zagotovilo večjo stabilnost in trdnost podlage (tal). Vedno odstranite vso travo, korenine, kamne itd. Izravnava je zelo pomembna: Če namenite potreben čas in trud, da zagotovite, da bo vaš bazen pravilno nameščen na tleh, se boste kasneje izognili težavam.

Kako izravnati: z ustreznim orodjem (lesnim ali aluminijastim) poravnajte tla tako, da tvorite pravokotnike (ali kvadrate), pri čemer temelj postavite na izbrano in očiščeno področje. Ko bodo vse površine enako poravnane in ko bo odvečna zemlja odstranjena, lahko zapolnite manjše površine, ki jih poskusite izravnati (dopolniti s očiščeno zemljo ali peskom), a jih nato ponovno stisnite oz. poravnate.

Zelo pomembno je, da bo območje namestitve dobro stisnjeno in čvrsto, da se bazen ne bi vdrl, ko bo napolnjen z vodo. Posvetujte se s strokovnjakom: z gradbenikom ali vrtnarjem.

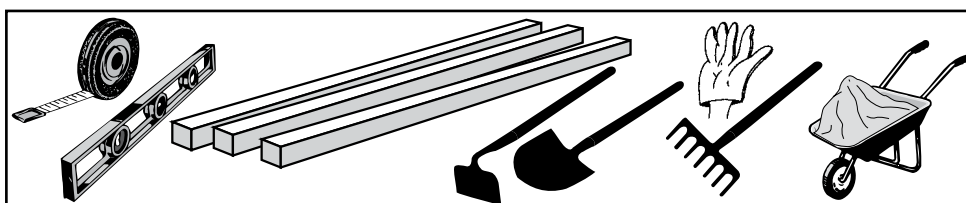

TOOL NECESSARY (NOT INCLUDED)
NEOPHODAN ALAT (NIJE U KOMPLETU)
POTREBNO ORODJE (NI PRILožENO)

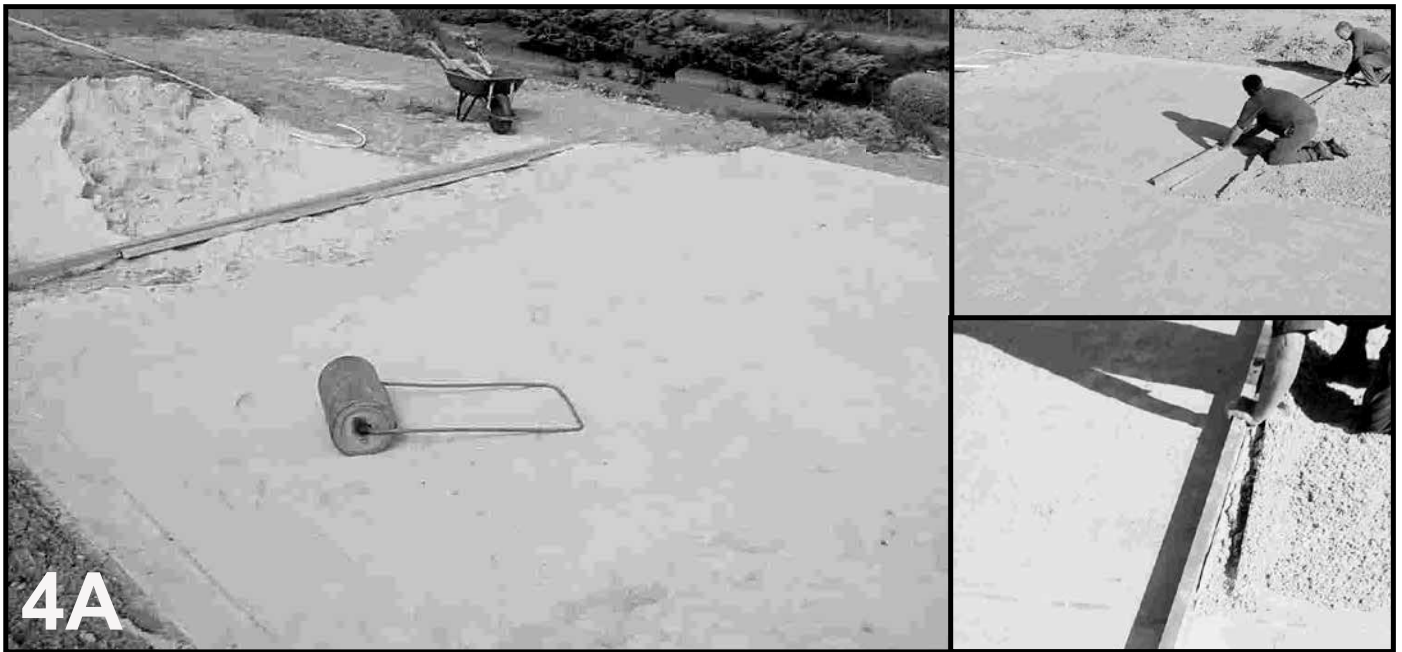

4A

EN

OPTION 4A: INSTALLATION OF THE POOL ON THE GROUND.

Finishing: On the cleaned and levelled ground, spread a light coat of sieved sand (max. 1cm).

Water and compact it (with a garden roller). Check that is well levelled. Do not use the sand to level the ground.

To install the pool properly, the finishing has to be perfectly levelled.

If it is not the case, the different pressure differences on the contour might deform the stakes, or even make them split.

Also, the water which would spread may damage the environment, or even cause accidents.

Check again all the area level before beginning the following process: the assembling success depends on that phase quality.

HR

OPCMOGUĆNOST 4A: MONTAŽA BAZENA NA TLO.

Završna obrada: Raširite tanki sloj prosijanog pijeska preko čistog i niveliranog tla (maks. 1 cm).

Zalijte ga vodom i nabijajte (valjkom za travnjak). Provjerite je li stijenka nivelirana. Tlo nemojte nivelirati s pomoću pijeska.

Za pravilnu montažu bazena, završni sloj mora biti savršeno niveliran.

Ako tome nije tako, različiti pritisci na završni sloj mogli bi izobličiti kolčiće ili ih čak raskoliti.

Osim toga, širenje vode moglo bi nanijeti štetu u okolišu ili čak uzrokovati nesreće.

Ponovno provjerite je li površina nivelirana prije nego što započnete sa sljedećim postupkom: uspješnost montaže ovisi o kvaliteti te faze.

SL

MOŽNOST 4A: MONTAŽA BAZENA NA TLA

Dodelava: Na očišćeno in izravnano zemljo nanosite rahel sloj presejanega peska (največ 1 cm).

Zalijte in stisnite (z vrtnim valjčkom). Poskrbite, da bo vse dobro izravnano. Ne uporabljajte peska za izravnavo tal.

Za pravilno namestitvev bazena mora biti površina popolnoma poravnana.

Če temu ni tako, lahko različni tlaki na robu poškodujejo količke ali ga celo razcepijo.

Razen tega lahko voda, ki bi se razlila, poškoduje okolje ali celo povzroči nesreče.

Preden začnete z naslednjim korakom, ponovno preverite celotno poravnanoost površine: uspeh montaže je odvisen od kakovosti te faze.

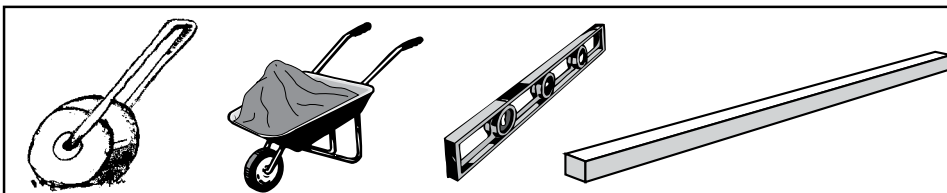

TOOL NECESSARY (NOT INCLUDED)
NEOPHODAN ALAT (NIJE U KOMPLETU)
POTREBNO ORODJE (NI PRILOŽENO)

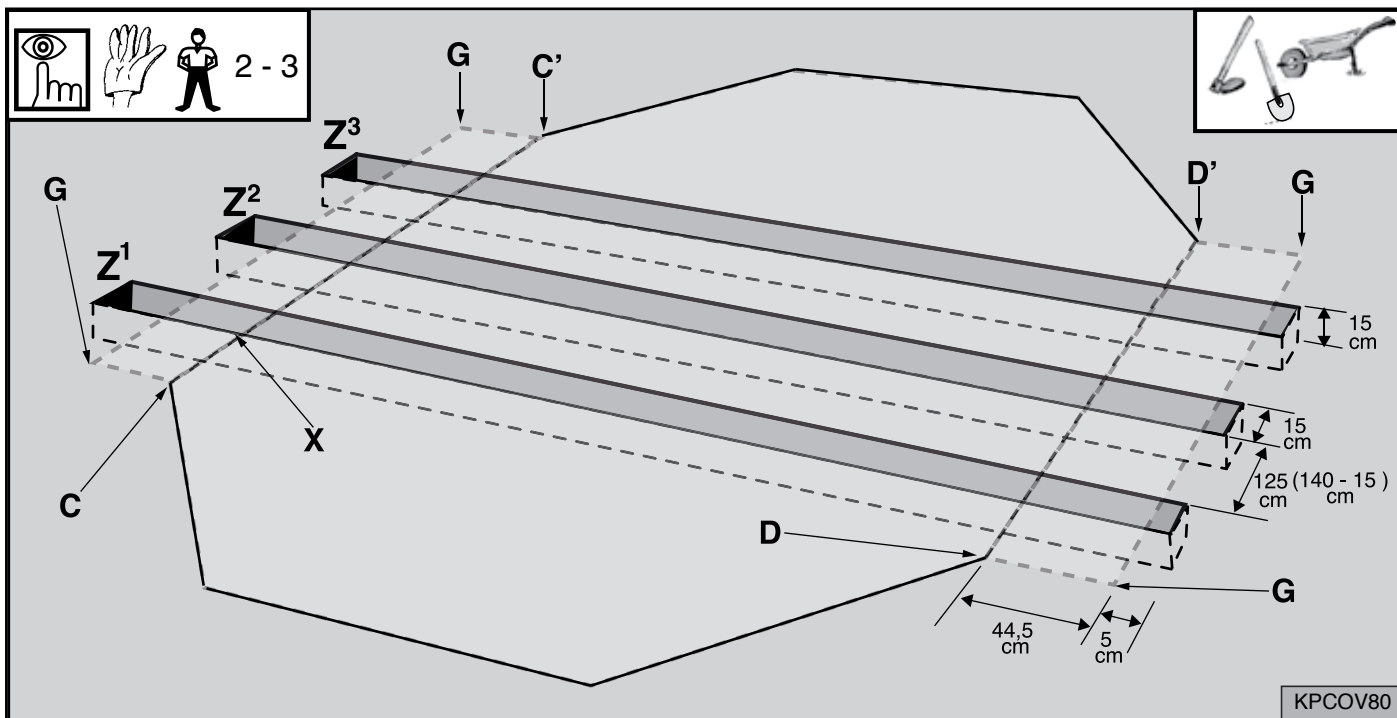

REFS.	N° Z	X - C	Z SIZES	D - G = D' - G
KPCOV52 (L)	Z ¹	+/- 150 cm	444 x 15 x 15 cm	45,5 cm
KPCOV66 (L)	Z ¹ + Z ²	+/- 150 cm	444 x 15 x 15 cm	45,5 cm
KPCOV80	Z ¹ + Z ² + Z ³	+/- 150 cm	444 x 15 x 15 cm	45,5 cm

EN **Instructions for installing oval pools:** KPCOV52(L), KPCOV66 (L), KPCOV80. Not valid for the octagonal pool.
 If you have an octagonal pool, go to page 31.
 Pool Installation: It is advisable that the pool is installed by two or more adults.
 For your safety, it is recommended that you use gloves. Avoid windy days.
 Perform all of these steps on a firm, level ground before digging the respective trenches.
 Realization of the ditches (Z): depending on the pool model, dig the trenches according to the drawings.
 Dimensions of z = length x width x depth.
 From the center of each trench the distance between one ditch and another, (z1, z2, z3) is 140 cm.

HR **Upute za montažu ovalnih bazena:** KPCOV52(L), KPCOV66 (L), KPCOV80. Ne vrijedi za osmerokutne bazene.
 Ako imate osmerokutni bazen, prijedite na 31. str.
 Montaža bazena: Savjetujemo da bazen montiraju dvije ili više odraslih osoba.
 Zbog vlastite sigurnosti, preporučujemo da upotrijebite rukavice. Izbjegavajte vjetrovite dane.
 Sve navedene korake izvršite na čvrstom, niveliranom tlu prije nego što ukopate roveve.
 Ukopavanje rovova (Z): ovisno o modelu bazena, ukopajte roveve u skladu s nacrtima.
 Dimenzije z = duljina x širina x dubina.
 Od sredine svakog rova, udaljenost između jednog i drugog rova, (z1, z2, z3) iznosi 140 cm.

SL **Napotki za namestitev ovalnih bazenov:** KPCOV52(L), KPCOV66 (L), KPCOV80. Ne velja za osmerokotni bazen.
 Če imate osmerokotni bazen, pojdite na stran 31.
 Namestitev bazena: Priporočljivo je, da bazen namestita dve ali več odraslih oseb.
 Zaradi vaše varnosti je priporočljivo uporabljati rokavice. Izbogibajte se vetrovnim dnevom.
 Pred kopanjem ustreznih jarkov izvedite vse te korake na trdni ravni podlagi.
 Izdelava jarkov (Z): glede na model bazena izkoplajte jarke tako, kot je prikazano na slikah.
 Dimenzije z = dolžina x širina x globina.
 Od samega središča je razdalja med jarki (z1, z2, z3) 140 cm.

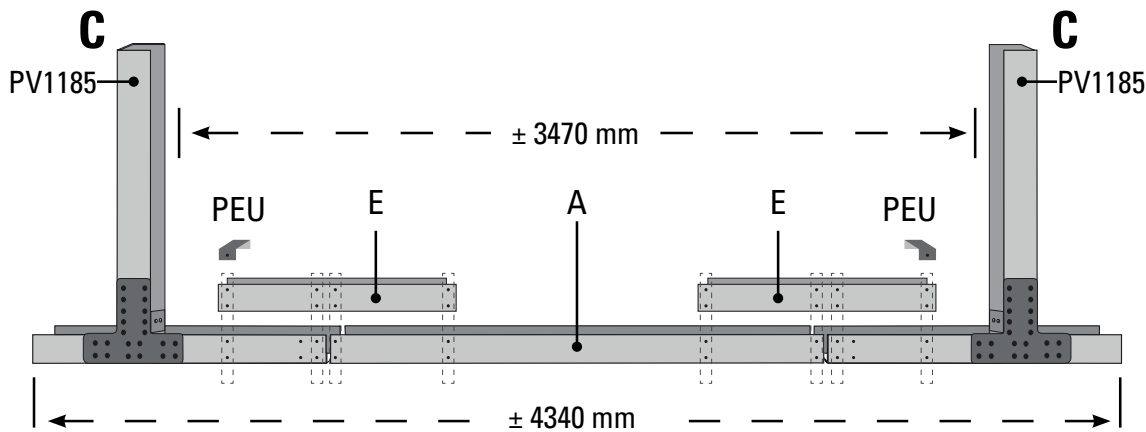

4A

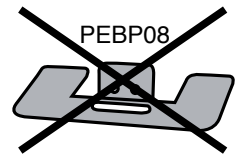
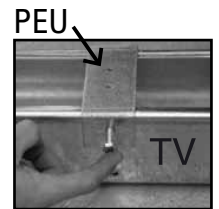

	KPCOV52	KPCOV66 (L)	KPCOV80
1C=  1 PV1185 + 4 PEA0 + 2 PEU2 + 1 PEU + 1 PG	2	4	6

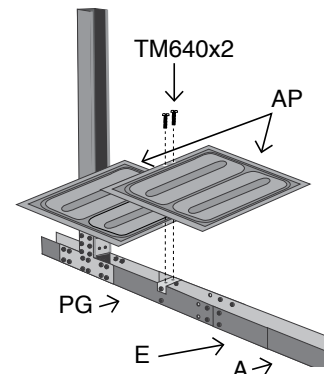
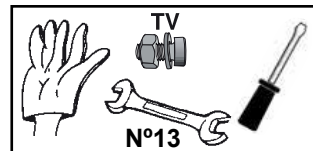

EN

Mounting of the columns (C) and the interior structure:

1°- Mount each column with the following parts:

1 PV1185 + 4PEAO + 1 PG + 2PEU2 + 1PEU with the "TV" screws, as shown on the next page.

2°- Join the "E" crossbar to the "C" column through the "PEU" parts. Screw studs with the "TV" bolts, nuts and washers.

3°- Join the "A" crossbar + the second "E" crossbar, with the "TV" screws.

To complete assembly of the structure, join the other "C" column, as shown in this picture.

4° Place a plate AP so that the two holes coincide with the 2 holes in the part PEU (the closest to the PV1185). Then place the other part AP and fasten it using 2 TM640 screws. (Before fitting the plates AP it is best to introduce the assembled beams in the ditch already prepared.)

HR

Montaža stupova (C) i unutarnja konstrukcija:

1o- Montirajte svaki od stupova sa sljedećim dijelovima:

1 PV1185 + 4PEAO + 1 PG + 2PEU2 + 1PEU s „TV“ vijcima, kao što je prikazano na sljedećoj strani.

2o- Spojite prečku „E“ sa stupcem „C“ kroz „PEU“ dijelove. Klince učvrstite s pomoću „TV“ vijaka, matica i podložaka.

3o- Spojite „A“ prečku + drugu „E“ prečku s pomoću „TV“ vijaka.

Kako biste dovršili sklapanje konstrukcije, spojite drugi stupac „C“ kao što je prikazano na ovoj slici.

4o Postavite ploču AP tako da dva otvora budu poravnata s 2 otvora na dijelu PEU (najbliži dijelu PV1185). Zatim postavite drugi dio AP i zategnite ga s pomoću 2 vijaka TM640. (Prije postavljanja ploča AP, najbolje je uvesti sastavljene nosače u prethodno pripremljeni rov.)

SL

Montaža stebrov (C) in notranje strukture:

1o- Vsak stolpec pritrdite z naslednjimi deli:

1 PV1185 + 4PEAO + 1 PG + 2PEU2 + 1PEU z vijaki »TV«, kot je prikazano na naslednji strani.

2o- Povežite prečko „E“ s stolpcem „C“ skozi dele „PEU“. Privijte vijake s „TV“ vijaki, maticami in podložkami.

3o- Povežite prečko „A“ in drugo prečko „E“ z vijaki „TV“.

Za dokončanje montaže strukture priključite drugi stolpec „C“, kot je prikazano na tej sliki.

4o Postavite ploščo »AP« tako, da obe luknji sovpadata z 2 luknjama v delu »PEU« (najbližje PV1185). Nato namestite drugi del »AP« in ga pritrdite z 2 vijakoma TM640. (Pred montažo plošč AP je najbolje, da sestavljene tramove vstavite v že pripravljen jarek.)

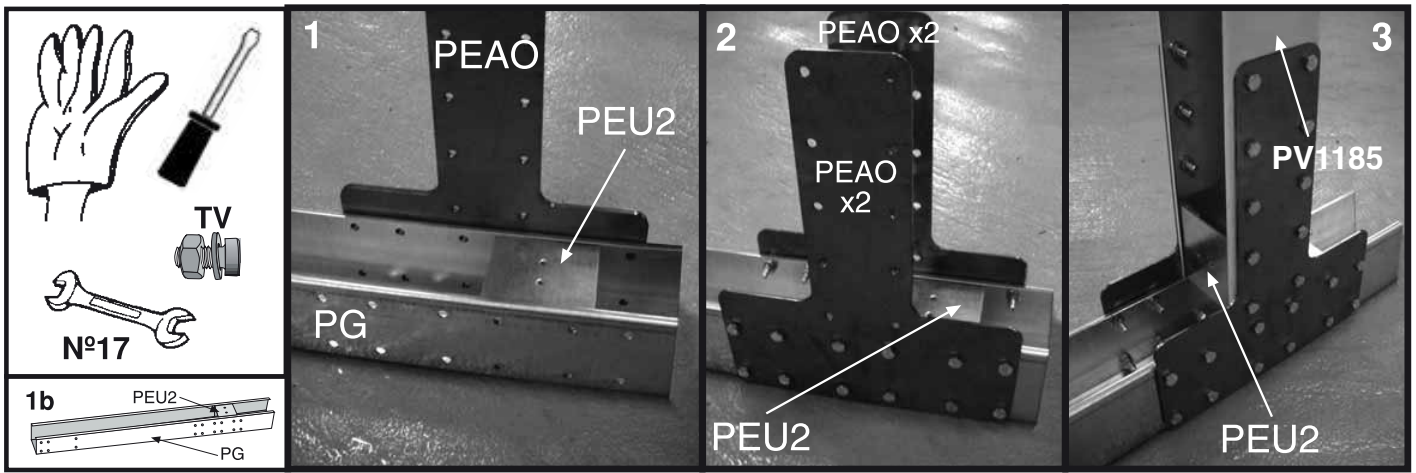

4A

EN Beam assembly

Perform all of these steps on firm, level ground. It is important to perform assembly of these parts in a wide and level space for greater convenience.

1- Place the "PEU2" piece so that the 4 holes in each one of the sides, match with the second and third row of holes of the PG (See photo 1b). The side with two holes must be on the top. Do not screw the "TV" until the PEA0 parts are in place.

2- Place 2 pieces "PEAO" on each side from the outside of the PG crossbeam and screw them (with TV screws and number 13 key). Then put the PV1185 piece into place. Insert another PEU2 piece from the top to the bottom of the PV1185 column, until it reaches the "PG" piece. Then, secure it with flat screws through the "PEAO" pieces.

HR Sastavljanje nosača

Sve korake izvršite na čvrstom, niveliranom tlu. Te je dijelove potrebno sastaviti na širokom i niveliranom prostoru zbog veće praktičnosti.

1- Postavite dio „PEU2“ tako da 4 otvora na svakoj strani budu usklađena s drugim i trećim redom otvora za PG (pogledajte fotografiju 1b). Strane s dva otvora moraju biti na vrhu. Nemojte zategnuti „TV“ dok PEA0 dijelovi ne budu na mjestu.

2- Postavite 2 dijela „PEAO“ na svaku stranu s vanjske strane PG prečke i zategnite ih (s TV vijcima i ključem 13). Zatim stavite PV1185 na mjesto. Umetnite drugi PEU2 dio s vrha na dno PV1185 stupca dok ne dođu do dijela „PG“. Zatim ga povežite s dijelovima „PEAO“ s vijcima s ravnom glavom.





SL Montaža tramu

Vse navedene korake opravite na trdni, ravni podlagi. Za večje udobje je pomembno, da se montaža teh delov izvede v širokem in poravnanim prostoru.

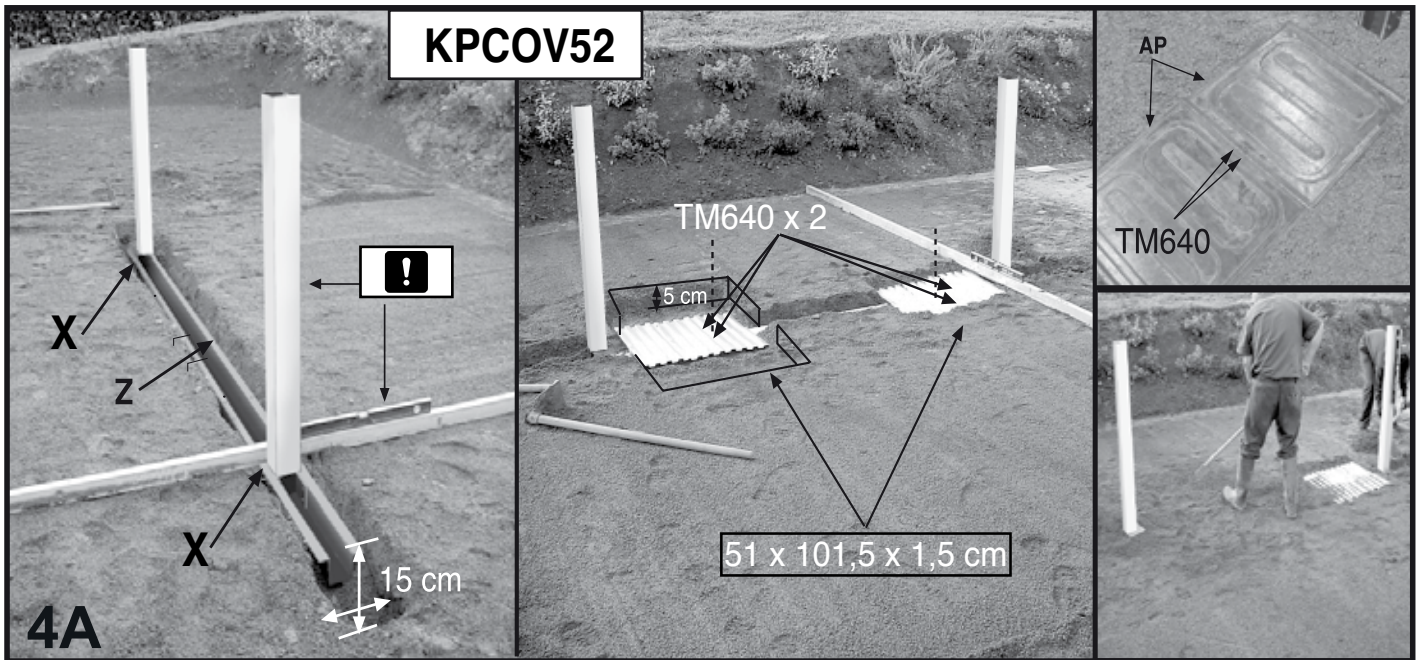
1 - Namestite kos "PEU2" tako, da se 4 luknje na vsaki strani prekrijejo drugo in tretjo vrsto lukenj PG (glejte sliko 1b). Stran z dvema luknjama mora biti zgoraj. Ne privijajte kosa "TV", dokler deli PEA0 niso na svojem mestu.

2- Postavite 2 kosa „PEAO“ na vsako stran od zunanje strani prečke »PG« in ju privijte (z vijaki za »TV« in ključem številka 13). Nato namestite kos PV1185 na svoje mesto. Vstavite še en kos PEU2 od vrha do dna stolpca PV1185, dokler ne doseže kosa »PG«. Nato ga pritrдите s ploščatimi vijaki skozi „PEAO“ kose.

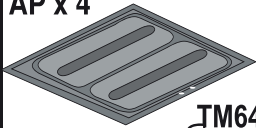

	 AP		 AP x 4
KPCOV52 (L)	4 = 51 x 52 x 1,5 cm		 TM640 X 4
KPCOV66 (L)	8 = 51 x 52 x 1,5 cm		
KPCOV80	12 = 51 x 52 x 1,5 cm		

EN Place and install the crossbars in the trench.
 Before fitting the plates AP it is best to introduce the assembled beams in the ditch already prepared.
 Fill with soil, compact and level it.
 Check the level of the columns (correctly leveled) (N).
 The base of the structure should be completely covered (2 cm of sand over the base of the PEA0 piece). To do this, use a thin layer of sand and compact it as much as possible.

HR Postavite i učvrstite prečke u rov.
 Prije postavljanja ploča AP, najbolje je uvesti sastavljene nosače u prethodno pripremljeni rov.
 Ispunite zemljom, nabijajte i nivelirajte.
 Provjerite niveliranost stupaca (pravilno nivelirani) (N).
 Baza konstrukcije treba biti potpuno obuhvaćena (2 cm pijeska preko baze PEA0 dijela). U tu svrhu upotrijebite tanki sloj pijeska i nabijajte ga koliko god možete.

SL Postavite in namestite prečke v jarek.
 Pred montažo plošč AP je najbolje, da sestavljene tramove vstavite v že pripravljen jarek.
 Napolnite z zemljo, stisnite in izravnajte.
 Preverite ravan stebrov (pravilno izravnanih) (N).
 Temelj konstrukcije mora biti v celoti prekrit (2 cm peska čez podlago PEA0-kos). Če želite to storiti, uporabite tanko plast peska in ga čimbolj stisnite.

TOOL NECESSARY (NOT INCLUDED)
NEOPHODAN ALAT (NIJE U KOMPLETU)
POTREBNO ORODJE (NI PRILožENO)

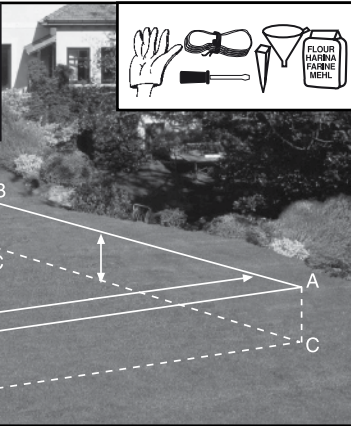

	A	B
KPCO41	4,46 m	4,46 m
KPCOV52(L)	5,86 m	4,46 m
KPCOV66(L)	7,26 m	4,46 m
KPCOV80	8,66 m	4,46 m

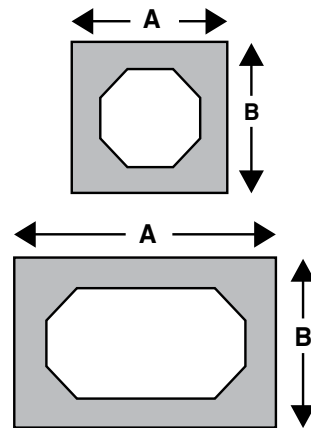

EN OPTION 4B: INSTALLATION OF THE SWIMMING POOL IN CONCRETE SLAB

- Prior to installing the pool, you need to create a reinforced concrete slab which is a minimum 150 Kg/m³ of 15 cm thick. It must be a perfectly flat and horizontal slab.
- Perform a small excavation in the form of a rectangle, according to the measurements of the table.
- Before pouring the concrete, for the KPCOV52(L), KPCOV66(L) and KPCOV88 models, you must place the structural system perfectly leveled (columns and interior structure, beams). Page 26.
- The distance between the center of the columns is 1400 mm
- Once the structure is in place, the mesh can be placed on top.
- Be sure to immobilize the structure so that when the concrete is poured it will not move.
- The base of the structure should be completely covered (2 cm of concrete over the base of the PEA0 piece).

HR MOGUĆNOST 4B: MONTAŽA BAZENA NA BETONSKU PLOHU

- Prije montaže bazena morate izraditi ojačanu betonsku plohu od minimalno 150 kg/m³, debljine 15 cm. Ploha mora biti savršeno ravna i horizontalna.
- Izradite mali iskop u obliku pravokutnika u skladu s mjeranjima iz tablice.
- Prije izlivanja betona, za modele KPCOV52(L), KPCOV66(L) i KPCOV88 morate postaviti savršeno nivelirani konstrukcijski sustav (stupci i unutarnja konstrukcija, nosači). Str. 26.
- Udaljenost između središta stupaca iznosi 1400 mm
- Nakon što postavite konstrukciju, na vrh možete postaviti mrežicu.
- Obvezno imobilizirajte konstrukciju kako se beton koji izlijete na nju ne bi pomicao.
- Baza konstrukcije treba biti potpuno obuhvaćena (2 cm betona preko baze PEA0 dijela).

SL MOŽNOST 4B: MONTAŽA BAZENA NA TLA OZ. NA BETONSKO PLOŠČO

- Pred montažo bazena je potrebno izdelati armiranobetonsko ploščo, ki ima najmanj 150 kg/m³ debeline 15 cm. Ploščo mora biti popolnoma poravnana in nameščena vodoravno.
- Pripravite manjši izkop v obliki pravokotnika, po merah, ki so določene v tabeli.
- Pred vlivanjem betona morate pri modelih KPCOV52(L), KPCOV66(L) in KPCOV88 konstrukcijski sistem postaviti popolnoma izravnano (stebri, notranja konstrukcija ter nosilci). Stran 26.
- Razdalja med središči stebrov je 1400 mm
- Ko je struktura nameščena, se lahko mreža namesti na vrh.
- Ne pozabite fiksirati konstrukcije tako, da se pri vlivanju betona slučajno ne premakne.
- Temelj konstrukcije mora biti v celoti prekrit (2 cm betona čez podlago PEA0-kos).

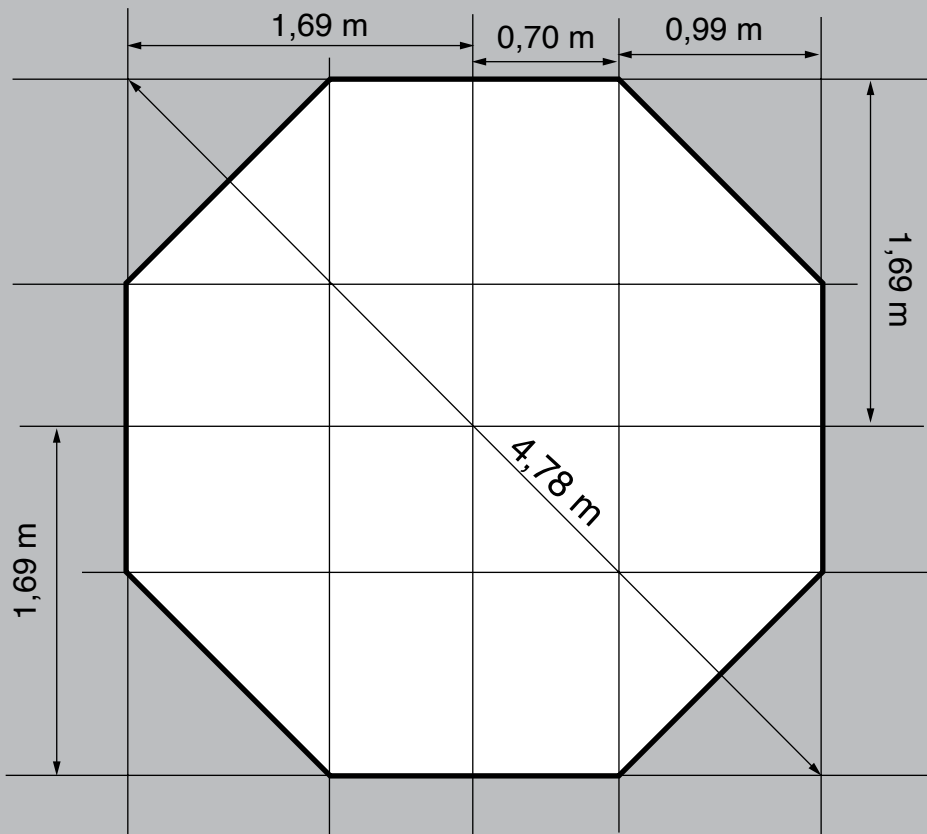
KPC041**4B****EN****KPC041:**

Once the floor or the ground have been properly leveled, the ground will be marked with lines where the inside face of the swimming pool panels will be placed.

It is time to check the measurements.

If not, the task needs to be performed again.

HR**KPC041:**

Nakon pravilnog niveliranja podloge ili tla, tlo će biti označeno linijama na koje ćete postaviti unutrašnju površinu ploča bazena.

Vrijeme je za provjeru mjera.

U suprotnom ćete morati ponoviti zadatak.

SL**KPC041:**

Ko sta zemlja ali podlaga ustrezno izravnani, tla označite s črtami, kjer nameravate namestiti notranjo stran plošč za bazen.

Čas je, da opravite meritve.

Če ne, potem je treba nalogo opraviti ponovno.

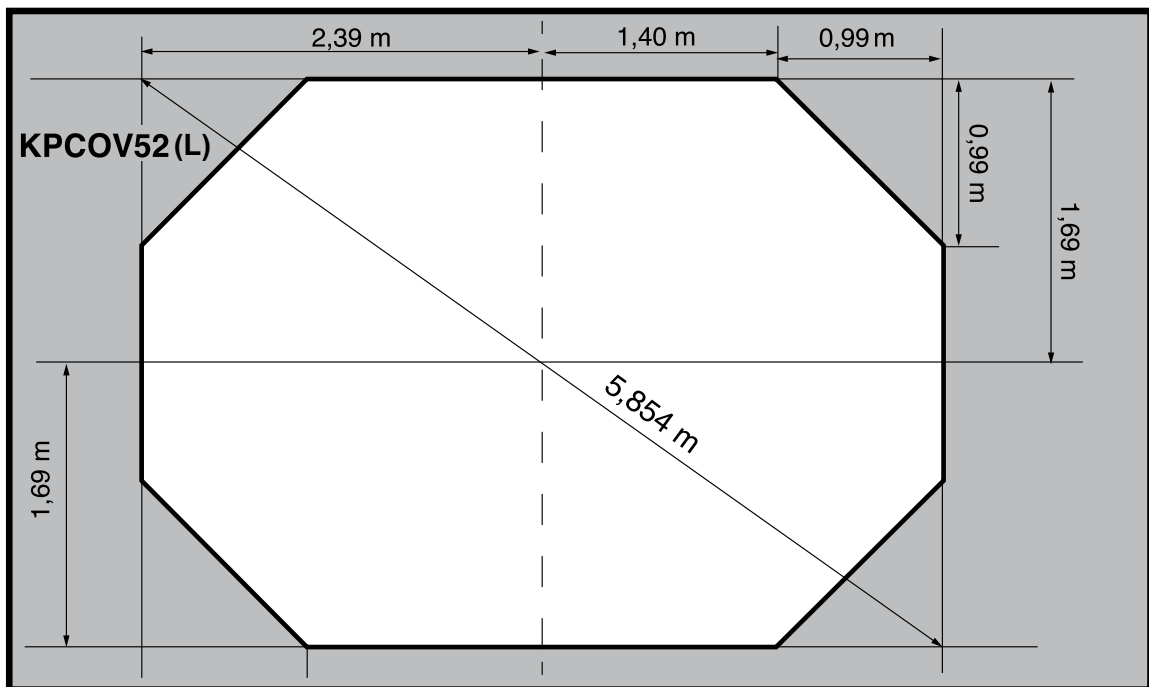

EN KPCOV52(L):

Once the floor or the ground are properly leveled, the ground will be marked with lines where the inside face of the swimming pool panels will be placed.

We start by marking the axis of the buried beam in the floor. We take as reference the center of the column and with a tape measure we draw a line to the other column. Now, we make a mark in the middle of that line. This mark represents the center of the pool. Now we draw another line perpendicular to this one. This will be the longitudinal axis. We form the rectangle on the image. It is time to check the measurements. If they are not correct, the exercise needs to be performed again.

Important: The longitudinal lines must have 4 cm of separation with respect to the column (4 cm = space for panels).

HR KPCOV52(L):

Nakon pravilnog niveliranja podloge ili tla, tlo će biti označeno linijama na koje ćete postaviti unutrašnju površinu ploča bazena.

Započet ćemo označavanjem osi nosača uronjenog u tlo. Za referencu uzimamo središnji dio stupca i trakom mjerimo liniju do drugog stupca. Zatim ćemo izraditi oznaku usred te linije. Ta oznaka predstavlja središnji dio bazena. Zatim ćemo iscrtati drugu liniju, okomito na nju. To će biti longitudinalna os.

Na slici ćemo napraviti pravokutnik. Vrijeme je za provjeru mjera. Ako nisu točne, morat ćete ponoviti postupak.

Važno: Uzdužna linije moraju biti odvojene od stupca za 4 cm (4 cm = prostor za ploče).

SL KPCOV52(L):

Ko sta zemlja ali podlaga ustrezno izravnani, tla označite s črtami, kjer nameravate namestiti notranjo stran plošč za bazen.

Začnite z označevanjem osi vkopane grede v tleh. Za referenco vzemite sredino stolpca in z merilnim trakom potegnite črto do drugega stolpca. Sedaj označite na sredini te črte. Vaša oznaka označuje središče bazena. Sedaj potegnite še eno črto, pravokotno na prvo. To bo vzdolžna os.

Nato oblikujte pravokotnik. Čas je, da opravite meritve. Če se to ne izide, je treba to nalogo opraviti ponovno.

Pomembno: Vzdolžne linije morajo imeti 4 cm razmika glede na steber (4 cm = prostor za plošče).

KPCOV66(L)

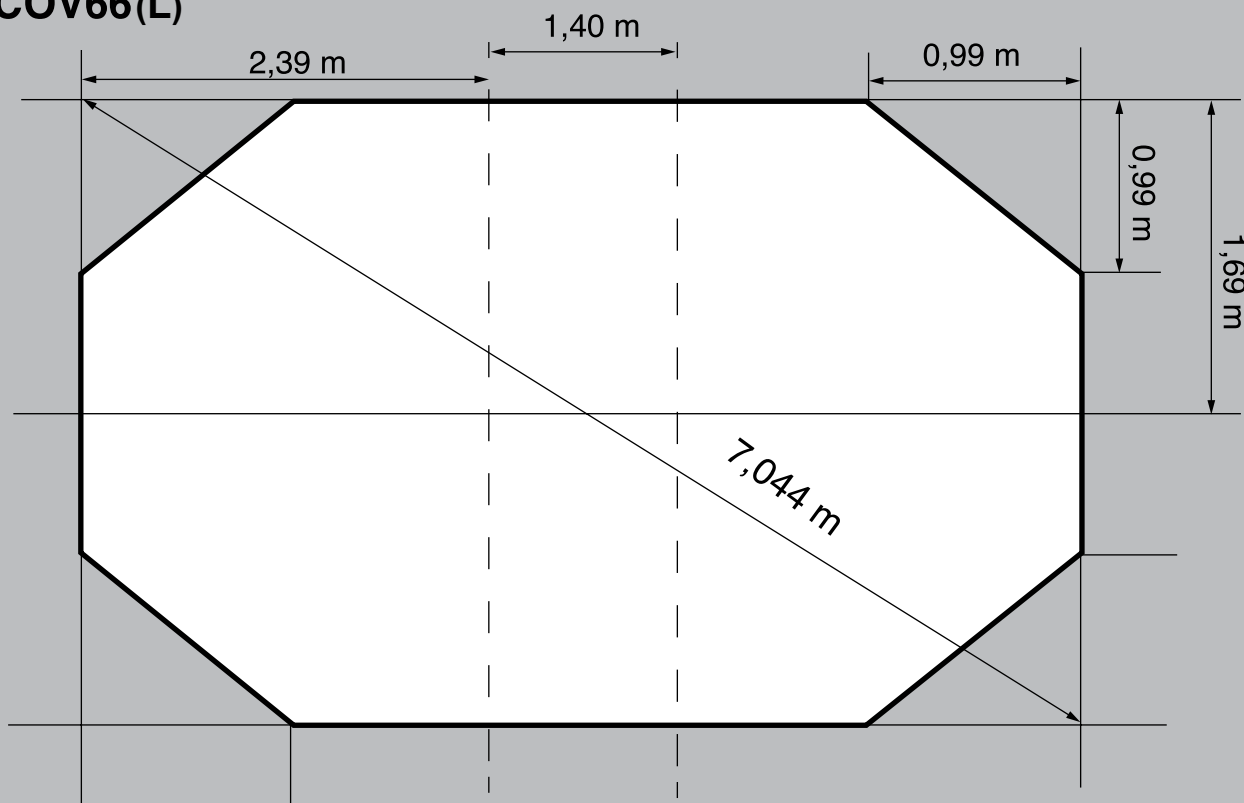

EN We start by marking the axis of the buried beams on the floor. (Page 26).

HR Započet ćemo označavanjem osi nosača uronjenog u tlo. (str. 26)

SL Začnite z označevanjem osi vkopanih gredi neposredno v tleh. (Stran 26)

KPCOV80

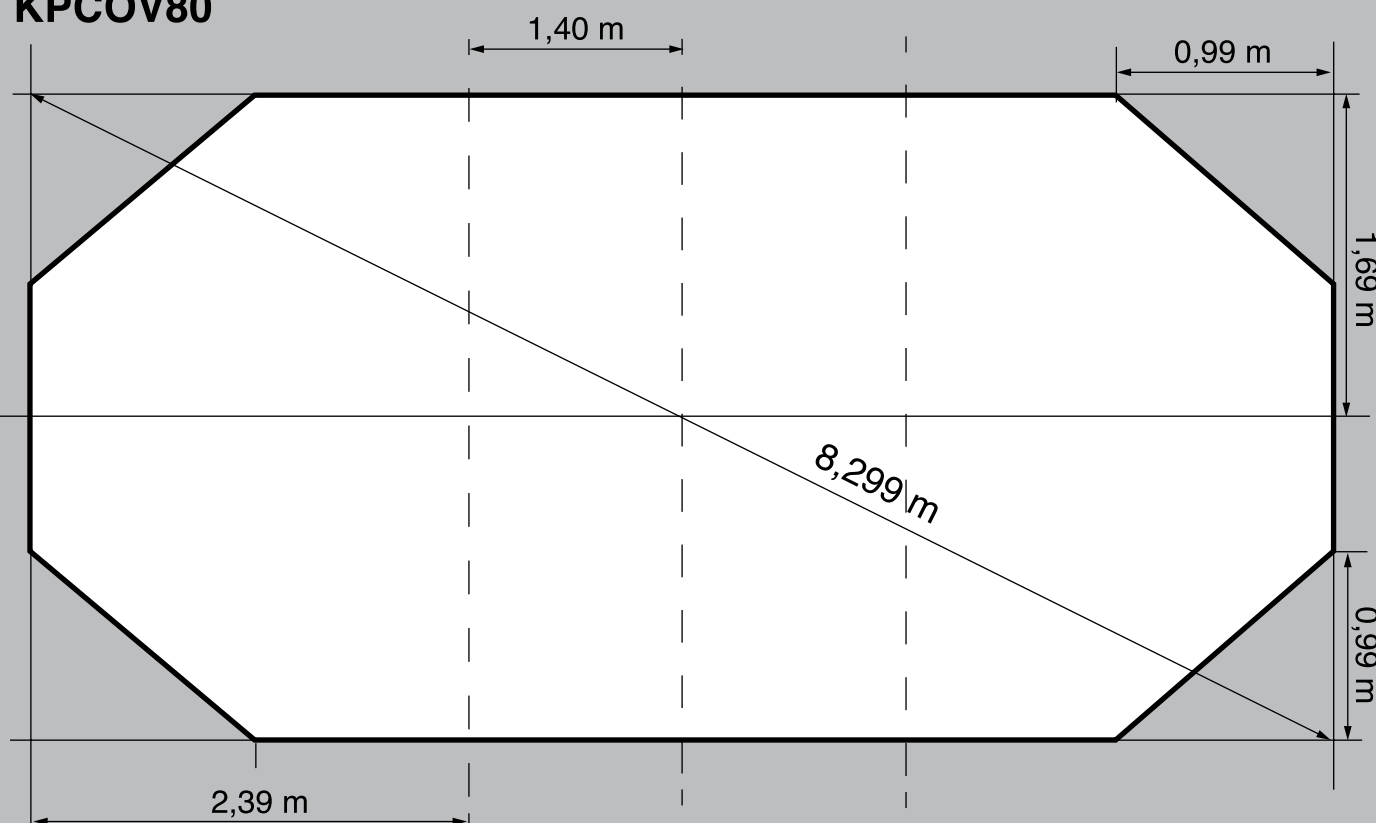



1



2

EN PLACEMENT OF THE PANELS

- All pool panels are identical except the one that carries filtration. Place it in the center of one of the two longer areas of your swimming pool.
- The inside face of the panels (smooth surface) must be above the polygon just marked in the previous section.
- Use the vertical profiles to join the panels together. It is recommended that the plastic protecting the profile on the inside is removed before mounting the panels.
- It's very important to move the panels with great caution and between two people.

The marks or scratches caused to the panels due to poor handling are not covered by the warranty. If you have problems inserting the profile, move the panels until they have the same angle and distance as the profile. The profile will thus enter more easily.

Note: if your pool includes a led projector (KPCOV66L, KPCPV52L) check page 50. it is important to thoroughly read the instruction manual of the spotlight before installing the liner.

HR POSTAVLJANJE PLOČA

- Sve ploče bazena identične su, osim one zadužene za filtriranje. Postavite je u središte jedne od dvije veće površine svog bazena.
- Unutarnja površina ploča (glatka površina) mora biti iznad poligona koji je označen u prethodnom odjeljku.
- Upotrijebite vertikalne profile za povezivanje ploča. Preporučujemo da prije postavljanja ploča uklonite plastiku koja štiti profil s unutrašnje strane.
- Vrlo je važno da ploče uklanjate oprezno i da to obavlja dvoje ljudi.

Oznake ili ogrebotine nastale uslijed nepravilnog rukovanja pločama nisu obuhvaćene jamstvom. Ako imate problema s umetanjem profila, pomaknite ploče tako da se nađu pod istim kutom i udaljenosti kao i profil. Profil će tako ući jednostavnije.

Napomena: Ako vaš bazen sadrži LED projektor (KPCOV66L, KPCPV52L), provjerite str. 50. Prije postavljanja podloge važno je temeljito pročitati priručnik s uputama o rasvjeti.

SL NAMESTITEV PLOŠČ

- Vse bazenske plošče so enake, razen tiste, na kateri je nameščena filtracija. Namestite ga na sredino enega od dveh daljših območij vašega bazena.
- Notranja stran plošč (gladka površina) mora biti nad poligonom, pravkar označenim v prejšnjem razdelku.
- Uporabite navpične profile za povezovanje plošč. Pred montažo plošč je priporočljivo odstraniti plastiko, ki varuje profil na notranji strani.
- Zelo pomembno je, da plošče premikate previdno in vsaj še z enim pomočnikom.

Oznake ali praske, ki so nastale na ploščah zaradi slabega ravnanja, niso zajete v sklopu garancije. Če imate težave z vstavljanjem profila, premikajte plošče, dokler ne bodo imeli enak kot in enako razdaljo kot profil. Profile boste potem lažje namestili.

Opomba: Če vaš bazen vključuje LED projektor (KPCOV66L, KPCPV52L), preberite napotke na strani 50. Pred namestitvijo podloge je pomembno, da natančno preberete navodila za uporabo reflektorja.



3

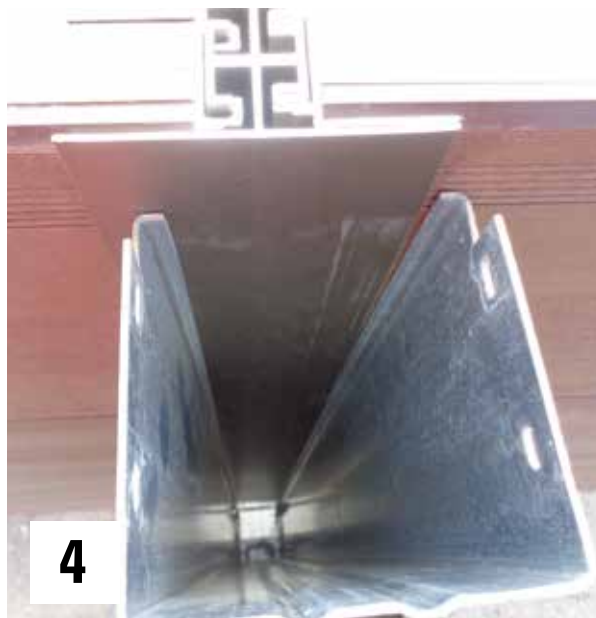

4



5

EN PLACEMENT OF PANELS IN THE STRAIGHT AREA (oval pools)

- The union of the panels must stay in the center of the column. That way you can insert the profile (photo 3).
- In picture 4, it is possible to see how the panels are not centered in regards to the column. Avoiding this is very important in order not to encounter problems when filling with water. If this occurs, you will have to distribute the distances between them so that they are as centered as possible.
- It is normal that there is space left between the panels and the columns (photo 5). When you fill the pool with water, the panels will touch the columns due to the force of the water.

It is advisable to begin installing the pool in the curved area (this way, the panels will be fixed on their own).

HR POSTAVLJANJE PLOČA U RAVNOJ POVRŠINI (ovalni bazeni)

- Spoj ploča mora ostati u sredini stupca. Tako možete umetnuti profil (fotografija 3).
- Na slici 4 možete vidjeti kako ploče nisu centrirane s obzirom na stupac. Vrlo je važno da to izbjegnute kako ne biste naišli na probleme tijekom punjenja vodom. Ako dođe do toga, morat ćete raspodijeliti udaljenosti između njih kako bi ostale što više centrirane.
- Normalno je da između ploča i stupaca ostane prostora (fotografija 5). Kako punite bazen vodom, ploče će dotaknuti stupce zbog sile vode. Savjetujemo da s montažom bazena započnete na savijenoj površini (tako će se ploče samostalno poravnati).

SL NAMESTITEV PLOŠČ V RAVNEM OBMOČJU (velja za ovalne bazene)

- Spoj plošč mora ostati na sredini stebra. Tako lahko vstavite profil (slika 3).
- Na sliki 4 je mogoče videti, da plošče niso centrirane glede na stebel. Pomembno je, da se temu izognete, saj bi lahko naleteli na težave pri polnjenju z vodo. Če se to slučajno zgodi, boste morali povečati razdalje med njimi, tako da jih čimbolj centrirate.
- Med ploščami in stebri ostane določen prostor (glej sliko 5), kar je običajen pojav. Ko napolnite bazen z vodo, se bodo plošče zaradi sile vode dotaknile stebrov bazena. Priporočljivo je, da začnete z nameščanjem bazena v ukrivljenem območju (na ta način se bodo plošče pritrdile same).



6



7

A = PLYCOMP90
B = PLYCOMP112SK
C = PLYCOMP112
D = PLYCOM90112
E = PLYCOMP11290

EN

PLACEMENT OF THE TOP RAILS

Now is the time to remove the outer protection of the vertical aluminum profiles

Octagonal Pool: All the top rails are the same shape, except for one, which has a flat surface (photo 7). This copplings must be placed above the filtration. The piece can be found in the PLYCOMP112SK box. Please check the position of the skimmer with the copplings.

Oval Pool: In the diagram it can be seen that there are 5 different types of copplings. Identify the parts according to your pool.

Inside the PLYCOMP112SK box is the coping for the filtration panel. (Photo 7).

It is fundamental that the pieces are levelled to avoid future problems when positioning the metal trimming. The main cause can be due to an incorrect levelling of the terrain. We suggest supporting the coping from outside of the pool at the joint of the vertical metal profile.

HR

POSTAVLJANJE GORNJIH VODILICA

Sad je vrijeme za uklanjanje vanjske zaštite vertikalnih aluminijskih profila

Osmerokutni bazen: Sve gornje vodilice istog su oblika osim jedne koja ima ravnu površinu (fotografija 7). Te rubnike morate postaviti iznad filtera. Dio možete pronaći u kutiji PLYCOMP112SK. Provjerite položaj oboda s rubnicima.

Ovalni bazen: Na dijagramu možete vidjeti 5 različitih vrsta rubnika. Identificirajte dijelove u skladu s bazenom.

U kutiji PLYCOMP112SK možete pronaći rubnik za ploču s filterima. (Fotografija 7).

Dijelove obvezno morate poravnati kako biste izbjegli buduće probleme pri postavljanju metalnih profila. Glavni uzrok može biti u nepravilno niveliranom terenu. Preporučujemo da rubnike poduprete izvana, na spoju vertikalnog metalnog profila.

SL

NAMESTITEV ZGORNJIH UTOROV

Sedaj odstranite zunanjo zaščito navpičnih aluminijskih profilov.

Osmerokotni bazen: Vsi zgornji utori so enake oblike, razen enega, ki ima ravno površino (slika 7). Te zaporke je treba postaviti nad filtracijo. Kos lahko najdete v škatli pod oznako PLYCOMP112SK. Preverite položaj in stanje posnemačca nečistoč.

Ovalni bazen: Iz diagrama je razvidno, da obstaja 5 različnih vrst čepov. Identificirajte dele, ki so namenjeni za vaš bazen.

V škatli PLYCOMP112SK je pokrov za filtrirno ploščo. (Slika 7).

Pomembno je, da so kosi izravnani, da se izognemo prihodnjim težavam pri prilagajanju in obrezovanju kovinskih delov. Glavni vzrok je lahko nepravilna izravnava terena. Priporočamo vam, da na spoju navpičnega kovinskega profila podprete pokrov z zunanje strani bazena.

EN **IMPORTANT:** Only in the case of contacting with the after-sales service due to an incident.

- 1- Locate your pool in the following tables
- 2- Search for exact piece needed Check the drawing.
- 3- You must consider that each reference refers to a single piece, one unit.

HR **VAŽNO:** Samo u slučaju kontakta s postprodajnim servisom uslijed nezgode.

- 1- Pronađite svoj bazen u sljedećim tablicama
- 2- Potražite točan traženi dio. Provjerite crtež.
- 3- Morate uzeti u obzir da svaka referenca upućuje na jedan dio, jednu jedinicu.

SL **POMEMBNO:** Samo v primeru stika s poprodajnim servisom zaradi morebitnih težav.

- 1- Poiščite svoj bazen v naslednjih tabelah.
- 2- Poiščite natančen kos, ki ga potrebujete in primerjajte s sliko.
- 3- Upoštevati morate, da se vsaka referenca nanaša na en kos, eno enoto.

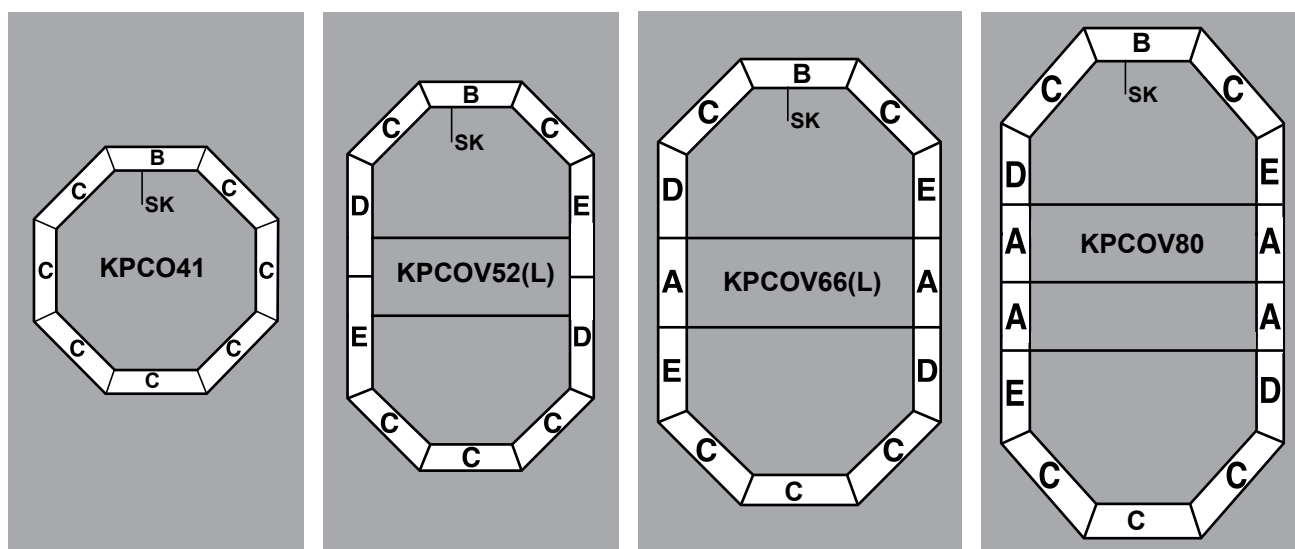

KPCOV66(L)		
PLYCOMP112P		C
PLYCOMP112SKP		B
PLYCOMP11290P		E
PLYCOMP90112P		D
PLYCOMP90P		A

KPCOV80		
PLYCOMP112P		C
PLYCOMP112SKP		B
PLYCOMP11290P		E
PLYCOMP90112P		D
PLYCOMP90P		A

KPCO41		
PLYCOMP112P		C
PLYCOMP112SKP		B

KPCOV52(L)		
PLYCOMP112P		C
PLYCOMP112SKP		B
PLYCOMP11290P		E
PLYCOMP90112P		D



8

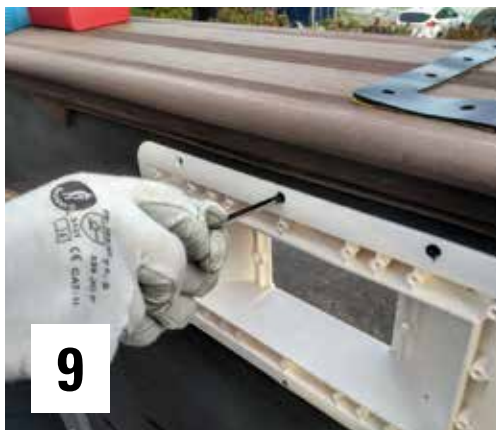

9



10

EN PLACEMENT OF THE SKIMMER

- Completely assemble the skimmer and screw it from the inside of the pool.
- If you find it difficult to screw it to the wall, you can use a 2 mm drill bit and make a guide for the screw. This will make the work easier.
- With the glue, place the seal facing inward. This is very important in order to set the plastic sleeve properly and prevent water leakage. Photo 10.

HR POSTAVLJANJE OBODA

- Potpuno sastavite obod i zategnite ga iz unutrašnjosti bazena.
- Ako vam ga je teško zategnuti na stijenku, upotrijebite svrdlo od 2 mm i formirajte vodilicu za vijak. To će vam olakšati posao.
- Poslužite se ljepilom i postavite brtvu prema unutra. To je vrlo važno kako biste pravilno postavili plastičnu košuljicu i spriječili curenje vode. Fotografija 10.

SL NAMESTITEV POSNEMALCA NEČISTOČ

- Popolnoma sestavite posnemalec nečistoč (skimmer) in ga privijte z notranje strani bazena.
- Če ga težje privijete na steno, lahko uporabite 2 mm sveder in naredite vodilno luknjo za vijak. S tem si boste olajšali delo.
- Z lepilom pritrdite tesnilo obrnjeno navznoter. To je zelo pomembno za pravilno namestitev plastičnega tulca in preprečitev puščanja vode. Slika 10.



11



12

EN

PROTECTIVE GROUND BLANKET

- It is recommended the duck tape be used to cover the rivets of the vertical profiles, which will be in contact with the swimming pool liner. This prevents the liner from being pricked. (Photo 11).

- Before covering the ground, it is advisable to sweep and vacuum the concrete floor to remove dirt, such as pebbles, branches, leaves, etc.
- Place the cover to protect the sleeve. Remove any remaining wrinkles so that they do not appear once the pool fills with water.
- Cut the cover according to your swimming pool model, adapting it to the shape of your swimming pool.

HR

ZAŠTITNA KOŠULJICA

- Preporučujemo da upotrijebite ljepljivu traku kako biste pokrili zakovice vertikalnih profila koje će biti u dodiru s oblogom bazena. Time ćete spriječiti probijanje obloge. (Fotografija 11).

- Prije nego što prekrijete tlo, savjetujemo da pometete i usišete betonski pod kako biste uklonili prljavštinu poput kamenčića, grančica, lišća itd.
- Stavite pokrov kojim ćete zaštititi košuljicu. Izravnajte eventualne nabore kako ne bi ostali prisutni nakon punjenja bazena vodom.
- Izrežite pokrov u skladu s modelom bazena i prilagodite njegov oblik svom bazenu.

SL

ZAŠČITNA TALNA PONJAVA

- Priporočljivo je, da se lepilni trak uporabi za prekrivanje zakovic navpičnih profilov, ki bodo v stiku z oblogo bazena. To preprečuje, da bi se obloga zabodla. (Slika 11).

- Preden pokrijete tla je priporočljivo betonsko površino pomesti in posesati, da odstranite umazanijo, kot so kamenčki, veje, listje itd..
- Namestite prevleko, da zaščitite tulec. Odstranite preostale gube, da se ne pojavijo, ko se bazen napolni z vodo.
- Izrežite pokrov glede na model vašega bazena in ga prilagodite njegovi obliki.



13



14



(*)

EN

PLACEMENT OF THE SLEEVE (LINER) - If your pool includes the LED light, check the assembly manual before installing the liner.

- Remove the sleeve from the box with great care. Stretch and extend it in the shade so that it recovers its shape. Perform this step at least two hours before its placement. The ideal temperature for mounting the sleeve is 25 - 30°C.
- Do not use sharp objects they could prick the sleeve. The warranty does not cover punctures due to poor handling. Take off your shoes.
- Extend the cover, pulling it to the corners of the swimming pool. It is very important to take this step seriously, since the final aesthetic of your pool will depend on proper placement of the sleeve.
- Insert the sleeve in the attachment slot. If at some point during completion of this operation an excess of sheath is observed on the wall, spread the excess out evenly around the perimeter of the pool. This will prevent wrinkles.
- Once in place, fill the pool with 2 - 3 cm of water and extend the sleeve wrinkles well. If folds remain in the bottom is not a reason to replace the sleeve with another, as it is not a manufacturing defect. Take your time.
- Very Important: (*) Locate the serial number on the upper part of the wall of the sleeve, near the weld that joins the side. Write it down in the instruction sheet box for potential claims.

PL

POSTAVLJANJE KOŠULJICE (OBLOGE) – Ako vaš bazen uključuje LED svjetlo, prije postavljanja obloge provjerite priručnik za sastavljanje.

- Pažljivo uklonite košuljicu iz kutije. Razvucite je u hladovini kako bi povratila svoj oblik. Ovaj korak izvršite najmanje dva sata prije njezinog postavljanja. Idealna temperatura za postavljanje košuljice je 25 – 30 °C.
- Ne upotrebljavajte oštre predmete kojima biste mogli probiti košuljicu. Jamstvo ne obuhvaća rupe nastale nepravilnim rukovanjem. Izuzite se.
- Izvucite pokrov povlačenjem uglova bazena. Vrlo je važno da taj korak shvatite ozbiljno jer će konačna estetika vašeg bazena ovisiti o pravilnom postavljanju košuljice.
- Umetnite košuljicu u utor za postavljanje. Ako u nekom trenutku tijekom dovršenja ovog postupka na stijenci primijetite višak pokriva, ravnomjerno ga raširite oko obujma bazena. Time ćete spriječiti pojavljivanje nabora.
- Nakon postavljanja, bazen ispunite s 2–3 cm vode i izravnajte nabore košuljice. Ako košuljica na dnu ostane presavijena, to nije razlog da je zamijenite drugom, jer ne radi se o neispravnosti u proizvodnji. Uzmite si dovoljno vremena.
- Vrlo važno: (*) Pronađite serijski broj na gornjem dijelu stijenke košuljice, pored bočnog spoja. Zapišite ga u priručnik s uputama radi potencijalnih budućih potraživanja.

CS

NAMESTITEV TULCA (PODLOGE) - Če vaš bazen vključuje LED lučko, pred namestitvijo podloge preverite priročnik za montažo.

- Zelo previdno odstranite tulec iz škatle. V senci ga temeljito raztegnite, da povrne svojo obliko. Ta korak izvedite vsaj dve uri pred namestitvijo. Idealna temperatura za montažo tulca je 25 – 30 °C.
- Ne uporabljajte ostrih predmetov, ki bi lahko prebodli tulec. Garancija ne zajema predrtij zaradi slabega ravnanja. Sezujte si čevlje.
- Raztegnite pregrinjalo in ga potegnite do vogalov bazena. Zelo pomembno je, da ta korak vzamete resno, saj bo končna estetika vašega bazena odvisna od pravilne namestitve tulca.
- Vstavite tulec v režo za pritrditev. Če v nekem trenutku med zaključkom te operacije opazite presežek plašča na steni, presežek enakomerno razporedite po obodu bazena. To bo preprečilo nastanek gub.
- Ko je nameščen, napolnite bazen z 2 - 3 cm vode in dobro razširite gube. Če na dnu ostanejo gube, to ni vzrok za zamenjavo tulca z drugim, saj ne gre za proizvodno napako. Vzemite si čas.
- Zelo pomembno: (*) Poiščite serijsko številko na zgornjem delu stene tulca, blizu zvara, ki povezuje stranico. Vpišite ga v polje z napotki za morebitne reklamacije.



- EN** - Maybe the liner does not perfectly adjust to the corners of your pool. This is not a structural problem, simply aesthetic. Do not be surprised.
- When you start to fill the pool, remember to fill only up to 2-3 cm and remove all the wrinkles on the bottom from the interior, without any footwear. Also, you must adjust the corners at the bottom and sides of your pool. It is important that the liner is well distributed around the pool sides and perfectly fitted.
- If this problem occurs, try assembling it on a very sunny day with high temperature.
- In order for the liner to fit better in the corners of your pool, it is advisable to heat the liner, e.g. with a hairdryer at short intervals of time.
- HR** Možda obloga nije savršeno poravnata s uglovima bazena. To nije konstrukcijski, već samo estetski problem. Ne budite iznenađeni.
- Kad počnete puniti bazen, napunite samo 2–3 cm i uklonite sve nabore na dnu unutrašnjosti; prije toga se izujte.
Osim toga, morate podesiti kutove na dnu i na stranama bazena. Važno je da obloga bude dobro raspoređena oko stranica bazena i savršeno postavljena.
- Ako dođe do takvog problema, pokušajte ga sastaviti tijekom vrlo sunčanog i toplog dana.
- Kako bi se obloga bolje prilagodila kutovima bazena, savjetujemo da je zagrijete, npr. sušilom za kosu tijekom kraćih vremenskih intervala.
- SL** Morda se podloga ne prilagaja popolnoma vogalom vašega bazena. To ni problem strukture, pač pa samo estetike. Ne bodite presenečeni.
- Ko začnete v bazen nalivati vodo, ne pozabite ga napolniti le do 2 - 3 cm po višini in odstraniti vse gube na dnu znotraj bazena, bosí.
Prav tako morate prilagoditi vogale na dnu in ob straneh bazena. Pomembno je, da je podloga dobro razporejena po straneh bazena in natančno nameščena.
- Če pride do te težave, jo sestavite na lep, sončen dan z višjo temperaturo.
- Da bi se podloga bolje prilagala v kote vašega bazena, je priporočljivo, da oblogo segrejete, npr. s sušilnikom za lase – večkrat in v kratkih časovnih presledkih.



15



16

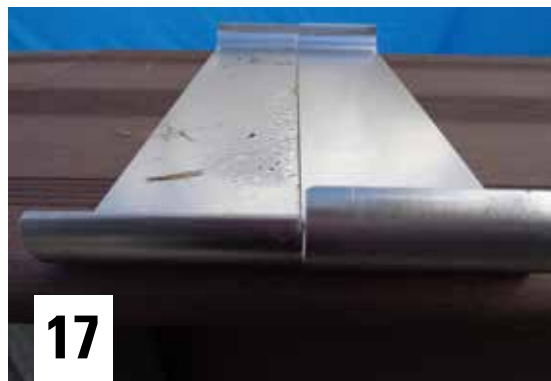

17

EN **INSTALLATION OF THE COPPING'S TRIMS**

This piece covers the joints of the coping (there must be a space between the coping). It is aesthetic.

Possibly and due to irregularities of the terrain the trim does not fit completely. If this happens, do not worry because it does not affect the structural system. In that case we suggest using double faced tape or Velcro.

- Look for the trims. All pools have trims with angular shape. Place them in the coping's connection (photo 15)
- Oval pools have trims for the straight area. The ends are different. Place the longest part on the inside of the pool. (photos 16 and 17).
- Screws are not necessary.

HR **MONTAŽA PROFILA RUBNIKA**

U ovom je dijelu obuhvaćeno spajanje rubnika (mora postojati prostor između rubnika). To je pitanje estetike.

Rubnik možda neće pasati kako treba, moguće i zbog nepravilnosti terena. Ako dođe do toga, ne brinite, to ne utječe na konstrukciju sustava. U tom slučaju preporučujemo upotrebu dvostrane ljepljive trake ili čička.

- Potražite rubnike. Svi bazeni imaju kutne rubnike. Postavite ih na spoj profila (fotografija 15)
- Ovalni bazeni imaju ravne rubnike. Krajevi se razlikuju. Najduži dio postavite u unutrašnjost bazena. (fotografije 16 i 17).
- Vijci nisu potrebni.

SL **NAMESTITEV OBLIGE**

Ta kos pokrije spoje pokrova (med pokrovom mora biti dovolj prostora). Zaradi estetike.

Včasih se obloga popolnoma ne prileže zaradi neravnin podlage. To vpliva na strukturo bazena, zato vam ni treba glede tega skrbeti. V tem primeru priporočamo uporabo dvostranskega traku ali Velcro povezave.

- Pazite na obrobe. Vsi bazeni so oglate oblike. Namestite jih v ustrezno povezavo (slika 15)
- Ovalni bazeni imajo ravne obrobe. Le zaključni deli se med seboj razlikujejo. Najdaljši del namestite v notranjost bazena. (sliki 16 in 17).
- Vijaki niso potrebni.



18



19



20

EN **INSTALLATION OF THE STRUCTURAL SYSTEM TRIM**

This step is only for oval pools.

This is to cover the vertical posts (photo 18) to give the swimming pool a nicer aesthetic. This piece is for decoration only.

Look for some brackets and screws (4 x 16 mm) that you will find in the bag KITENV.

Screw the bracket as you prefer. In photo 19 there is an example. Two screws for each bracket is enough.

HR **MONTAŽA KONSTRUKCIJSKOG RUBNIKA**

Ovaj korak vrijedi samo za ovalne bazene.

Služi za pokrivanje vertikalnih bazena (fotografija 18), kako bi bazen dobio ljepšu estetiku. To je isključivo dekorativni dio.

Potražite nosače i vijke (4 x 16 mm) u torbici KITENV.

Učvrstite nosač prema želji. Primjer potražite na fotografiji 19. Dovoljno je postaviti po dva vijka u svaki nosač.

SL **NAMESTITEV OBLOGE ZA KONSTRUKCIJO**

Korak velja le za ovalne bazene.

To služi za pokrivanje navpičnih drogov (slika 18), zaradi estetičnosti bazena. Ta kos je namenjen le za dekoracijo.

Poiščite nekaj nosilcev in vijakov (4 x 16 mm), ki jih boste našli v torbi KITENV.

Privijte nosilec po želji. Slika 19 prikazuje primer. Za vsak nosilec zadostujeta dva vijaka.

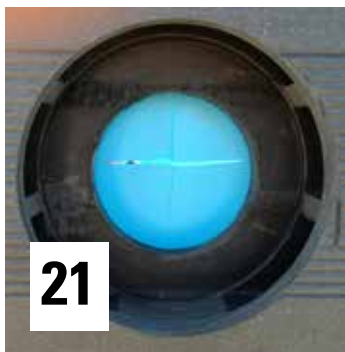

EN FITTING THE RETURN VALVE (V): (IMPELLER NOZZLE: V)

This valve is located at the bottom of the pool wall, and the water is returned to the pool through it after being treated in the treatment unit. Start pouring water into the pool through a garden hose, and stop 4 cm below the bottom of the valve hole. Mark the position of the hole on the liner with a felt pen and make a cross-shaped cut in the centre of the mark with a stanley knife or similar. Do not cut beyond the edge of the hole (Photo 21). The liner can also be cut before introducing the nozzle, making a circular cut supported at the back on a flat surface.

Locate two return valves of the skimmer box. One valve has a flat finish, which can be used with the hose provided in the kit of your pool. The other return valve has a threaded finish. This should be used if you want to install a semi-rigid PVC pipe (not included). In this case, you will need a coupling to change from 38 mm diameter to 50 mm diameter. This can be found in your nearest DIY store.

HR POSTAVLJANJE POVRATNOG VENTILA (V): (MLAZNICA POKRETAČA: V)

Taj se ventil nalazi na dnu stijenke bazena i kroz njega se vraća voda u bazen nakon pripreme u jedinici za obradu. Počnite ulijevati vodu u bazen kroz vrtno crijevo i stanite 4 cm ispod dna otvora ventila. Označite položaj otvora na oblozi markerom i u središtu oznake napravite poprečni rez s pomoću skalpela ili sličnog alata. Nemojte rezati izvan ruba otvora (fotografija 21). Oblogu možete izrezati i prije uvođenja mlaznice, s pomoću kružnog reza s podrškom na poleđini ravne površine.

Pronađite dva povratna ventila na obodu. Jedan ventil ima ravnu završnu obradu i možete ga upotrijebiti s crijevom iz kompleta svog bazena. Drugi povratni ventil ima završnu obradu s navojima. Trebate ga upotrijebiti ako želite postaviti polu-krutu PVC cijev (nije u kompletu). U tom ćete slučaju trebati spojnicu za prelazak s promjera od 38 mm na promjer od 50 mm. Možete ju pronaći u najbližoj željezari.

SL NAMESTITEV POVRATNEGA VENTILA (V): (ŠOBA: V)

Ta ventil se nahaja na dnu stene bazena, skozi katerega se voda po obdelavi v čistilni enoti vrača v bazen. Začnite vlivati vodo v bazen s pomočjo vrtno cevi in se prenehajte, ko bo višina vode 4 cm pod dnom luknje za ventil. S flomastrom označite položaj luknje na podlogi in na sredini oznake naredite križni zarez z npr. znamke »Stanley« ali podobnim. Ne režite čez rob luknje (Slika 21). Podlogo je mogoče tudi razrezati, preden vstavite šobo, tako da naredite krožni rez, podprt na zadnji strani na ravni površini.

Poiščite dva povratna ventila za posnemalec nečistoč. En ventil ima ravno površino, ki jo lahko uporabljate s cevjo priloženo kompletu vašega bazena. Drugi povratni ventil je opremljen z navojem. To je treba uporabiti, če želite namestiti poltrdo PVC cev (ni priložena izdelku). V tem primeru boste potrebovali sklopko za spremembo premera 38 mm na premer 50 mm. To boste našli npr. v vaši najbližji trgovini »DIY«.



22



23



24



25



26

- EN** Insert the nozzle from the inside of the pool through the cut already made with a friction ring (F) and a gasket (J) once they are placed. This way, the gasket (J) is in contact with the liner. Cut the piece of the liner that is visible from the outside (Picture 22). The other gasket (J) is put into place from the outside, place it at the very back in contact with the liner (Photo 23). Place the other friction ring (F) (Photo 24) and tighten firmly with the nut (T). (Photo 25)
To properly insert the nut from the exterior, the person located inside the pool holding the return valve, should slightly move backwards to fix the nut with the composite form the exterior. (photo 25 - 26)

- HR** Umetnite mlaznicu s unutrašnje strane bazena kroz pripremljeni otvor s postavljenim tarnim prstenom (F) i brtvom (J). Tako će brtva (J) biti u dodiru s oblogom. Izrežite dio obloge koji je vidljiv izvana (slika 22). Drugu brtvu (J) stavite na mjesto izvana i postavite je na poledinu, uz oblogu (fotografija 23). Postavite drugi tarni prsten (F) (fotografija 24) i čvrsto ga zategnite s maticom (T). (Fotografija 25)
Kako biste pravilno umetnuli maticu izvana, osoba koja se nalazi u bazenu i pridržava povratni ventil treba se lagano pomaknuti unatrag i učvrstiti maticu s kompozitom izvana. (fotografija 25–26)

- SL** Vstavite šobo iz notranjosti bazena v že narejen urez s tornim obročem (F) in tesnilom (J) in ju namestite. Na ta način je tesnilo (J) v stiku z oblogo. Odrežite kos podloge gledano iz zunanje strani (slika 22). Drugo tesnilo (J) namestite iz zunanje strani zadaj, da bo v stiku z oblogo (kot kaže slika 23). Drugi torni obroč (F) (Slika 24) namestite in ga trdno privijte z matico (T). (Slika 25).
Za pravilno vstavljanje matice iz zunanje strani mora oseba v bazenu in drži povratni ventil, rahlo premakniti sklop nazaj, da pritrdi matico iz zunanje strani. (slika 25 - 26)

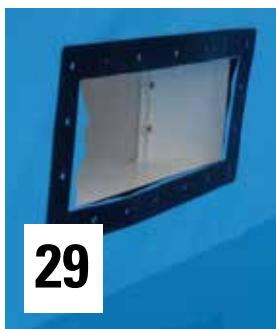

- EN** Insert the return hose (M) which goes from the outlet of the treatment unit to the return valve (V), and secure it with the clamp (A) (photo 27). When the filtering is working, the safety cover must be installed as seen in photo 28. Use the screws included in the kit.
Tip: You can use a 2 mm drill bit to make a guide on the panel, this way it is easier to screw it. It is advisable that it is attached once the filtration has begun. This way you can correct any problems you have with the filtration without needing to remove the trim.
- HR** Umetnite povratno crijevo (M) koje ide iz izlaza jedinice za obradu do povratnog ventila (V) i osigurajte ga stezaljkom (A) (fotografija 27). Kad su filtri u pogonu, sigurnosni pokrov morate postaviti kako je prikazano na fotografiji 28. Upotrijebite vijke iz kompleta.
Savjet: Možete izraditi vodilicu u ploči s pomoću svrdla od 2 mm kako biste olakšali postavljanje vijka. Postavljanje izvršite nakon pokretanja filtracije. Tako ćete moći ispraviti eventualne probleme s filtracijom bez potrebe za uklanjanjem rubnika.
- SL** Vstavite povratno cev (M), ki poteka od izhoda enote za obdelavo do povratnega ventila (V), in jo pritrdite s sponko (A) (slika 27). Ko filtrirni sistem deluje, mora biti nameščen varnostni pokrov, kot je prikazano na sliki 28. Uporabite vijake, ki so priloženi kompletu.
Nasvet: Za izdelavo vodila na plošči lahko uporabite 2 mm sveder, tako ga boste lažje privili. Priporočljivo je, da ga pritrdite, ko se filtracija steče. Na ta način lahko odpravite vse težave, ki jih imate s filtracijo, ne da bi morali odstraniti oblogo.

**29****30****31****32****EN ATTACHING THE SKIMMER BODY (S) TO THE OUTSIDE OF THE POOL:**

Fill the pool with water until it reaches 4 cm from the bottom of the die of the skimmer. Affix the seal ring and position the skimmer frame. Screw it with a screwdriver. Using a Stanley knife, cut the bit of the liner (L) that the skimmer frame covers (only the inside bit).

Finally, place the trim piece. Note that the trim has "max" and "min" markings. They indicate the maximum and the minimum level of water that your pool should have.

Cover the connecting bushing (C) and the water treatment unit with Teflon. Screw the connecting bushing (C) tightly to the skimmer and connect one end of the hose to the skimmer connecting bushing (C) using a clamp (A). Then fit the other end to the treatment unit and clamp it.

Important: Use Teflon on all water hose connection threads to ensure leak-tightness.

Locate the aluminium trim for the skimmer. To secure it to the panel, take 8 screws (4 x 16 mm) from the box: KITENV.....

PL POSTAVLJANJE OBODA (S) NA VANJSKU STRANU BAZENA:

Ispunite bazen vodom do 4 cm od dna podnožja oboda. Pričvrstite brtveći prsten i postavite okvir oboda. Zategnite odvijačem. S pomoću skalpela zarezite oblogu (L) tako da okvir oboda pokriva samo unutarnji dio.

Naposljetku postavite rubnik. Primijetite kako rubnik ima oznake „max“ i „min“. One označavaju maksimalnu i minimalnu razinu vode koja bi se trebala nalaziti u bazenu.

Pokrijte spojnu čahuru (C) i jedinicu za obradu vode teflonom. Čvrsto zategnite spojnu čahuru (C) u obod i spojite jedan kraj crijeva sa spojnom čahurom oboda (C) pomoću stezaljke (A). Zatim postavite drugi kraj na jedinicu za obradu i stegnite ga.

Važno: Teflon upotrijebite na svim navojima spojeva crijeva za vodu kako biste osigurali da ne curi.

Locirajte aluminijski rubnik oboda. Kako biste ga učvrstili na ploču, uzmite 8 vijaka (4 x 16 mm) iz kutije: KITENV.....

CS PRIPRAVLJANJE TELESÁ POSNEMALCA UMAZANIJE ZUNAJ BAZENA:

Bazen naplnite z vodo, dokler ne doseže 4 cm od dna matrice posnemalec. Pritrdite tesnilni obroč in postavite okvir posnemalec. Privijte ga z izvijačem. Z nožem znamke »Stanley« odrežite del podloge (L), ki ga pokriva okvir posnemalec (samo notranji del).

Na koncu postavite še kos za dekoracijo. Upoštevajte, da ima trim oznake „max“ in „min“. Označujejo najvišjo in najnižjo raven vode, ki jo mora imeti vaš bazen.

Pokrijte povezovalni element (C) in enoto za obdelavo vode s teflonom. Povezovalni element (C) tesno privijte na posnemalec in en konec cevi povežite s povezovalno pušo posnemalec (C) s pomočjo objemke (A). Nato pritrdite drugi konec na enoto za obdelavo in ga fiksirajte.

Pomembno: Uporabite teflon na vseh priključnih navojih cevi za vodo, da zagotovite tesnost.

Namestite aluminijsko obrobo za posnemalec. Za pritrditev na ploščo vzemite 8 vijakov (4 x 16 mm) iz škatle: KITENV.....



33



34



35



36

EN

PLACEMENT OF THE INTERNAL LADDER

- Take out the ladder and follow the installation instructions. Think about where you want to have the entry for your swimming pool. You can also mount it and put it into pool without attaching the fastenings to see how it looks. Just support it on the shore.

- Look for two metal plates. These parts are essential to correctly affix the ladder.

Put them on place panels (photo 33) and make a hole from the bottom using the proper drill bit N° 10 (photo 34).

- Place part 8, the fastening, so that it coincides with the hole. Use the short bolt and secure it with a nut and washer. (photo 35).

- Finish securing the plate by making another hole and securing it with a long screw bolt. (photo 36).

- Once one of the ladder's fastenings is secured, introduce the other fastening. Make a mark where the screw hole should be made. This step is very important, as it must match the distance between the ladder rails.

HR

POSTAVLJANJE UNUTARNJIH LJESTAVA

- Iznesite ljestve i slijedite upute za montažu. Razmislite o tome gdje želite napraviti ulaz u svoj bazen. Možete ih staviti u bazen, bez učvršćivanja i vidjeti kako to izgleda. Samo ih poduprite.

- Potražite dvije metalne pločice. Ti su dijelovi ključni za pravilo učvršćivanje ljestava.

Stavite ih na potporne ploče (fotografija 33) i napravite rupu na dnu s pomoću odgovarajućeg svrdla 10 (fotografija 34).

- Postavite dio 8, učvršćivač, tako da se poklapa s rupom. Upotrijebite kratki vijak i zategnite maticom i podložkom. (fotografija 35).

- Dovršite osiguravanje ploče tako što ćete napraviti drugu rupu i osigurati je s pomoću dugog navojnog vijaka. (fotografija 36).

- Nakon što osigurate jedno učvršćenje ljestava, postavite drugo. Označite mjesto za rupu za vijak. Taj je korak jako važan jer mora odgovarati udaljenosti između vodilica ljestava.

SL

NAMESTITEV NOTRANJE LESTVE

- Vzemite lestev in sledite navodilom za njeno namestitev. Premislite, na kateri strani želite imeti vstop v bazen. Najprej jo lahko namestite v bazen, ne da bi pritrčili njene sestavne dele, da si najprej ogledate stanje. Le podpreti ga morate na kopnem.

- Poiščite dve kovinski plošči. Ti deli so pomembni za pravilno pritrnitev lestve.

Postavite jih na plošče (slika 33) in izvrtajte luknjo od spodaj z ustreznim svedom št. 10 (slika 34).

- Del 8, namestite in pritrдите tako, da sovpada z luknjo. Uporabite kratek vijak in ga pritrđite z matico in podložko. (slika 35).

- Ploščo pritrđite do konca tako, da izvrtate še eno luknjo in jo pritrđite z dolgim samoreznim vijakom. (slika 36).

- Ko je eden od pritrđilnih elementov lestve pritrjen, namestite še drugega. Označite mesto, kjer je treba narediti luknjo za vijak. Ta korak je zelo pomemben, saj se mora ujemati z razdaljo med tirnicami lestve.



37



38

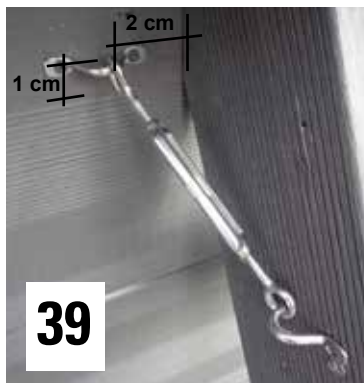

39



40

EN PLACEMENT OF THE EXTERNAL LADDER

- Remove the ladder from the box with great care. Look for 8 screws (3.5 x 25 mm) and two hooks in the box: KITENV...

- Place the ladder against the pool wall (photo 37) and make a mark as shown (Photo 38). Measure 2 cm from the ladder and 1 cm from the marks of the panel. (photo 39). Here you will make the upper hole for the hook. It should look like the (photo 38).

Look for the hook and insert it as shown on photo 40. Follow the same procedure to secure it to the handrail (photo 39).

HR POSTAVLJANJE VANJSKIH LJESTAVA

- Pažljivo uklonite ljestve iz kutije. U kutiji potražite 8 vijaka (3,5 x 25 mm) i dvije kuke: KITENV...

- Oslonite ljestve na stijenku bazena (fotografija 37) i napravite oznaku kao što je prikazano (fotografija 38). Izmjerite 2 cm od ljestava i 1 cm od oznaka na ploči. (fotografija 39). Tu će vam biti gornja rupa za kuku. Treba izgledati kao (fotografija 38).

Potražite kuku i umetnite je na način prikazan na fotografiji 40. Slijedite isti postupak kako biste je osigurali na rukohvat (fotografija 39).

SL NAMESTITEV ZUNANJE LESTVE

- Zelo previdno vzemite lestev iz škatle. Poiščite 8 vijakov (3,5 x 25 mm) in dva kavlja v škatli: KITENV...

- Lestev naslonite ob steno bazena (slika 37) in označite kot je prikazano na sliki (slika 38). Izmerite 2 cm od lestve in 1 cm od oznak plošče. (slika 39). Tukaj naredite zgornjo luknjo za kavelj. Morebitna namestitev je prikazana na sliki (slika 38).

Poiščite kavelj in ga vstavite, kot je prikazano na fotografiji 40. Na enak način ga

EN NOTE 1:
KPCOV66L: Your pool consists of 10 standard panels, 1 filtration panel and one led panel. We recommend one of these 4 options at the time of placing the led panel. This way, the light will spread throughout the pool evenly.
KPCOV52L: Your pool consists of 8 standard panels, 1 filtration panel and one led panel. We recommend one of these 4 options at the time of placing the led panel. This way, the light will spread throughout the pool evenly.

HR NAPOMENA 1:
KPCOV66L: Vaš se bazen sastoji od 10 standardnih ploča, 1 ploče s filtrima i jedne LED ploče. U vrijeme postavljanja LED ploče preporučujemo jednu od sljedećih 4 mogućnosti. Na taj će se način svjetlo bazenom širiti ravnomjerno.
KPCOV52L: Vaš se bazen sastoji od 8 standardnih ploča, 1 ploče s filtrima i jedne LED ploče. U vrijeme postavljanja LED ploče preporučujemo jednu od sljedećih 4 mogućnosti. Na taj će se način svjetlo bazenom širiti ravnomjerno.

SL OPOMBA 1:
KPCOV66L: Bazem je sestavljen iz 10 standardnih plošč, 1 filtrirne plošče in ene LED plošče. Ob postavitvi LED panela priporočamo eno od teh 4 možnosti. Tako se bo svetloba enakomerno razpršila (porazdelila) po bazenu.
KPCOV52L: Bazem je sestavljen iz 8 standardnih plošč, 1 filtrirne plošče in ene LED plošče. Ob postavitvi LED panela priporočamo eno od teh 4 možnosti. Tako se bo svetloba enakomerno razpršila (porazdelila) po bazenu.

KPCOV66L

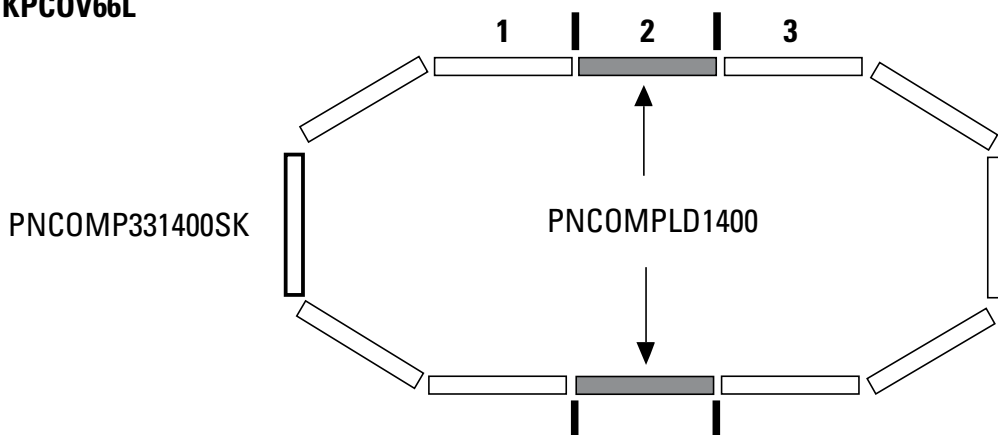

KPCOV52L

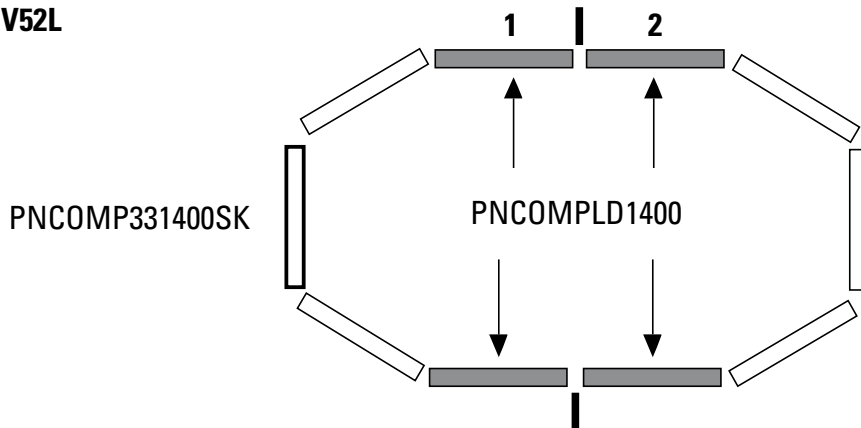

EN NOTE 2:

INSTALLATION OF THE LED PROJECTOR STRUCTURAL SYSTEM

It is about covering the led projector and the cable as we did for covering the structural system. Locate the piece and put it as shown in picture A.

The structural system is composed of 4 brackets and its respective screws.

ATTENTION! It is very important to place the brackets IN THE STRIPPED AREA of the panel as shown in picture B. If, for the contrary, you try to screw the brackets on the flat surface, you won't be able to screw them properly and the panel may damage.

HR NAPOMENA 2:

MONTAŽA KONSTRUKCIJSKOG SUSTAVA LED PROJEKTORA

Trebate pokriti LED projektor i kabel na isti način kako smo pokrili konstrukcijski sustav. Potražite dio i stavite ga na način prikazan na slici A.

Konstrukcijski sustav sastoji se od 4 držača i pripadajućih vijaka.

POZOR! Vrlo je važno držače staviti na OGOLJENO PODRUČJE ploče kao što je prikazano na slici B. Ako ih, nasuprot tome, pokušate vijcima pričvrstiti za ravnu površinu, nećete ih moći pravilno ušarafiti i mogli biste oštetiti ploču.

SL OPOMBA 2:

NAMESTITEV SISTEMA ZA LED PROJEKTOR

Gre za pokrivanje LED projektorja in kabla, kot smo to storili pri kritju konstrukcijskega sistema. Poiščite kos in ga postavite, kot je prikazano na sliki A.

Strukturni sistem je sestavljen iz 4 objemk in ustreznih vijakov.

OPOZORILO! Zelo je pomembno, da objemke namestite NA OBMOČJE plošče, kot je prikazano na sliki B. Če, nasprotno, poskušate objemke priviti na ravno površino, jih ne boste mogli pravilno priviti in plošča bi se lahko poškodovala.

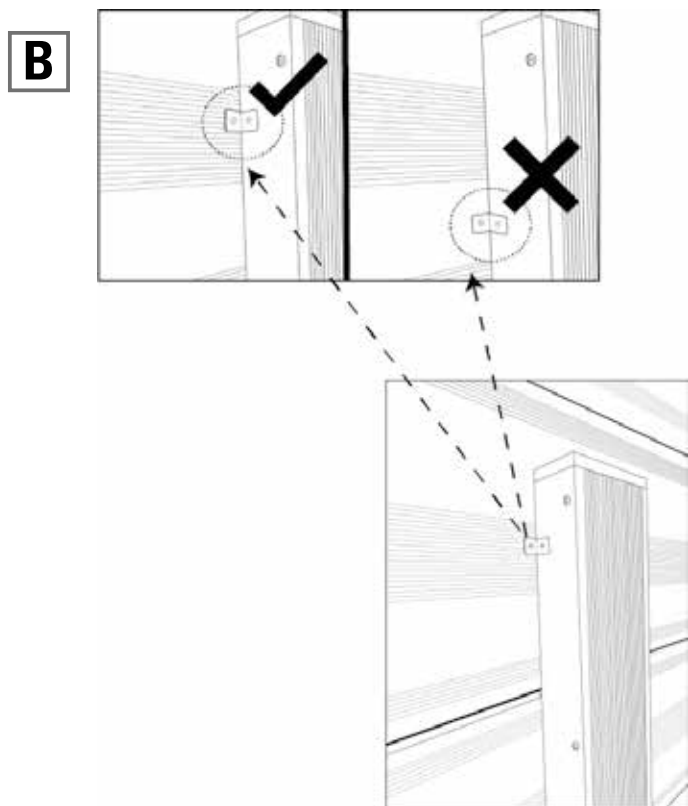
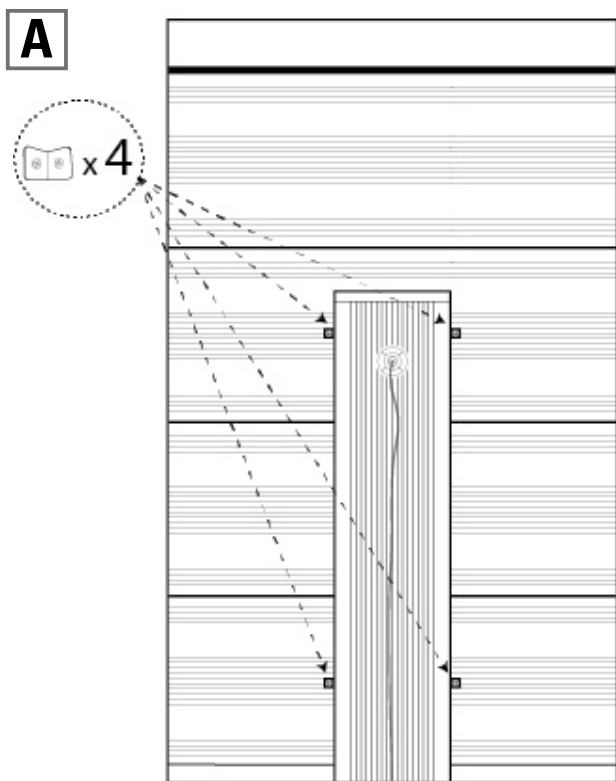

EN FILTER

HR FILTAR

SL FILTER

EN ASSEMBLY SUGGESTIONS: • The filter should be located at least 3.50 m from the pool.

The following diagrams explain the movement direction of the water. Check the manual that comes with the filter group for the assembly instructions.

Note: Fill the filter with 2/3 of clean, calibrated sand: only one calibration is supplied guaranteeing good use of the filter. (1) The colours and connections of the filter can vary according to models. Check the specific manual



The multi-directional flap determines the flow direction. The marks "PUMP", "RETURN", "WASTE" are engraved on the inlets and outlets of the pump. The installation of all the electrical systems should comply with the NF-C15-100 regulation. Check with the manufacturer for any modification of one or several filter system components. The suction pump should not be situated above the water level, because there is a risk of becoming deactivated.

HR PRIJEDLOZI ZA SASTAVLJANJE: • Filtar se treba nalaziti najmanje 3,50 m od bazena.

Sljedeći dijagrami objašnjavaju smjer kretanja vode. Upute za sastavljanje potražite u priručniku koji dolazi s grupom filtara.

Napomena: Filtar ispunite s 2/3 čistog, kalibriranog pijeska: u paketu je samo jedna kalibracija. (1) Boje i spojevi filtra mogu se razlikovati od modela do modela. Provjerite konkretan priručnik



Višesmjerna klapna određuje smjer protoka. Oznake „PUMP“ (Crpka), „RETURN“ (Povrat), „WASTE“ (Otpad) ugravirane su na ulaze i izlaze crpke. Instalacija svih električnih sustava mora biti u skladu s regulativom NF-C15-100. U slučaju modifikacija jedne ili više komponenti sustava filtra, obratite se proizvođaču. Usisna crpka ne smije se nalaziti iznad razine vode, jer postoji opasnost od njezine deaktivacije.

PREDLOGI ZA MONTAŽO: • Filter naj bo nameščen najmanj 3,50 m od bazena.

SL Naslednji diagrami opisujejo smer premika vode. Glede navodil za montažo preverite podatke v priručniku, ki je priložen filtrirni enoti.

Opomba: Filter napolnite z 2/3 prečiščenega, kalibriranega (presejanega) peska: priložena je samo ena kalibracija, ki zagotavlja dobro uporabo polnila. (1) Barve in priključki filtra se lahko razlikujejo glede na model. Preverite navodila v ustreznem priručniku



Večsmerna loputa določa smer pretoka. Oznake „ČRPALKA“, „POVRATNO DELOVANJE“, „ODPAD“ so gravirane na vstopih in izstopih črpalke. Namestitev vseh električnih sklopov mora biti v skladu z uredbo NF-C15-100. Za morebitne spremembe ene ali več komponent filtrirnega sistema se pozanimajte pri proizvajalcu. Sesalna črpalka ne sme biti nameščena nad nivojem

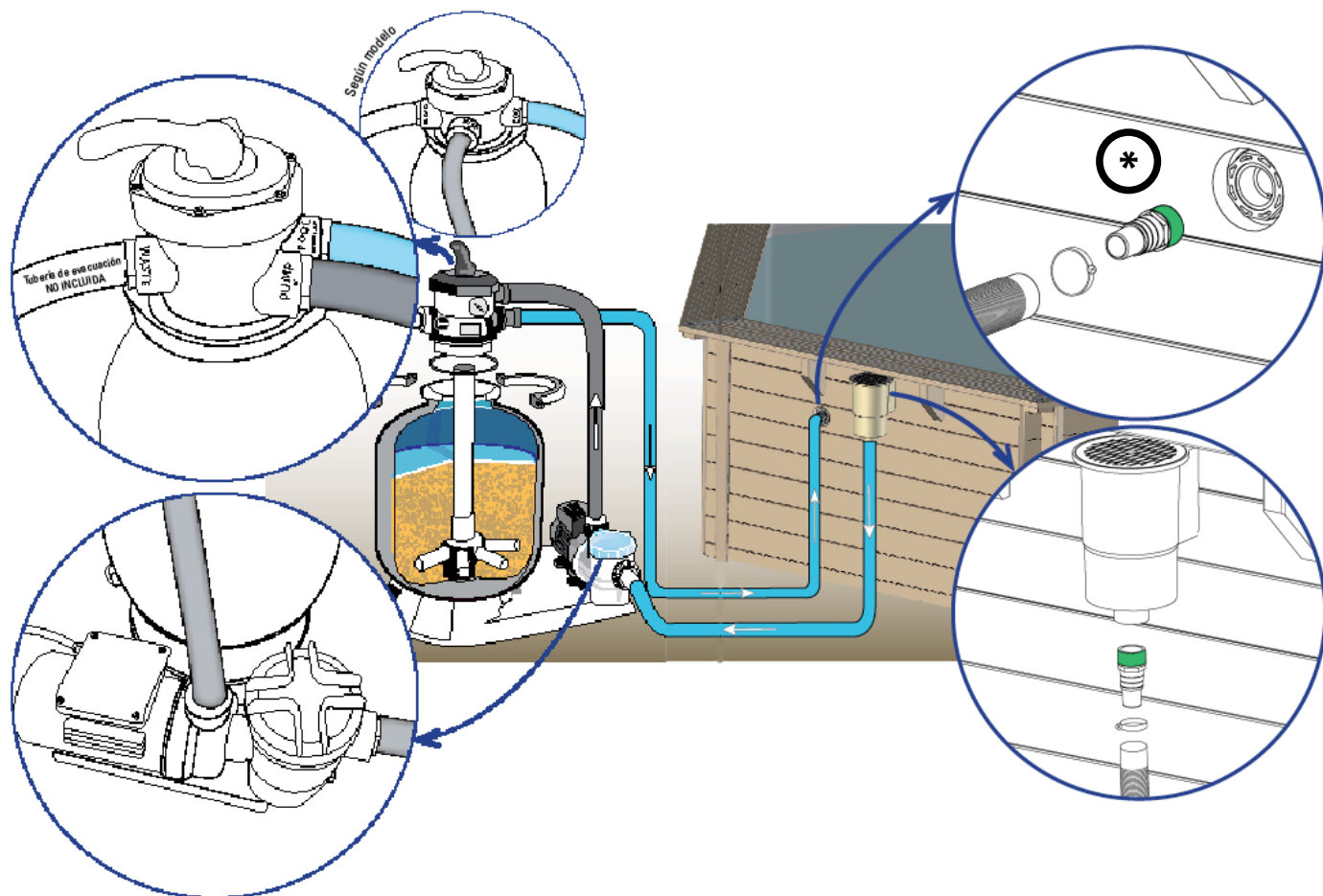

EN All the threaded connections should be assembled with the watertight Teflon tape *, except the connection with O rings. The Teflon should be wound round the thread in a counter clockwise direction.

LAND-FILLING: Finish filling the pool. The water level should be situated between the upper third part and the second half of the skimmer mouth.

HR Sve navojne spojeve trebate sastaviti s pomoću vodonepropusne teflon vrpce*, osim spoja s O prstenima. Teflon trebate namotati oko navoja, u smjeru obrnutom od okretanja kazaljki sata.

PUNJENJE: Završite s punjenjem bazena. Razina vode na kraju treba biti između gornje trećine i druge polovice oboda.

SL Vse navojne povezave je treba sestaviti z vodotesnim teflonskim trakom *, razen povezave z O-obročmi. Teflon je treba naviti okrog niti v nasprotni smeri urinega kazalca.

POLNJENJE: Dokončajte polnjenje bazena. Nivo vode naj se nahaja med zgornjo tretjino in drugo polovico ustja posnemalca.

EN SAND FILTER

HR FILTAR ZA PIJESAK

SL PEŠČENI FILTER

EN This is the oldest of filtering systems. The filtered water passes through the sand (calibrated silicon) that retains all impurities. This type of filter is equipped with a multi-directional flap that allows easy manipulations and cleaning.

DIFFERENT POSITIONS OF THE MULTI-DIRECTIONAL FLAP (4 OR 6)*: When you perform changes the position of the multi-directional flap that pump should always be stopped, without risking seriously damaging the filter and cancelling the guarantee.

1. FILTERING POSITION (OR FILTER): Usual position of the flap that allows the water coming from the pump to enter through the upper part of the filter and circulate through the same, where all its impurities are trapped. The water is collected in the mesh at the bottom and returned to the pool. The pressure gauge situated at the upper part of the filter allows controlling the pressure. In the case that the pressure increase 0.2 bar regarding the starting pressure, you will need to clean the filter.

To je najstariji sustav filtriranja. Filtrirana voda prolazi kroz pijesak (kalibrirani silikon) koji zadržava sve nečistoće. Ta vrsta filtra opremljena je višesmjernom klapnom koji omogućava jednostavnu manipulaciju i čišćenje.

HR **RAZLIČITI POLOŽAJ VIŠESMJERNE KLAPNE (4 ILI 6)*:** Kada mijenjate položaj višesmerne klapne, crpka mora biti zaustavljena jer u suprotnom riskirate teška oštećenja filtra i poništavanje jamstva.

1. POLOŽAJ FILTRIRANJA (ILI FILTRA): Standardni položaj preklopa koji omogućava vodi koja dolazi iz crpke ulazak u gornji dio filtra i cirkuliranje kroz pijesak koji zadržava sve nečistoće. Voda se skuplja u mrežici na dnu i vraća u bazen. Mjerač tlaka koji se nalazi u gornjem dijelu filtra omogućava kontrolu tlaka. U slučaju povećanja tlaka od 0,2 bara u odnosu na početni tlak, morate očistiti filter.

To je najstarejši sistem za filtriranje. Filtrirana voda prehaja skozi pesek (kalibriran silicij), ki zadrži vse nečistoče. Ta tip filtra je opremljen z večsmerno loputo, ki omogoča enostavno rokovanje in čiščenje.

SL **RAZLIČNI POLOŽAJ VEČSMERNE LOPUTE (4 ALI 6)*:** Ko spremenite položaj večsmerne lopute, je treba črpalko vedno ustaviti, ne da bi pri tem tvegali resno poškodbo filtra in razveljavitev garancije.

1. POLOŽAJ FILTRIRANJA (ALI FILTER): Običajen položaj lopute, ki omogoča, da voda, ki prihaja iz črpalke, vstopi skozi zgornji del filtra in kroži skozi pesek, v katerem se prestrežejo vse nečistoče zajete v njej. Voda se zbere v mrežico na dnu in se očiščena vrne v bazen. Manometer, ki se nahaja na zgornjem delu filtra, omogoča nadzor tlaka. V primeru, da se tlak poveča za 0,2 bara glede na izhodiščni tlak, boste morali očistiti filter.

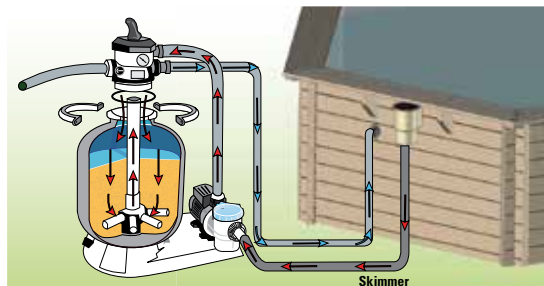
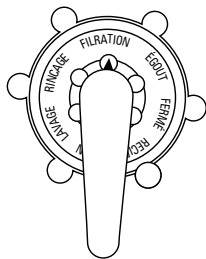

EN **2 WASHING POSITION (OR BACKWASH):** Sand washing position. Allow the water to circulate in reverse direction in the filter. The water enters through the lower part of the filter elevates the filtering mass and therefore collects all its impurities and because they are lighter than sand, they are evacuated through the upper part of the filter towards the drain. This operation should last between 2 and 3 minutes.

HR **2 POLOŽAJ ZA ČIŠĆENJE (ILI PROMJENU SMJERA):** Položaj za ispiranje pijeska. Pustite vodu u filter u suprotnom smjeru. Voda koja ulazi kroz donji dio filtra podiće će masu za filtriranje i pritom prikupiti sve nečistoće, a budući da su lakše od pijeska, ispraznit će se kroz gornji dio filtra, prema ispustu. Ta bi radnja trebala trajati između 2 i 3 minute.

SL **2 POLOŽAJ IZPIRANJA (ALI POVRATNO IZPIRANJE):** Položaj za izpiranje peska. Pustite, da voda v filtru kroži v obratni smeri. Voda, ki vstopa skozi spodnji del filtra, dvigne filtrirno maso in zato zbere vse njene nečistoče. Glede na to, da so lažje od peska, se to področje očisti skozi zgornji del filtra proti odtoku. To je treba opraviti v roku 2 do 3 sekund.

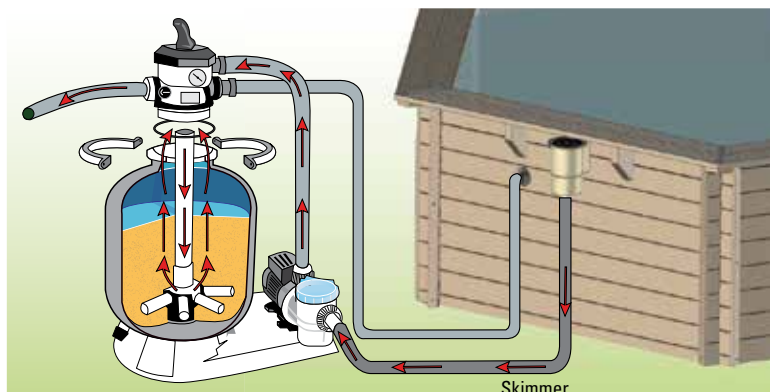
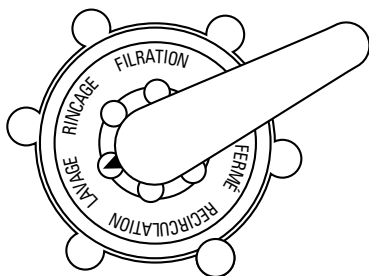

EN

3. RINSE POSITION / DRAINING OF THE FILTER (OR RINSE):** Operation that follows washing the filter. When you have cleaned the filter, you should rinse and re-compress the filtering mass. In this position the water circulates through the filter as in the filtering position but is evacuated through the drain at the filter outlet. This operation should be performed between 20 and 30 seconds.

HR

3. POLOŽAJ ZA ISPIRANJE / ISPUŠTANJE FILTRA:** Radnja koja slijedi nakon ispiranja filtra. Nakon što očistite filter, isperite ga i ponovno komprimirajte masu za filtriranje. U tom položaju voda će cirkulirati kroz filter kao u položaju za filtriranje, ali će se ispustiti kroz ispušt na izlazu filtra. Ta bi radnja trebala trajati između 20 i 30 sekundi.

SL

3. POLOŽAJ IZPIRANJA / IZPUŠČANJE FILTRA (ALI IZPIRANJE):** Operacija, ki sledi pranju filtra. Ko ste filter očistili, morate filtrirno maso sprati in ponovno stisniti. V tem položaju voda kroži skozi filter kot v položaju za filtriranje, vendar se evakuira skozi odtok na izstopu filtra. To je treba opraviti v roku 20 do 30 sekund.

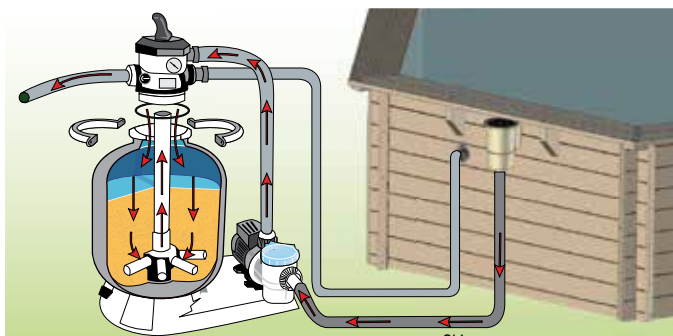
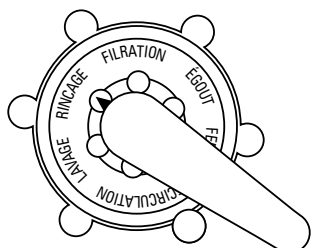

EN

4. EMPTYING POSITION / DRAIN (OR WASTE): Position to evacuate the water of for emptying the pool. In this case, the water does not pass through the filter, it goes directly to the drain.

HR

4. POLOŽAJ ZA PRAŽNENJE / ISPUŠT (ILI OTPAD): Položaj za ispuštanje vode ili za pražnjenje bazena. U tom slučaju, voda neće proći kroz filter, već će otići izravno u ispušt.

SL

4. POLOŽAJ PRAZNENJA/ODVOD (ALI ODPAD): Položaj za izpuščanje vode in praznjenje bazena. V tem primeru voda ne prehaja skozi filter in odteče neposredno v odtok.

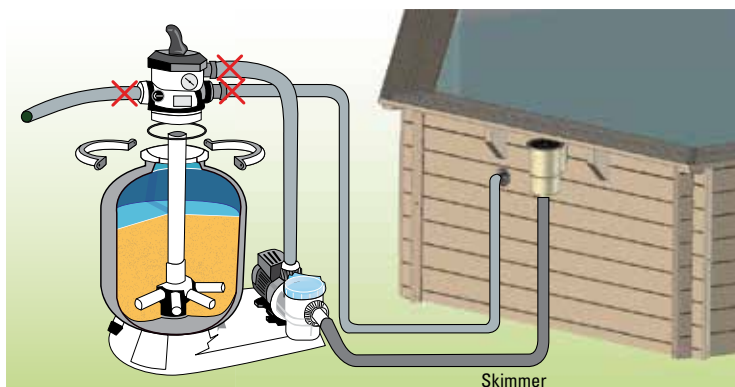
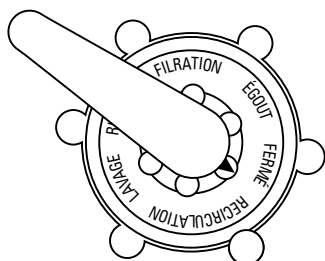

EN 5. CLOSED POSITION (OR CLOSED): This position does not allow the water to pass and is used to put the pool into complete wintering when the filtering stops.

HR 5. ZATVORENI POLOŽAJ: Taj položaj ne dopušta prolazak vode, a služi za pripremu bazena za skladištenje.

SL 5. ZAPRT POLOŽAJ (ALI ZAPRTO): Ta položaj ne dopušča pretakanja vode in se uporablja za popolno prezimovanje bazena, ko se filtriranje prekine.

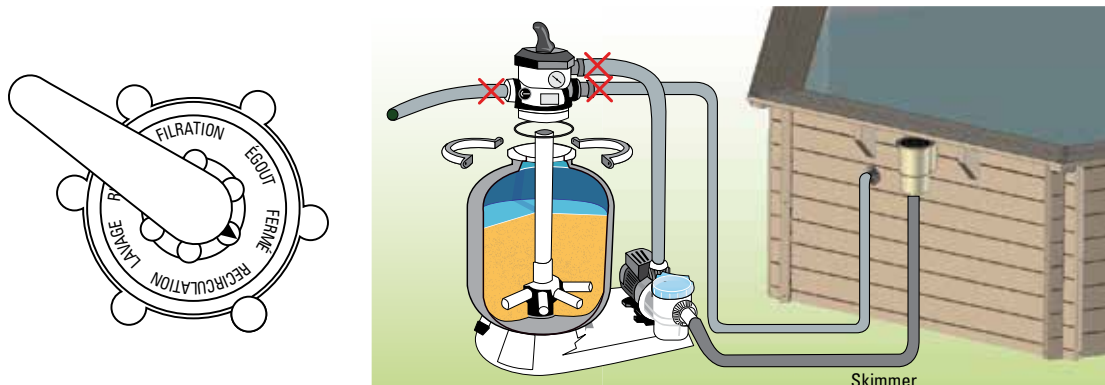

EN 6. RECIRCULATION POSITION / CIRCULATION:** Position used so the water circulates through the hydraulic network without passing through the filter. This possibility is used to move the water if you want to add a product to the pool or if you should perform any operation in the filter, because in this case the filter is isolated and the water coming from the pump is directly expelled.

* Some models are delivered with 4-way flap (available options: Filtering, Washing, Emptying/drain Closed or wintering).

** These positions refer exclusively to the 6-way flap.

HR 6. POLOŽAJ ZA RECIRKULACIJU/CIRKULACIJU:** Položaj u kojemu voda cirkulira kroz hidrauličku mrežu, pri čemu ne prolazi kroz filtar. Tu ćete mogućnost upotrijebiti za cirkuliranje vode ako u bazen želite dodati određeni kemijski proizvod ili ako trebate izvršiti radnju s filtrom, jer u tom će slučaju filtar biti izoliran, a voda koja dolazi iz crpke izbacivat će se izravno van.

* Neki se modeli isporučuju s 4-smjernim preklapom (dostupne mogućnosti: Filtriranje, pranje, praznjenje/ispuštanje, zatvaranje ili priprema za skladištenje).

** Ovi se položaji odnose isključivo na 6-smjerne preklape.

SL 6. POLOŽAJ POVRATNEGA KROŽENJA / KROŽENJA:** Ta položaj omogoča, da voda kroži skozi hidravlično omrežje, ne da bi prešla skozi filtar. Ta možnost se uporablja za pretakanje vode. Če želite v bazen dodati določeno sredstvo ali če bi morali opraviti kakršenkoli poseg v filtar bo v tem primeru filtar izključen. Voda, ki prihaja iz črpalke se filtru izogne.

* Nekateri modeli so dobavljeni s 4-smerno loputo (na voljo možnosti: Filtriranje, pranje, praznjenje/odtok zaprto ali prezimovanje).

** Ti položaji se nanašajo izključno na 6-smerno loputo.

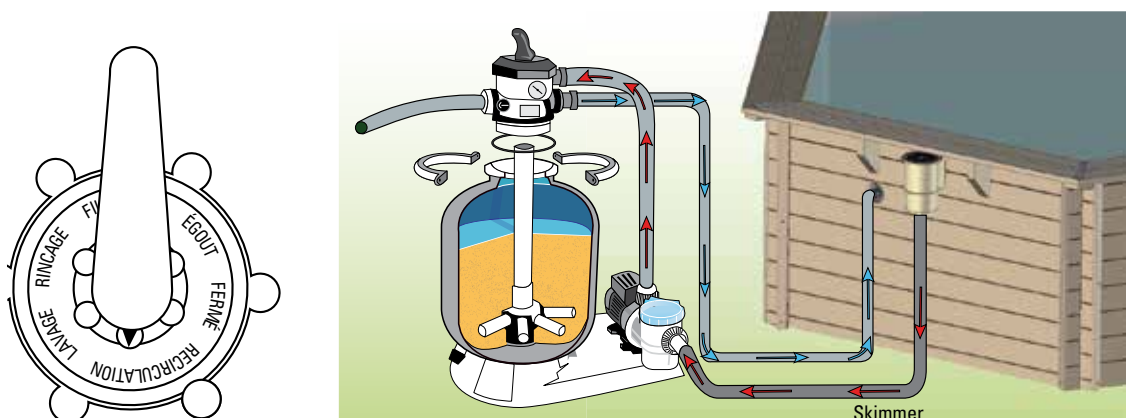

⚠ You should never manoeuvre the multi-directional flap when the pump is working.

⚠ Ne pomičite višesmjernu klapnu dok crpka radi.

⚠ Nikoli ne smete rokovati z večsmerno loputo, kadar črpalka deluje.



5

- EN MAINTENANCE AND USE
- PL ODRŽAVANJE I UPOTREBA
- CS VZDRŽEVANJE IN UPORABA

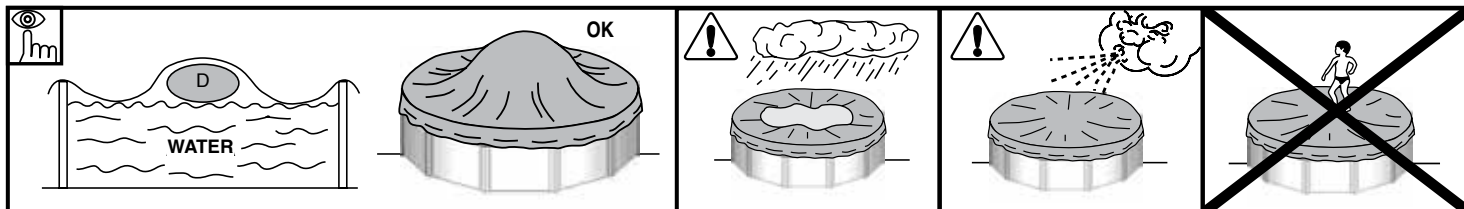

EN RESPECT THE ENVIRONMENT DO NOT TAKE APART THE POOL UNLESS IT IS STRICTLY NECESSARY. IF YOU DO SO, PLEASE REUSE THE WATER. WATER IS A SCARCE GOOD

When your pool reaches the end of its useful life, it should be disassembled; the different materials (plastic and steel) should be separated and taken to the disposal point indicated by local authorities.

MAINTENANCE AND USE:

- Switch on the filter system once a day in to insure a complete water volume renewal and never do it when somebody is in the pool (see filter manual).
- Check the filter's level of clogging regularly in summer when the pool kit is in use.
- Check screws, nuts and washers (for rust).
- The pool water level has always to be hold in a minimum of 15 cm from the pool superior edge.
- Never empty the pool completely. Low water levels may cause serious damage to the pool.
- Failure to comply with the maintenance instructions may lead to serious health risks, especially for children.
- The use of a swimming costume entails respect for the safety regulations set out in the maintenance and user guide.
- Never leave a pool kit empty on the ground, outdoors.
- Clean regularly the P.V.C liner and the water level mark with non-abrasive products. Regularly clean the fold joining the bottom to the side of the liner, as it is an area where dirt accumulates. If you do by accident a small hole in the liner, you can repair it thanks to our rubber patches AR202 or V12.
- The isothermic covers (for the summer) protect your pool from insects, dust, leaves,... and avoid to loose the water temperature. Do always set it in order the bubbles are in contact with the water.

WINTER-SEASON:

A) IF YOU CHOOSE NOT TO DISMOUNT THE POOL:

- 1- Clean the liner bottom and sides with a non-abrasive product.
 - 2- Treat the water with a chemical product for wintering. We recommend using LIQUID WINTERISER instead of floats with solid product to avoid discolouring the liner.
 - 3- Leave the pool full of water considering:
 - a) For pools with skimmer and refilling pipe, reduce the water level 5 cm underneath the skimmer and close the refilling pipe with the screw tap which is included with the filter.
 - b) For pools with exhaustion and refilling pipes, reduce the water level 20 cm from the superior edge of the pool and close the pipes using the screw system incorporated.
 - 4- Disconnect the pipes. Do not dismantle the skimmer and the refilling and exhaustion pipes.
 - 5- Protect the pool with a winter cover, and put a floating element between the cover and the water, in order to protect it from frost.
 - 6- Filter: disconnect it from the pool. Clean it, empty the sand or remove the cartridge, dry it and keep it in a covered and sheltered from dampness place.
 - 7- Accessories: remove every accessories (ladder, alarm, spotlight, pole...), rinse them with soft water and tidy them away.
- TO RUN THE POOL AGAIN: Remove the winter cover, install the filter, change at least 1/3 of water and realize a chlorine treatment. Switch on the filter for at least 8 hours in an uninterrupted way, respecting the continuous working period indicated in the filter manuals.

B) IF YOU CHOOSE TO DISMOUNT THE POOL:

- 1- Empty the pool. Measures: Filter, Automatic pump for handling clean water or communicating vessels system. Communicating vessels system: Use the hose from your filter with the smallest cross-section. Fix a weight to one of its end and plunge it into the swimming pool. After this, sink the whole hose, until there is no air inside. With one hand, and under the water stop up hermetically the end of the hose and take it to the emptying point. Remove hand, and water will start running. Do not use this water for watering the plants, because it contains chemical products.
 - 2- Clean every pool constituents with a sponge and a soap product with a neutral pH. Dry them and tidy them away in a dry and clean place. That's normal that after having installed and dismantled the pool several times, the P.V.C liner dilate and loose its elasticity.
- TO RUN THE POOL AGAIN: Read another time this manual instructions from the beginning..

CHEMICAL MEASURES:

Please read carefully the chemical product manufacturer instructions. **WARNING:** Keep chemical products in a clean, dry and out of children place. Important: Every products used have to be compatible with the P.V.C liner.

- First filling: Analyse the water pH and chlorine (Cl) and adjust them to the optimal levels: pH: 7,2 - 7,6; Chlorine: 0.5 - 2 ppm.
- Chlorine treatments: Consist in increasing the chlorine level until approximatively 20 ppm to eliminate germs and seaweeds. This process has to be done only when the pool water comes from rivers or ponds, ... or if it stayed a long time without any treatments.
- Checking: Check at least once a week the chlorine levels (use a chlorine and pH analyser). In the same way, we advise to add an algicide to prevent seaweeds appearance. Never have a swim before the chlorine level stabilization. Do always use a floating dispenser for the chemical product (tablets) dissolution. The chemical product measuring out has to be done in accordance with: Your pool water volume, the bathe frequency, the climatic conditions, the water temperature and the location. Do always move the water and wait for the chemical product dissolution before adding another one. Wait approximatively 12 hours between any pH, chlorine or algicide adjustment using the filter system.

MECHANICAL MEASURES:

Check the filter, the skimmer, the valves and the pipes are well connected to the pool. Do consider high water temperature will involved more time for the filtering. Theoretic filtering time = Water volume / Filter system discharge (generally 8h/day with water temperature of 21°C), (Ideal: 2h in the morning - 4h around midday - 2h in the afternoon). **PLEASE RESPECT THE CONTINUOUS WORKING PERIOD INDICATED IN THE FILTER MANUALS.**

VACUUM CLEANER (MANUAL OR AUTOMATIC):

Only for pools with skimmer. Connect an hose extremity to the brush head and immerse it into the water to make it fill in. Connect the other pipe extremity to the exhaustion adapter (TA) and place it above the skimmer basket. Switch on the filter in the FILTER position and begin to clean the bottom. Pay special attention to areas with folds where dirt accumulates.

BOTTOM CLEANER VENTURY STYLE:

Connect a garden hose to the bottom cleaner join and introduce it into the pool. Open the tap until a normal pressure to make the water flow out against the bottom of the pool, producing in that way an ascendant stream which leave the dirt into the filter (bag) which is adjust on the bottom cleaner.

PROBLEM	CAUSE	SOLUTION
Muddy water	Bad filtration. High PH. Organic residues in excess	Backwash the filter. Add CLARIFYING agent in tablet form in a dispenser. Carry out a shock chlorination.
Green water	Seaweed or mud formation	Gently brush the bottom and walls of the pool. Test pH and adjust to between 7.2-7.6. Add ALGICIDE and LIQUID CLARIFIER.
Brown water	Presence of iron or manganese	Test pH and adjust to between 7.2-7.6. Perform SHOCK CHLORINATION. Add LIQUID CLEANER.
Incustrations	Presence of Calcareous in the water	Test pH and adjust to between 7.2-7.6. Add ANTI CHALCARE once a week.
Eyes and skin irritations. Bad smell.	Misadjusted PH. Organic residues in excess	Test pH and adjust to between 7.2-7.6. Perform a SHOCK CHLORINATION.

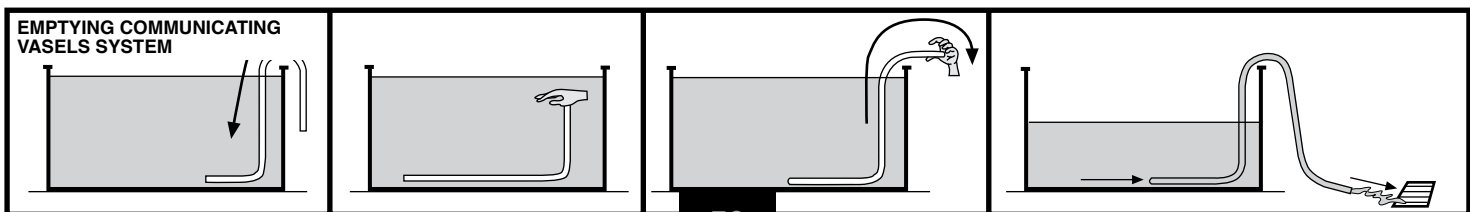

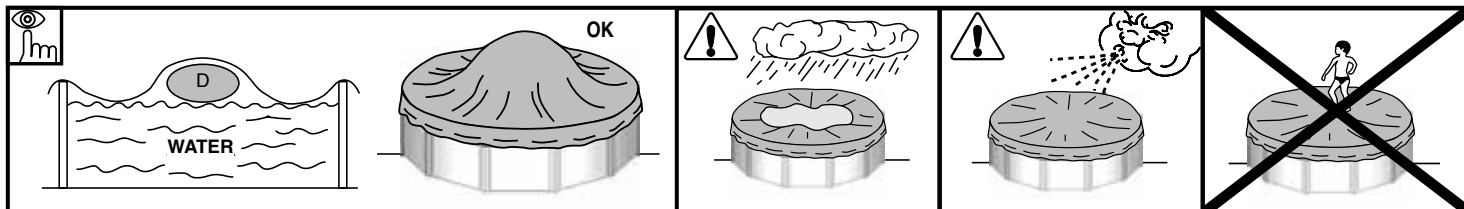

HR

POŠTUJTE OKOLIŠ

NE RASTAVLJAJTE BAZEN, OSIM AKO TO NIJE APSOLUTNO NEOPHODNO. AKO TO UČINITE, PONOVRNO UPOTRIJEbite ISTU VODU. VODU TREBA ČUVATI

Kad vaš bazen dođe do kraja vijeka trajanja, rastavite ga; različite materijale (plastiku i metal) razdvojite i odnesite na mjesta za zbrinjavanje otpada u svom gradu.

ODRŽAVANJE I UPOTREBA:

- Sustav za filtriranje uključite jednom dnevno kako biste osigurali obnavljanje čitavog sadržaja vode, ali nikako dok je netko u bazenu (provjerite priručnik za filtriranje).
- Ljeti, dok je komplet bazena u upotrebi, redovito provjeravajte razinu začepljenja filtra.
- Provjerite vijke, matice i podloške (na hrđu).
- Razina vode u bazenu uvijek mora biti minimalno 15 cm od najvišeg ruba bazena. Nikad nemojte bazen isprazniti do kraja. Niske razine vode mogu uzrokovati ozbiljna oštećenja bazena.
- Ako ne budete slijedili upute za održavanje, to može rezultirati teških zdravstvenim rizicima, naročito za djecu.
- Upotreba odijela za plivanje zahtijeva posebne sigurnosne mjere istaknute u uputama za održavanje i upotrebu.
- Komplet bazena nikad ne ostavljajte praznog na tlu, na otvorenom.
- P.V.C oblogu i oznaku za razinu vode redovito čistite neabrazivnim proizvodima. Redovno čistite preklapni spoj na dnu obloge, jer nalazi se u području gdje se akumulira prljavština. Ako slučajno napravite manju rupu u oblozi, možete je zatvoriti gumenim zakrpama AR202 ili V12.
- Izotermični pokrovi (za ljeto) štite bazen od insekata, prašine, lišća... i zadržavaju temperaturu vode. Uvijek ih postavite tako da mjhurići dolaze na vodu.

ZIMSKA SEZONA:

A) AKO ODLUČITE NE RASTAVITI BAZEN:

- 1- Očistite dno obloge i stijenke neabrazivnim proizvodom.
 - 2- Tretirajte vodu kemijskim proizvodom za zimsku sezonu. Kako biste izbjegli promjenu boje obloge, preporučujemo upotrebu tekućeg sredstva za zimu umjesto plutajućih rješenja s krutim proizvodima.
 - 3- Bazen ostavite ispunjen vodom uz sljedeće smjernice:
 - a) Kod bazena s obodom i cijevi za ponovno punjenje, razinu vode spustite do 5 cm ispod oboda i zatvorite cijev za ponovno punjenje navojnim čepom koji dolazi uz filter.
 - b) Kod bazena s cijevima za ispušt i ponovno punjenje, razinu vode spustite 20 cm od najvišeg ruba bazena i zatvorite cijev s pomoću priloženog navojnog sustava.
 - 4- Odvojite cijevi. Nemojte rastavljati obod niti cijevi za ispušt i ponovno punjenje.
 - 5- Bazen zaštitite zimskim pokrovom; između pokrova i vode stavite plutajući element zbog zaštite od mraza. 6- Filter: odvojite ga od bazena. Ispraznite ga, ispraznite pijesak ili uklonite spremnik, osušite ga i ostavite ga prekrivenog i zaštićenog od vlage. 7- Dodatna oprema: uklonite sve dijelove dodatne opreme (ljestve, alarm, rasvjetu, šipku...), isperite ih toplom vodom i obrišite.
- ZA PONOVRNO POSTAVLJANJE BAZENA:** Uklonite zimski pokrov, montirajte filter, promijenite najmanje 1/3 vode i izvršite pripremu klorom. Uključite filter i ostavite ga da radi najmanje 8 sati bez prekida, poštujući ograničenja kontinuiranog rada istaknuta u priručnicima za filtre.

B) AKO ODLUČITE RASTAVITI BAZEN:

- 1- Ispraznite bazen. Mjere: Filter, automatska crpka za zadržavanje čiste vode ili sustav spojenih posuda. Sustav spojenih posuda: Upotrijebite crijevo iz filtra s najmanjim poprečnim presjekom. Postavite uteg na jedan od njegovih krajeva i uronite ga u bazen. Nakon toga uronite čitavo crijevo, sve dok unutra više ne bude zraka. Jednom rukom ispod vode hermetički zatvorite završetak crijeva i prenesite ga do točke za pražnjenje. Maknite ruku i voda će poteći. Nemojte upotrijebiti tu vodu za zalijevanje biljaka jer sadrži kemijske proizvode.
 - 2- Sve dijelove bazena očistite spužvom i sapunom s neutralnom vrijednošću pH. Posušite ih i očistite na suhom i čistom mjestu. Normalno je da se nakon što nekoliko puta postavite i rastavite bazen P.V.C obloga raširi i izgubi svoju elastičnost.
- ZA PONOVRNO POSTAVLJANJE BAZENA:** Još jednom pročitajte korisnički priručnik od početka.

KEMIJSKE MJERE:

Pažljivo pročitajte upute proizvođača kemijskog proizvoda. **UPOZORENJE:** Kemijske proizvode čuvajte na čistom i suhom mjestu, podalje od djece. Važno: Svi korišteni proizvodi moraju biti kompatibilni s P.V.C oblogom.

Prvo punjenje: Analizirajte pH vode i klor (Cl) i podesite ih na optimalne razine: pH: 7,2 – 7,6; klor: 0,5 – 2 ppm.

Priprema klorom: Sastojte se u povećavanju razine klora sve do približno 20 ppm, zbog uklanjanja mikroba i algi. Taj postupak treba izvesti samo ako voda za bazen dolazi iz rijeka ili jezera, ... ili u slučaju dugog stajanja vode bez obrade.

- Provjera: Barem jednom tjedno provjerite razine klora (upotrijebite analizator klora i pH vrijednosti). Osim toga, savjetujemo da dodate algicid kako biste spriječili pojavu algi. Nemojte ulaziti u bazen dok se razina klora ne stabilizira. Obvezno upotrijebite plutajući dispencer za otapanje kemijskog proizvoda (tableta). Količinu kemijskog proizvoda treba odrediti s obzirom na: Količinu vode u bazenu, učestalost upotrebe, klimatske uvjete, temperaturu vode i lokaciju. Prije dodavanja novog, obvezno cirkulirajte vodu i pričekaite da se kemijski proizvod rastopi. Pričekaite približno 12 sati između podešavanja vrijednosti pH sredstva, klora ili algicida s pomoću sustava za filtriranje.

MEHANIČKE MJERE:

Provjerite jesu li filter, obod, ventili i cijevi dobro učvršćeni na bazen. Filtriranje toplije vode traje dulje.

Teoretsko vrijeme filtriranja = količina vode / ispušt sustava filtriranja (općenito 8 h dnevno s vodom temperature 21 °C), (idealno: 2 h ujutro – 4 h usred dana – 2 h popodne).

POŠTUJTE RAZDOBLJE KONTINUIRANOG RADA NAZNAČENO U PRIRUČNICIMA ZA FILTRE.

USISAVAČ (RUČNI ILI AUTOMATSKI):

Samo za bazene s obodom. Spojite nastavak crijeva s glavom usisavača i uronite u vodu. Drugi nastavak crijeva spojite s adapterom ispusta (TA) i stavite ga iznad košare s obodom. Prebacite filter u položaj FILTER i počnite s čišćenjem dna. Naročitu pažnju obratite na područja s preklapima gdje se nakuplja prljavština.

ČIŠĆENJE DNA USKIM NASTAVKOM:

Spojite vrtno crijevo s čistačem dna i stavite ga u bazen. Otvorite slavinu na normalan tlak tako da voda poteče preko dna bazena, kako biste dobili uzlaznu struju zbog koje će prljavština ostati u filtru (vrećici) koja se nalazi na čistaču dna.

PROBLEM	CAUSE	SOLUTION
Blatna voda	Loše filtriranje. Visok HPH. Višak organskih ostataka	Isperite filter promjenom smjera vode. U dispencer dodajte sredstvo za bistrjenje u tableti. Provedite brzo kloriranje.
Zelena voda	Taloženje algi ili blata	Pažljivo očistite dno i stijenke bazena. Testirajte pH vrijednost i podesite je između 7,2 i 7,6. Dodajte algicid i sredstvo za bistrjenje.
Smeđa voda	Taloženje algi ili blata	ajuste-o ente 7,2 - 7,6. Faça uma CLORAÇÃO DE CHOQUE. Adicione CLARIFICANTE. DODAJTE SREDSTVO ZA BISTRENJE
Nastanak kore	Prisutnost željeza ili mangana	Testirajte pH vrijednost i podesite je između 7,2 i 7,6. Dodajte sredstvo protiv nastanka kore jednom tjedno.
Nadraživanje očiju i kože. Neugodan miris	Pogrešno podešena pH vrijednost. Višak organskih ostataka	Testirajte pH vrijednost i podesite je između 7,2 i 7,6. Provedite BRZO KLORIRANJE.

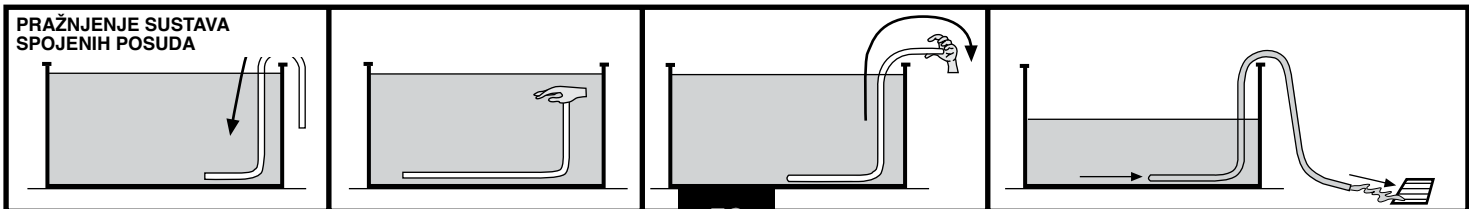

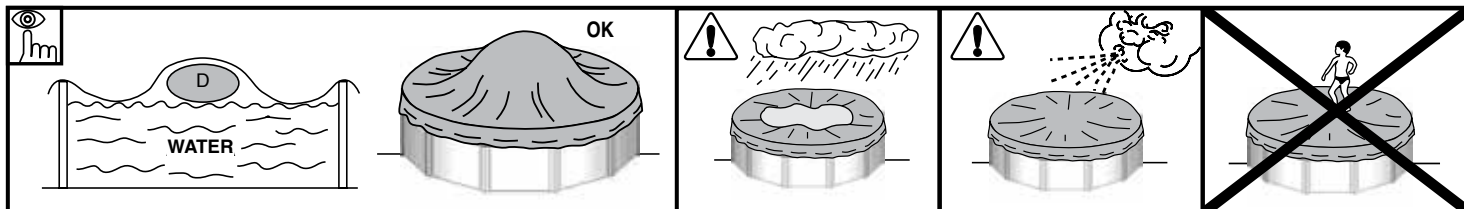

SL

UPOŠTEVAJTE OKOLJEVARSTVENE PREDPISE

BAZENA NE RAZSTAVLJAJTE, RAZEN, ČE JE TO NUJNO POTREBNO. ČE TO STORITE, PROSIMO, DA VODO UPORABITE PONOVRNO. VODA NI DOVOLJ ČISTA

Na koncu njegove življenjske dobe, je bazen treba razstaviti; različne materiale (plastiko in jeklo) je treba ločiti in odpeljati na odlagalnišče za tovrstne odpadke v skladu z določili krajevnih ustanov.

VZDRŽEVANJE IN UPORABA:

- Filtrirni sistem vklopite enkrat na dan, da zagotovite popolno obnovo količine vode, in tega nikoli ne počnite, če se kdo nahaja v bazenu (glejte priročnik za filter).

- Redno preverjajte stopnjo zamašenosti filtra poleti, ko je se bazenski komplet uporablja.

- Preverite vijake, matice in podložke (če niso korodirani).

- Nivo vode v bazenu mora biti vedno vsaj 15 cm od zgornjega roba bazena.

Nikoli ne praznite bazena do konca. Premalo vode lahko povzroči resno škodo bazenu.

Neupoštevanje navodil za vzdrževanje lahko povzroči resna zdravstvena tveganja, zlasti za otroke.

- Uporaba koptak pomeni upoštevanje varnostnih predpisov, določenih v navodilih za vzdrževanje in uporabnika.

- Nikoli ne puščajte kompleta za bazen praznega na tleh ali na prostem.

- Redno čistite P.V.C. oblogo in oznako nivoja vode z neabrazivnimi izdelki. Redno čistite pregib, ki povezuje dno s stranico podloge, saj je to območje, kjer se najpogosteje nabira umazanija. Če po nesreči naredite majhno luknjo v podlogi, jo lahko popravite s pomočjo naših gumijastih obližev AR202 ali V12.

- Izotermne prevleke (za poletje) štijtejo vaš bazen pred žuželkami, prahom, listjem, ... in preprečujejo izgubo temperature vode. Vedno ga nastavite tako, da so mehurčki v stiku z vodo.

ZIMSKA SEZONA:

A) ČE SE ODLOČITE, DA BAZENA NE DEMONTIRATE:

1- Očistite dno in stranice obloge z neabrazivnim sredstvom.

2- Vodo obdelajte s kemičnim izdelkom za prezimovanje. Priporočamo, da uporabite sredstvo »LIQUID WINTERISER« namesto trdih plovcev, da preprečite razbarvanje podloge.

3- Pustite bazen napolnjen z vodo, ob upoštevanju naslednjega:

a) Pri bazenih s posnemalcem in cevjo za polnjenje znižajte raven vode za 5 cm pod posnemalcem in zaprite cev za polnjenje z navojno pipo, ki je priložena filtru.

b) Pri bazenih z odvodnimi in dovodnimi cevmi znižajte nivo vode 20 cm od zgornjega roba bazena in zaprite cevi z vgrajenim vijaknim sistemom.

4- Demontirajte cevi. Ne razstavlajte posnemalca in niti dovodnih ter odvodnih cevi.

5- Bazeni zaščitite zimskim pokivalom, med pokrov in vodo pa postavite plavajoči element, da ga zaščitite pred zmrzaljo. 6- Filter: izključite iz bazena. Očistite ga, stisnite pesek ali odstranite kartušo, posušite in shranjujte v pokritem in zaščitenem pred vlago. 7- Dodatki: odstranite vse dodatke (lestev, alarm, reflektor, drog ...), jih sperite z mehko vodo in pospravite.

VRAČANJE BAZENA V UPORABO: Odstranite zimsko prekrivalo, namestite filter, zamenjajte vsaj 1/3 vode z novo in jo obdelajte s klorom. Filter vklopite in pustite delovati vsaj 8 ur, pri čemer upoštevajte čas njegovega neprekinjenega delovanja, ki je naveden v priloženih navodilih za uporabo filtra.

B) ČE SE ODLOČITE ZA DEMONTAŽO BAZENA:

1- Izpraznite bazen. Ukrepi: Filter, samodejna črpalka za ravnanje s čisto vodo ali sistem komunikacijskih posod. Pretočni sistem: Uporabite cev vašega filtra z najmanjšim prečnim prerezom. Na enega od njegovih koncev pritrđite utež in jo potopite v bazen. Nato potopite celo cev, da voda izpodrine ves zrak. Z eno roko in pod vodo hermetično zamašite konec cevi in jo odnesite do mesta za praznjenje. Umaknite roko in voda bo začela teči. Te vode ne uporabljajte za zalivanje rastlin, ker vsebuje jedka kemična sredstva.

2- Očistite vse sestavne dele bazena z gobo in čistilnim sredstvom nevtralne pH vrednosti. Posušite jih in pospravite na suho in očiščeno mesto. Po večkratni namestitvi in demontaži bazena P.V.C. obloga razširi in izgubi elastičnost. To je običajen pojav.

VRAČANJE BAZENA V UPORABO: Raje ponovno preberite cel priročnik od začetka do konca.

KEMIJSKI UKREPI:

Natančno preberite navodila proizvajalca kemičnih izdelkov. **OPOZORILO:** Kemične izdelke shranjujte na čistem, suhem in nedostopnem mestu. Pomembno: Vsi uporabljeni izdelki morajo biti neškodljivi za P.V.C. podlogo.

Ob prvem polnjenju: Analizirajte pH vrednost vode in klor (Cl) ter ju prilagodite na optimalno stopnjo: pH vrednost: 7,2 – 7,6; Klor: 0,5 – 2 ppm.

Nega s klorom: Pomeni večjo količino dodanega klora do približno 20 ppm, da odstranite klice in alge, če so prisotne. Ta postopek je treba izvajati le, če voda v bazenu prihaja iz rek ali ribnikov, ... ali če je dolgo ostala brez obdelave.

- Preverjanje: Vsaj enkrat na teden preverite količino klora (uporabite analizator klora in pH vrednosti). Svetujemo vam, da postopate enako in da z algicidom odstranite morebitne alge. Nikoli ne plavajte, preden se raven klora stabilizira. Za raztapljanje kemičnih izdelkov (tablet) vedno uporabljajte plavajoči razpršilnik. Odmerjanje kemičnega sredstva je treba opraviti v skladu z: Količina vode v vašem bazenu, pogostost kopanja, podnebne razmere, temperatura vode in lokacija. Voda naj neprestano kroži, vi pa počakajte, da se kemični produkt raztopi, preden dodate naslednjega. Počakajte približno 12 ur med uravnavanjem pH vrednosti, dodajanjem klora ali algicida oz. z uporabo filtrirnega sistema.

MEHANSKI UKREPI:

Preverite, ali so filter, skimmer, ventili in cevi dobro povezani z bazenom. Upoštevajte dejstvo, da višja temperatura vode zahteva več časa za filtriranje.

Teoretični čas filtriranja = prostornina vode / praznjenje filtrirnega sistema (običajno 8 ur/dan s temperaturo vode 21°C), (idealno: 2h zjutraj – 4h okoli poldneva – 2h popoldne).

PROSIMO, DA UPOŠTEVATE ČAS NEPREKINJENEGA DELOVANJA, KI JE NAVEDEN V PRIROČNIKIH ZA FILTER.

SESALNIK (ROČNI ALI SAMODEJNI):

Samo za bazene s posnemalcem umazanije. Priključite konec cevi na glavo ščetke in jo potopite v vodo, da se napolni. Drugi konec cevi povežite z izpušnim priključkom (TA) in ga postavite nad košaro posnemalca nečistoč. Vključite filter v položaju FILTER in začnite čistiti dno. Posebno pozornost posvetite predelom z gubami, kjer se ponavadi nabira umazanija.

ČISTILEC DNA »VENTURY STYLE«:

Vrtno gibko cev priključite na priključek za čiščenje dna in jo napeljite v bazen. Odprite pipo do normalnega tlaka, da voda izteče ob dno bazena, pri čemer nastane naraščajoči tok, ki pusti umazanijo v filter (vrečko), ki je nastavljen na čistilcu dna.

TEŽAVA	VZROK	REŠITEV
Motna voda	Slaba filtracija. Visok HPH. Organski ostanki	Filter izperite. V razpršilnik dodajte ČISTILNO sredstvo v obliki tablet. Izvedite šok s kloriranjem.
Zelena voda	Nastajanje morskih alg ali blata	Previdno očistite dno in stene bazena. Testirajte pH vrednost in jo prilagodite na 7,2 - 7,6. Dodajte ALGICID in TEKOČE SREDSTVO za prečiščevanje vode.
Rjava voda	Prisotnost železa ali mangana	prilagodite med 7,2 - 7,6. Izvedite ŠOK S KLOROM. Dodajte SREDSTVO ZA PREČIŠČEVANJE DODAJTE TEKOČE ČISTILNO SREDSTVO
Napotki	Prisotnost vodnega kamna v vodi	Testirajte pH vrednost in jo prilagodite na 7,2 - 7,6. Enkrat na teden dodajte SREDSTVO ZA ODSTRANJEVANJE VODNEGA KAMNA.
Draženje oči in kože. Neprijeten vonj	Napačno prilagojena PH vrednost. Organski ostanki	Testirajte pH vrednost in jo prilagodite na 7,2 - 7,6. Klorirajte s šokom. KLORIRANJE.

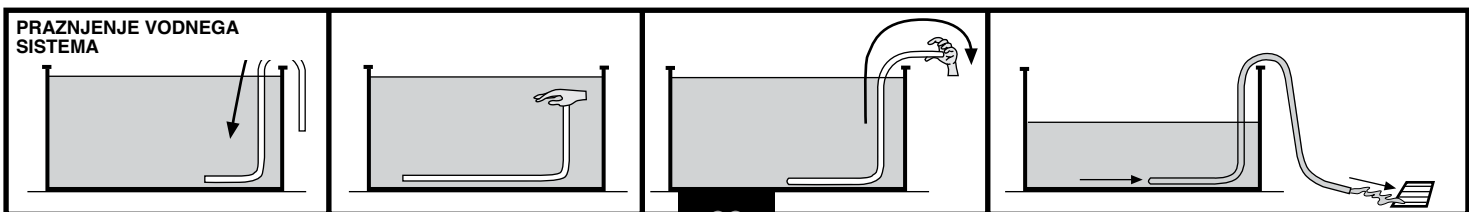



MADE BY – PROIZVEO – PROIZVAJALEC:
MANUFACTURAS GRE, S.A. ARITZ BIDEA N° 57 BELAKO INDUSTRIALDEA,
APARTADO 69 - 48100 MUNGUIA (VIZCAYA) ESPAÑA N° Reg. Ind. 48-06762
Made in Spain - Proizvedeno u Španjolskoj - Izdelano v Španiji