

**KPCOR60LT**

5,95 x 3,15 H 1,26 m

**KPCOR60T**

5,95 x 3,15 H 1,26 m

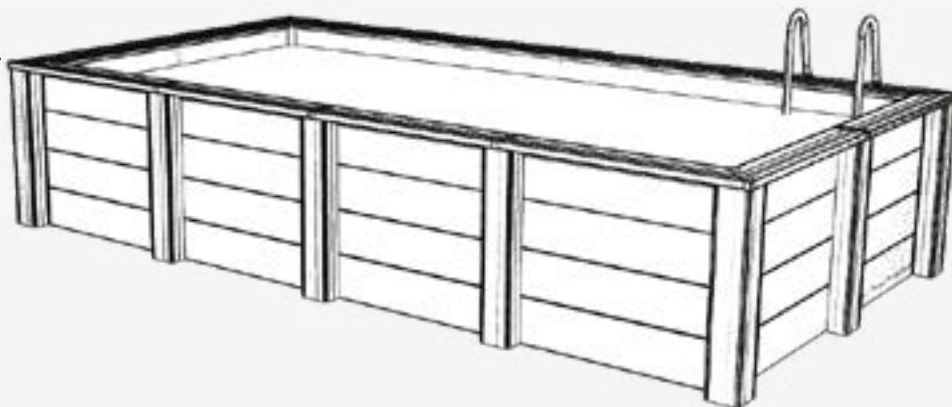

**KPCOR46T**

4,55 x 3,15 H 1,26m



HIMCOMPRECIPET.25EN

PRODOTTO IN SPAGNA

Manufacturas Gre, S.A.

Landabarrri Bidea, 3. 6° piano, porta D

Piscina in composito.

48940, Leioa (Bizkaia)

n. reg. Ind. 48-06762

## Piscina composita.



Prima di procedere al montaggio, leggere attentamente i fogli di istruzioni di tutti i componenti del kit. Conservare queste istruzioni per riferimenti futuri

Foto e immagini non contrattuali.



**#1** 04 - 05  
Consigli  
sicurezza.

**#2** 06 - 07  
Componenti.

**#3** 08 - 09  
Preparazione  
della terra.

**#4** 10 - 34  
Installazione.

**#5** 35 - 37  
Filtrazione.

**#6** 38 - 39  
Manutenzione  
e utilizzo.

**#7** 40 - 41  
Garanzia.

# #1

## Consigli sicurezza.

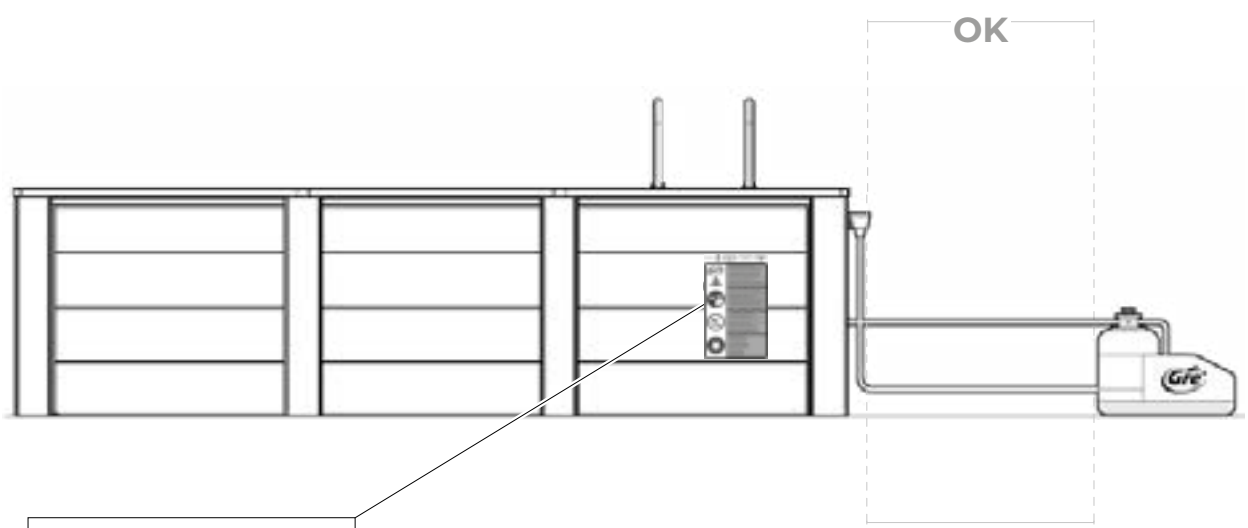

## Informazioni sulla sicurezza.

Prima di installare e utilizzare la piscina, leggere attentamente le informazioni contenute in questo manuale, assimilarle e rispettarle. Le pubblicità, le istruzioni e le indicazioni di sicurezza fanno riferimento ad alcuni dei rischi più comuni legati alle attività ricreative in acqua, ma non coprono l'intera gamma di rischi e pericoli che possono verificarsi. Usare cautela, spirito critico e buon senso quando si praticano attività acquatiche. Conservare queste informazioni per riferimenti futuri.

### Sicurezza dei non nuotatori:

Un monitoraggio attento, attivo e continuo da parte di un adulto responsabile è sempre necessario per i bambini che non sanno nuotare o non sanno nuotare bene (si noti che il rischio di annegamento è più elevato per i bambini che non sanno nuotare o non sanno nuotare bene).  
cinque anni).

- Fate sorvegliare la piscina da un adulto responsabile ogni volta che viene utilizzata.
- I bambini che non sanno nuotare o non sanno nuotare bene devono essere dotati di dispositivi di protezione individuale quando usano la piscina.
- Quando la piscina non è in uso o non è sorvegliata, rimuovere tutti i giocattoli dalla piscina per evitare che i bambini si avvicinino alla vasca.

### Dispositivi di sicurezza

- È consigliabile installare una barriera (e, se necessario, elementi di sicurezza su porte e finestre) per impedire l'accesso non autorizzato alla piscina.
- Barriere, coperture, allarmi o dispositivi di sicurezza simili sono utili ma non sostituiscono la supervisione continua di un adulto responsabile.

### Attrezzature di sicurezza

- Si raccomanda di avere un'attrezzatura di salvataggio (ad esempio una boa) vicino alla piscina.
- Avere un telefono funzionante e un elenco di numeri di emergenza vicino alla piscina.

### Uso sicuro della piscina

- Incoraggiare tutti gli utenti, soprattutto i bambini, a imparare a nuotare.
- Apprendere le tecniche di salvataggio (rianimazione cardiopolmonare) e aggiornare regolarmente le proprie conoscenze. Questi gesti possono salvare una vita in caso di

emergenza.

- Spiegare agli utenti della piscina, compresi i bambini, la procedura da seguire in caso di emergenza.
- Non immergetevi mai in piscine poco profonde, perché potrebbero verificarsi lesioni gravi o mortali.
- Non utilizzare la piscina dopo aver bevuto alcolici o aver assunto farmaci che possono ridurre la capacità di farlo in modo sicuro.
- Se la piscina è coperta da un telo di copertura, rimuoverlo completamente dalla superficie dell'acqua prima di entrare.
- Trattare l'acqua della piscina e stabilire buone pratiche igieniche per proteggere gli utenti dalle malattie legate all'acqua. Per il trattamento dell'acqua, consultare le istruzioni per l'uso.
- Tenere le sostanze chimiche (ad es. prodotti per il trattamento dell'acqua, la pulizia o la disinfezione) fuori dalla portata dei bambini.
- È obbligatorio collocare i pittogrammi allegati in posizione visibile entro 2 m dalla piscina.
- Posizionare le scale mobili su una superficie orizzontale.
- È obbligatorio rimuovere la scala dopo ogni utilizzo.
- Se si prevede di collegare un sistema di elettrolisi, è necessario installarlo con una messa a terra di protezione e un anodo sacrificale per evitare la ruggine sulle parti metalliche. In caso contrario, in caso di arrugginimento di qualsiasi parte metallica (scala, parete della piscina, profili, ecc.), queste parti saranno escluse dalla garanzia. Per ulteriori informazioni su questi componenti, consultare il proprio rivenditore.



#### ATTENZIONE

Tutte le apparecchiature alimentate a 220 V devono essere collocate ad almeno 3,50 m dal bordo della piscina.

L'apparecchiatura deve essere collegata a una presa di corrente con messa a terra protetta da un interruttore differenziale (RCD) con una corrente residua nominale di funzionamento non superiore a 30 mA.

Leggere attentamente le istruzioni e conservarle per riferimento futuro.

**Se avete problemi, contattateci!**

[www.grepool.com/post-venta](http://www.grepool.com/post-venta)

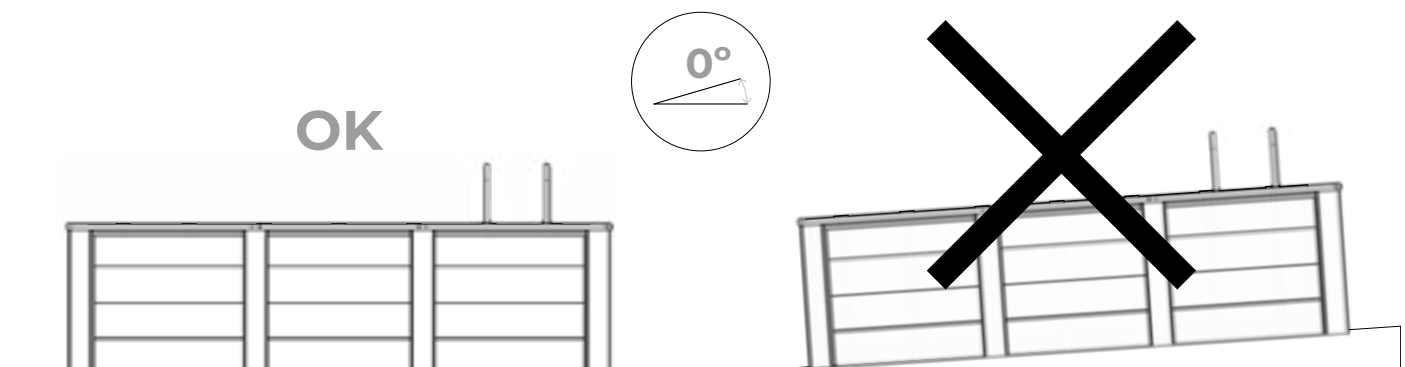

## #2

## Componenti.



Verificare che il numero di UNITA' all'interno di ogni scatola o confezione corrisponda a questa tabella.



IPE1190



IPE700



PLATEN

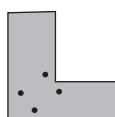

ANGLE



BL



SILEX



MPROV610



LINER

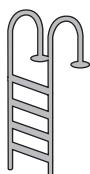

ART1174CO16T

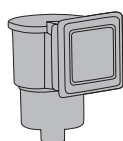

SK101G

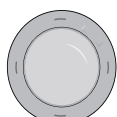

PLWPB

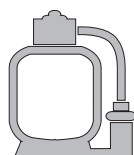

MONOBLOCK

KPCOR60LT    KPCOR60T    KPCOR46T

	KPCOR60LT	KPCOR60T	KPCOR46T
BOXPNPCOR60L	1	-	-
BOXPNPCOR60	-	1	-
BOXPNPCOR46	-	-	1
PVALKPCOR60	1	1	-
PVALKPCOR46	-	-	1
PLYCOMP108SK	1	1	1
PLYCOMP101	2	3	1
PLYCOMP100102	3	2	3
ANGKPCOR60	1	1	-
ANGKPCOR46	-	-	1
TETCOMP	1	1	1
COVER90120	2	2	2
COVER180120	4	4	3
LEDCOVER120	1	-	-
ART1174CO16T	1	1	1
IPE1190	8	8	6
IPE700	8	8	6
BL	6	6	4
PLATEN	3	3	2
ANGLE	16	12	12
TKPCOR60L	1	1	-
TKPCOR60	1	1	-
TKPCOR46	-	-	1
LINER	1	1	1
MONOBLOCK	1	1	1
SK101G	1	1	1
SILEX	4	4	4
MPROV610	1	1	1
PLWPB	1	-	-
CORPLAYA	1	1	1
PLETINASK	1	1	1
LSCOMPG	1	1	1

x1  **TKPCOR60L**

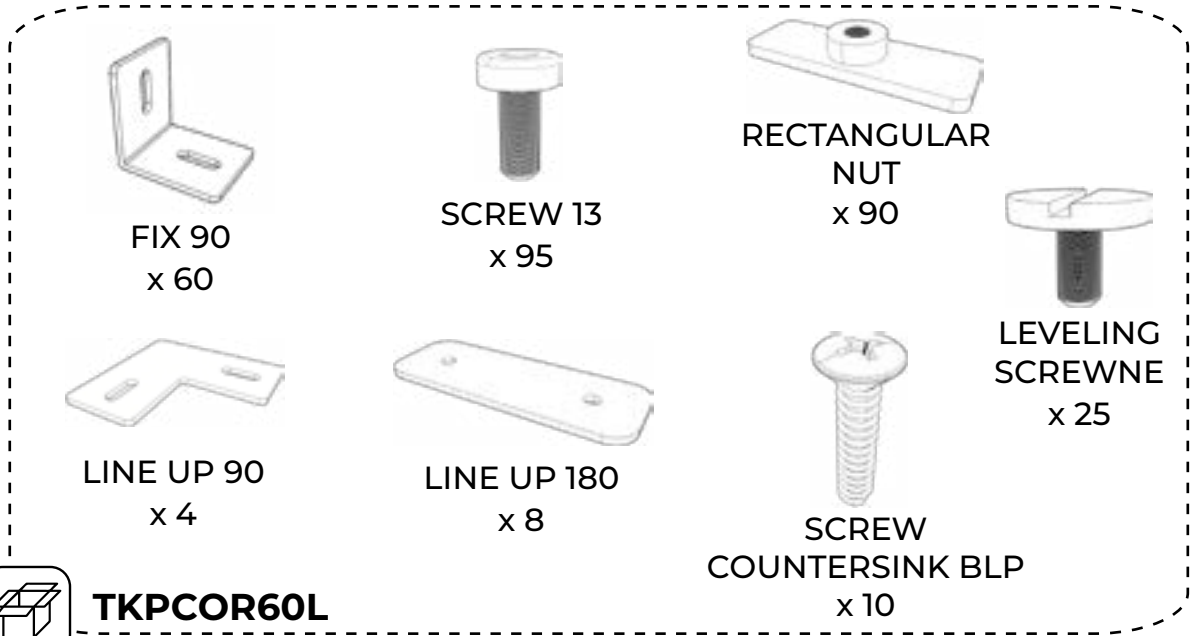

x1  **TKPCOR60**

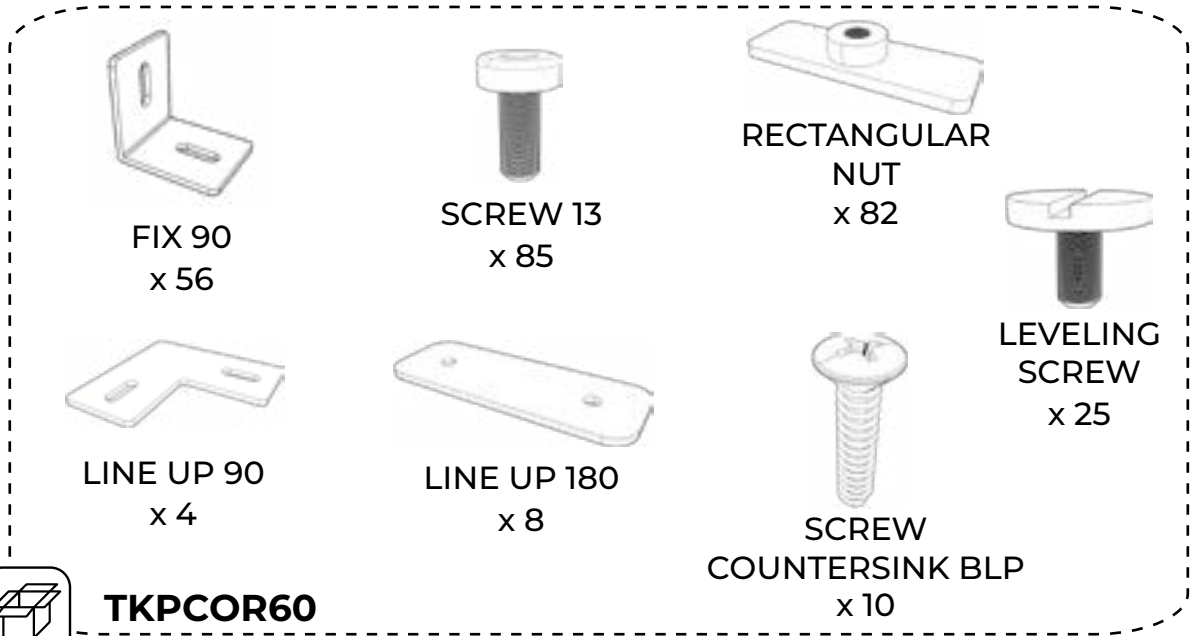

x1  **TKPCOR46**

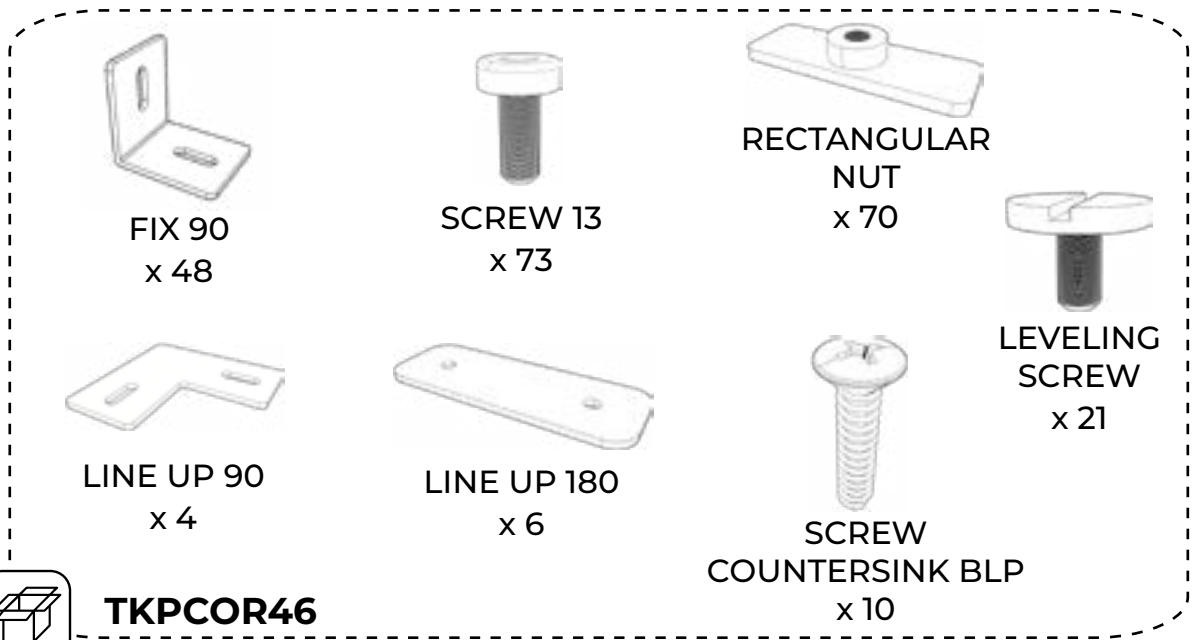

# #3

## Preparazione del terreno.

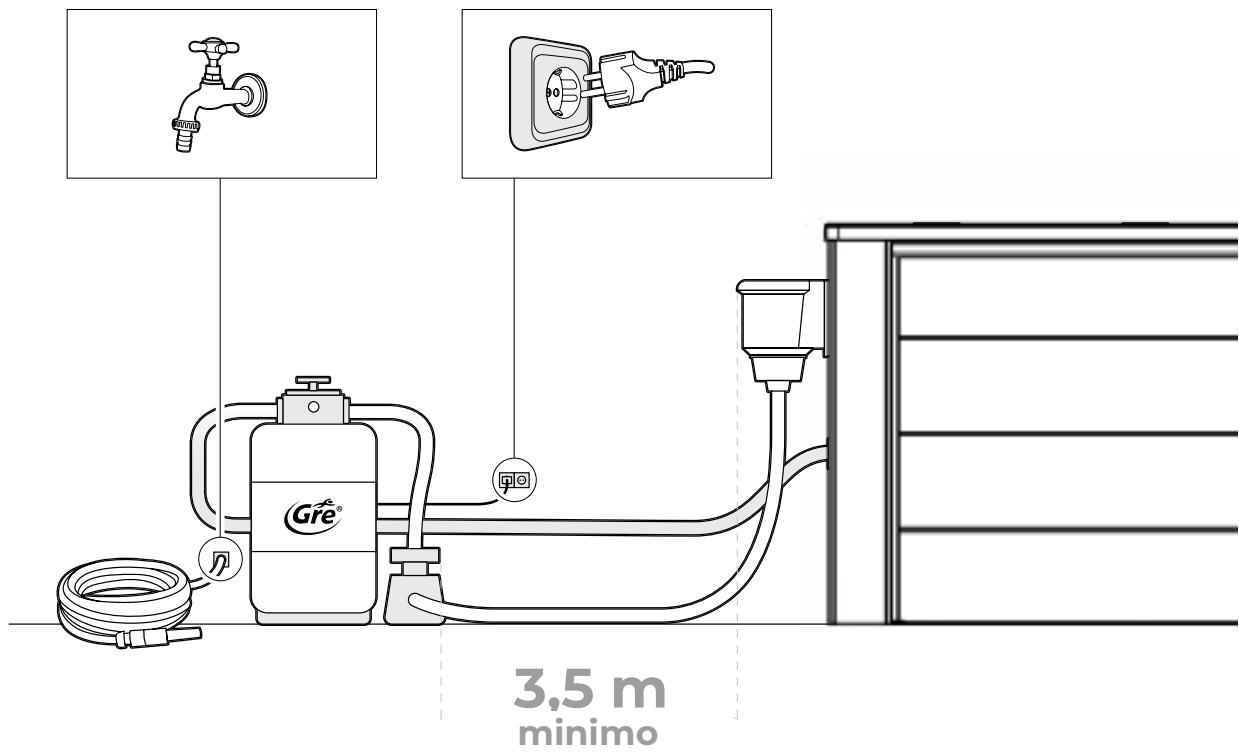

### Luogo di installazione

Le nostre piscine sono progettate per essere installate fuori terra e per un uso familiare all'aperto. Il pavimento deve essere solido, liscio e perfettamente orizzontale.

**Ricorda:** 1000 l. = 1m<sup>3</sup> = 1000Kg

Non utilizzare materiali di gomma o simili, né quelli in cui la struttura può ristagnare.

### Raccomandazioni per scegliere la posizione migliore per la vostra piscina

- Scegliere una posizione che richieda il minor numero possibile di scavi per livellare il terreno.
- Area in cui non venga allagata in caso di pioggia.
- Non ci sono collegamenti sotterranei (acqua, gas, elettricità, ...).
- Non installare sotto le linee elettriche.
- Protetto dal vento e senza alberi, perché pollini e foglie sporcano la piscina.
- Area soleggiata, dove c'è più sole al mattino.
- Poco distante da una presa di corrente, dalla rete idrica e dal sistema di drenaggio.

**MAI CAVALCARE:** su terreni in pendenza, irregolari, sabbiosi, sassosi o morbidi.

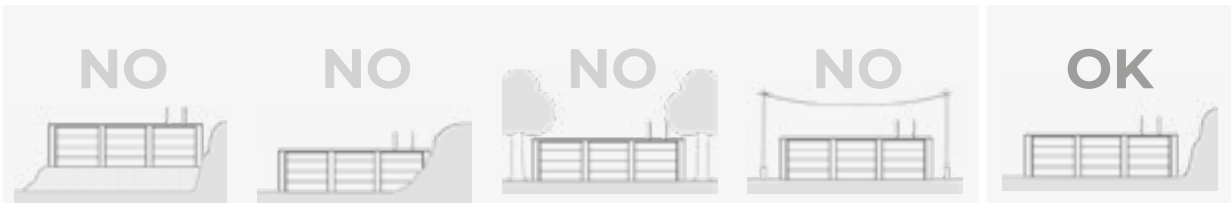

Livello di filtrazione

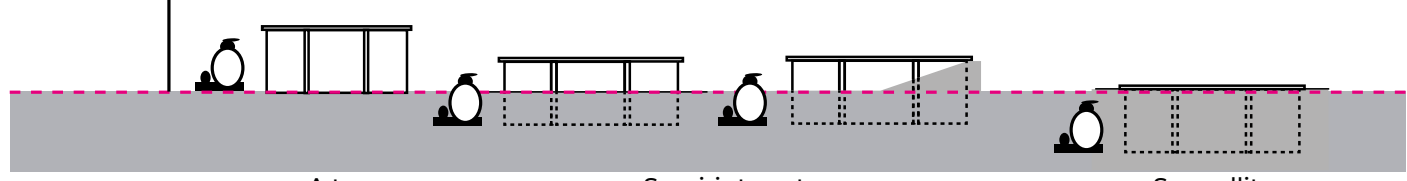

A terra

Semi-interrato

Seppellito

**A**

**B**

**C**

## È possibile installare la piscina in 3 modi: A-B-C

Si tratta di una fase decisiva nella costruzione della piscina. Alcuni lavori di messa in opera, come la preparazione del sito, le lastre di cemento, il drenaggio, ecc. possono richiedere l'intervento di professionisti che saranno in grado di proporre soluzioni adeguate.

Selezionare il sito ideale, il più soleggiato possibile, tenendo conto delle normative locali (distanza dalla recinzione, servitù pubbliche, reti...) e della sistemazione del paesaggio dopo l'installazione della piscina.

Non installare la piscina su un terreno riempito di recente o instabile. Qualunque sia il tipo di installazione scelto, il terreno deve essere scavato e preparato per il livellamento.

Attenzione: in caso di terreno in pendenza, è necessario scavare per livellarlo. Non aggiungere terra per livellare il terreno.

L'installazione deve essere effettuata su una lastra di cemento. Se si utilizza una lastra di cemento, questa deve avere uno spessore minimo di 17 centimetri. Il vaso viene assemblato dopo la completa asciugatura della lastra (3 settimane). L'unità di filtrazione deve essere collocata al di sotto del livello della piscina e, idealmente, al livello del pavimento.

## Installazione interrata parziale o totale

A seconda della natura del terreno, è importante installare un sistema di drenaggio periferico e collegare ad esso un pozzo di decompressione. Il pozzo viene scavato prima della costruzione della piscina perché può evitare che gli scavi si riempiano d'acqua durante i lavori. Deve trovarsi vicino al vaso, a pochi

centimetri dal punto più profondo del vaso e raggiungere la superficie. Il pozzetto di decompressione si trova sul lato più umido. Svolge la funzione di drenaggio in caso di infiltrazione d'acqua o di terreno argilloso, poiché l'acqua sale più velocemente attraverso il tubo che attraverso il terreno.

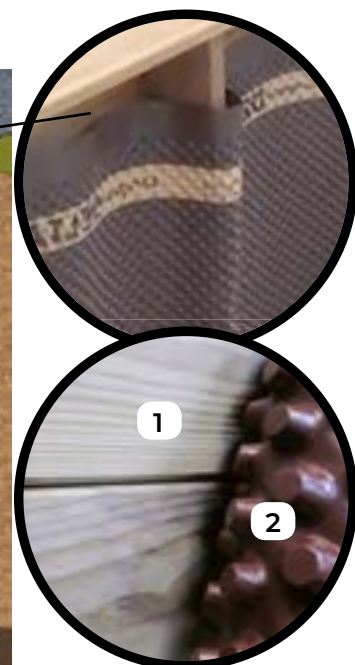
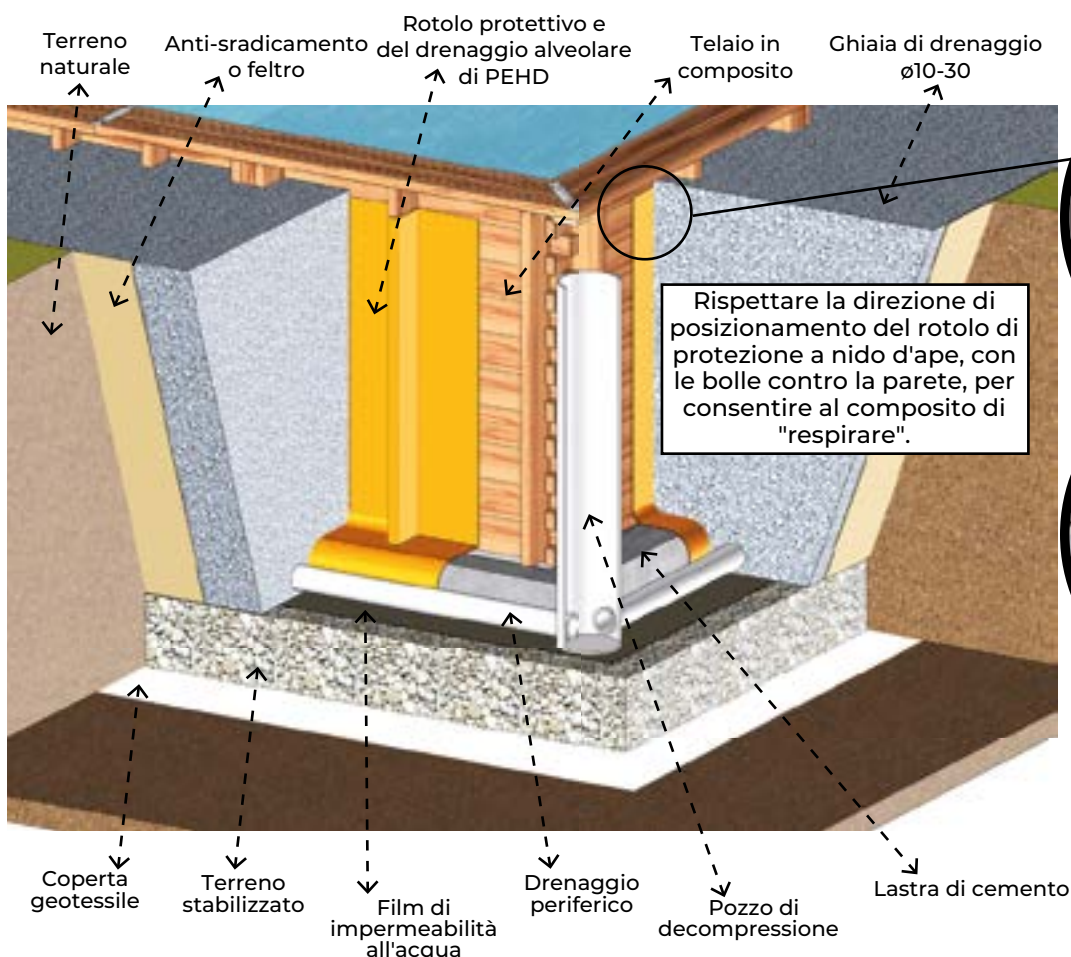

1- Telaio composito  
2- Rotolo protettivo e di drenaggio a nido d'ape in PEHD

## Contrassegnare l'area di installazione:

Si consiglia di livellare la superficie totale necessaria prima della marcatura (che deve essere centrata sul rettangolo corrispondente al modello di piscina) per facilitare e rendere più confortevole il montaggio.

Una volta scelta la posizione della piscina, si procederà alla marcatura.

## Spazio richiesto

	KPCOR60LT	KPCOR60T	KPCOR46T
A	700 cm	700 cm	560 cm
B	420 cm	420 cm	420 cm

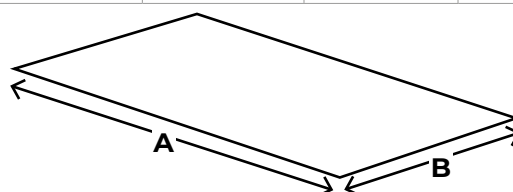

## #4

## Installazione.

## 4.1 - Lastra di cemento

## 4.2 - Cremagliere in metallo

## 4.3 - Pannelli

## 4.4 - Spiagge

## 4.4.1 - Posizionamento delle viti

## 4.4.2 - Parti del giunto

## 4.4.2.1 - Pezzi di giunzione per la zona rettilinea (180 gradi)

## 4.4.2.2 - Raccordi ad angolo (90°)

## 4.5-Skimmer

## 4.6 - Coperta di protezione del fondo

## 4.7-Liner

## 4.7.1 - Stesura del cordino di legatura della Liner

## 4.7.2-Abbellitori di sistemi strutturali

## 4.7.2.1 - Zona destra

## 4.7.2.2 - Area d'angolo

## 4.7.3 - Abbellimento delle spiagge

## 4.8 - Ugello di ritorno

## 4.9 -Fissaggio del corpo dello skimmer (S) all'esterno della piscina

## 4.10 - Scala interna

## 4.10.1 - Scala esterna

## 4.11 - Proiettore a LED

## 4.11.1 - Installazione della cornice del proiettore LED

## 4.1 - Lastra di cemento

L'installazione della piscina prevede la costruzione di una soletta in cemento armato con rete elettrosaldata. Il calcestruzzo deve essere di 350 kg/m<sup>3</sup> (norma C125 430). **La lastra di calcestruzzo deve essere perfettamente spianata o lisciata, poiché eventuali piccoli difetti potrebbero essere visibili. Spessore minimo: 17 cm.** Si consiglia di far costruire la soletta da un professionista. Se desiderate costruire la soletta da soli, vi consigliamo di far eseguire il getto di calcestruzzo da un professionista per garantire il dosaggio e l'omogeneità dei materiali e per eseguire il getto nel minor tempo possibile.

È obbligatorio installare gli IPE e la soletta. Le misure devono superare i lati interni del recipiente di almeno 50 cm. È possibile utilizzare spessori o mattoni in modo che il listello non sia a filo del pavimento, ma a circa metà della soletta.



KPCOR60LT KPCOR60T KPCOR46T

	KPCOR60LT	KPCOR60T	KPCOR46T
C	680 cm	680 cm	540 cm
D	400 cm	400 cm	400 cm
H	17 cm	17 cm	17 cm

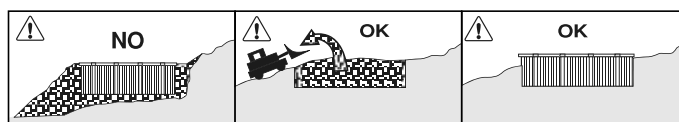
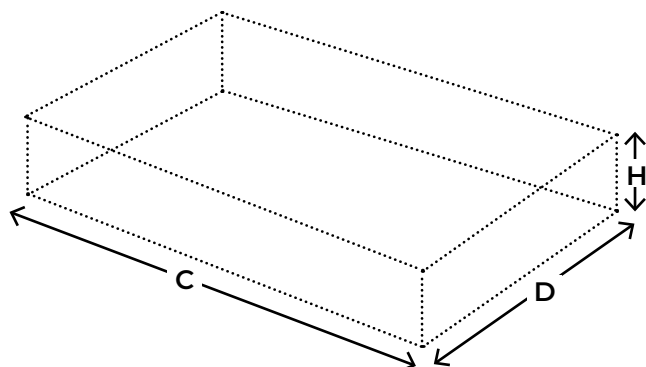

## 4.2 -Cremagliere in metallo

È obbligatorio montare il telaio metallico.

Per prima cosa, i due pezzi devono essere uniti con le parti metalliche (ANGOLO) come mostrato nella figura A per formare una forma a "L".

Assemblare il telaio secondo la figura B. Il telaio deve essere

### Posizionamento

Posizionare i telai sul fondo dello scavo come indicato nella planimetria allegata. Assicurarsi che le parti verticali siano a piombo. Posare il listello metallico in modo da adattarlo alla superficie che verrà occupata dalla lastra di cemento. È obbligatorio installare il telaio sulla soletta. Le dimensioni della soletta in calcestruzzo devono essere superiori di almeno 50 cm rispetto ai lati interni della vasca.

In caso di lunghezze elevate, non ci sono morsetti metallici per fissare gli angoli. Figura C.

installato contemporaneamente alla soletta in calcestruzzo.

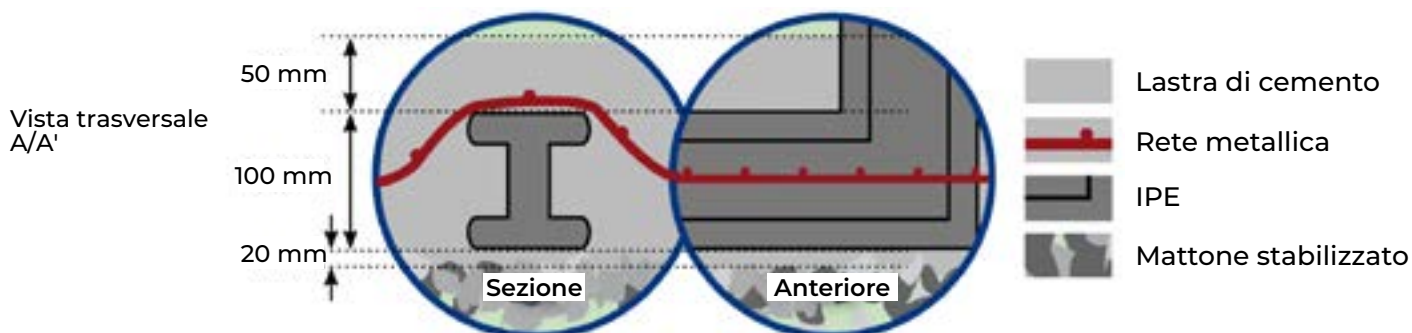
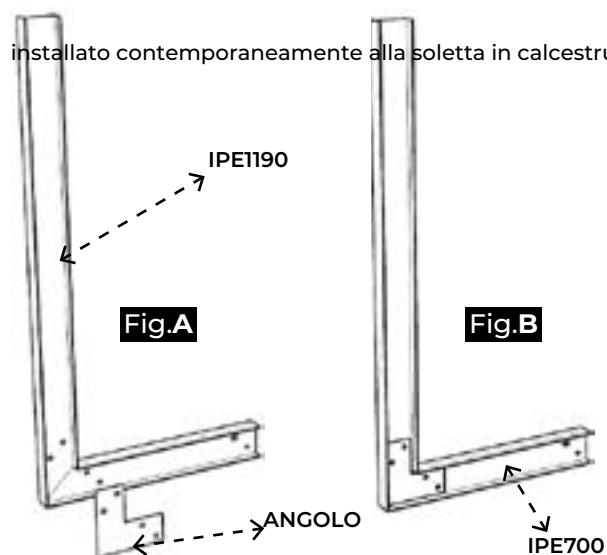

	KPCOR60LT	KPCOR60T	KPCOR46T
<b>A</b>	± 288 cm	± 288 cm	± 288 cm
<b>B</b>	± 308 cm	± 308 cm	± 308 cm

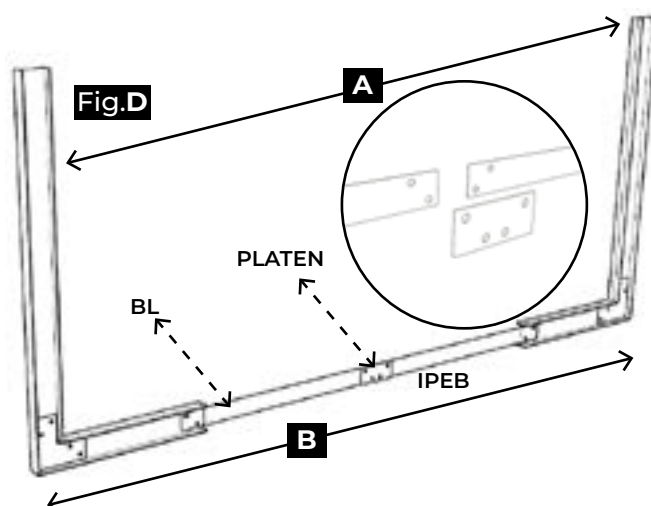
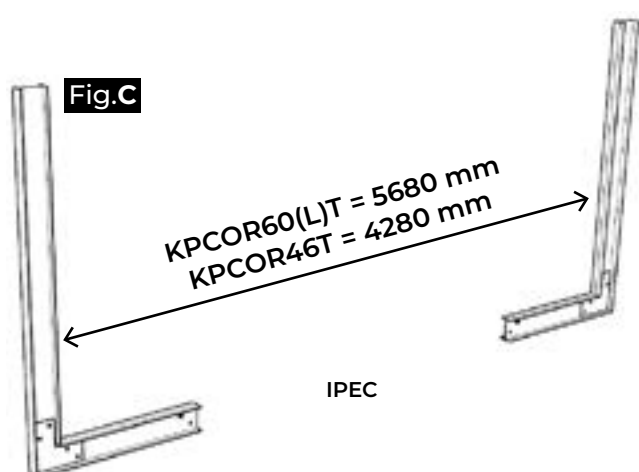

# KPCOR60(L)T

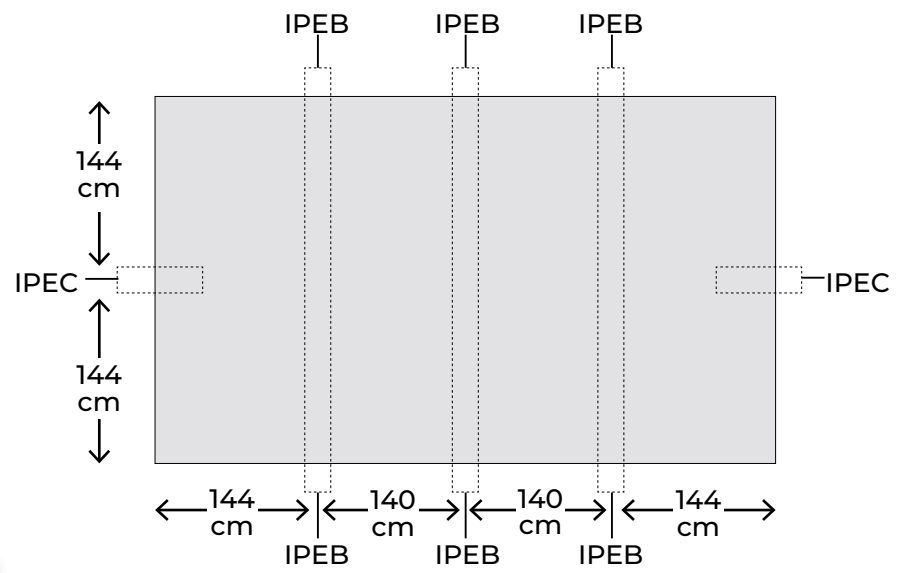
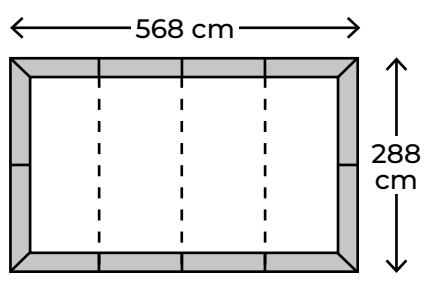

Le misure sono indicate a partire dal centro degli IPE.

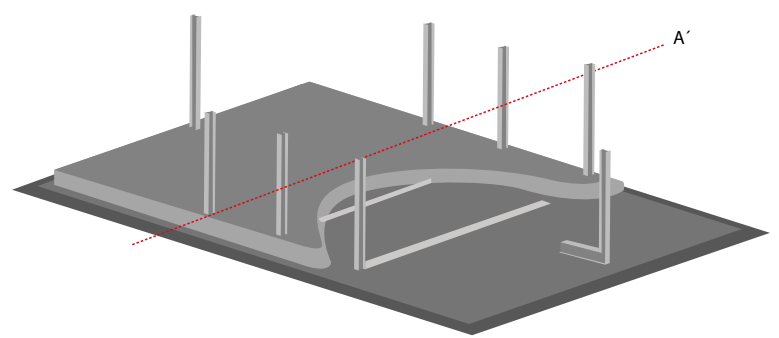

# KPCOR46T

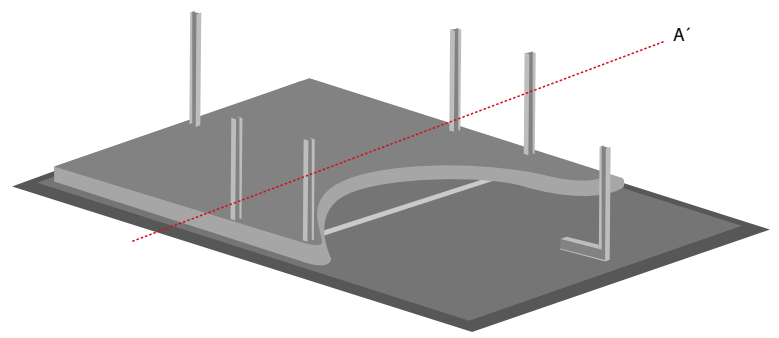
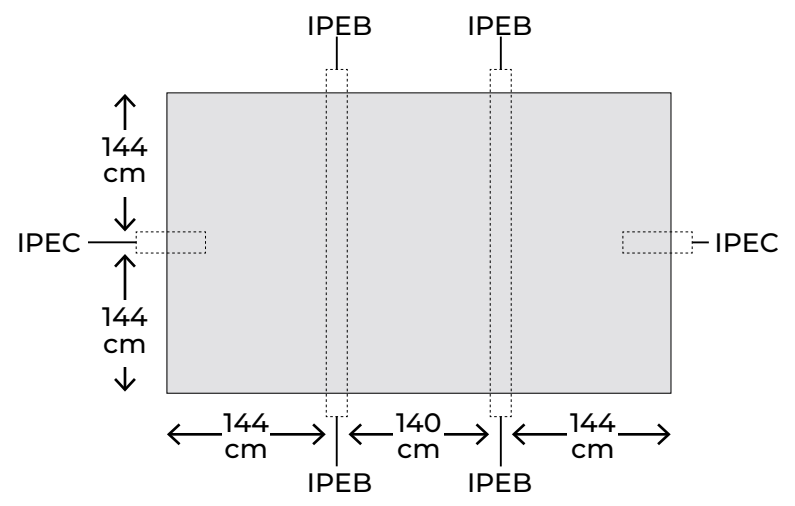
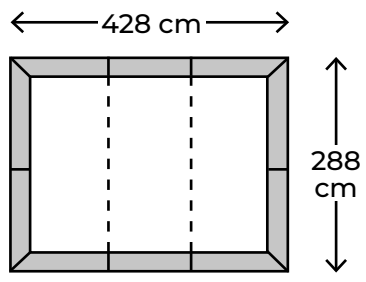

### 4.3 - Posizionamento dei pannelli

Esistono 3 tipi di pannelli;

A- Pannello standard, senza fori.

B- Pannello di filtrazione, con una fustella rettangolare per lo skimmer e una circolare per la valvola di ritorno.

C- Per la piscina a LED, è incluso un pannello con un'apertura circolare (vedere pagina 34).

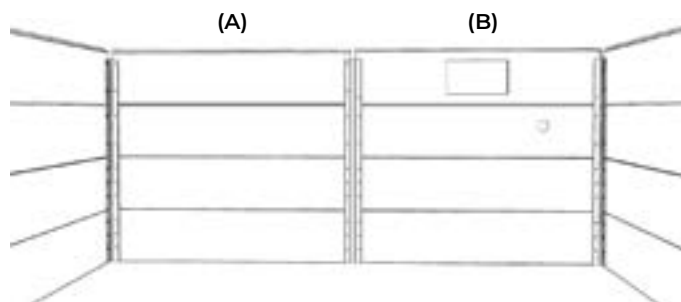
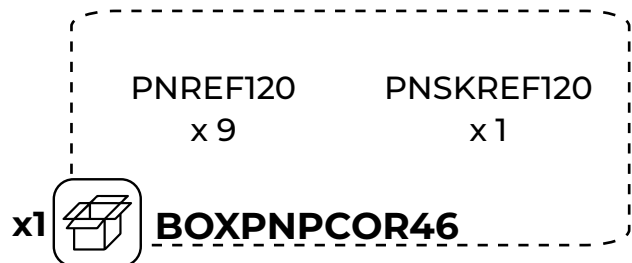
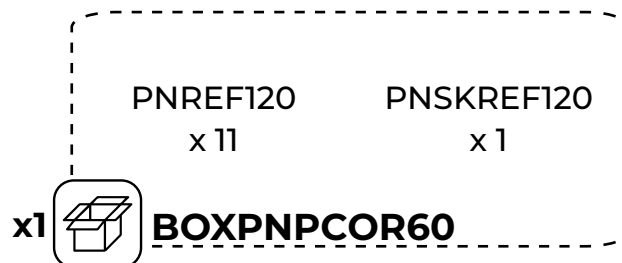
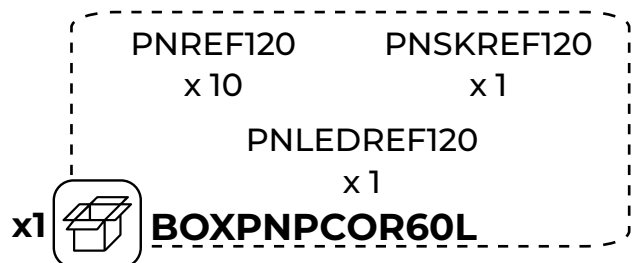
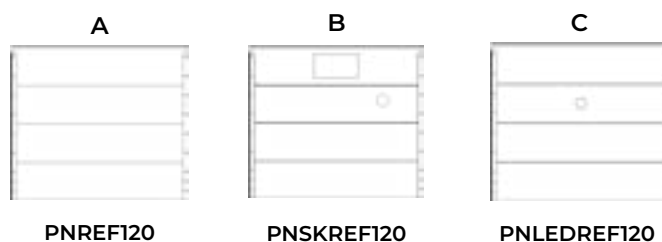

La disposizione dei pannelli della piscina è illustrata di seguito. È obbligatorio collocare il pannello "B" nel posto indicato. La "C" può essere posizionata dove si vuole.

KPCOR60T

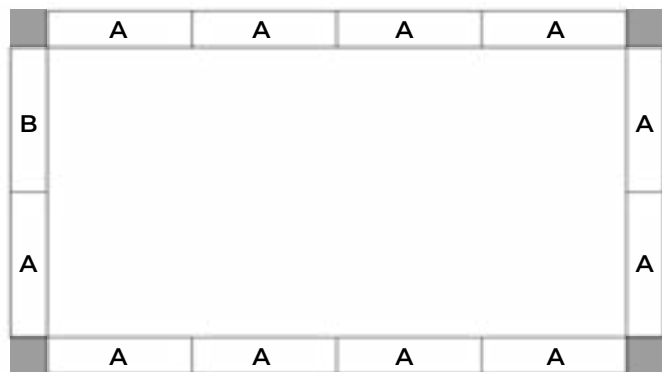

KPCOR60LT

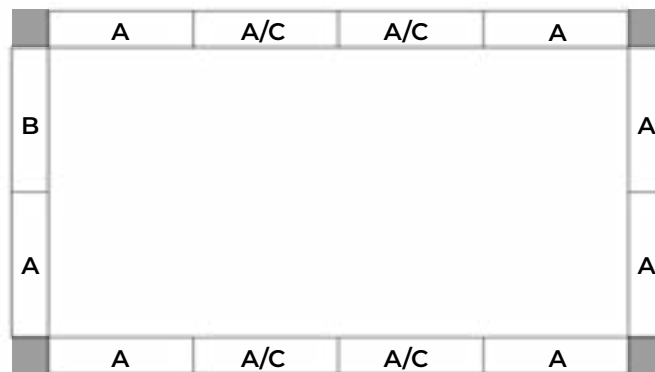

KPCOR46T

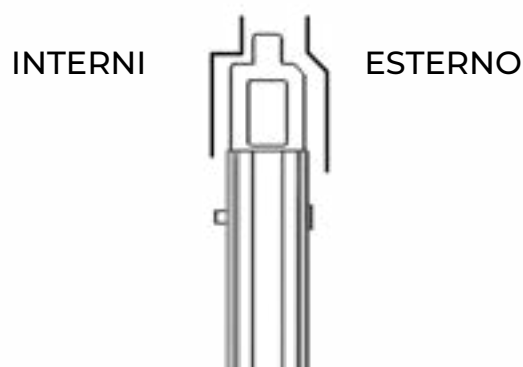
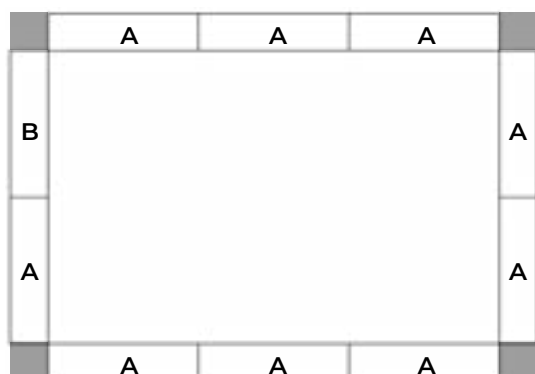



### 4.4 -Posizionamento delle spiagge

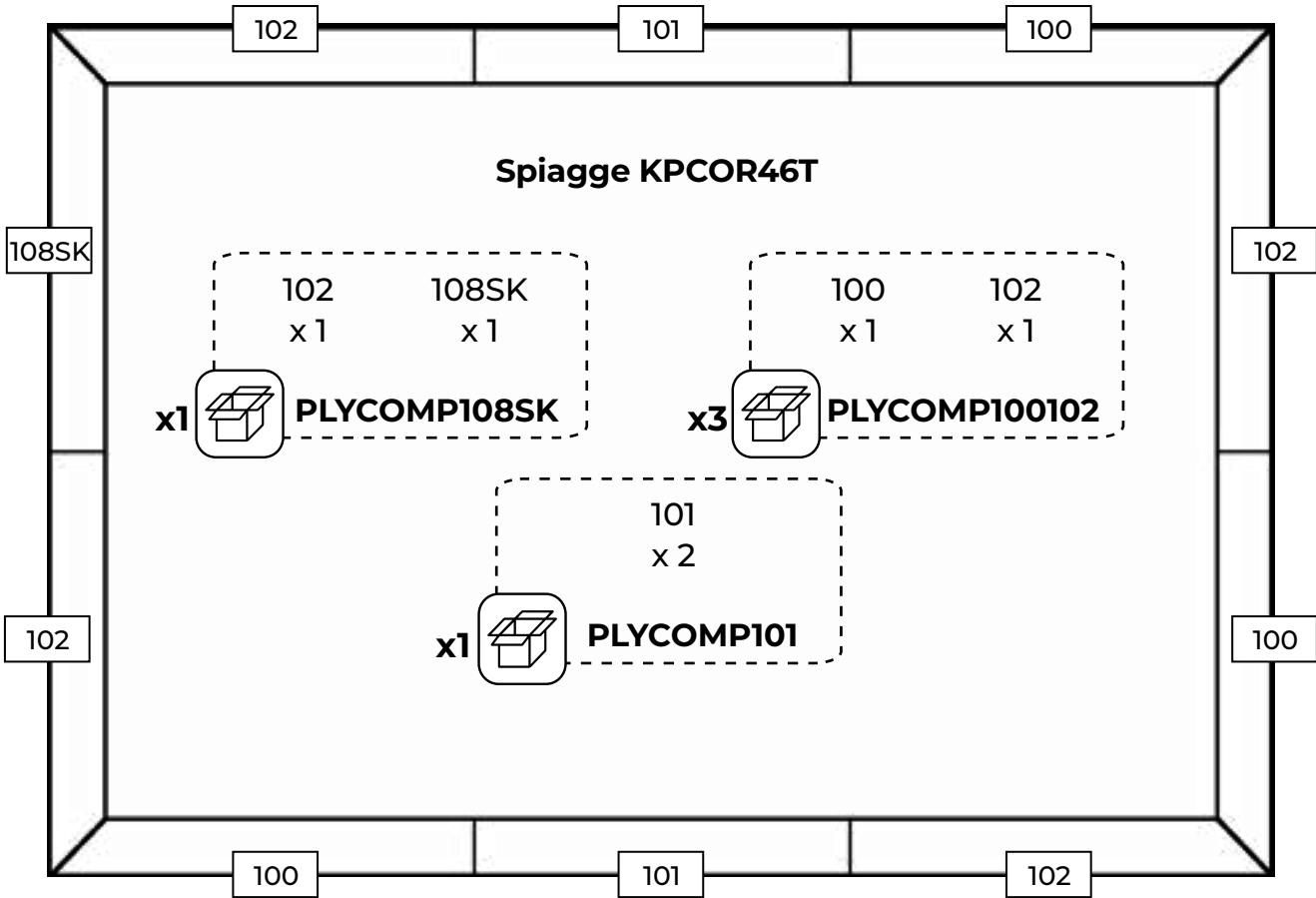
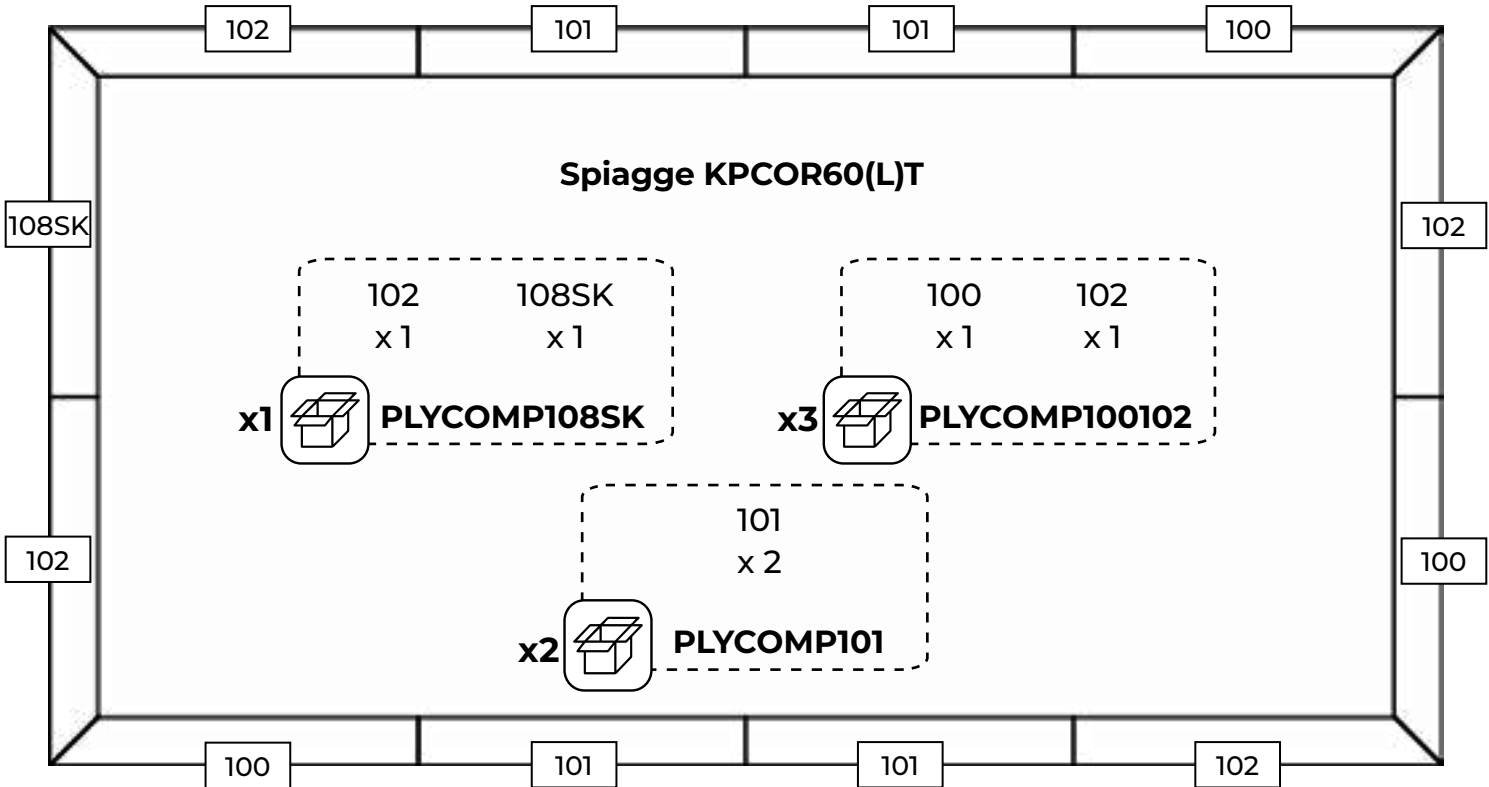

Tutte le spiagge hanno la stessa forma all'interno della vasca, tranne una, che presenta una rientranza (I08SK). Questa spiaggia deve essere collocata sopra il pannello di filtrazione (B). La spiaggia si trova nella scatola PLYCOMP108SK.

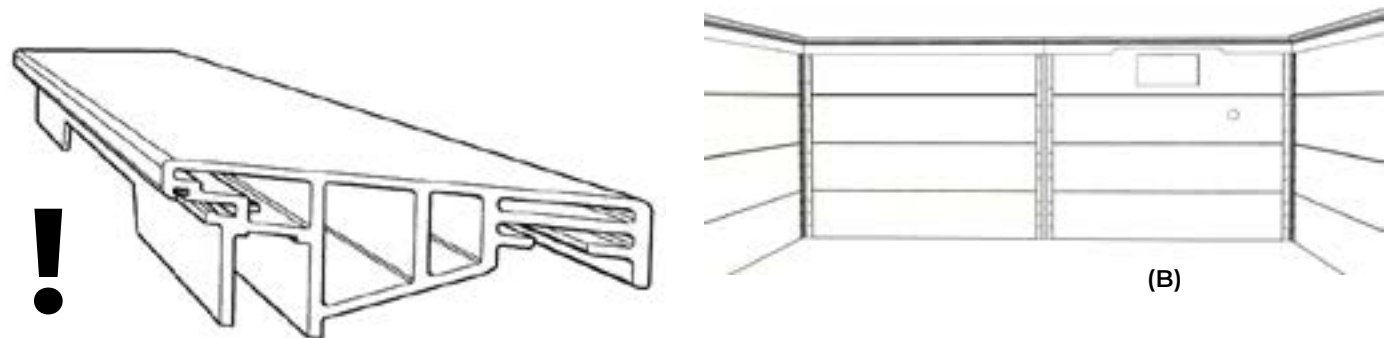

Per il montaggio, individuare le seguenti parti nelle scatole di viti TKPCOR46 e/o TKPCOR60(L):



REF	FIX 90	SCREW 13	RECTANGULAR NUT	LINE UP 90	LINE UP 180	LEVELING SCREW	SCREW COUNTERSINK BLP
TKPCOR60	56	135	136	4	8	25	10
TKPCOR60(L)	60	144	144	4	8	25	10
TKPCOR46	48	116	116	4	6	21	10



SCREW 13



Per l'installazione è necessario un cacciavite.  
**Cacciavite non incluso**



Per l'installazione è necessario un trapano.  
**Trapano non incluso**

Una volta installati i pannelli, è consigliabile ricontrollare che siano ben livellati. Per risolvere i piccoli dislivelli abbiamo due proposte:

#### 4.4.1 -LEVELING SCREW (VITE DI LIVELLAMENTO):

Vengono posizionati all'estremità delle spiagge, in un filo già inserito in modo che la spiaggia possa essere sollevata alle estremità se il pannello non è parallelo al terreno. Si consiglia di avvitare completamente le viti a tutte le estremità e di assemblare l'intera corona della piscina.

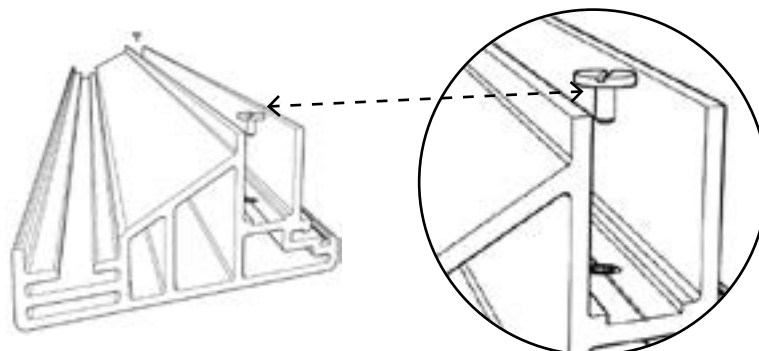

#### 4.4.2 - LINE UP 90/180 (PEZZI DI COLLEGAMENTO):

Li useremo per unire le spiagge sul lato non visibile. Esistono due tipi di giunti, uno per le aree rettilinee e uno per gli angoli della vasca.

##### 4.4.2.1 Pezzi di giunzione per la zona rettilinea (180 gradi)

Nell'immagine seguente si possono vedere le parti necessarie per unire due spiagge.

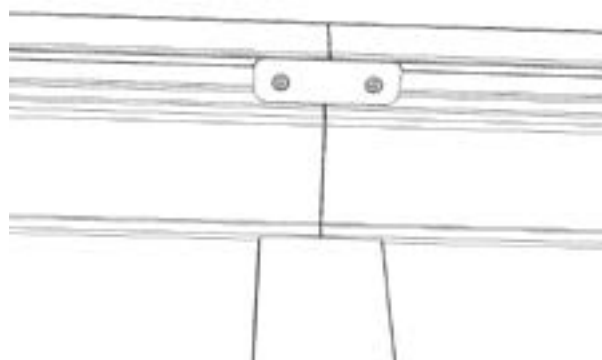

REF	KPCOR60(L)T	KPCOR46T	Immagine
SCREW 13	16	12	A
LINE UP 180	8	6	B
RECTANGULAR NUT	16	12	C

I gruppi saranno preassemblati inserendo le viti "A" attraverso i fori degli allineatori "B" e infine avvitando leggermente i dadi "C".

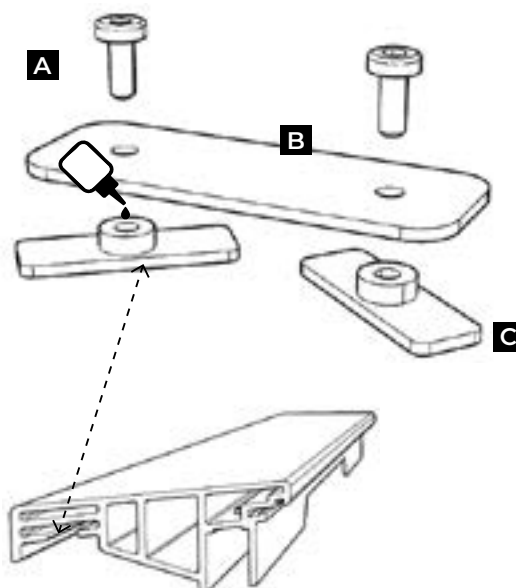

Devono essere fissati saldamente. È possibile che, con il passare del tempo e le contrazioni ed espansioni del materiale, questi assemblaggi si allentino. Per questo motivo, per evitare di doverli stringere nuovamente, si consiglia di fissarli con una speciale colla per viti.

#### Applicazione dell'adesivo sul RECTANGULAR NUT

Applicare una goccia di adesivo specifico per viti (ad es. frenafili anaerobico) sulla filettatura del \*RECTANGULAR NUT prima del montaggio. Assicurarsi che le superfici siano pulite e asciutte per garantire un'adesione ottimale.

Dovrebbe aderire perfettamente come nella foto B.

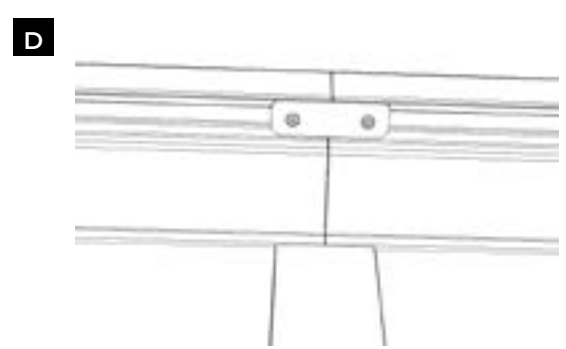
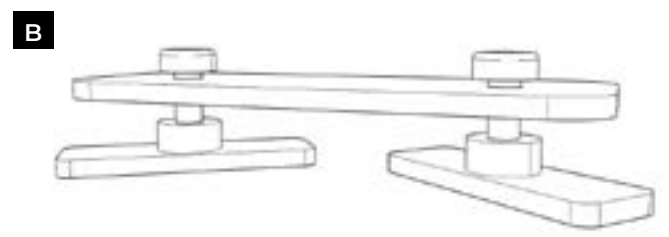
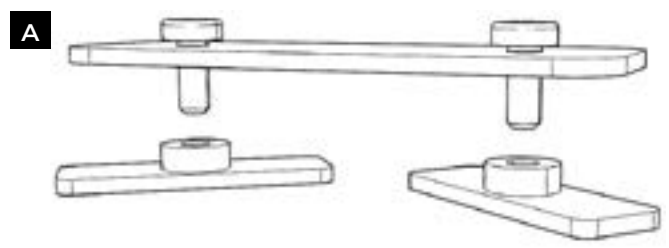

Nell'immagine D si vedono due spiagge unite.

### 4.4.2.2 Connettori ad angolo (90 gradi)

La procedura è la stessa delle aree diritte. Di seguito è riportato un dettaglio del risultato di un collegamento corretto.

REF	KPCOR60(L)T	KPCOR46T	Immagine
SCREW 13	8	8	A
LINE UP 90	4	4	B
RECTANGULAR NUT	8	8	C

Devono essere fissati saldamente. È possibile che, con il passare del tempo e le contrazioni ed espansioni del materiale, questi assemblaggi si allentino. Per questo motivo, per evitare di doverli stringere nuovamente, si consiglia di fissarli con una speciale colla per viti.

#### Applicazione dell'adesivo sul RECTANGULAR NUT

Applicare una goccia di adesivo specifico per viti (ad es. frenafilietti anaerobico) sulla filettatura del \*RECTANGULAR NUT prima del montaggio. Assicurarsi che le superfici siano pulite e asciutte per garantire un'adesione ottimale.

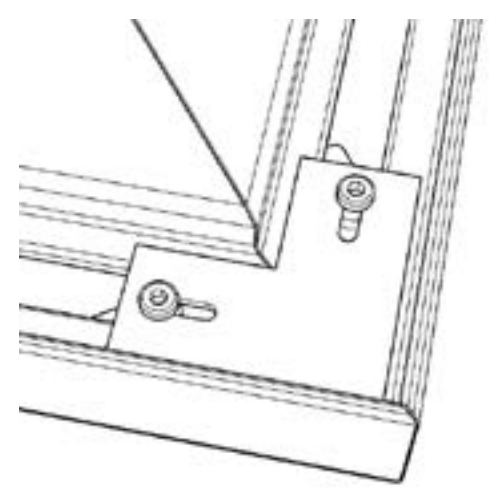
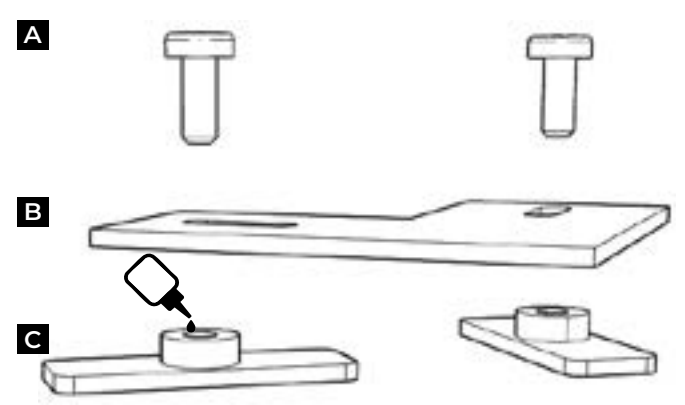

## 4.5 - Posizionamento dello skimmer

Per prima cosa prendiamo la bocca dello skimmer e la inseriamo nel foro del pannello di filtrazione. (Fase 1)

Se risulta difficile avvitarlo alla parete, è possibile utilizzare una punta di acciaio da 2 mm. e creare una guida per la vite. Questo faciliterà il lavoro. (Fase 2 e 3)

### Passo 1

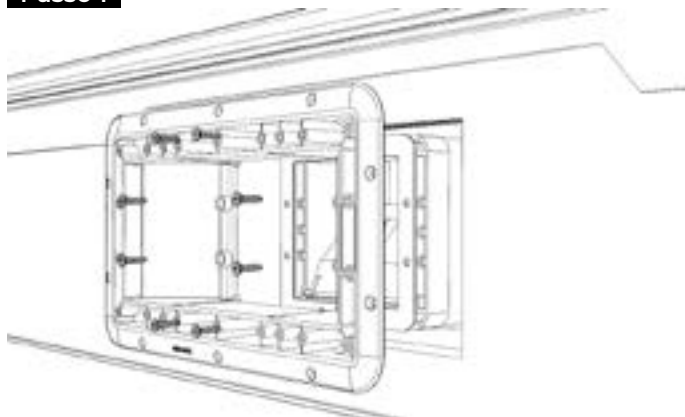

### Passo 2

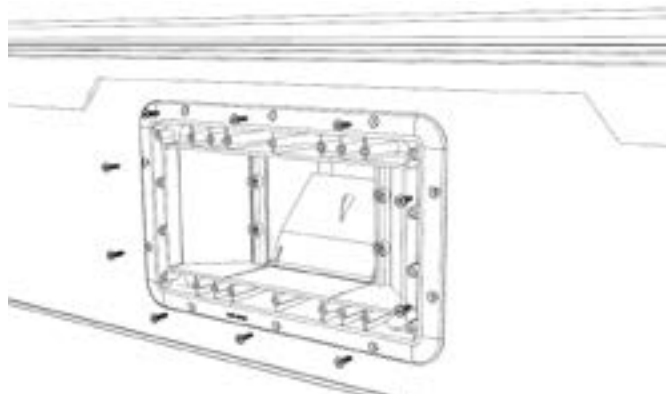

### Passo 3

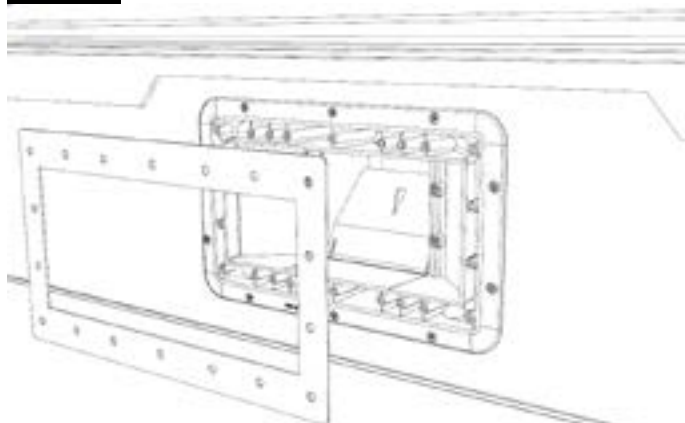

### Passo 4

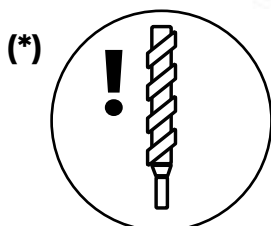
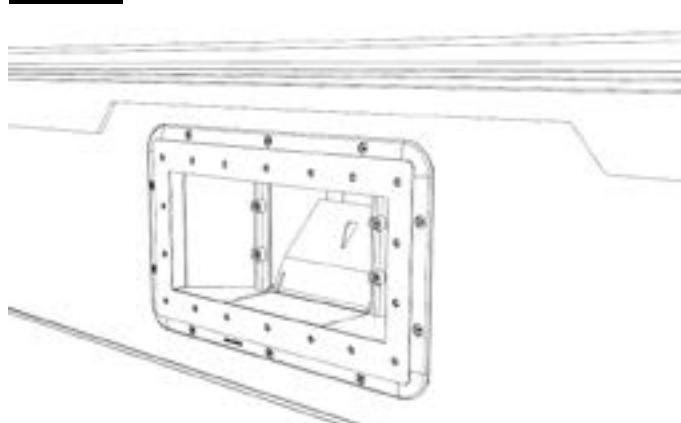

Per l'installazione è necessaria una punta da trapano.  
**Non incluso**

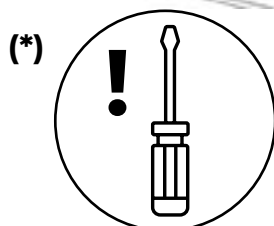

Per l'installazione è necessario un cacciavite.  
**Non incluso**

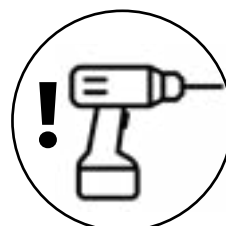

Per l'installazione è necessario forare.  
**Non incluso**

## 4.6 - Stesura del telo di protezione del fondo

Si consiglia di utilizzare del nastro adesivo per coprire i rivetti dei profili verticali, che saranno a contatto con la copertura della piscina. In questo modo si evita che il coperchio venga schiacciato.

Prima di ricoprire il pavimento, è consigliabile spazzare e aspirare il massetto in calcestruzzo per rimuovere lo sporco come sassi, rami, foglie, ecc.

Posizionare la coperta per proteggere la copertura. Evitare le grinze, in modo che non siano visibili una volta che la vasca è piena d'acqua.

Tagliare il telo in base al modello di piscina, adattandolo alla forma della vasca.



MPROV610



Per l'installazione è necessario del nastro adesivo.  
**Non incluso**

## 4.7 - Posizionamento del liner

Rimuovere con cautela il coperchio dalla scatola. Allungatelo e stendetelo all'ombra per fargli riacquistare la sua postura. Eseguire questa operazione almeno due ore prima dell'installazione. La temperatura ideale per il montaggio del liner è di 25° - 30°C.

Non utilizzare oggetti appuntiti, poiché la guaina potrebbe bucarsi. La garanzia non copre le forature dovute a un uso

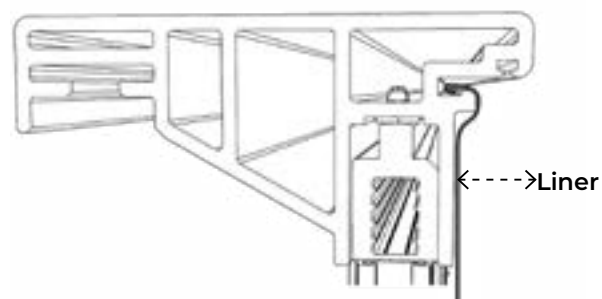

Una volta posizionata, riempire la vasca d'acqua di 2-3 cm. e stendere bene le grinze sul fondo. Se sono presenti pieghe sul fondo, non c'è motivo di sostituirlo con un altro, poiché non si tratta di un difetto di fabbricazione. Prendetevi il tempo necessario.

È inoltre necessario regolare gli angoli del fondo e dei lati della piscina. È importante stendere bene il rivestimento su tutto il lato della parete e fissarlo perfettamente.

### 4.7.1 - Stesura del cordino di legatura della Liner

Dopo la posa del liner. Prendere la striscia di cordoncino (LSCOMPG) e tagliarla "a gomito" per 138 cm di lunghezza. (lunghezza di ogni spiaggia). Inserire ogni perlina in ogni spiaggia da un'estremità all'altra per fissare la Liner precedentemente posata. Posizionarli il più vicino possibile. Non riempire con l'acqua finché tutti i cavi non sono stati posizionati su tutte le spiagge della piscina.

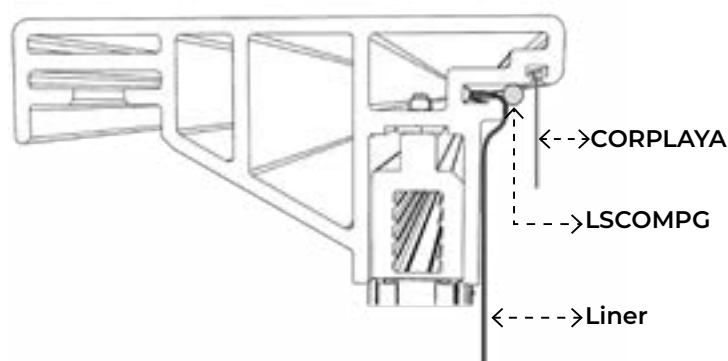

improprio. Rimuovere le calzature.

Stendere la copertura vicino agli angoli della vasca. È molto importante eseguire questa fase con attenzione, poiché l'aspetto finale della piscina dipenderà dal buon montaggio della copertura.

**Molto importante (\*)**. Individuare il numero di serie sulla parte superiore della parete dell'involucro, vicino alla saldatura che unisce i lati, e annotarlo nella casella del foglio di istruzioni per eventuali reclami.

Inserire il manicotto nella fessura di fissaggio. Se al momento di completare questa operazione, in un qualsiasi punto c'è un eccesso di copertura sulla parete, distribuire l'eccesso in modo uniforme su tutto il perimetro della piscina. In questo modo si evitano le rughe.

Prima di continuare a riempire la piscina con l'acqua e di installare il sistema di filtrazione, lasceremo al suo posto il cordone di abbellimento delle spiagge (CORPLAYA).

Si consiglia di iniziare da un angolo della vasca e di utilizzare un cacciavite piatto. Potete tagliarlo se lo ritenete necessario.

KPCOR46T	KPCOR60(LT)
CORPLAYA15	CORPLAYA18
LSCOMPG	LSCOMPG

È possibile che a causa della pressione dell'acqua i pannelli della piscina si pieghino un po' e che la struttura produca degli scricchiolii. Non preoccupatevi, è assolutamente normale e non c'è alcun rischio di rottura dei pannelli.

## 4.7.2 - Posizionamento delle rifiniture del sistema strutturale

L'obiettivo è coprire i pali verticali (IPE) per dare alla piscina un aspetto più gradevole. È solo un pezzo decorativo.

Esistono due tipi di rifiniture: quelle che coprono il sistema strutturale e quelle che coprono gli angoli della piscina.

### 4.7.2.1 - Zona rettilinea

Inizieremo con quelli situati nelle aree rettilinee. È necessario identificare i riferimenti COVER180120. Ogni scatola contiene le parti necessarie per coprire due profili IPE.

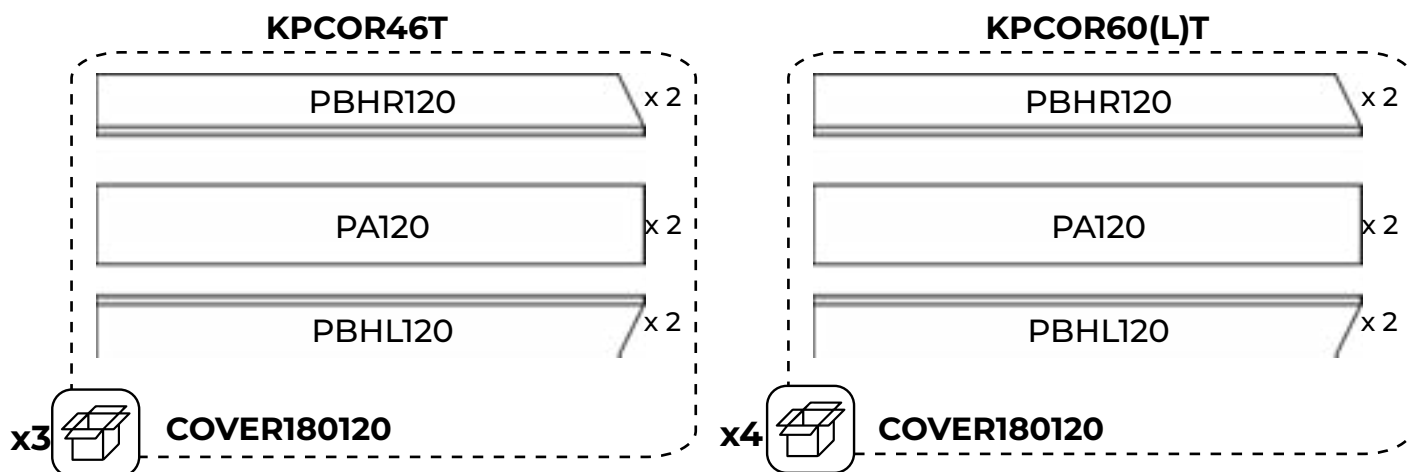

Per l'assemblaggio di ciascun assetto sono necessari i seguenti componenti:

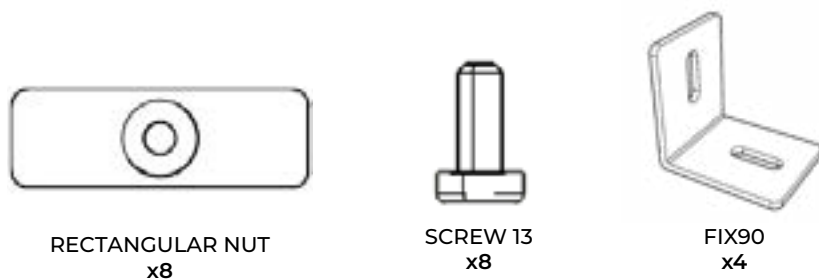

Seguiremo i passaggi illustrati nelle immagini. Ogni assetto avrà 4 set.

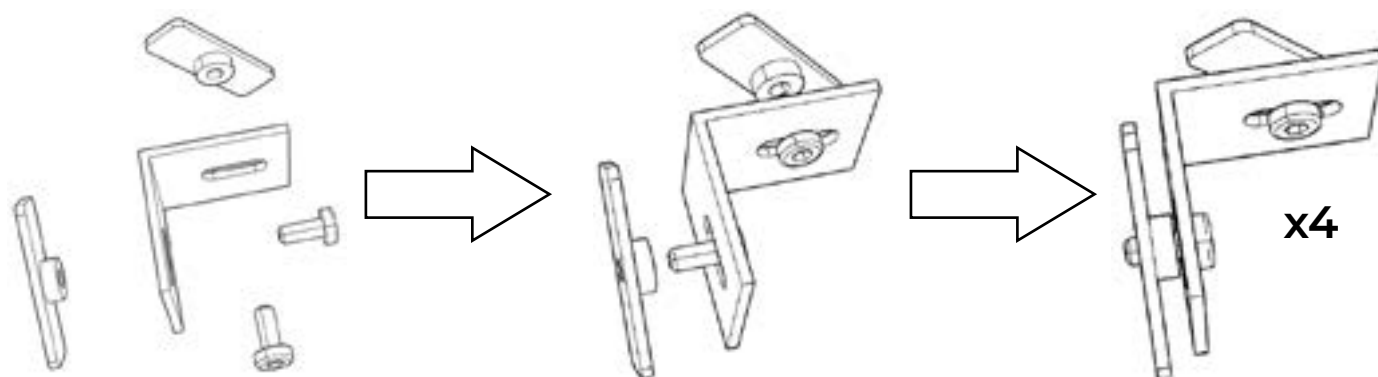

Devono essere fissati saldamente. È possibile che, con il passare del tempo e le contrazioni ed espansioni del materiale, questi assemblaggi si allentino. Per questo motivo, per evitare di doverli stringere nuovamente, si consiglia di fissarli con una speciale colla per viti.

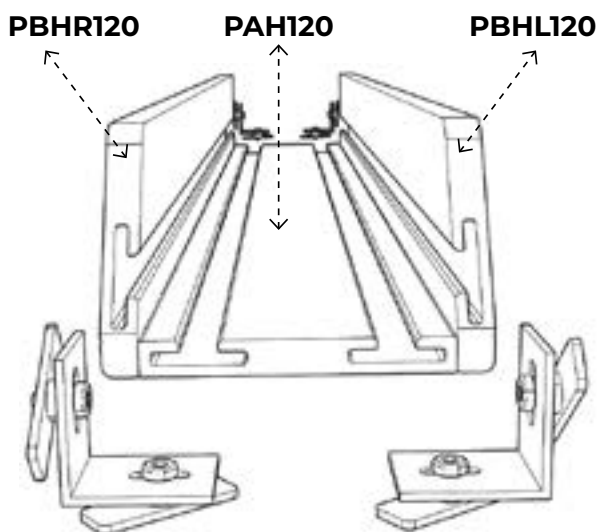

Devono essere fissati saldamente. È possibile che, con il passare del tempo e le contrazioni ed espansioni del materiale, questi assemblaggi si allentino. Per questo motivo, per evitare di doverli stringere nuovamente, si consiglia di fissarli con una speciale colla per viti.

#### Applicazione dell'adesivo sul RECTANGULAR NUT

Applicare una goccia di adesivo specifico per viti (ad es. frenafili anaerobico) sulla filettatura del \*RECTANGULAR NUT prima del montaggio. Assicurarsi che le superfici siano pulite e asciutte per garantire un'adesione ottimale.

Dopo aver installato i gruppi sui binari, si raccomanda di fissarli nella posizione seguente.

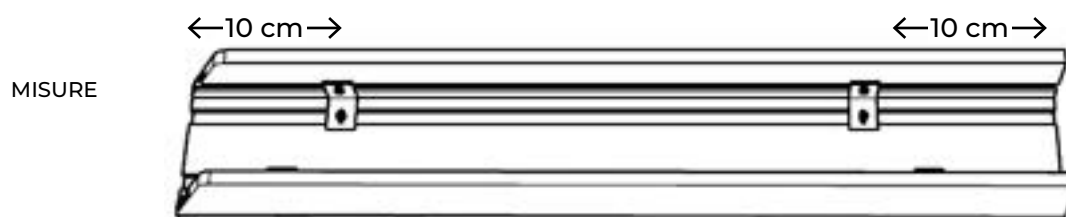

Dovremo inserire la parte superiore del rivestimento nella parte inferiore delle spiagge (1) per spingere infine la parte inferiore fino a toccare il pannello (2).

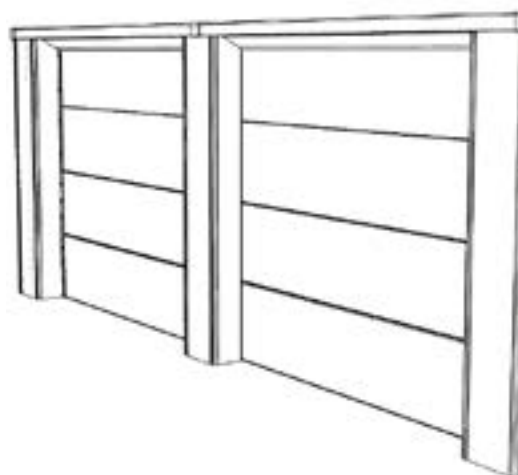
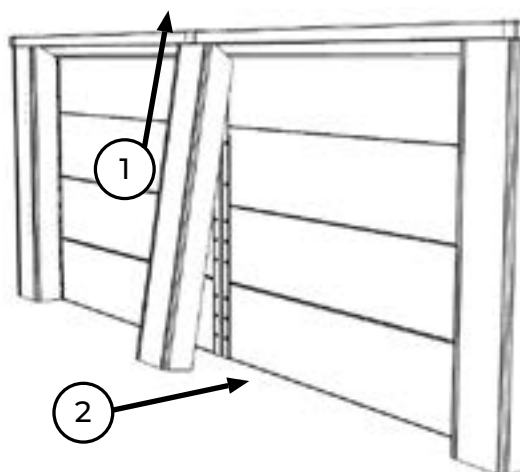

x4

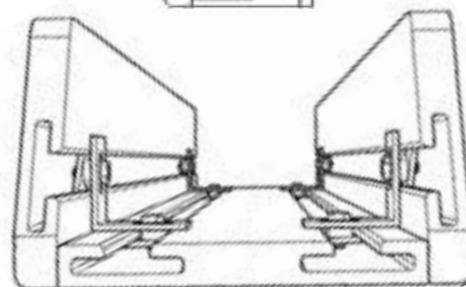

In questa immagine si può vedere il rivestimento perfettamente assemblato e pronto per essere posizionato contro i pannelli della piscina.

### 4.7.2.2 - Zone d'angolo

Ogni confezione di COVER90120 contiene pezzi sufficienti per coprire due angoli della piscina.

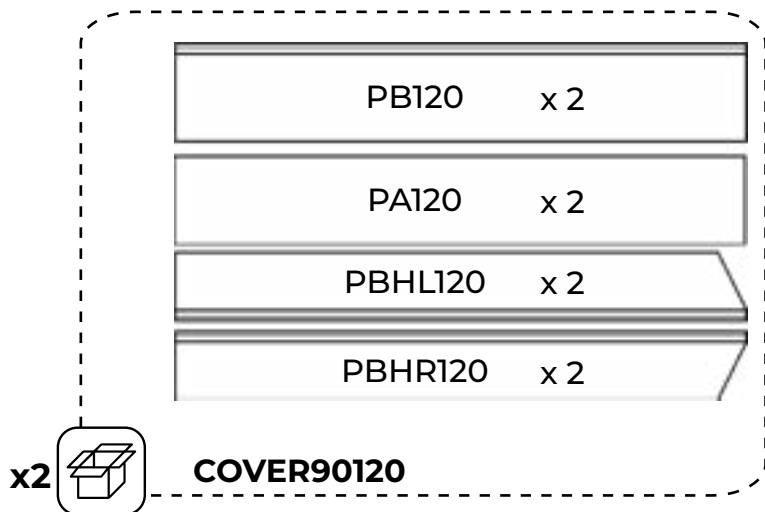

Per l'assemblaggio di ciascun assetto sono necessari i seguenti componenti:



RECTANGULAR NUT  
x12



SCREW 13  
x12



FIX  
x6

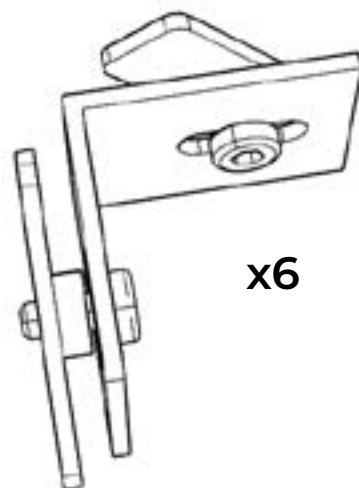
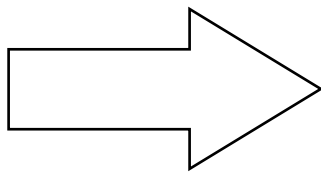
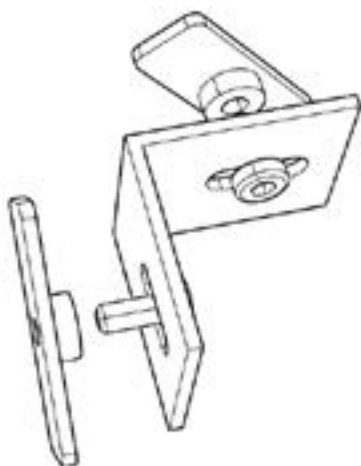

Devono essere fissati saldamente. È possibile che, con il passare del tempo e le contrazioni ed espansioni del materiale, questi assemblaggi si allentino. Per questo motivo, per evitare di doverli stringere nuovamente, si consiglia di fissarli con una speciale colla per viti.

### Applicazione dell'adesivo sul RECTANGULAR NUT

Applicare una goccia di adesivo specifico per viti (ad es. frenafili anaerobico) sulla filettatura del \*RECTANGULAR NUT prima del montaggio. Assicurarsi che le superfici siano pulite e asciutte per garantire un'adesione ottimale.

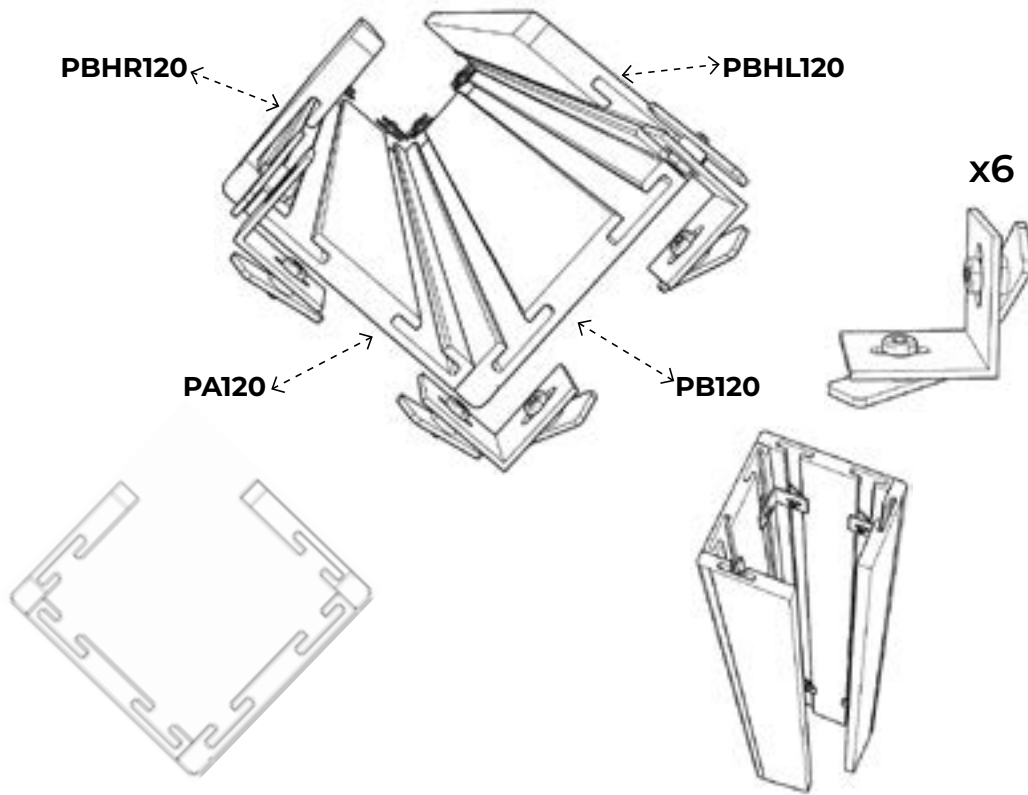

Una volta montato il rivestimento, lo installiamo nell'angolo seguendo questi passaggi:

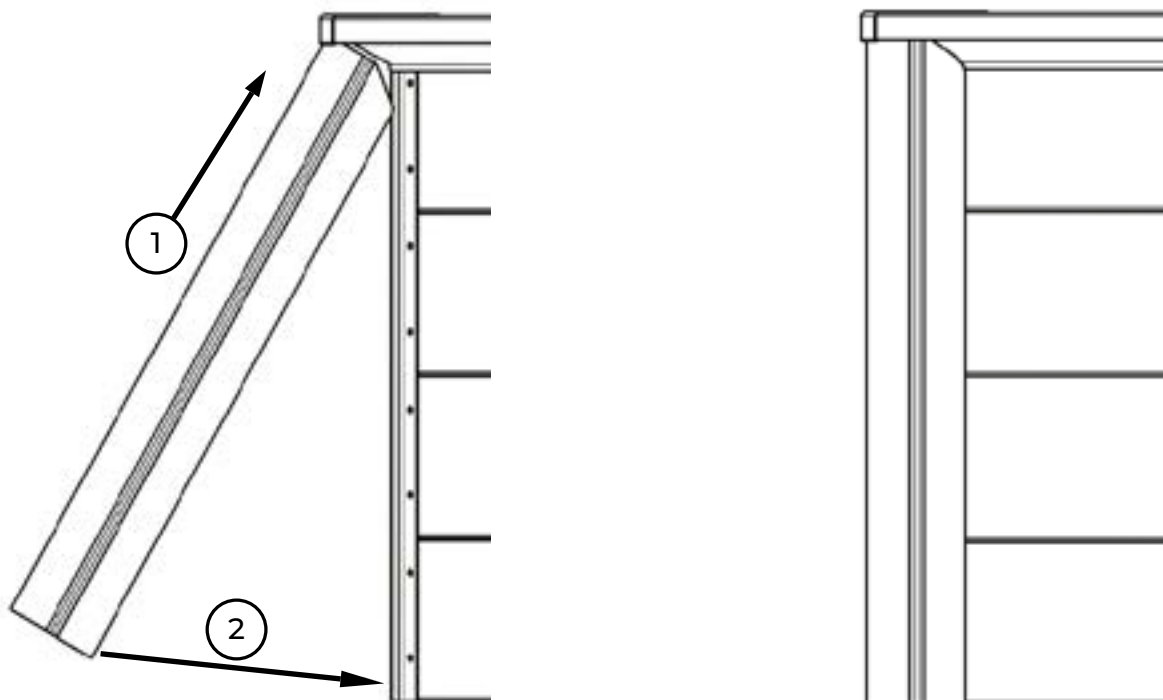

### 4.7.3 - Posizionamento di abbellimenti della spiaggia.

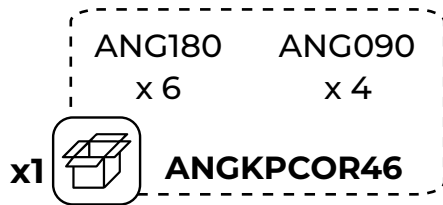

Questi pezzi vengono utilizzati per coprire le giunzioni delle spiagge (deve esserci uno spazio tra le spiagge). La sua funzione è estetica.

È possibile che, a causa delle irregolarità del terreno, l'assetto non si adatti completamente. Se ciò dovesse accadere, non preoccupatevi perché non influisce sul sistema strutturale. In questo caso si consiglia di utilizzare nastro biadesivo o velcro

per risolvere il problema.

Individuare le finiture. Tutte le piscine hanno finiture di forma angolare. Posizionarli in corrispondenza dei giunti delle spiagge.

Non è necessario avvitarli.

#### ANG090



#### ANG180

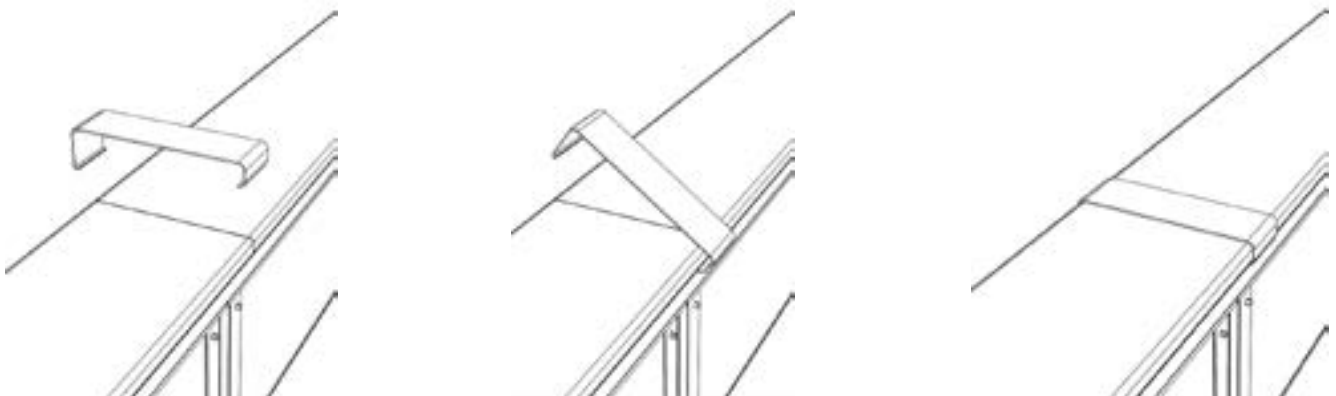

## 4.8 - Posizionamento dell'ugello di ritorno

Si tratta di una valvola situata sul fondo della parete della piscina, attraverso la quale l'acqua depurata ritorna dall'impianto di trattamento. Iniziare a riempire la vasca (con un tubo da giardino), fino a raggiungere 4 cm sotto il bordo inferiore dell'ugello. Segnare il foro nella Liner con un pennarello e praticare un taglio a croce al centro con un cutter (\*) (lama), senza oltrepassare il foro della fustella.

È anche possibile tagliare il liner prima di inserire l'ugello, praticando un taglio circolare con una superficie piana dietro di esso. Individuare le due valvole di ritorno della cassetta dello skimmer. Esiste una valvola con un'estremità liscia, che può essere utilizzata con il tubo flessibile fornito nel kit della piscina. Dall'altra parte, si trova un'altra valvola di ritorno con una terminazione filettata. È necessario utilizzare questo componente se si desidera installare un tubo in PVC semirigido (non incluso). In questo caso, è necessario un giunto per passare dal diametro di 38 mm al diametro di 50 mm, che si può trovare nel negozio di bricolage locale.

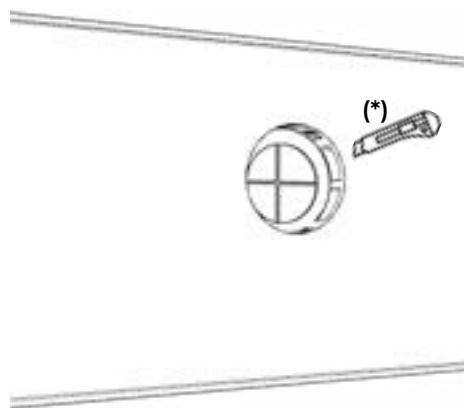

L'ugello viene inserito dall'interno della piscina attraverso l'apertura, con un anello di frizione (F) e una guarnizione (J) già montati sull'ugello (\*\*). In questo modo, la guarnizione (J) è a contatto con il liner.

Tagliare il pezzo di liner che sporge dall'esterno. (Foto A)

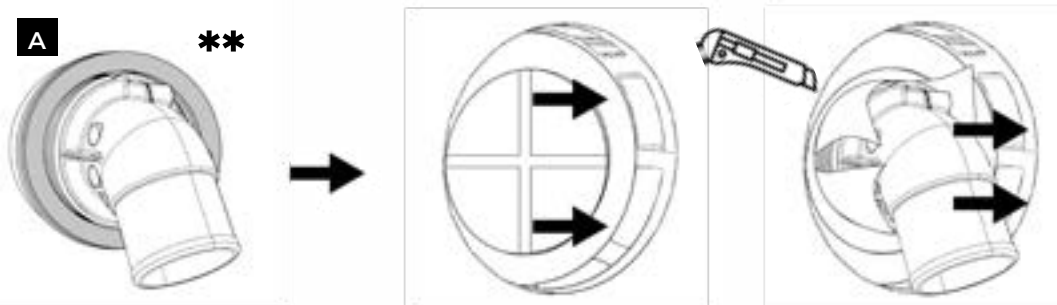
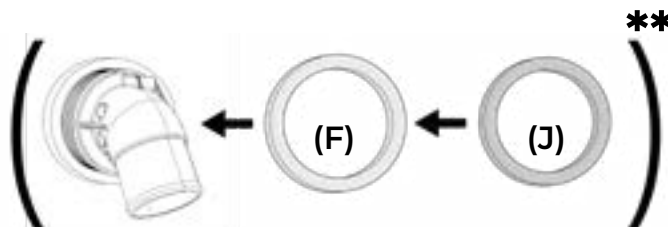

L'altra guarnizione (J) viene posizionata dall'esterno, piegata sul pannello, in modo che sia a contatto con la Liner e il pannello. (Foto B)

Inserire l'altro anello di frizione (F) (foto C) e serrare saldamente con il dado (T). (Foto D)

Per inserire il dado dall'esterno, la persona all'interno della piscina che tiene la valvola di ritorno deve fare un leggero movimento all'indietro per poter fissare il dado con il pannello composito dall'esterno. (Foto D - E)

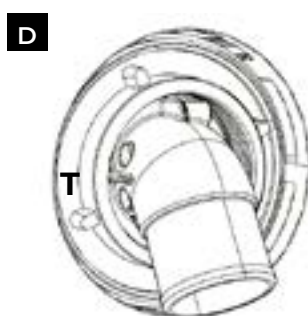
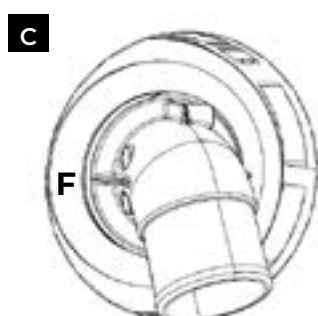
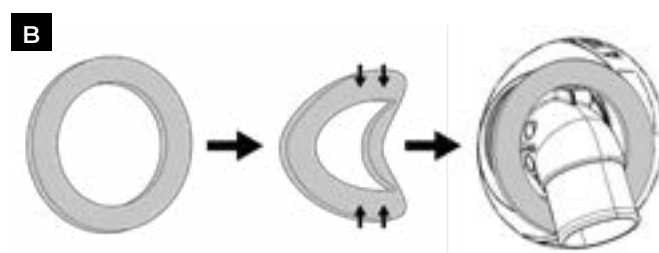

Inserire il tubo di ritorno (M), che va dall'uscita dell'unità filtrante, al bocchettone di ritorno (V) e fissarlo con la fascetta (A) (foto F). Quando il filtro è in funzione, è necessario installare la guarnizione di sicurezza come nella foto G.

Utilizzare le viti in dotazione. Suggerimento: è possibile utilizzare una punta da 2 mm per creare una guida nel pannello. In questo modo è più facile da avvitare. È consigliabile ripararlo una volta che la filtrazione è in funzione.

In questo modo è possibile correggere eventuali problemi di filtrazione senza dover rimuovere il rivestimento.

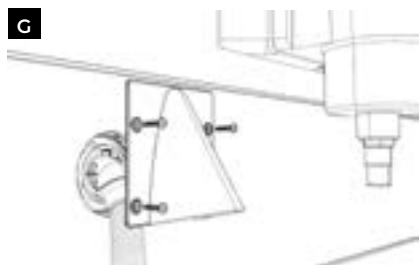
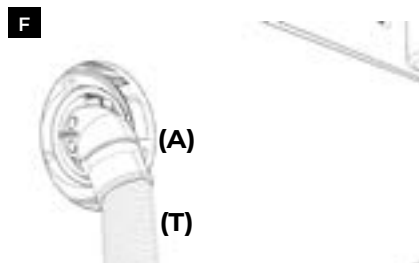

#### 4.9 - Fissare il corpo dello skimmer (S) all'esterno della piscina:

Continuare a riempire la vasca d'acqua fino a raggiungere un livello di 4 cm. del fondo dello skimmer. Incollare la guarnizione di tenuta e montare il telaio dello skimmer. Avvitare con un cacciavite.

Ritagliare il liner (L) all'interno della piscina con un taglierino (lama), che occupa la scatola della fustella.

Infine, montare le finiture. Si noti che il trim presenta marcature "max" e "min". Indicano il livello massimo e minimo dell'acqua che la piscina deve avere.

Rivestire di teflon il manicotto di collegamento (C) e la presa d'acqua dell'impianto di depurazione. Avvitare saldamente il manicotto di collegamento (C) al corpo dello skimmer e collegare un'estremità del tubo flessibile al manicotto di collegamento dello skimmer (C) con l'aiuto di una fascetta (A). Collegare l'altra estremità del tubo all'ingresso dell'acqua dell'impianto di trattamento dell'acqua e stringere con l'aiuto di una fascetta stringitubo.

**IMPORTANTE:** applicare il teflon su tutte le filettature dei raccordi dell'acqua. Individuare la guarnizione dello skimmer in alluminio. Per fissarlo al pannello, prendere 6 viti (SCREW COUNTERSINK BLP).

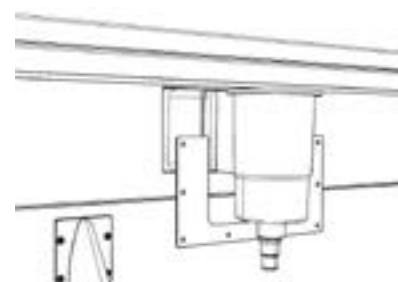
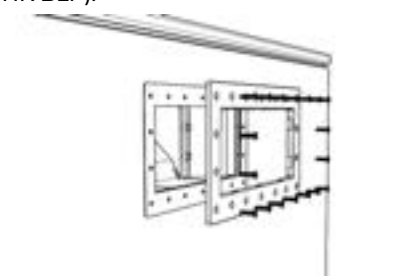
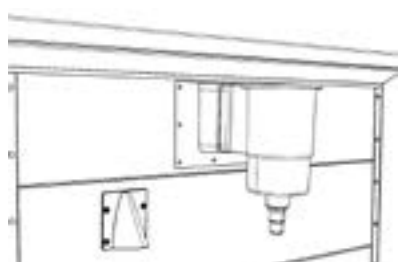
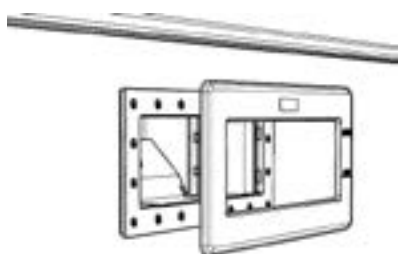
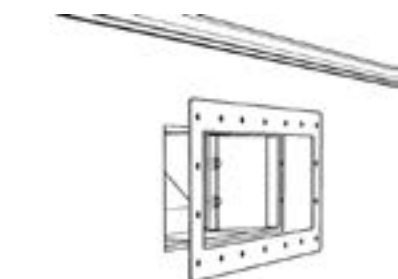

## 4.10 - Collocazione delle scale interne

Rimuovere la scala e seguire le istruzioni di montaggio. Pensate a quale punto della piscina vorreste avere l'ingresso. Per renderlo più realistico, è possibile assemblarlo e presentarlo all'interno della piscina senza inserire le ancore. Basta appoggiarlo sulla spiaggia. (Fase 1)

Cercare due piastre metalliche. Queste parti sono essenziali per fissare correttamente la scala. Presentare una delle due piastre e praticare un foro dal basso con una punta n. 10 adatta. (Fase 2)

Posizionare il pezzo 2, l'ancoraggio, in modo che corrisponda al foro. Inserire il bullone più corto e fissarlo con un dado e una rondella. Terminare il fissaggio della lamiera praticando un altro foro e fissandolo con la vite più lunga. (Fase 3)

Una volta fissato un ancoraggio della scala, presentare l'altro ancoraggio. Segnare il punto in cui devono essere praticati i fori per le viti. Questo passaggio è molto importante, poiché la distanza tra i corrimano della scala deve essere ben armonizzata. (Fase 4)

### Identificatore delle parti:

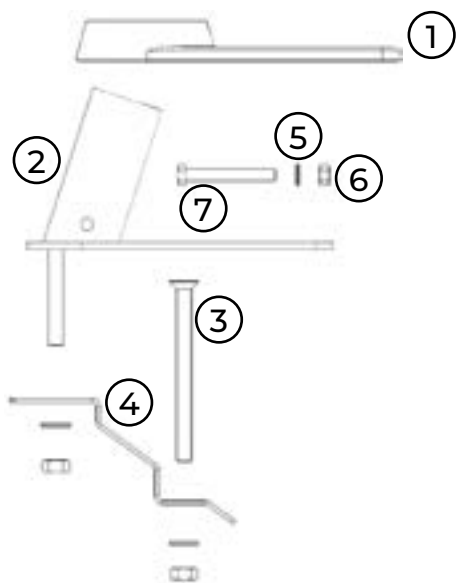

- 1: Copertura
- 2: Ancoraggio
- 3: Bullone
- 4: Piastra
- 5: Rondella
- 6: Dado
- 7: Vite di fissaggio

### Procedura da seguire per il montaggio:

#### Passo 1

Centrare la scala al centro della spiaggia desiderata.

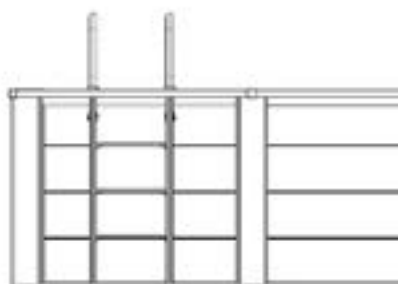

#### Passo 2

Posizionare la piastra (4) sulla parte inferiore della spiaggia.

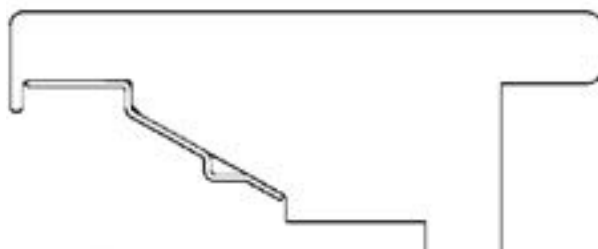

#### Passo 3

Segnare il foro superiore sulla spiaggia con un pennarello indelebile.

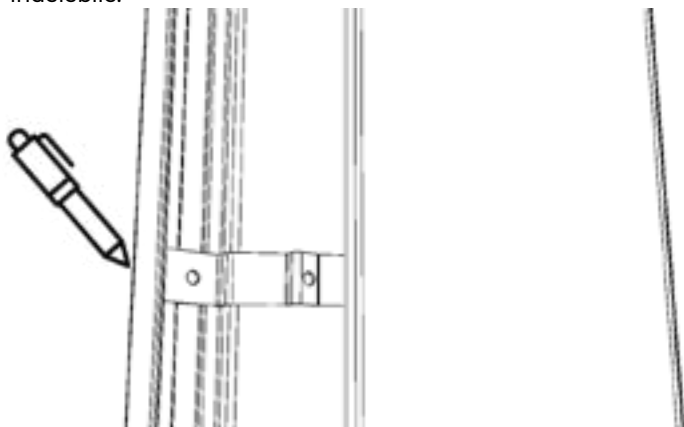

#### Passo 4

Si deve quindi eseguire una perforazione attraverso l'intera spiaggia perpendicolarmente alla faccia marcata. Si consiglia di utilizzare prima una punta più sottile e poi una più larga una volta penetrato il pezzo.

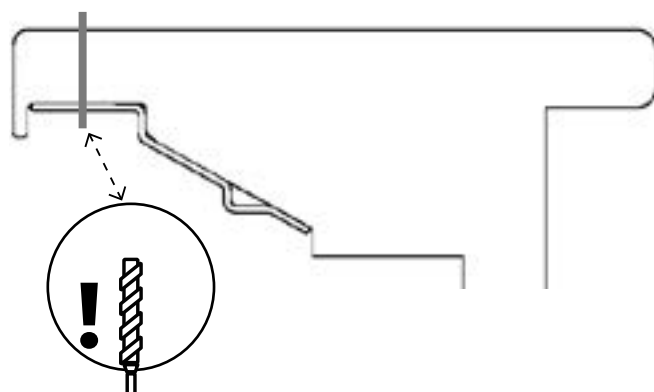

**Passo 5**

Inserire quindi la parte (2) e fissarla alla piastra (4) utilizzando la rondella (5) e il dado (6). (Fase 5)

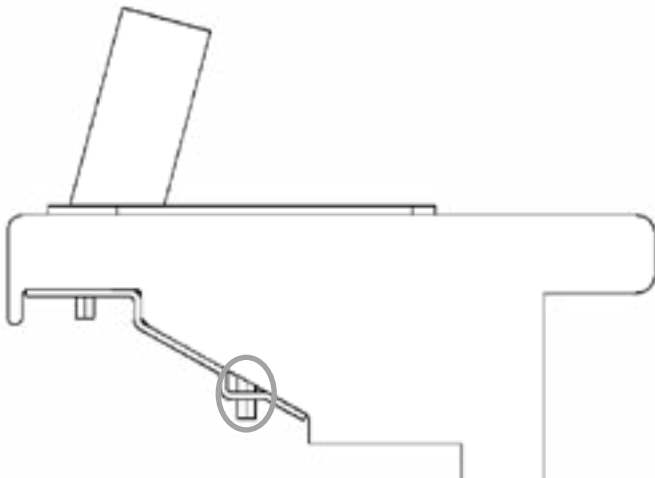

**Passo 6**

Una volta fissato il passaggio precedente, ripetere lo stesso procedimento con il foro inferiore della piastra (4) e inserire il bullone (3) e fissarlo allo stesso modo. (Fase 6)

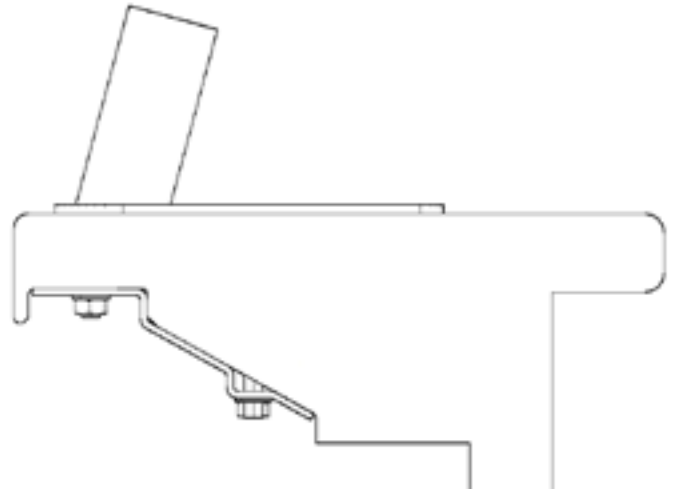

**Passo 7**

Fissare il corrimano all'ancoraggio 1 utilizzando la vite di fissaggio (7), la rondella (5) e il dado (6). Non dimenticare di inserire il coprifilo (1) prima di procedere al montaggio. (Fase 7)

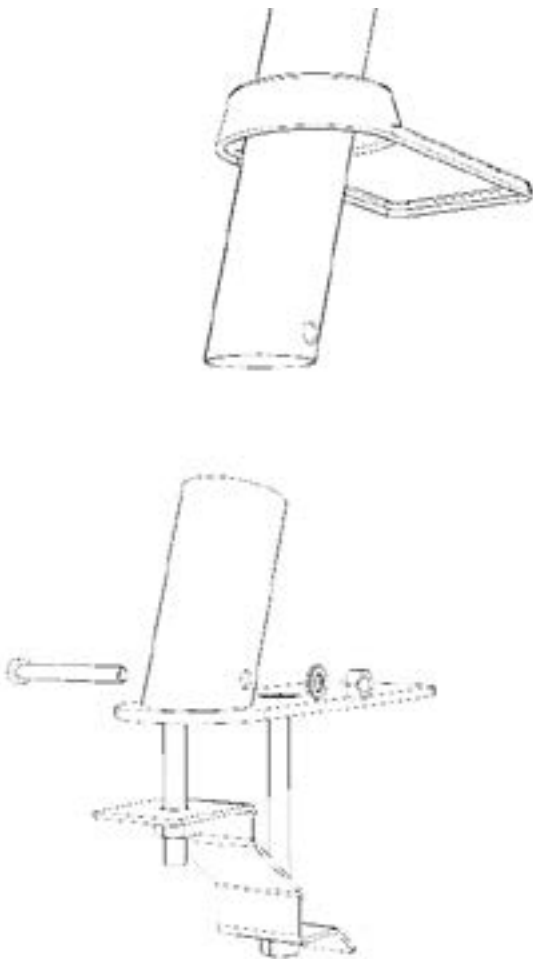

**Passo 8**

Per fissare il fissaggio mancante, posizionare la scala completa e segnare nuovamente la posizione della piastra (4) con un pennarello. Si devono seguire gli stessi passi. (Passo 8)

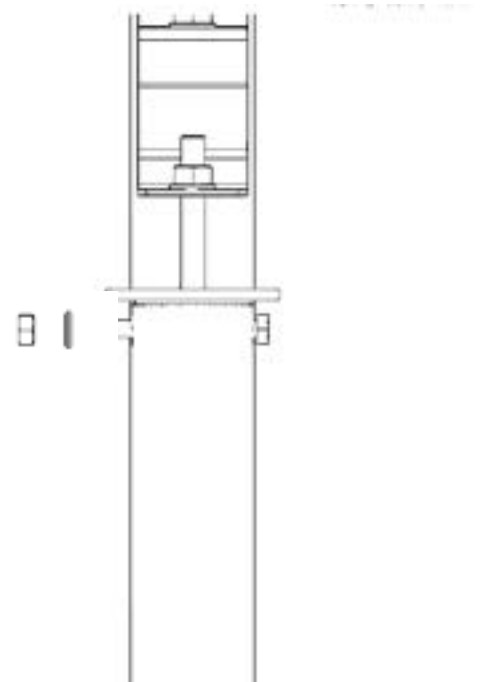

### 4.10.1 - Posizionamento della scala esterna

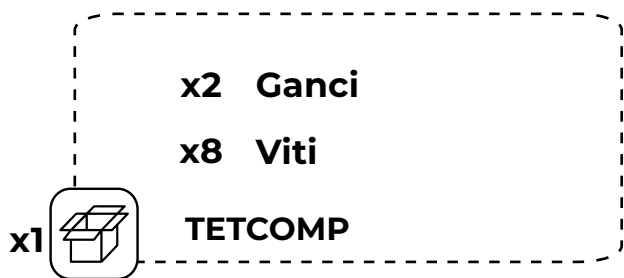

Estraete con cautela la scala dalla scatola e disponete tutti i componenti su una superficie piana. Cercate le 8 viti (3,5 x 25 mm) e i due ganci inclusi nel TETCOMP. Verificate che non manchi alcun elemento prima di iniziare l'installazione.

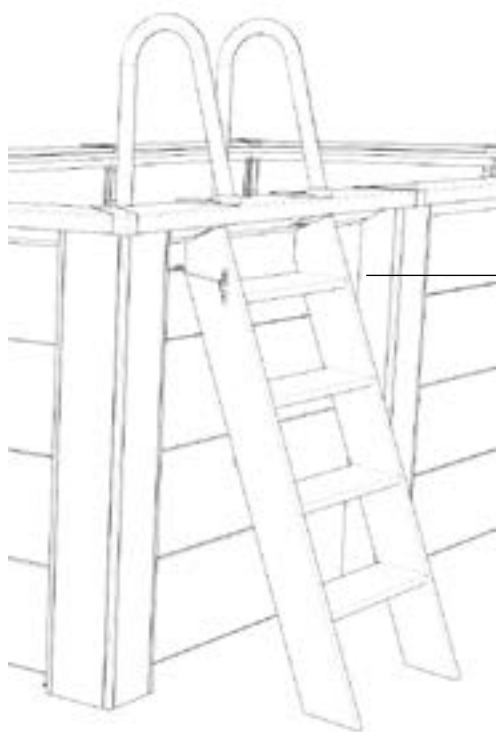

Area di installazione

Posizionare la scaletta appoggiandola delicatamente alla parete esterna della piscina. Assicurarsi che sia in posizione verticale e centrata rispetto al corrimano. Una volta trovata la posizione corretta, rimuovere la scaletta per segnare i punti di fissaggio.

Punti di fissaggio

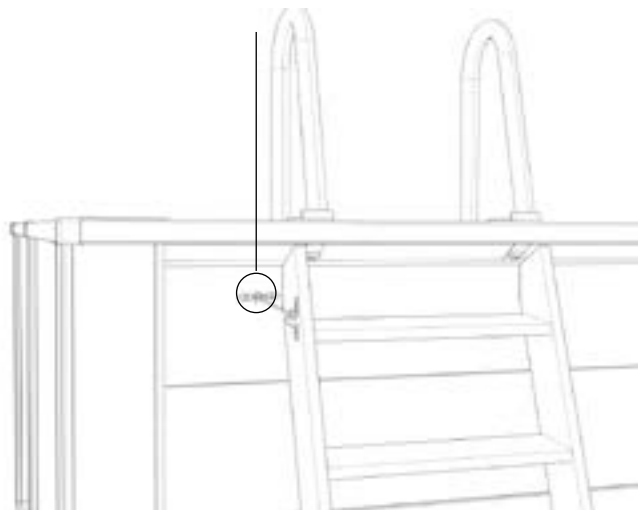

Misurate 10 cm dalla parte superiore del pannello dove andrà posizionata la scala e segnate il punto. Questo segno corrisponde al foro superiore per l'installazione del primo gancio di fissaggio. Assicuratevi che il segno sia allineato con il corrimano.

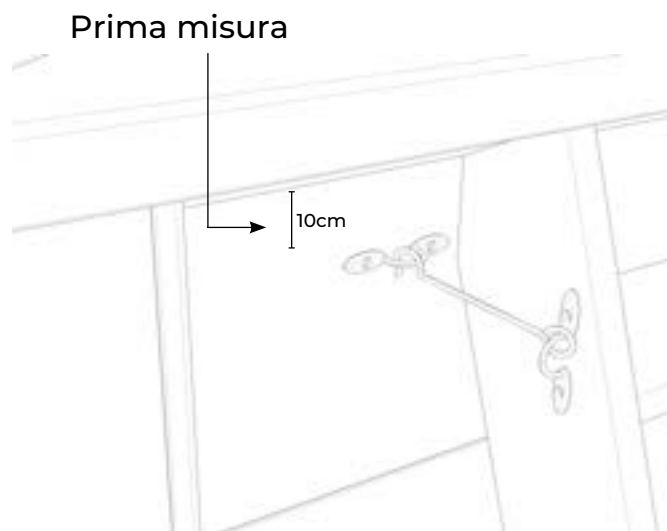

Misurate ora 10 cm dalla parte inferiore dello stesso pannello per posizionare il gancio in modo che non tocchi la zona metallica all'interno del pannello. Segnate quel punto al centro, mantenendo la verticale tra i due segni.

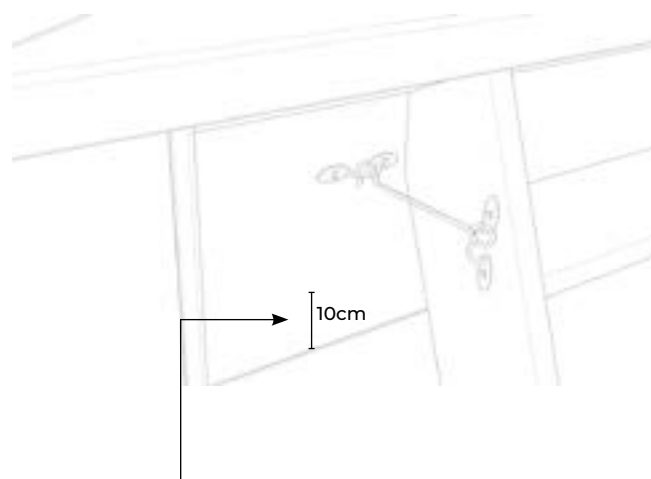

Una volta prese le misure, assicurarsi di installare il gancio solo nella zona di installazione del pannello indicata in questo grafico, evitando di farlo coincidere con le due barre metalliche interne del pannello.



Prendere il primo gancio e posizionarlo sul segno superiore per verificarne l'orientamento. Fissarlo utilizzando 4 viti, serrando con forza ma senza danneggiare il pannello. Ripetere la stessa procedura installando il secondo gancio sull'altro lato della scala.

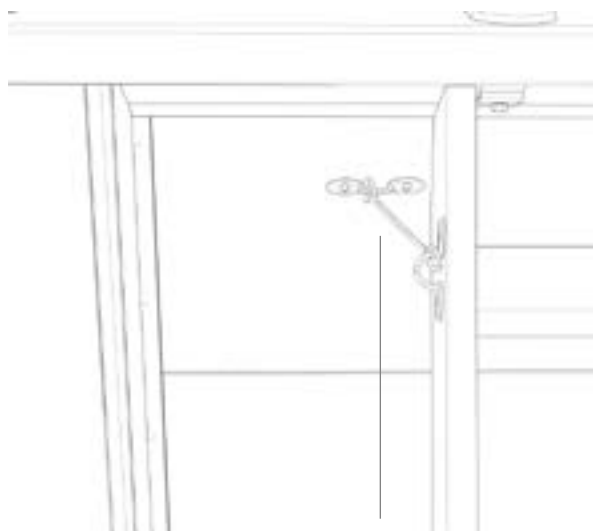

Gancio 1

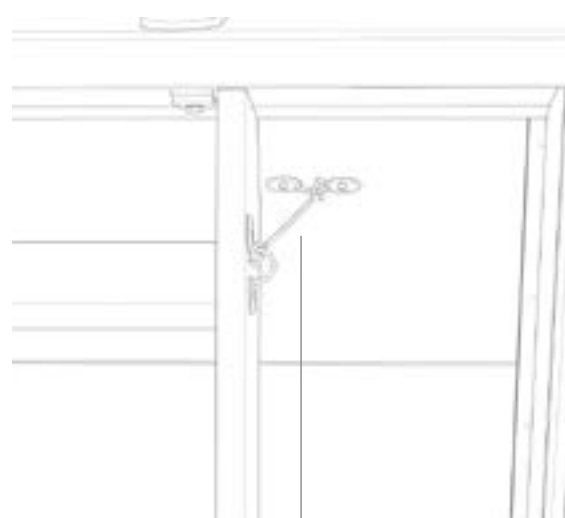

Gancio 2

Una volta installati entrambi i ganci, riposizionare la scala nella sua posizione finale. Agganciare i punti metallici della scala a ciascun gancio e verificarne la stabilità. Tirare delicatamente verso il basso per confermare che il fissaggio sia sicuro e corretto.

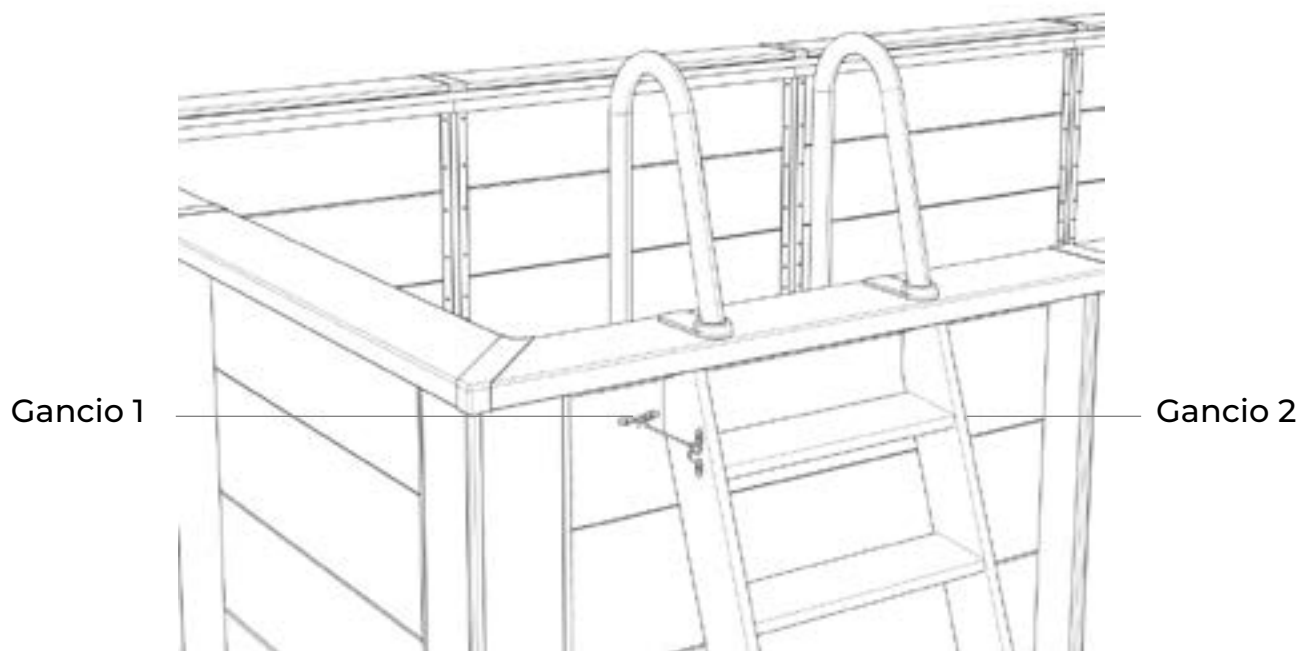

## 4.11 - Collocazione del faretto LED

### NOTA 1:

**KPCOR60LT:** La piscina è composta da 10 pannelli standard, 1 pannello per la filtrazione e 1 pannello per il LED. Consigliamo queste 4 opzioni per posizionare il pannello con il foro predisposto per il faretto LED. In questo modo la luce sarà distribuita meglio in tutta la piscina.

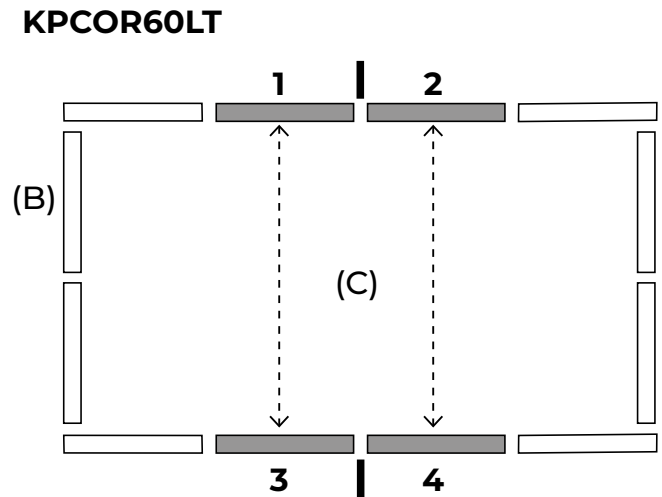
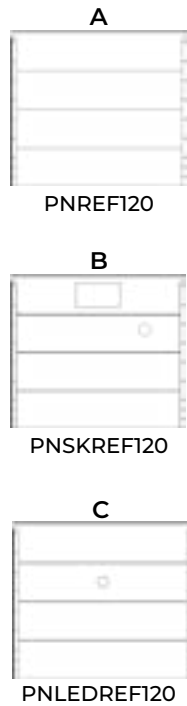

### 4.11.1 - Installazione della cornice del proiettore a LED

#### NOTA 2:

Montare la copertura del proiettore LED e del cavo (*passo 1*), come è stato fatto per la copertura del sistema strutturale (vedere la sezione 4.7.2.1 Zona rettilinea). Individuare il componente LEDCOVERT120 e montarlo come indicato nella figura (*passo 2*).

#### Passo 1

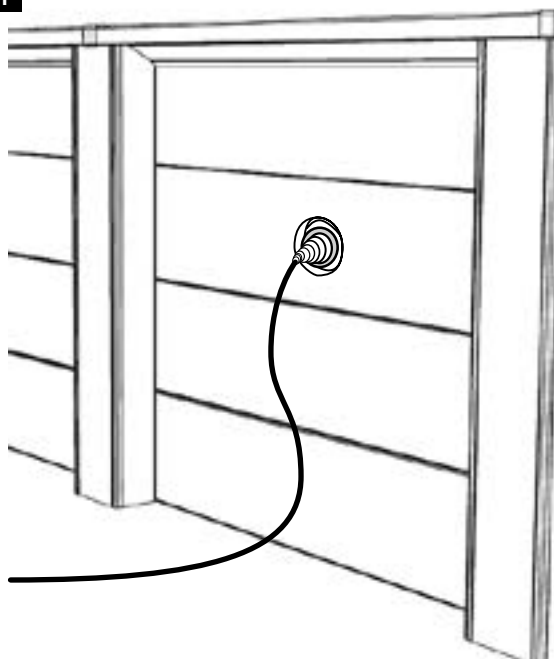

#### Passo 2

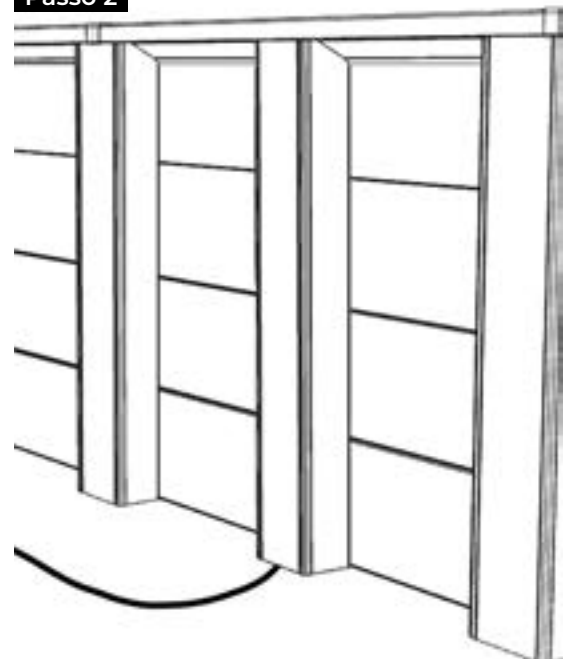

# #5

# Filtrazione.

## CONSIGLI DI MONTAGGIO:

La filtrazione deve essere situata ad almeno 3,50 m dalla piscina. I diagrammi seguenti hanno lo scopo di spiegare la direzione del flusso dell'acqua. Per il montaggio, consultare il manuale fornito con l'unità di filtrazione. Nota: riempire il filtro con 2/3 di acqua pulita e calibrata; viene fornito un solo calibro, che garantisce il corretto funzionamento della filtrazione. (1) I colori e i collegamenti dei sistemi di filtrazione possono variare a seconda del modello. Consultare il manuale specifico.

La valvola selettoria determina la direzione della circolazione, direzione di traffico. Le indicazioni "Pump" "Return" "Waste" sono incise sugli ingressi e sulle uscite della valvola. L'installazione di tutti gli impianti elettrici deve essere conforme alla norma NF C15-100. Consultare il produttore per qualsiasi modifica di uno o più componenti del sistema di filtrazione. La pompa di filtrazione non deve essere collocata al di sopra del livello dell'acqua perché rischia di andare a secco.

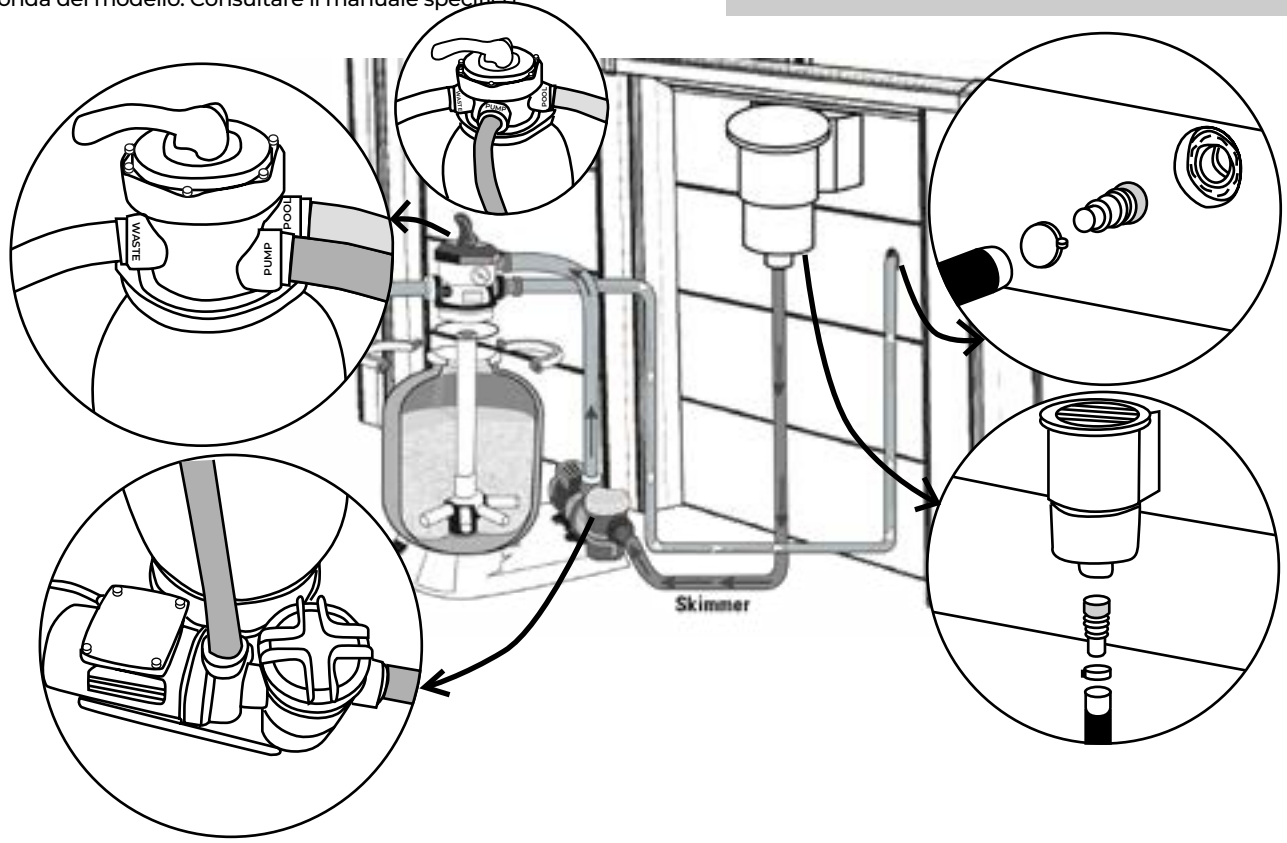

Tutti i collegamenti filettati devono essere dotati di nastro di tenuta in teflon \*, ad eccezione dei collegamenti con O-ring. Il teflon deve essere avvolto in direzione opposta alla filettatura.

**RIEMPIMENTO:** finire di riempire la piscina. Il livello dell'acqua deve essere compreso tra il terzo superiore e la metà della bocca dello skimmer.

## FILTRO A SABBIA

È il più antico dei sistemi di filtrazione. L'acqua filtrata passa attraverso la sabbia (silice calibrata) che trattiene tutte le impurità. Questo tipo di filtro è dotato di una valvola selettoria multidirezionale che consente una facile manipolazione e pulizia.

**DIVERSE POSIZIONI DELL'ALETTA MULTIDIREZIONALE (4 O 6)\*:** Quando si modifica la posizione della valvola multidirezionale, la pompa deve sempre essere spenta, per non rischiare di danneggiare gravemente il filtro e di invalidare la garanzia.

**1. POSIZIONE DI FILTRAGGIO (O FILTRO):** Posizione normale della valvola che consente all'acqua proveniente dalla pompa di entrare nella parte superiore del filtro e di circolare attraverso la sabbia, dove vengono raccolte tutte le impurità. L'acqua viene raccolta nel collettore inferiore e restituita alla piscina. Il manometro sulla parte superiore del filtro consente di monitorare la pressione. In caso di aumento di 0,2 bar rispetto alla pressione di messa in servizio, il filtro deve essere pulito.

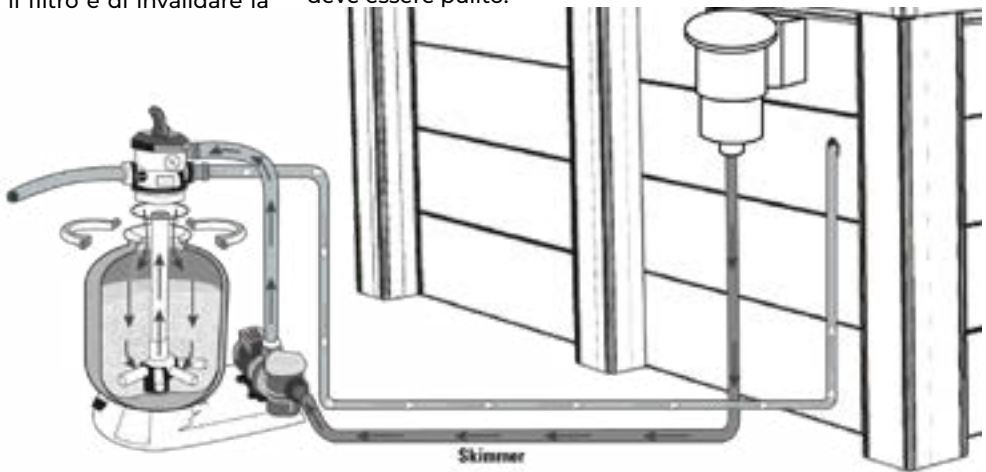
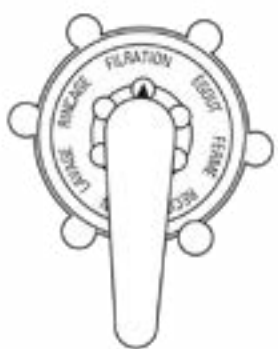

## 2. POSIZIONE DI LAVAGGIO (O CONTROLAVAGGIO):

Posizione di pulizia della sabbia. Consente all'acqua di circolare al contrario nel filtro. L'acqua entra attraverso la parte inferiore del filtro e provoca il sollevamento della massa filtrante e quindi

la raccolta delle impurità che, essendo più leggere della sabbia, vengono evacuate attraverso la parte superiore del filtro nello scarico. Questa operazione dovrebbe durare tra i 2 e i 3 minuti.

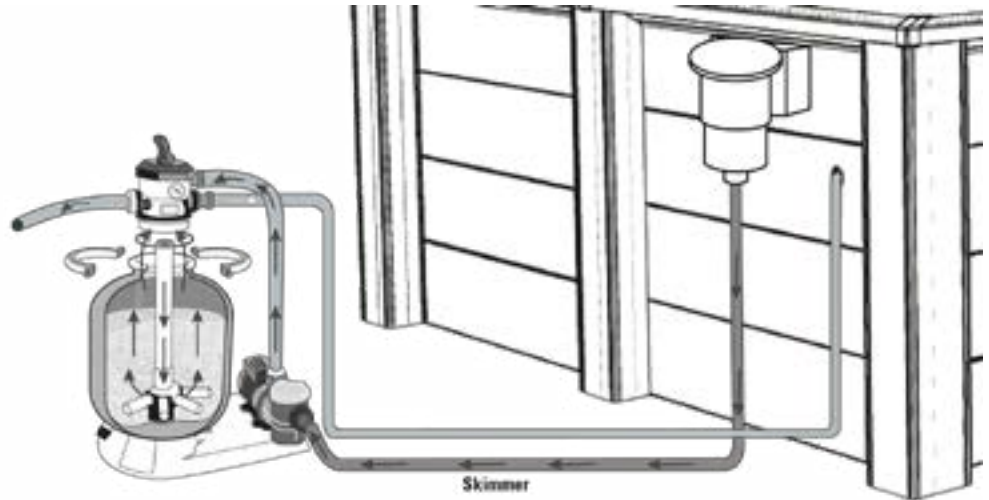

## 3. POSIZIONE DI RISCIAQUO/SCARICO FILTRO\*\* (O RISCIAQUO):

Funzionamento dopo il lavaggio del filtro. Dopo la pulizia del filtro, è indispensabile risciacquare e serrare nuovamente la massa filtrante. In questa posizione l'acqua passa attraverso il

filtro come durante la filtrazione, ma viene scaricata all'uscita del filtro. L'operazione deve essere eseguita entro 20-30 secondi.

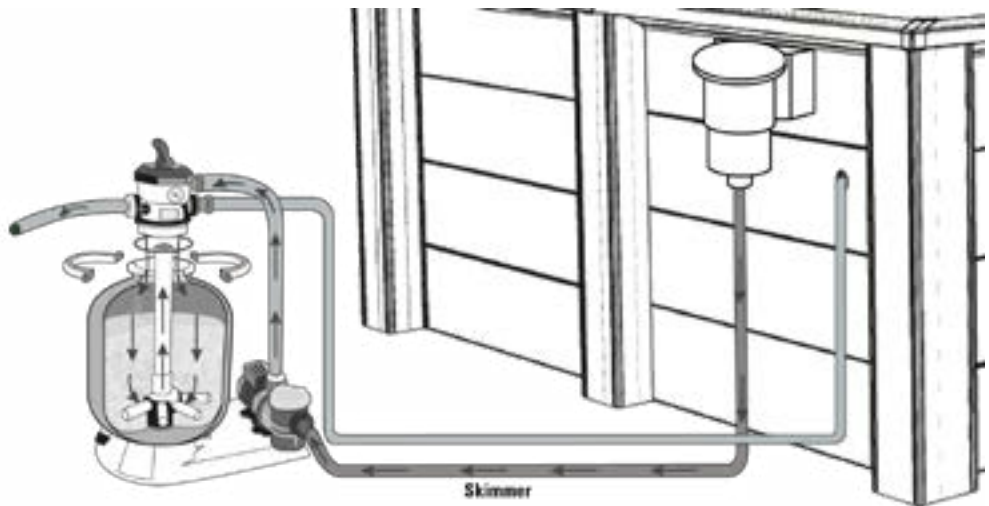

## 4. POSIZIONE DI SVUOTAMENTO/SCARICO (O RIFIUTO):

Posizione per scaricare l'acqua o svuotare il filtro. In questo caso, l'acqua non passa attraverso il filtro, ma finisce direttamente nello scarico.

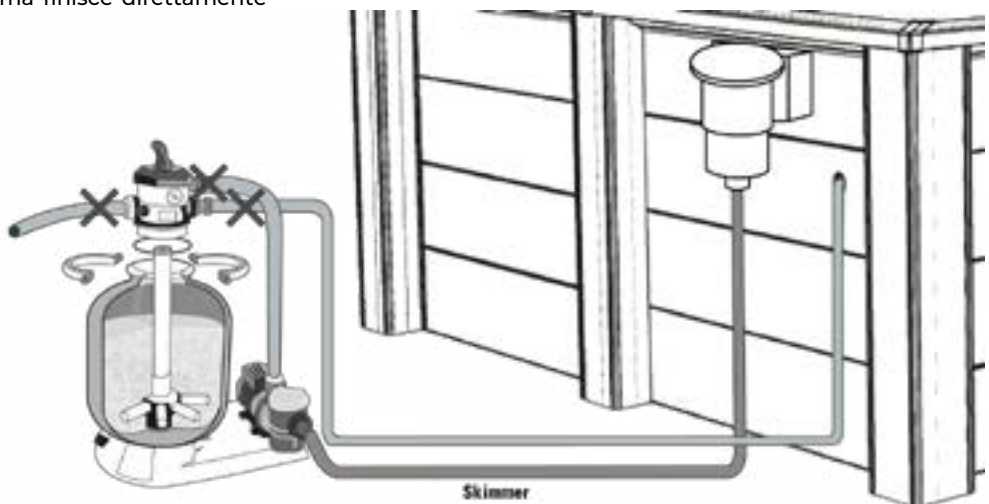

## 5. POSIZIONE CHIUSA (O CHIUSO):

Questa posizione non consente il passaggio dell'acqua e viene utilizzata durante la chiusura invernale quando la filtrazione è interrotta

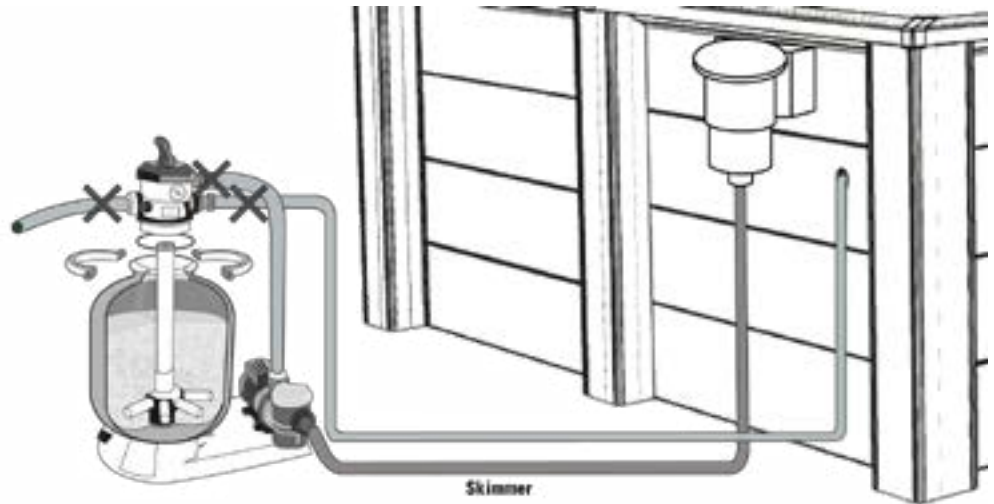

## 6. POSIZIONE DI RICIRCOLO / CIRCOLAZIONE\*\*:

Posizione utilizzata per far circolare l'acqua attraverso il circuito idraulico senza passare per il filtro. Questa opzione serve a muovere l'acqua se si deve aggiungere un prodotto alla piscina o se si deve effettuare un'operazione sul filtro, poiché in questo caso il filtro viene isolato e l'acqua della pompa viene scaricata direttamente.

\* Alcuni modelli sono dotati di una valvola a 4 vie (opzioni disponibili: filtrazione, lavaggio, svuotamento/scarico chiuso o svernamento).

\*\* Queste posizioni si riferiscono esclusivamente alla valvola a 6 vie.

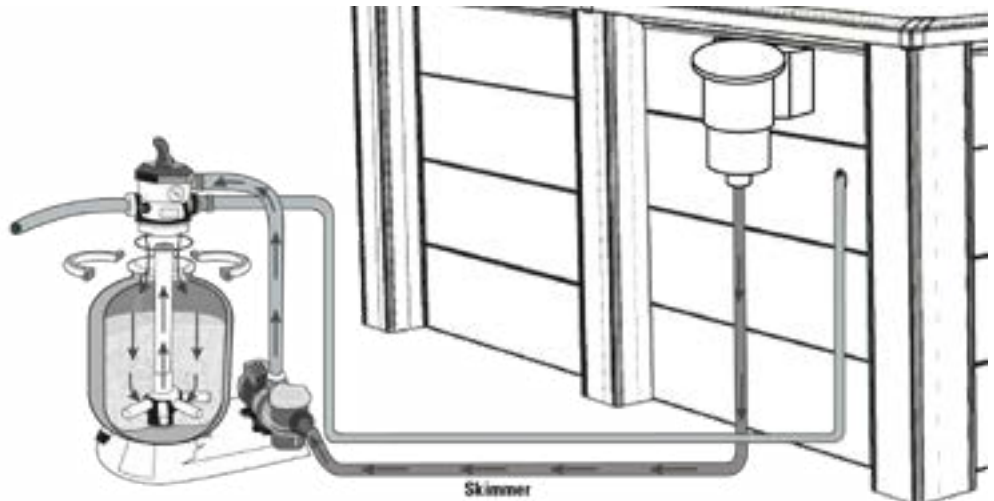

Non azionare mai la valvola selettiva quando la pompa è in funzione.

## #6

## Manutenzione e utilizzo.

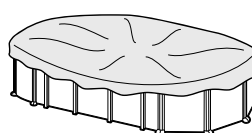
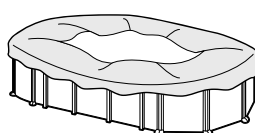
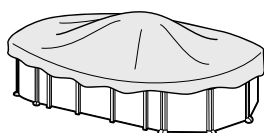
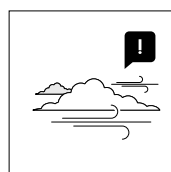
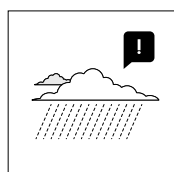
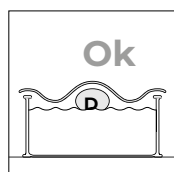

### Il livello dell'acqua nella piscina deve essere sempre mantenuto ad almeno 15 cm dal bordo superiore della vasca.

→ Durante la stagione di utilizzo di un kit per piscina, far funzionare il sistema di filtrazione una volta al giorno per garantire un rinnovo completo del volume d'acqua e sempre quando la piscina non viene utilizzata per nuotare (vedere il manuale del sistema di filtrazione).

→ Controllare regolarmente il livello di intasamento del mezzo filtrante durante la stagione della piscina.

→ Controllare per quanto possibile le viti e i bulloni della piscina, i possibili punti di corrosione.

→ Non svuotare mai completamente la piscina. Se il livello dell'acqua è insufficiente, si corre il rischio di danneggiare seriamente la struttura della piscina.

→ La mancata osservanza delle istruzioni di manutenzione può comportare gravi rischi per la salute, soprattutto dei bambini.

→ L'uso di un kit per piscina implica il rispetto delle istruzioni di sicurezza descritte nella guida alla manutenzione e all'uso.

→ Non lasciare all'aperto un kit piscina fuori terra vuoto.

→ Pulire regolarmente il P.V.C. Liner e la linea di livello dell'acqua con prodotti non abrasivi. Pulire periodicamente la piega di giunzione tra il fondo e la parete del liner, poiché è un'area in cui si accumula lo sporco. Se accidentalmente si crea un piccolo foro nella Liner, è possibile ripararlo con le nostre patch AR202 o V12.

→ Le coperture estive (isotermiche) proteggono la piscina da insetti, polvere, foglie, ecc. e impediscono la perdita di temperatura dell'acqua. Posizionarlo sempre con le bolle a contatto con l'acqua.



**RISPETTA L'AMBIENTE "NON SMONTARE LA PISCINA SE NON È STRETTAMENTE NECESSARIO". SE LO FATE, RIUTILIZZATE L'ACQUA. L'ACQUA È UN BENE SCARSO.**

Quando la piscina raggiunge la fine della sua vita utile, deve essere smontata, i diversi materiali (plastica e acciaio) devono essere separati e portati al punto di raccolta indicato dalle autorità locali.

## INVERNO

### A) Se scegliamo di non smantellare la piscina

1- Pulire il fondo e le pareti della Liner con un prodotto non abrasivo.

2- Trattare l'acqua con un prodotto chimico per lo svernamento; si consiglia di utilizzare un INVERNATORE LIQUIDO invece di boe con prodotto solido per evitare lo scolorimento delle liner.

3- Lasciare la piscina piena d'acqua, tenendo conto di quanto segue:

a) Per le piscine con valvola di ritorno del livello dell'acqua, 5 cm sotto lo skimmer e chiudere la valvola di ritorno con il tappo a vite fornito con il gruppo filtrante.

b) Per le piscine con valvole di ingresso e di ritorno con livello dell'acqua a 20 cm dal bordo superiore della vasca, chiudere le valvole mediante il sistema a vite incorporato.

4- Scollegare i tubi flessibili. Non smontare lo skimmer o le valvole.

5- Proteggere la piscina con una copertura invernale, collocando un elemento galleggiante tra la piscina e l'acqua per proteggerla dal freddo.

6- Depuratore: scollegarlo dalla piscina. Pulirlo, svuotare la sabbia o rimuovere la cartuccia, asciugarlo e conservarlo in un luogo coperto e asciutto.

7- Accessori: rimuovere tutti gli accessori (scala, allarme, faretto, palo,...), pulirli con acqua dolce e riporli.

**NUOVO AVVIAMENTO:** rimuovere la copertura invernale, installare il depuratore, cambiare almeno 1/3 dell'acqua ed eseguire una clorazione d'urto. Far funzionare l'impianto di trattamento delle acque reflue per almeno 8 ore senza interruzioni.

### B) Se scegliamo di smantellare la piscina

1- Svuotare la piscina. Mezzo di depurazione, pompa di sentina o recipiente di comunicazione Principio. Utilizzare il principio dei vasi comunicanti: prendere il tubo con il diametro più piccolo dall'impianto di depurazione. Legate un peso a un'estremità e immergetelo nella piscina. Immergere quindi l'intero tubo fino ad evacuare l'aria al suo interno. Con il palmo della mano, chiudere bene l'estremità libera del tubo sotto l'acqua e portarlo nel punto in cui si vuole svuotare la piscina. Togliete la mano e l'acqua inizierà a scorrere. Non utilizzare quest'acqua per l'irrigazione, poiché contiene sostanze chimiche.

2- Pulire tutti i componenti della piscina con una spugna e un prodotto saponoso a pH neutro. Asciugarle e conservarle in un luogo asciutto e pulito.

È normale che dopo diversi montaggi e smontaggi la guaina in PVC si espanda e perda elasticità.



**NUOVO AVVIAMENTO:** rileggere le istruzioni di questo manuale dall'inizio.

### MEZZI CHIMICI

Leggere attentamente le istruzioni del produttore del prodotto chimico. **ATTENZIONE:** Conservare i prodotti chimici in un luogo pulito e asciutto, fuori dalla portata dei bambini. Importante:

Tutti i prodotti utilizzati devono essere compatibili con il liner in P.V.C..

→ **Primo riempimento:** verificare il pH e il cloro (Cl) dell'acqua e regolare i livelli ottimali: pH: 7,2 - 7,6; cloro: 0,5 - 2 ppm.

→ **Clorazione d'urto:** consiste nell'aumentare il livello di cloro a circa 20 ppm. per eliminare batteri e alghe. Viene effettuata solo quando l'acqua della piscina proviene da fiumi, stagni,... o non è stata trattata per molto tempo.

→ **Controlli:** controllare i livelli di pH e cloro almeno una volta alla settimana. (Utilizzare un analizzatore di cloro e di pH). È necessario aggiungere anche un alghicida per prevenire la formazione di alghe.

Non fare il bagno finché il livello di cloro non si è stabilizzato. Utilizzare sempre un dosatore galleggiante per sciogliere il prodotto chimico (pastiglie). Il dosaggio dei prodotti chimici si basa su: Il volume d'acqua della piscina, la frequenza dei bagni, le condizioni climatiche, la temperatura dell'acqua e l'ubicazione. Mescolare sempre l'acqua e attendere che un prodotto chimico si scioglia prima di aggiungerne un altro. Attendere circa 12 ore. tra ogni regolazione del pH, del cloro o dell'antialghe, facendo funzionare il sistema di filtrazione.

### ATTREZZATURE MECCANICHE

Controllare che il filtro, lo skimmer, le valvole e i tubi siano collegati correttamente alla piscina. Si noti che più alta è la temperatura dell'acqua, più lungo è il tempo di filtrazione. Tempo di filtrazione teorico = Volume d'acqua / Portata del sistema di filtrazione (generalmente 8 ore/giorno con temperatura dell'acqua a 21°C), (ideale: 2 ore). al mattino - 4 ore. mezzogiorno - 2 h. nel pomeriggio). Rispettare i periodi di continuità indicati nei manuali degli impianti di trattamento delle acque reflue.

### PULITORE DI FONDO AD ASPIRAZIONE (MANUALE O AUTOMATICO)

Solo per piscine con skimmer. Collegare un'estremità del tubo del pulitore di fondo alla spazzatrice e immergerla nell'acqua per riempire il tubo. Collegare l'altra estremità del tubo al tappo di aspirazione (TA) e posizionarlo sopra il cestello dello skimmer. Avviare il filtro in posizione FILTRO e iniziare a pulire il fondo. Prestare particolare attenzione alle aree con pieghe dove si accumula lo sporco.

### PULITORE DI FONDO TIPO VENTURY

Collegare un tubo da giardino alla testa del pulitore e inserirlo nella piscina. Aprire il rubinetto a pressione normale in modo che l'acqua scorra contro il fondo della piscina, producendo una corrente ascensionale che deposita lo sporco nel filtro che incorpora il pulitore di fondo.

PROBLEMI	CAUSE	SOLUZIONI
Acqua torbida	Scarsa filtrazione. PH elevato. Eccesso di rifiuti organici	Eseguire il controlavaggio del filtro. Aggiungere l'agente chiarificante in compresse in un dosatore. Effettuare una clorazione d'urto.
Acqua verde	Formazione di alghe o verderame.	Spazzolare delicatamente il fondo e le pareti della piscina. Testare il pH e regolarlo tra 7,2-7,6. Aggiungere alghicida e chiarificatore liquido.
Acqua marrone	Presenza di ferro o manganese.	Testare il pH e regolarlo tra 7,2-7,6. Effettuare una clorazione d'urto. Aggiungere il chiarificatore liquido.
Incursioni	Presenza di calce nell'acqua.	Testare il pH e regolarlo tra 7,2-7,6. Aggiungere un anticalcare una volta alla settimana.
Irritazione degli occhi e della pelle. Cattivi odori	Disadattamento del PH. Eccesso di rifiuti organici.	Testare il pH e regolarlo tra 7,2-7,6. Effettuare una clorazione d'urto.

### SVUOTAMENTO DEL SISTEMA VASI COMUNICANTI

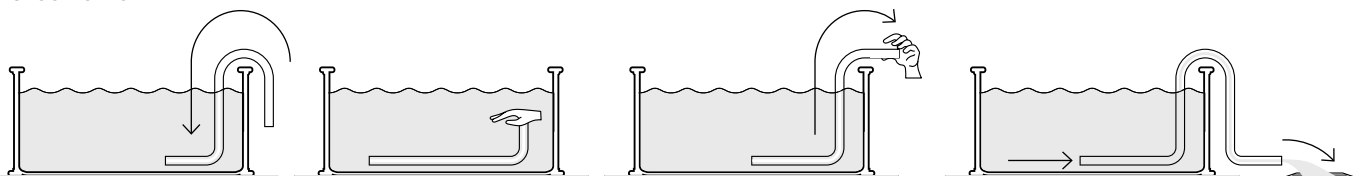

# #7 Garanzia

## Scheda di garanzia

Per qualsiasi reclamo o servizio post-vendita, si prega di conservare il manuale con la prova d'acquisto (fino alla ricevuta).

Per qualsiasi richiesta di garanzia, si prega di contattarci tramite il nostro sito web: [www.grepool.com/post-venta](http://www.grepool.com/post-venta), insieme alla prova d'acquisto. Potranno essere richieste fotografie a conferma di ciò. Non si accettano resi di merce senza previo accordo. I costi di tutti i resi (imballaggio e trasporto) sono a carico del cliente.

### DOPO LA VERIFICA E L'ACCERTAMENTO DI UN DIFETTO DI FABBRICAZIONE.

→ I prodotti effettivamente difettosi saranno riparati o sostituiti gratuitamente.

La garanzia è limitata alla riparazione o alla sostituzione del componente difettoso. Non implica in alcun modo una richiesta di risarcimento o di danni.

### LA GARANZIA NON SI APPLICA NELLE SEGUENTI SITUAZIONI:

- Uso di materiali non conformi alle nostre istruzioni.
- Danni causati da una manipolazione non corretta o da un'installazione non conforme.
- Non sono state seguite le istruzioni di manutenzione.
- Uso improprio o non corretto del prodotto chimico.

### IMPORTANTE:

Manufacturas Gre provvede alla sostituzione dei componenti per consentirne la valutazione tecnica. Nel caso in cui, a seguito dell'esame peritale, non venga rilevata alcuna anomalia o difetto di funzionamento, Manufacturas Gre si riserva il diritto di addebitare al cliente i costi di trasporto e le eventuali spese accessorie.

### DURATA DELLA GARANZIA:

Le piscine Gre sono soggette alla garanzia legale stabilita dalla Legge Generale per la Difesa dei Consumatori e degli Utenti, della durata di 2 anni a partire dalla data di consegna (tranne nei paesi in cui le norme di garanzia vigenti stabiliscono un periodo più lungo), e in conformità con i termini della stessa. Ricordiamo che, affinché la garanzia sia applicabile, è necessario presentare il documento comprovante l'acquisto e/o la consegna del prodotto. Manufacturas Gre concede una garanzia commerciale aggiuntiva di 3 o 2 anni, oltre alla garanzia legale del Paese, per un totale di 5 anni. Questa garanzia commerciale aggiuntiva si applica solo alle parti metalliche della struttura della piscina e non pregiudica i diritti del consumatore ai sensi della garanzia legale.

Sono esclusi da entrambe le garanzie

- La copertura (liner in P.V.C.) in caso di smontaggio e rimontaggio della piscina.
- Eventuali macchie o scolorimenti che possono comparire sul liner in seguito all'uso.
- Danni alla piscina causati da una cattiva preparazione del terreno su cui si trova la piscina.
- Danni alla piscina derivanti dall'interramento della stessa.

→ Danni alla piscina derivanti da un uso improprio della piscina in conformità con il manuale di istruzioni.

Sono inoltre escluse dalla garanzia commerciale aggiuntiva tutte le parti in plastica, ossia

- Il rivestimento o la copertura
- Le parti di rivestimento

Per beneficiare della garanzia, la vostra piscina deve includere questo documento.

Garanzia valida per le piscine vendute dal 1° gennaio 2016.

→ **Liner:** 2 anni per le saldature e l'impermeabilità in normali condizioni d'uso. Non sono coperti da garanzia: strappi, lacerazioni, rotture, macchie (prodotti di trattamento direttamente nell'acqua), macchie legate alla crescita di alghe, macchie legate alla decomposizione di corpi estranei a contatto con il liner, macchie e scolorimenti dovuti all'azione di prodotti ossidanti, mantenimento del colore e usura dovuta all'azione del materiale sulle varie superfici. Deformazione del liner lasciato per più di 24 ore senza acqua (non svuotare mai completamente la piscina). È obbligatorio conservare l'etichetta con il numero di serie del liner sul prodotto e sulla sua confezione. Per ogni richiesta di assunzione di garanzia è necessario un campione del liner.

→ **Unità di filtrazione:** la pompa è garantita per 2 anni (problema elettrico) in condizioni normali di utilizzo. Non sono coperti da garanzia: la rottura di parti (base della pompa/serbatoio, coperchio del prefiltro, valvola selettiva, ecc.), i danni dovuti a collegamenti difettosi, l'uso a secco della pompa, i danni dovuti all'abrasione o alla corrosione (l'unità di filtrazione deve essere conservata in un luogo fresco e asciutto, lontano da spruzzi d'acqua).

→ **Altri componenti:** 2 anni.

### SONO ESCLUSI DALLA GARANZIA:

- I tagli nella Liner
- Installazione e collegamento del sistema di filtrazione
- Installazione
- Il riempimento dell'acqua
- Il posizionamento dei bordi
- Svernamento
- Manutenzione

### AMBITO GEOGRAFICO DELLA GARANZIA:

La garanzia è valida per tutti gli Stati membri dell'Unione Europea, il Regno Unito e la Svizzera.

Gre offre all'acquirente - in aggiunta e senza limitare i suoi diritti di garanzia legali nei confronti del venditore - un diritto alle condizioni dei seguenti obblighi garantiti per i prodotti nuovi.



→ Se avete problemi, contattateci: [www.grepool.com/post-venta](http://www.grepool.com/post-venta)

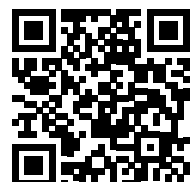



# PRIMA DEL MONTAGGIO

## ISTRUZIONI DI SICUREZZA

Il kit di filtrazione (filtro + pompa) deve essere collocato ad almeno 3,5 metri di distanza dalla piscina per evitare il rischio di scosse elettriche.

È necessario installare un dispositivo di protezione differenziale speciale per le piscine nell'alimentazione della pompa, in conformità con le norme vigenti.

Non lasciate mai i bambini incustoditi vicino alla piscina.

Dopo ogni bagno, rimuovere la scaletta esterna per evitare che bambini o animali domestici cadano accidentalmente nella piscina (norma EN P90-317).

Questa piscina è destinata esclusivamente all'uso familiare. Non è consentito camminare sui bordi, né tuffarsi o saltare da essi.

## DURATA DELL'INSTALLAZIONE

L'installazione della piscina richiede l'intervento di almeno due persone e dura due giorni (oltre alla preparazione del sito e al riempimento).

## PRIMA DI COSTRUIRE LA VOSTRA PISCINA, ASSICURATEVI CHE

- L'intervento di una persona qualificata per effettuare i collegamenti elettrici.
- Che l'approvvigionamento idrico sia sufficiente a riempire la piscina.
- di aver letto attentamente il manuale, passo dopo passo, per comprendere l'installazione della piscina.

## CONSIGLI PER IL COLLOCAMENTO

È necessario preparare il terreno come descritto in questo manuale nel capitolo "Installazione".

## NON LOCALIZZARE LA PISCINA

- Sotto le linee elettriche
- Sotto i rami degli alberi
- Su terreno non stabilizzato

Una buona posizione consente di risparmiare tempo e di evitare vincoli. La piscina deve trovarsi in una posizione soleggiata e facilmente accessibile.

La posizione della piscina deve essere libera da tubature o collegamenti elettrici.

Si prega di notare che è preferibile installare la piscina in una giornata di sole ed evitare le giornate ventose.

## IMBALLAGGIO, SELEZIONE E RICICLAGGIO

- Alcuni componenti della piscina sono confezionati in sacchetti di plastica. Per evitare il rischio di soffocamento, non permettere mai ai neonati o ai bambini di giocare con loro.

- Grazie per aver rispettato le regole dell'Unione Europea e per aver contribuito alla tutela dell'ambiente.

Una volta installata la piscina e assemblati tutti i componenti, si prega di selezionare e riciclare tutti gli imballaggi.

**Pezzi di ricambio disponibili per 5 anni dalla data di fatturazione del prodotto.**

## SERVIZI TECNICI

I servizi tecnici sono responsabili dell'installazione di piscine, della vendita di ricambi e accessori e della manutenzione degli impianti di trattamento dell'acqua. Consultare il centro di assistenza più vicino.





**MANUFACTURAS GRE S.A.**

LANDABARRI BIDEA, 3, 6° PIANO, PORTA D  
48940, LEIOA (BIZKAIA) SPAGNA

[www.grepool.com](http://www.grepool.com)

NUMERO DI GARANZIA

Ci riserviamo il diritto di modificare in tutto o in parte le caratteristiche dei nostri prodotti o il contenuto di questo documento senza preavviso.

01.06.26